

CD Soundmachine

AZ2538

Gebruikershandleiding
Manuale per l'utente
Manual do usuário
Brugermanual

Meet Philips at the Internet

<http://www.philips.com>

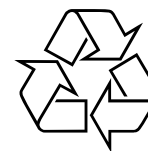

AZ 2538

**CLASS 1
LASER PRODUCT**

PHILIPS



1

ZWAAR
 Houd beide handvatten vast wanneer u de
 AZ2538 draagt of optilt.

PESANTE!
 Tenete entrambe le maniglie mentre portate o
 sollevate AZ2538.

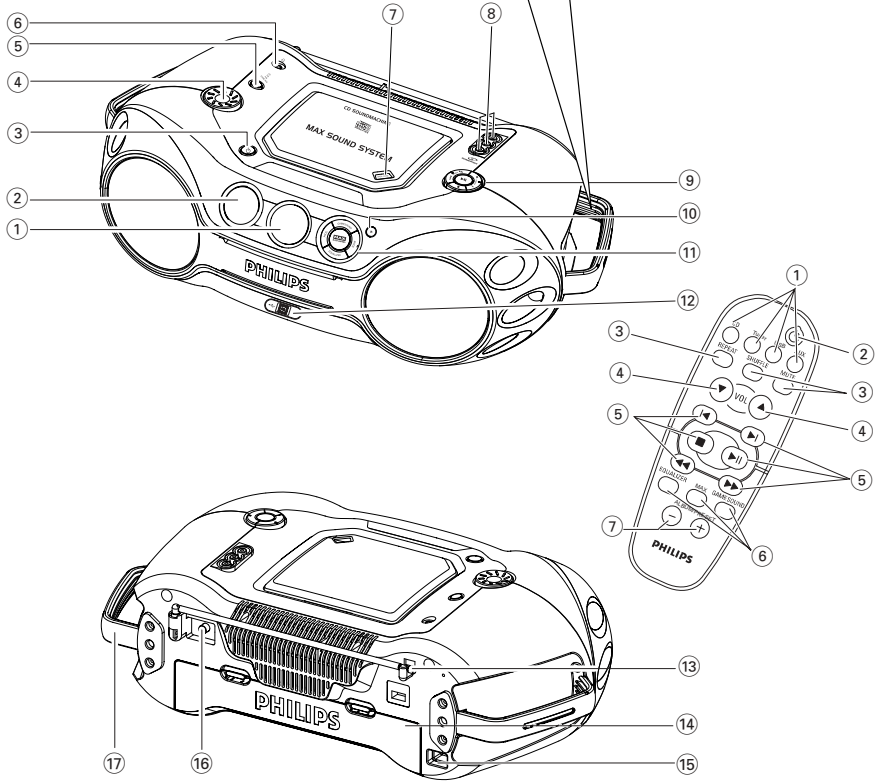

2

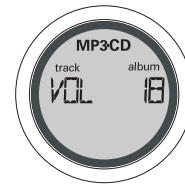

7

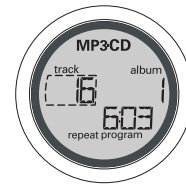

3

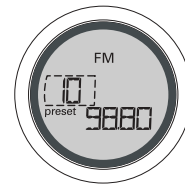

8



4

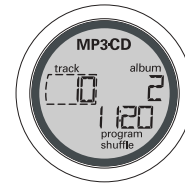

9

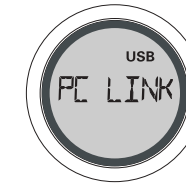

5

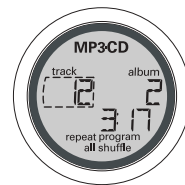

10

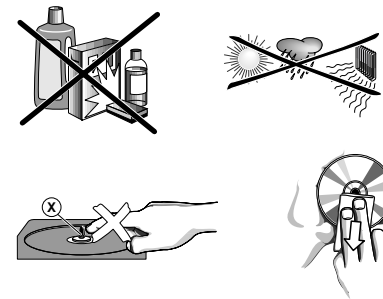

6

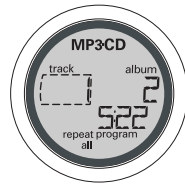

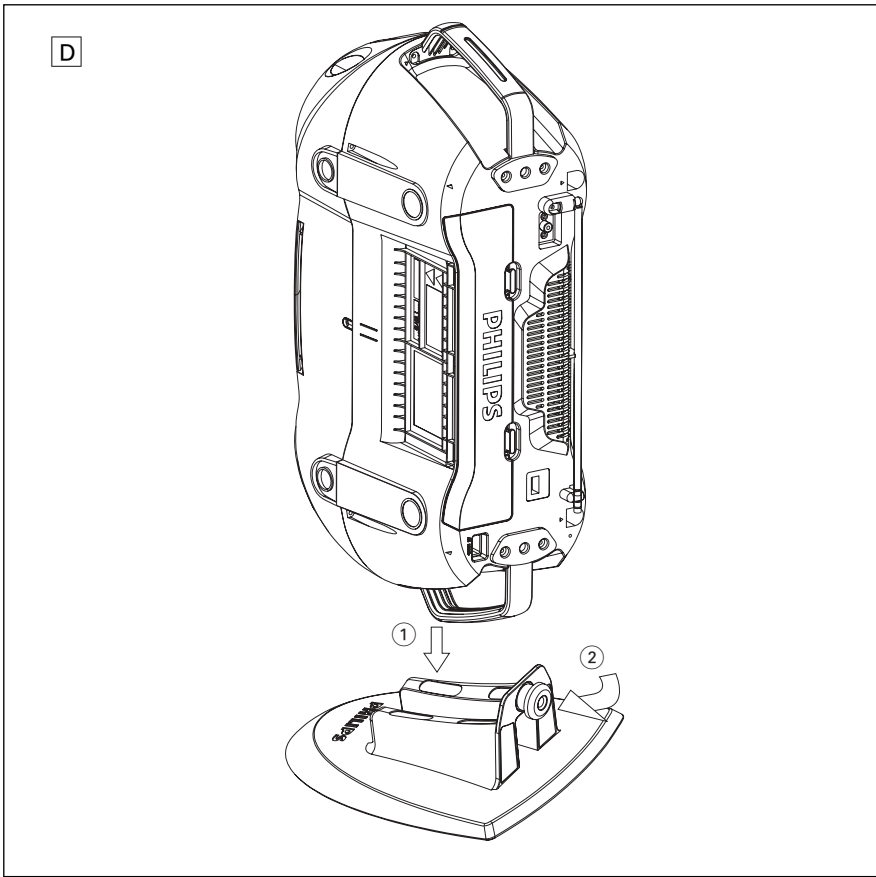
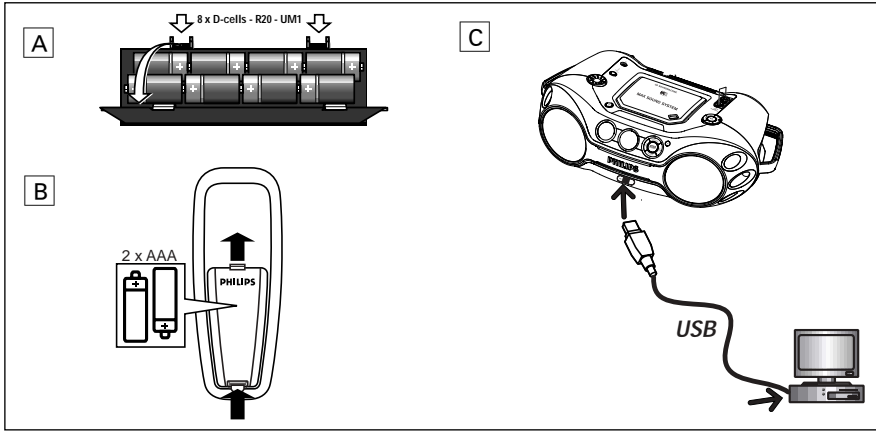

Nederlands

BIJGELEVERDE ACCESSOIRES

- Afstandsbediening
- USB-kabel
- videokabel
- CD-ROM USB PC LINK-installatie
- stroomkabel
- Staander

BOVEN- EN VOORKANT (Zie 1)

- 1 **LCD Display** – geeft informatie over het apparaat weer
- 2 **[dB]**: – hiermee wordt het vermogen van de lage tonen weergegeven
- 3 **STANDBY ON** ϕ – om het apparaat in / uit te schakelen.
- 4 **VOLUME** – hiermee wordt/worden het volumeniveau of de equalizerniveaus aangepast
- 5 **Source selector** – om de functie: **CD/ FM / MW / USB PC LINK / GAME AUX** te kiezen.
- 6 mm – 3,5 mm-aansluitbus voor een stereo hoofdtelefoon

Nuttige tip:

Als de hoofdtelefoon aangesloten wordt op het apparaat dan worden de luidsprekers uitgeschakeld.

- 7 **OPEN•CLOSE** – druk op deur om te openen/ sluiten
- 8 **AUDIO (IN Left / Right)** – LINE-IN-ingang voor een extra apparaat.

VIDEO (IN) – hiermee wordt de video-stekker op zijn plaats gehouden (voorziet niet in signaalaanvoer. Uitsluitend bedoeld voor kabelbevestiging.

- 9 **ALBUM/PRESET** \ominus , \oplus (enkel bij)MP3-CD : – om het vorige/ volgende album te kiezen;
FM/MW : – om de vorige/ volgende geprogrammeerde zender te kiezen
SEARCH \ll , \gg
MP3-CD/CD: – vor-/zurückspringen zum nächsten/vorherigen Stück
USB PC LINK – om naar het begin van het vorige/ volgende nummer te gaan
FM/MW : - om af te stemmen op een radiozender
 II – om het afspelen van een CD te starten of te onderbreken
 \blacksquare – om het afspelen van een CD te beëindigen;
– om een CD-programma te wissen

TOETSEN

- 10 **IR SENSOR** – infraroodsensor voor de afstandsbediening
- 11 **GAMESOUND** – hiermee worden geluidseffecten **BLAST/ PUNCH/ SPEED/ NORMAL** in **GAME AUX** geselecteerd in de spelmodus.
EQUALIZER – Om de laagtonen-, middentonen- en hogetonenfrequenties.
PROG
MP3-CD/CD : – om nummers te programmeren en om het programma te controleren;
FM / MW : – om radiozenders te programmeren
MODE – om de verschillende manieren van afspelen te kiezen: bijv. REPEAT of SHUFFLE in willekeurige volgorde
MAX SOUND – om de optimale mix van de verschillende klankeffecten in of uit te schakelen.
- 12 **USB** – meegeleverde usb-kabel vanaf hier aan op de usb-poort van je computer.

ACHTERKANT (Zie 1)

- 13 **Telescoopantenne** – om de FM-ontvangst te verbeteren
- 14 **Batterijvak** – voor 8 batterijen, type R-20, UM-1 of D-te plaatsen.
- 15 **AC MAINS** – aansluitbus voor het netsnoer
- 16 **VIDEO OUT** – aansluiten op de **VIDEO-IN**-aansluiting van een TV of videorecorder om te kijken of op te nemen.
- 17 **HANDVAT**

Optionele steun voor verticale plaatsing (Zie D)

Met de optionele steun kunt u het apparaat verticaal plaatsen. Hiermee kunt u de beschikbare ruimte flexibeler indelen.

1. Plaats de steun op een horizontaal, trillingsvrij en stabiel oppervlak.
2. Pak het apparaat beet bij het handvat met AC MAINS (netvoedingaansluiting) aan de onderzijde.
3. Lijn het handvat aan de andere kant uit met de uitsparing in het midden van de steun.
4. Bevestig het apparaat verticaal en stevig op de steun.
5. Draai de bout op de steun aan door deze linksom en te roteren draaien.

TOETSEN

AFSTANDSBEDIENING (Zie 1)

- 1 **CD** – om de CD-speler te kiezen
TUNER – om het geluidsbron of golfgebied te kiezen
USB – om de **USB PC LINK** te kiezen
AUX – om de **GAME AUX** te kiezen
- 2 ϕ – schakelt het apparaat stand-by/ in als het apparaat door het lichtnet gevoed wordt. (Schakelt het apparaat uit bij uitsluitend batterijvoeding)
- 3 **REPEAT** – hiermee worden alle muziekstukken in de USB PC LINK-bron herhaald of de herhaal-modi in de CD-bron geselecteerd.
SHUFFLE – om alle MP3-CD/ CD-nummers in willekeurige volgorde af te spelen CD / USB PC LINK kiest;
MUTE – om het geluid uit/ terug in te schakelen.
- 4 **VOL** ∇ , \blacktriangle – hiermee wordt/worden het volumeniveau of de equalizerniveaus aangepast.
- 5 \blacktriangleleft , \blacktriangleright – hiermee wordt voorgaand/volgend muziekstuk in de MP3-CD / CD / USB PC LINK-afspeelmodus geselecteerd playlist:
 \blacksquare – om het afspelen van een CD te beëindigen;
– om een CD-programma te wissen.
 II – om het afspelen van een CD te starten of te onderbreken
 \blacktriangleleft / \blacktriangleright – om binnen een nummer achteruit/ vooruit te zoeken MP3-CD/ CD
– om af te stemmen op een radiozender
- 6 **EQUALIZER** – Om de laagtonen-, middentonen- en hogetonenfrequenties.
MAX – hiermee wordt speciale laagtonen-versterking in / uitgeschakeld
GAMESOUND – hiermee worden geluidseffecten: **BLAST/ PUNCH/ SPEED/ NORMAL** geselecteerd in de spelmodus.
- 7 **ALBUM/PRESET** \ominus , \oplus , (enkel bij) MP3-CD : – om het vorige/ volgende album te kiezen
Tuner : – om de vorige/ volgende geprogrammeerde zender te kiezen.

STROOMVOORZIENING

Wilt u de batterijen sparen, gebruik dan zo vaak als u kunt de netvoeding. Let erop dat u het netsnoer uit het apparaat en het stopcontact haalt voor u de batterijen in het apparaat plaatst.

BATTERIJEN (niet bijgeleverd)

Hoofdtoestel (Zie A)

- Plaats 8 batterijen, type **R-20, UM-1 of D-cells**, (bij voorkeur alkaline) met de juiste polariteit.

STROOMVOORZIENING

Afstandsbediening (zie B)

- Plaats 2 batterijen, type **AAA, R03 of UM4** (voorkeur alkaline).

Nuttige tip:

- Door verkeerd gebruik kunnen batterijen gaan lekken waardoor roest ontstaat in het batterijvak of waardoor de batterijen kunnen openbarsten.
- Gebruik geen verschillende types batterijen door elkaar, bijvoorbeeld alkaline met zink-koolstof. Gebruik voor het apparaat enkel batterijen van hetzelfde type.
- Als u de batterijen vervangt, gebruik dan geen oude en nieuwe batterijen door elkaar.
- **Batterijen bevatten chemicaliën en moeten daarom op de juiste manier ingeleverd worden.**

GBRUIKEN VAN DE NETVOEDING

1. Controleer of de netspanning op **het typeplaatje op de onderkant van het apparaat** overeenkomt met de plaatselijke netspanning. Is dit niet het geval, neem dan contact op met uw leverancier of serviceorganisatie.
2. Heeft het apparaat een netspanningskiezer, zet deze dan op de plaatselijke netspanning.
3. Steek de stekker van het netsnoer in het stopcontact.

Nuttige tip:

– Trek de stekker uit het stopcontact als u de netvoeding helemaal uit wilt schakelen.

– Verwijder tijdens zware bliksemstormen de stekker uit het stopcontact om uw speler te beschermen.

Stroombesparende automatische STAND-BY

Om stroom te besparen schakelt het apparaat automatisch stand-by indien gedurende 15 minuten na het einde van een MP3-CD/ CD of een cd geen enkele toets bediend wordt.

Het typeplaatje vindt u op de onderkant van het apparaat.

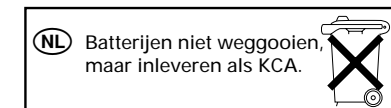

BASISFUNCTIES

AAN- EN UITZETTEN

1. Druk op **STANDBY ON** \odot om het apparaat in te schakelen. (of druk op \odot op de afstandsbediening).
2. Druk één of meerdere keren op **Source selector** om de functie te kiezen: **CD, FM, MW, USB PC LINK**, of **GAME AUX**.
3. Druk op **STANDBY ON** \odot om het apparaat uit te schakelen. (of druk op \odot van de afstandsbediening om de speler in de modus stand-by te schakelen.)

Nuttige tip:

- De geluidsinstellingen, de geprogrammeerde zenders en het volumeniveau (tot een volumeniveau van maximaal 20) blijven bewaard in het geheugen van het apparaat.

Instellen van het volume en het geluid (Zie 2)

- Stel het volume in met de **VOLUME**-knop.
 - In het display wordt het volumeniveau weergegeven $\bar{V}OL$ en een cijfer van 0 tot 32.

MAX SOUND

Om het laagtonensignaal te versterken, drukt u eenmaal of vaker op **MAX SOUND** om deze in/uit te schakelen.

- Achtergrondverlichting **MAX SOUND**-toets gaat branden wanneer **MAX SOUND** ingeschakeld is.

Nuttige tip:

- **MAX SOUND** kan worden gebruikt in combinatie met de bronnen **FM, MW, CD, USB PC LINK** en **GAME AUX**.
- Sommige schijven kunnen opgenomen zijn met hoge modulatie, wat vervorming bij een hoog volume kan veroorzaken. Als dit gebeurt, **MAX SOUND** uitschakelen of het volume verlagen.

EQUALIZER

1. Om de laagtonen-, midden- en hoogtonenfrequenties aan te passen, drukt u eenmaal of vaker op **EQUALIZER**.
2. vervolgens draait u binnen 3 seconden aan **VOLUME** om elk niveau aan te passen.
 - In het display verschijnt kort **BASS**, **MID**, of **HIGH** niveau (**-5 tot +5**) of **VOL**.

Nuttige tip:

- **EQUALIZER** kan worden gebruikt in combinatie met de bronnen **FM, MW, CD, USB PC LINK** en **GAME AUX**.
- Om te voorkomen dat het geluid vervormd wordt, werken de laagtoneninstellingen los van elkaar. De lage tonen van **EQUALIZER** en **MAX SOUND** kunnen niet met elkaar gecombineerd worden.

GAMESOUND

Om uw spelgeluiden aan te passen, drukt u eenmaal of vaker op **GAMESOUND** om uw optie te selecteren.

- In het display verschijnt kort **BLAST**, **PUNCH**, **SPEED** of **NORMAL**.

Nuttige tip:

- **GAMESOUND** is alleen beschikbaar wanneer u in **GAME AUX**-bron speelt.

MUTE: Geluid dempen

1. Druk op **MUTE** op de afstandsbediening om de geluidswaergeving onmiddellijk uit te schakelen.
 - Het afspelen gaat verder zonder geluid en het display knippert **MUTE**.
2. Om het geluid weer in te schakelen kunt u:
 - nogmaals op **MUTE** drukken;
 - de volumeknoppen instellen;
 - een andere bron kiezen.

DIGITALE TUNER

Afstemmen op een radiozender (Zie 3)

1. Druk **STANDBY ON** \odot op aan en druk één of meerdere keren op **Source selector** om de **FM/MW** te kiezen. (of druk eenmaal **TUNER** op de afstandsbediening).
 - Display: geeft kort **TUNER** weer gevolgd door het golfgebied, de frequentie en, indien reeds opgeslagen, het nummer van de geprogrammeerde zender.
2. **Afstemmen op een zender:** u kunt handmatig afstemmen op de gewenste zender of met behulp van automatisch zoeken.
 - Druk op \lll of \ggg (\lll of \ggg) op de afstandsbediening) en laat los wanneer de frequentie in het display begint te lopen.
 - De radio stemt automatisch af op een zender die sterk genoeg is. Tijdens het automatisch afstemmen verschijnt in het display **SEARCH**.
3. Herhaal indien nodig stap 2 tot u de gewenste zender gevonden heeft.
 - Om af te stemmen op een zwakke zender: druk herhaaldelijk kort op \lll of \ggg tot de ontvangst optimaal is.

Nuttige tip:

Verbeteren van de radio-ontvangst:

- Voor **FM**, moet u de telescoopantenne uittrekken, neerklappen en draaien. Als het signaal te sterk is, schuif dan de antenne in elkaar.
- Voor **MW**, heeft het apparaat een ingebouwde antenne. Richt de antenne door het hele apparaat te draaien.

Programmeren van nummers

U kunt in het totaal 30 radiozenders handmatig of automatisch in het geheugen opslaan.

Autostore - automatisch programmeren

Automatisch programmeren begint vanaf voorkeuze 1 of een gekozen voorkeuzenummer. Het apparaat programmeert enkel zenders die nog niet in het geheugen zitten.

1. Druk eenmaal of vaker op **ALBUM/PRESET -/+** om het voorkeuzenummer te selecteren waar het programmeren moet beginnen.

Nuttige tip:

- Als er geen tunervoorkeuzenummer geselecteerd is, is voorkeuze 1 de standaard en worden al uw voorkeuzes gewist.

INFORMATIE OVER MP3

2. Houd **PROG** seconden of langer ingedrukt om het automatisch programmeren te starten.
 - Display: **AUTOSTORE** verschijnt. De beschikbare zenders worden geprogrammeerd in volgorde van ontvangststerkte van het golfgebied **FM**, en vervolgens **MW**.
 3. De zender 1 automatisch geprogrammeerd wordt, begint dan te spelen.
- #### Handmatig programmeren
1. Stem af op de gewenste zender (zie **Afstemmen op een radiozender**).
 2. Druk op **PROG** om te beginnen met programmeren.
 - Display: **Program** knipperen.
 3. Druk één of meerdere keren op **ALBUM/PRESET -/+** om een nummer van 1 tot 30 toe te kennen aan deze zender.
 4. Druk nogmaals op **PROG** om te bevestigen.
 - Display het voorkeuzenummer, het golfgebied en de frequentie worden weergegeven.

INFORMATIE OVER MP3

De techniek voor muziekcompressie MP3 (MPEG Audio Layer 3) verkleint de digitale gegevens van een audio-cd aanzienlijk, terwijl het geluid van cd-kwaliteit blijft.

Hoe krijgt u muziekbestanden

U kunt legale muziekbestanden van het internet naar de harde schijf van uw computer downloaden of ze van uw eigen audio-cd's maken. Plaats hiertoe een audio-cd in de cd-romdrive van uw computer en converteer de muziek met daarvoor geschikte codeersoftware. Voor een goede geluidskwaliteit wordt bij MP3 muziekbestanden een bitsnelheid van 128 kbps of hoger aanbevolen.

Hoe maakt u een cd-rom met MP3-bestanden

Gebruik de cd-brander van uw computer om de muziekbestanden van uw harde schijf op een cd-rom op te nemen („branden“)

Nuttige tip:

- Gelieve voor meer details over het gebruik van een MP3-codeerder en het schrijven van software te verwijzen naar de gebruiksaanwijzing van de gebruikte software.
- Zorg dat de bestandsnamen van de MP3-bestanden eindigen op .mp3.
- Totaal aantal muziekbestanden en albums: ongeveer 350 (bij bestandsnamen met een standaardlengte van 20 tekens)
- Het aantal muziekbestanden dat kan worden afgespeeld is afhankelijk van de lengte van de bestandsnamen. Bij korte bestandsnamen worden meer bestanden ondersteund.

MP3-CD/ CD-SPELER

BELANGRIJK !

Dit apparaat speelt/ ondersteunt de volgende formaten niet:

- Word- documenten **.doc** of MP3-files met als extensie **.dlf**.
- **Playlist files** (bijvoorbeeld m3u, pls of WMA, AAC, Winamp, Sonic, RealJukebox, MS Mediaplayer 7.0, MusicMatch.).
- Opnames gemaakt met bijvoorbeeld **PacketWriting** en **Package Writing**.

Afspelen van een CD

Op deze CD-speler kunnen audiodisks afgespeeld worden inclusief CD-R(W)s, en MP3 CD-ROMs. CD-I's, CDV's, VCD's, DVD's of computer-CD's kunnen niet afgespeeld worden.

1. Druk één of meerdere **STANDBY ON** \odot op aan
2. Kies de bron **CD**.
3. Druk op **OPEN-CLOSE** open het CD-vak.
→ **OPEN** wordt weergegeven wanneer de CD-lade geopend is
4. Leg een CD in de speler met de bedrukte kant naar boven en druk op **OPEN-CLOSE** om het cd-vak te sluiten
→ De display geeft eerst **READY** aan en daarna het totale aantal tracks / albums en de totale weergaveduur.
5. Druk op **▶▶** om het afspelen te starten.
→ De display geeft aan: Het huidige nummer van het track / de album en de verstreken weergaveduur.

Nuttige tip:

- Afhankelijk van het type ingezette disk, verschijnt CD of MP3 tijdens de weergave op de display.
- Het albumnummer wordt enkel aangegeven voor MP3-bestanden.

Wilt u het afspelen tijdelijk onderbreken

- Druk op **▶▶**.
→ De verstreken weergaveduur knippert.
- Druk opnieuw op **▶▶** om verder te gaan met afspelen.

Om het afspelen te stoppen

- Druk op **■**.
→ De display geeft aan: Het totale aantal tracks / albums en de totale weergaveduur.

Nuttige tip:

het afspelen van de MP3-CD / CD stopt ook:

- wanneer u de CD-deur opent;
- aan het eind van de CD;
- wanneer u tuner kiest.

ABOUT MP3

Kiezen van een ander nummer

Tijdens de weergave

- Druk één of meerdere keren op **SEARCH** \lll of \ggg (\lll of \ggg op de afstandsbediening) op het apparaat om te kiezen.

In de modus stop of pauze

- Druk na het selecteren van het gewenste muzieknnummer op **▶▶** om de weergave te starten.

Nuttige tip:

- Om een muzieknnummer op MP3 te vinden kunt u eerst drukken op **ALBUM/PRESET -/+** om de gewenste album te selecteren.

Zoeken naar een passage binnen een nummer

1. Tijdens de weergave, Houd **SEARCH** \lll of \ggg ingedrukt (\lll of \ggg op de afstandsbediening).
2. Laat de toets \lll of \ggg los zodra u de gewenste passage herkent om op de normale manier verder te gaan met afspelen (\lll of \ggg op de afstandsbediening).
→ De gewone weergave herneemt vanaf dat punt.

Verschillende manieren van afspelen: **SHUFFLE** en **REPEAT** (Zie $\boxed{4}$ - $\boxed{7}$)

U kunt de verschillende manieren van afspelen kiezen of wijzigen en u kunt ze ook met de PROGRAM combineren.

shuffle - alle nummers van de hele CD/ van het programma worden in willekeurige volgorde afgespeeld.
repeat all shuffle - de hele CD/ het hele programma wordt in willekeurige volgorde telkens opnieuw herhaald.

repeat all - de hele CD/ het hele programma wordt herhaald
repeat - het huidige (willekeurig gekozen) nummer wordt telkens opnieuw herhaald.

Druk één of meerdere keren

- Druk op **MODE** om de manier van afspelen te kiezen. (**SHUFFLE** / **REPEAT** op de afstandsbediening).
- Staat de speler stil, druk dan op **▶▶** om het afspelen te starten.

Om terug te keren naar de gewone weergave

- Wilt u weer op de normale manier verder gaan met **MODE** afspelen, druk dan herhaaldelijk op tot in het display geen enkele van de verschillende manieren nog aangegeven wordt.

Nuttige tip:

- U kunt ook op **■** drukken om de manier van afspelen af te sluiten.

MP3-CD/ CD-SPELER

Programmeren van CD-nummers

U kunt maximaal 20 nummers in een programma opslaan. U kunt hetzelfde nummer meer dan eens in het programma opslaan.

1. Druk op **■** om het afspelen te stoppen.
2. Kies het gewenste nummer met **SEARCH** \lll of \ggg op het apparaat. (\lll , \ggg op de afstandsbediening)

Nuttige tip:

- Om een muzieknnummer op MP3 te vinden kunt u eerst drukken op **ALBUM/PRESET -/+** om de gewenste album te selecteren.
3. Druk op **PROG**
→ De display geeft aan: **PROGRAM** en het geselecteerde muzieknnummer. **PROG** en Het aantal opgeslagen nummers wordt weergegeven
 4. Herhaal de stappen 2-3 om alle gewenste nummers te kiezen en te programmeren.
 5. Druk op **▶▶** om het afspelen van het programma te starten.

Nuttige tip:

- Tijdens normaal afspelen kunt u op **PROG** drukken om een huidig muziekstuk aan uw programmalijst toe te voegen.
- Als u op **PROG** drukt en er geen nummer wordt gekozen, wordt **SELECT TRACK** weergegeven.
- Display: **FULL** als u meer dan 20 nummers probeert te programmeren.

Controleren van een programma

- Houd terwijl de speler stilstaat de toets **PROG** ingedrukt totdat de nummers die u geprogrammeerd heeft één voor één in het display verschijnen.

Nuttige tip:

- De display geeft aan **NO PROG** aan wanneer geen muzieknnummers geprogrammeerd zijn.

Dit apparaat voldoet aan de radio-ontstoringseisen van de Europese Unie.

GAMESOUND

Wissen van een programma

U kunt een programma wissen door:

- Door tweemaal op **■** te drukken tijdens het afspelen of eenmaal in de stopstand.
- Op **STANDBY ON** \odot te drukken;
- als u een andere bron kiest;
- De CD-lade openen
→ **CLEAR** verschijnt kort in het display en **Program** verdwijnt.

MET GAMESOUND SPELEN: (Zie $\boxed{8}$):

1. Druk op **Source selector** van het apparaat om de **GAME AUX**-functie te selecteren (**AUX** op de afstandsbediening)
→ **GAME PORT** beweegt over het display.
2. Sluit uw console aan op de stekkingangen aan de voorzijde van het apparaat **AUDIO (IN Left / Right)** en **VIDEO (IN)**.
3. Drukt u eenmaal of vaker op **GAMESOUND** om uw optie te selecteren.
→ In het display verschijnt kort **BLAST**, **PUNCH**, **SPEED** of **NORMAL**.

Andere apparatuur op uw apparaat aansluiten

Gebruik de meegeleverde videokabel om de **VIDEO OUT**-aansluiting aan de achterzijde van het apparaat aan te sluiten op **VIDEO IN** van een TV of video-recorder om te bekijken of op te nemen.

USB PC LINK

USB PC LINK

Verkorte installatiehandleiding

Vereisten voor PC-systeem

- USB-poort met Windows 98 SE / ME/ 2000/ XP
- Intel Pentium MMXX200 of sneller
- CD-ROM-drive

MusicMatch-software installeren

USB PC LINK installatie-cd 7.1 (voor Windows 98SE/ME/2000/XP) :

1. Gebruik de meegeleverde USB-kabel om het apparaat op de USB-poort van uw computer aan te sluiten. (Zie )
2. Druk eenmaal of vaker op **Source selector** (USB op de afstandsbediening) om **USB PC LINK** te selecteren.
3. Schakel uw PC in en plaats de meegeleverde USB PC LINK-installatie-CD in het CD-ROM-station van de PC. De toepassingssoftware kan ook worden gedownload vanaf: <http://www.audio.philips.com>.

BELANGRIJK!

Maak gebruik van de aangepaste MusicMatch-software voor uw USB PC Link-toepassing. Indien noodzakelijk, verwijdert u eerst alle overige MusicMatch jukebox-software van uw PC-systeem.

4. De installatiebegeleiding wordt automatisch weergegeven. Als deze niet verschijnt, ga dan naar het CD-ROM-station in **Windows Explorer** en dubbelklik op **USBPCLINK.exe**. Voer vervolgens de volgende stappen uit:
 - Selecteer uw gewenste taal uit de lijst.
 - Selecteer & installeert **installer driver**.
 - Selecteer & installeert **installer MusicMatch jukebox**.

Voor Windows 98 SE (enkel bij)

- Plaats tijdens de installatie van het **stuurprogramma de Windows 98 SE Setup-cd** in het cd-romstation wanneer uw pc dit aangeeft.
- Verwijder de **stuurprogramma Setup-cd** nadat **Windows SE** is geïnstalleerd en start de computer opnieuw op.
- Plaats de meegeleverde **USB PC LINK installatie-cd** nogmaals in het cd-romstation.
- Ga verder met de installatie van het **programma MusicMatch jukebox** en andere opties.

LET OP

Het gebruik van de toetsen en regelingen of het toepassen van de aanwijzingen anders dan hier beschreven, kan leiden tot blootstelling aan gevaarlijke straling of tot onveilige werking.

5. Start **MUSICMATCH JUKEBOX** en maak uw eigen afspeellijst van favoriete nummers door de muziekstukken van een willekeurige plek op uw PC naar het venster van de afspeellijst te slepen en los te laten.

Nuttige tip:

- Indien u problemen ondervindt tijdens het gebruik van **USB PC LINK**, raadpleeg dan de **FAQ** (veelgestelde vragen) die op uw **USB PC LINK-installatie-CD** staan opgeslagen of ga naar www.audio.philips.com voor de nieuwste **FAQ-updates**.

Na aansluiting raadpleegt u "Op USB PC LINK aansluiten" voor details over de USB PC LINK-handelingen.

Uitgangssignaal digitale CD-audio inschakelen

Voordat u CD's in het CD-ROM-station van uw PC kunt afspelen, dient u de PC-hardware als volgt te configureren:

1. Voor Windows ME/2000/XP

Ga naar het systeemmenu Configuratiescherm en selecteer:
'**Geluiden en Multimedia**', tabblad '**Hardware**', cd-romstation, knop '**Eigenschappen**', tabblad '**Eigenschappen**'.

Voor Windows 98SE

Ga naar het systeemmenu Configuratiescherm en selecteer:

2. Schakel het selectievakje '**Digitale cd-audio voor deze cd-romspeler inschakelen**' in (ingeschakeld).

Op USB PC LINK aansluiten (Zie)

Met de **USB PC LINK** kunt u uw muziekverzameling vanaf de PC via deze krachtige **AZ2538-versterker** en luidsprekers afspelen.

BELANGRIJK!

Zorg ervoor dat de MusicMatch-software geïnstalleerd is. Zie "Verkorte installatiehandleiding" voor details over de USB PC LINK

1. Schakel uw PC in en **AZ2538**.

⇒ Controleert u of het volume van uw PC hoorbaar is en niet op een minimumwaarde ingesteld is.

USB PC LINK

2. Druk één of meerdere keren op **Source selector** om **USB PC LINK** te kiezen. (USB op de afstandsbediening).
3. Indien op de juiste wijze aangesloten, zal uw PC automatisch **MUSICMATCH JUKEBOX** starten.
 - ⇒ Wanneer het verzenden van audio gedetecteerd is, beweegt de naam van het huidige muziekstuk over het display.
 - ⇒ Wanneer **NO CONNECTION** enige tijd over het display beweegt, dient u de verbinding tussen uw PC en uw apparaat te controleren.
4. Druk indien nodig op **◀◀** of **▶▶** tot de gewenste titel over het scherm schuift (of druk op **◀** of **▶** op de afstandsbediening om het gewenste nummer te selecteren/markeren in het venster Afspeellijst).
 - ⇒ Het duurt een aantal seconden om naar het volgende/vorige nummer te gaan.
 - ⇒ De tijd van het muziekstuk verschijnt en de naam van het muziekstuk beweegt eenmaal over het display.
 - ⇒ Het huidige nummer wordt automatisch afgespeeld. De verstreken tijd wordt weergegeven en de titel van het nummer schuift één keer over het scherm.

Nuttige tip:

- Het display ondersteunt **UITSLUITEND** Engelse hoofdletters.
5. Tijdens het afspelen van uw afspeellijst:
 - Druk op **SHUFFLE / REPEAT** respectievelijk op de afstandsbediening om: muziekstukken in willekeurige volgorde af te spelen / alle muziekstukken te herhalen.
 6. Om alle afspeelmodi te annuleren/ het afspelen te stoppen, drukt u op **■** of selecteert u een andere geluidsbron.

ONDERHOUD & VEILIGHEID

Onderhoud & Veiligheid (Zie)

Onderhoud van de CD-speler en de CD's

- Als de CD-speler de CD's niet op de juiste manier kan lezen, gebruik dan een schoonmaak-CD om delens schoon te maken voor u het apparaat ter reparatie aanbiedt.
- Raak de lens van de CD-speler nooit aan!
- Bij plotse temperatuurveranderingen kan er condens ontstaan en kan de lens van de CD-speler beslaan. Het afspelen van een CD is dan niet mogelijk. Probeer niet de lens schoon te maken maar laat de CD-speler enige tijd acclimatiseren in een warme omgeving tot de condens verdwenen is.
- Sluit altijd het CD-vak om te voorkomen dat er stof op de lens komt.
- Maak de CD schoon door met een zachte, pluisvrije doek vanuit het midden in een rechte lijn naar de rand te wrijven. Gebruik geen schoonmaakmiddelen want deze kunnen de CD beschadigen.
- Schrijf nooit op een CD en plak er geen stickers op.

Veiligheidsvoorschriften

- Bescherm het apparaat, de batterijen en de CD's of cassette tegen vocht, regen, zand of extreem hoge temperaturen.
- Maak het apparaat schoon met een droge doek. Gebruik geen schoonmaakmiddelen die alcohol, spiritus, ammonia of schuurmiddel bevatten want die kunnen het apparaat beschadigen.
- Zet het apparaat op een harde, vlakke ondergrond zodat het niet om kan vallen. Er moet voldoende ventilatieruimte zijn om te voorkomen dat het apparaat te warm wordt.
- De mechanische delen van het apparaat zijn voorzien van zelfsmerende lagers en mogen dus niet gesmeerd of geolied worden.
- Apparaat mag niet worden blootgesteld aan spatwater.
- Plaats geen gevaarlijke voorwerpen op het apparaat (bijv. met vloeistof gevulde voorwerpen, brandende kaarsen)

Met het oog op het milieu

Wij hebben de hoeveelheid verpakkingsmateriaal zoveel mogelijk beperkt en ervoor gezorgd dat de verpakking gemakkelijk in 3 materialen te scheiden is: karton, polystyreenschuim en polyethyleen.

Uw apparaat bestaat uit materialen die door een gespecialiseerd bedrijf gerecycled kunnen worden. Informeer waar u verpakkingsmateriaal, lege batterijen en oude apparatuur voor recycling kunt inleveren.

VERHELPEEN VAN STORINGEN

Als zich een probleem voordoet, controleer dan eerst de punten op de onderstaande lijst voor u het apparaat ter reparatie aanbiedt. Maak het apparaat niet open want dan loopt u het risico een elektrische schok te krijgen. Kunt u het probleem niet oplossen aan de hand van deze aanwijzingen, raadpleeg dan uw leverancier of serviceorganisatie.

WAARSCHUWING: *Maak het apparaat niet open want dan loopt u het risico een elektrische schok te krijgen. Probeer in geen geval zelf het apparaat te repareren want dan vervalt de garantie.*

Geen geluid/voeding

- *Het volume staat te zacht*
- Zet het VOLUME harder
- *Het netsnoer is niet goed aangesloten*
- Sluit het netsnoer op de juiste manier aan
- *De batterijen zijn leeg/ verkeerd geplaatst*
- Plaats (nieuwe) batterijen op de juiste manier
- *De hoofdtelefoon is aangesloten*
- Haal de stekker van de hoofdtelefoon uit het apparaat
- *Elektrostatische ontlading/storingen*
- Maak de netkabel los. Als er batterijen in het apparaat zitten, verwijder deze dan uit het batterijvak. Houd STANDBY y van het apparaat 10 seconden ingedrukt, maak de netkabel weer vast/ plaats de batterijen opnieuw in het batterijvak en probeer het apparaat opnieuw aan te zetten
- *CD bevat bestanden die geen audiobestanden zijn*
- Druk eenmaal of vaker op **SEARCH** ◀◀ of ▶▶ om naar een geluidsnummer op een CD te springen in plaats van een gegevensbestand

Slechte geluidskwaliteit in GAME AUX-modus

- Stel het volume op de AZ2538 of uw spelconsole in.

Veel ruis of brom

- *Elektrische interferentie: het apparaat staat te dicht bij een tv, videorecorder of computer*
- Zet ze verder van elkaar af

De afstandsbediening werkt niet zoals het hoort

- *De batterijen zijn leeg/ verkeerd geplaatst*
- Plaats (nieuwe) batterijen op de juiste manier
- *U zit te ver van/ niet goed recht voor het apparaat*
- Ga dichterbij/ recht voor het apparaat zitten

Slechte radio-ontvangst

- *Zwak radiosignaal*
- FM / MW: richt de FM/MW -telescoopantenne

NO DISC in het display

- *De CD-r(w) is leeg of niet afgesloten*
- Gebruik een afgesloten CD-R(W)

INSERT DISC/CHECK DISC/DISC ERROR in het display

- *Geen CD in de speler*
- Plaats een CD in de speler
- *Krassen of vuil op de CD*
- Vervang de CD/ maak deze schoon, zie Onderhoud
- *De lens van de laser is beslagen*
- Wacht tot de lens geacclimatiseerd is

De CD-speler slaat nummers over

- *De CD is beschadigd of vuil*
- Vervang de CD of maak deze schoon
- *shuffle of program is ingeschakeld*
- Zet shuffle / program uit

Het geluid wordt onderbroken tijdens MP3-weergave

- *De MP3-file is gemaakt aan een compressiesnelheid die hoger is dan 320 kbps*
- Gebruik een lagere compressie-snelheid om CD-nummers in MP3-formaat op te nemen
- *De CD is beschadigd of vuil*
- Vervang de CD of maak deze schoon

Kan de gewenste MP3-titels niet afspelen/ vinden

- *Verkeerde file-extensie gebruikt en/ of ongeschikte tekstkarakters gebruikt voor de filenaam*
- Let erop dat de filenamen in Engelse tekstkarakters getypt worden en dat de MP3-files eindigen op .mp3

NO CONNECTION wordt gedurende meer dan 10 seconden weergegeven in de USB PC LINK-modus

- *Controleer de verbinding tussen de PC en het apparaat. Lees, indien noodzakelijk, het hoofdstuk Op USB PC LINK aansluiten, dat voor de begininstelling vereist is.*
- Zorg ervoor dat de aangesloten PC ingeschakeld is en de MusicMatch-software werkt.