

# Πάντα δίπλα σας

Καταχωρήστε το προϊόν σας και λάβετε υποστήριξη από τη διεύθυνση  
[www.philips.com/welcome](http://www.philips.com/welcome)



AJ7245D



## Εγχειρίδιο χρήσης

# PHILIPS



# Πίνακας περιεχομένων

---

<b>1</b>	<b>Σημαντικό</b>	<b>2</b>
	Ασφάλεια	2

---

<b>2</b>	<b>Σύνδεση συστήματος ψυχαγωγίας</b>	<b>4</b>
	Εισαγωγή	4
	Περιεχόμενα συσκευασίας	4
	Επισκόπηση της κύριας μονάδας	5

---

<b>3</b>	<b>Ξεκίνημα</b>	<b>7</b>
	Τοποθέτηση μπαταρίας	7
	Σύνδεση στο ρεύμα	8
	Ενεργοποίηση	8
	Ρύθμιση ώρας και ημερομηνίας	8

---

<b>4</b>	<b>Αναπαραγωγή</b>	<b>9</b>
	Αναπαραγωγή από iPod/iPhone	9
	Ακρόαση ραδιοφώνου	13
	Αναπαραγωγή από εξωτερική συσκευή	13
	Προσαρμογή έντασης	13

---

<b>5</b>	<b>Άλλες λειτουργίες</b>	<b>14</b>
	Ρύθμιση αφύπνισης	14
	Ρύθμιση χρονοδιακόπτη διακοπής λειτουργίας	15
	Προσαρμογή φωτεινότητας οθόνης	15

---

<b>6</b>	<b>Πληροφορίες προϊόντος</b>	<b>16</b>
	Προδιαγραφές	16

---

<b>7</b>	<b>Αντιμετώπιση προβλημάτων</b>	<b>17</b>
----------	---------------------------------	-----------

---

<b>8</b>	<b>Σημείωση</b>	<b>18</b>
----------	-----------------	-----------

# 1 Σημαντικό

## Ασφάλεια



### Προειδοποίηση

- Μην αφαιρείτε ποτέ το περίβλημα της συσκευής.
- Μην λιπαίνετε κανένα τμήμα αυτής της συσκευής.
- Μην τοποθετείτε τη συσκευή πάνω σε άλλο ηλεκτρικό εξοπλισμό.
- Διατηρείτε τη συσκευή μακριά από άμεσο ηλιακό φως, γυμνή φλόγα ή θερμότητα.
- Βεβαιωθείτε ότι έχετε πάντα εύκολη πρόσβαση στο καλώδιο ρεύματος, το φισ ή το τροφοδοτικό, για να αποσυνδέετε τη συσκευή από το ρεύμα.

## Σημαντικές οδηγίες ασφαλείας

- Να τηρείτε όλες τις ειδοποιήσεις και να ακολουθείτε όλες τις οδηγίες.
- Μην καλύπτετε τις οπές εξαερισμού. Εγκαταστήστε τη μονάδα σύμφωνα με τις οδηγίες του κατασκευαστή.
- Μην εγκαταστήσετε τη μονάδα κοντά σε πηγές θερμότητας όπως σώματα καλοριφέρ, ανοίγματα εκροής θερμού αέρα, φούρνους ή άλλες συσκευές (συμπεριλαμβανομένων ενισχυτών) που παράγουν θερμότητα.
- Προστατέψτε το καλώδιο ρεύματος ώστε να μην πατηθεί ή κοπεί, ειδικά στα βύσματα, στις υποδοχές κυκλώματος και στο σημείο όπου εξέρχονται από τη συσκευή.
- Χρησιμοποιείτε μόνο μέρη/εξαρτήματα εγκεκριμένα από τον κατασκευαστή.
- Αποσυνδέστε τη συσκευή από την πρίζα κατά τη διάρκεια καταιγίδων ή όταν δεν χρησιμοποιείται για μεγάλο χρονικό διάστημα.
- Οποιαδήποτε επισκευή πρέπει να γίνεται από εξειδικευμένο προσωπικό.

Είναι απαραίτητη η επισκευή της συσκευής όταν έχει υποστεί οποιαδήποτε βλάβη, όπως εάν υποστεί βλάβη το καλώδιο ή το βύσμα τροφοδοσίας, εάν χυθεί υγρό ή πέσουν αντικείμενα πάνω στη συσκευή, εάν η συσκευή εκτεθεί σε βροχή ή υγρασία, εάν δεν λειτουργεί κανονικά ή έχει πέσει.

- ΠΡΟΕΙΔΟΠΟΙΗΣΗ για τη χρήση της μπαταρίας – Προς αποφυγή διαρροής του υγρού της μπαταρίας που μπορεί να προκαλέσει τραυματισμό, καταστροφή ιδιοκτησίας ή βλάβη στη μονάδα:
  - Τοποθετήστε την μπαταρία σωστά, με τις ενδείξεις πολικότητας + και - όπως υποδεικνύονται πάνω στη μονάδα.
  - Οι μπαταρίες (πακέτο μπαταριών ή εγκατεστημένες μπαταρίες) δεν πρέπει να εκτίθενται σε υπερβολική θερμότητα όπως ήλιο, φωτιά κ.λπ.
  - Αφαιρείτε την μπαταρία όταν η συσκευή δεν χρησιμοποιείται για μεγάλο διάστημα.
- Η συσκευή δεν πρέπει να εκτίθεται σε υγρά.
- Μην τοποθετείτε πηγές κινδύνου πάνω στη συσκευή (π.χ. αντικείμενα που περιέχουν υγρά, αναμμένα κεριά).
- Όπου χρησιμοποιείται το βύσμα του προσαρμογέα Direct Plug-in ως συσκευή αποσύνδεσης, η συσκευή αποσύνδεσης θα πρέπει να παραμένει λειτουργική.
- Να χρησιμοποιείτε μόνο τις πηγές τροφοδοσίας που αναγράφονται στο εγχειρίδιο χρήσης.

## Κίνδυνος κατάποσης μπαταριών

- Η συσκευή ή το τηλεχειριστήριο μπορεί να περιέχει μια επίπεδη μπαταρία τύπου κουμπιού, η οποία επιφυλάσσει κίνδυνο κατάποσης. Κρατάτε πάντα την μπαταρία μακριά από τα παιδιά! Σε περίπτωση κατάποσης, μπορεί να προκληθεί σοβαρός ή θανάσιμος τραυματισμός. Εντός δύο ωρών από την κατάποση,

μπορούν να εμφανιστούν σοβαρά εσωτερικά εγκαύματα.

- Αν υποψιάζεστε ότι η μπαταρία έχει καταποθεί ή τοποθετηθεί μέσα σε οποιοδήποτε μέρος του σώματος, ζητήστε αμέσως ιατρική βοήθεια.
- Όταν αλλάζετε τις μπαταρίες, κρατάτε πάντοτε όλες τις νέες και τις παλιές μπαταρίες μακριά από τα παιδιά. Αφού αντικαταστήσετε την μπαταρία, βεβαιωθείτε ότι έχετε ασφαλίσει καλά τη θήκη της.
- Εάν η θήκη δεν μπορεί να ασφαλίσει καλά, διακόψτε αμέσως τη χρήση του προϊόντος. Κρατήστε τη συσκευή μακριά από παιδιά και επικοινωνήστε με τον κατασκευαστή.

## 2 Σύνδεση συστήματος ψυχαγωγίας

Συγχαρητήρια για την αγορά σας και καλωσορίσατε στη Philips! Για να επωφεληθείτε πλήρως από την υποστήριξη που προσφέρει η Philips, καταχωρήστε το προϊόν σας στη διεύθυνση [www.philips.com/welcome](http://www.philips.com/welcome).

---

### Εισαγωγή

Με αυτό το ρολόι-ραδιόφωνο μπορείτε:

- ακούτε ραδιόφωνο FM,
- να ακούτε τη μουσική σας από iPod/iPhone ή από εξωτερικές συσκευές,
- να ρυθμίζετε αφύπνισεις σε διαφορετικές ώρες,
- να επιλέγετε το βομβητή, το ραδιόφωνο ή μουσική από το iPod/iPhone ως πηγή αφύπνισης,
- να χρησιμοποιείτε τις ποικίλες δυνατότητες της εφαρμογής **HomeStudio**.

---

### Περιεχόμενα συσκευασίας

Ελέγξτε και αναγνωρίστε τα περιεχόμενα της συσκευασίας:

- Κύρια μονάδα (με μπαταρία)
- Εγχειρίδιο χρήσης

## Επισκόπηση της κύριας μονάδας

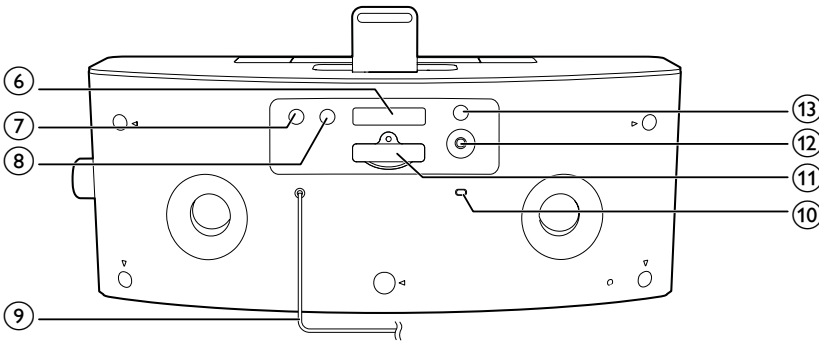
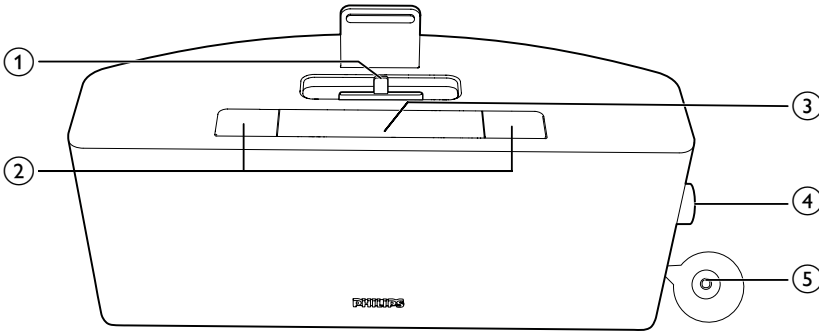

- ① **DOCK**
  - Βάση για iPod/iPhone.
- ② **AL1/AL2**
  - Ρύθμιση αφύπνισης.
  - Προβολή ρυθμίσεων αφύπνισης.
  - Ενεργοποίηση/απενεργοποίηση αφύπνισης.
- ③ **SNOOZE/BRIGHTNESS**
  - Επανάληψη αφύπνισης.
  - Προσαρμογή φωτεινότητας οθόνης.
- ④ **VOL**
  - Περιστρέψτε για να προσαρμόσετε την ένταση ήχου ή την ώρα.
  - Πατήστε για να επιβεβαιώσετε κάποια επιλογή.
- ⑤ **⏻**
  - Ενεργοποίηση/απενεργοποίηση της συσκευής.
- ⑥ **⏮ / ⏭**
  - Συντονιστείτε σε ένα ραδιοφωνικό σταθμό FM.
- ⑦ **SOURCE**
  - Επιλέξτε πηγή.
- ⑧ **ΑΥΤΟΜΑΤΗ ΔΙΑΚΟΠΗ ΛΕΙΤΟΥΡΓΙΑΣ**
  - Ρύθμιση χρονοδιακόπτη διακοπής λειτουργίας.
- ⑨ **Καλώδιο τροφοδοσίας**
- ⑩ **FM ANTENNA**
  - Βελτίωση λήψης FM.
- ⑬ **▶**
- ⑫ **⏻**
- ⑪ **⏻**

⑪ Δίσκος μπαταρίας

⑫ AUDIO IN

- Σύνδεση μιας εξωτερικής συσκευής ήχου.

⑬ SET TIME

- Ρύθμιση ώρας.



# 3 Ξεκίνημα

Ακολουθείτε πάντα τις οδηγίες στο παρόν κεφάλαιο με τη σειρά που αναφέρονται. Εάν επικοινωνήσετε με τη Philips, θα σας ζητηθεί ο αριθμός μοντέλου και ο αριθμός σειράς της συσκευής. Ο αριθμός μοντέλου και ο αριθμός σειράς βρίσκονται στο κάτω μέρος της συσκευής. Σημειώστε τους αριθμούς εδώ:

Αριθμός μοντέλου

---

Αριθμός σειράς

---

**Κατά την πρώτη χρήση:**

Αφαιρέστε την προστατευτική προεξοχή για να ενεργοποιήσετε την μπαταρία.

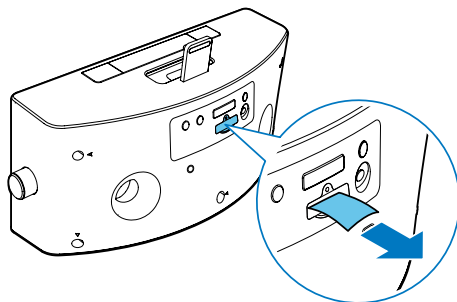

**Για να αντικαταστήσετε την μπαταρία:**

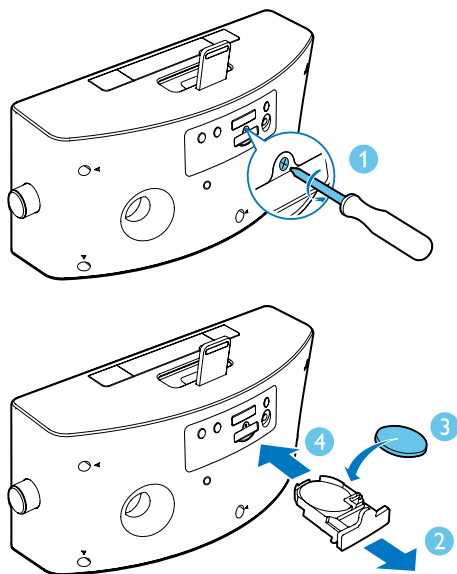

## Τοποθέτηση μπαταρίας

### ! Προσοχή

- Κίνδυνος έκρηξης! Διατηρείτε τις μπαταρίες μακριά από θερμότητα, ηλιακή ακτινοβολία ή φωτιά. Μην απορρίπτετε ποτέ τις μπαταρίες στη φωτιά.
- Εάν η μπαταρία δεν τοποθετηθεί σωστά υπάρχει κίνδυνος έκρηξης. Η αντικατάσταση πρέπει να γίνεται μόνο με μπαταρία ίδιου ή αντίστοιχου τύπου.
- Η μπαταρία περιέχει χημικές ουσίες, κατά συνέπεια πρέπει να απορρίπτεται σωστά.
- Κρατήστε την μπαταρία μακριά από παιδιά.
- Το υλικό περιέχει υπερχλωρικό οξύ - ενδέχεται να απαιτείται ειδικός χειρισμός. Δείτε την ιστοσελίδα [www.dtsc.ca.gov/hazardouswaste/perchlorate](http://www.dtsc.ca.gov/hazardouswaste/perchlorate).

### ☰ Σημείωση

- Μπορείτε να χρησιμοποιήσετε μόνο εναλλασσόμενο ρεύμα (AC) ως τροφοδοσία. Η προεγκατεστημένη μπαταρία λιθίου CR2032 μπορεί να διατηρήσει μόνο την ώρα και την αφύπνιση.

## Σύνδεση στο ρεύμα

### ! Προσοχή

- Κίνδυνος βλάβης της συσκευής! Βεβαιωθείτε ότι η τάση του ρεύματος αντιστοιχεί στην τάση που αναγράφεται στην πίσω πλευρά ή στο κάτω μέρος της μονάδας.
- Κίνδυνος ηλεκτροπληξίας! Όταν αποσυνδέετε το τροφοδοτικό από την πρίζα, τραβάτε πάντοτε το βύσμα. Μην τραβάτε ποτέ το καλώδιο.
- Προτού συνδέσετε το τροφοδοτικό, βεβαιωθείτε ότι έχετε ολοκληρώσει όλες τις υπόλοιπες συνδέσεις.

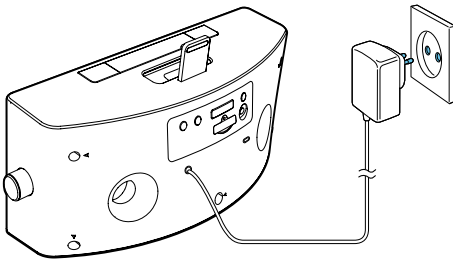

## Ενεργοποίηση

Πατήστε **⊕**.

- ↳ Η συσκευή μεταβαίνει στην τελευταία επιλεγμένη πηγή.

## Μετάβαση σε λειτουργία αναμονής

Πατήστε **⊕** για μετάβαση της συσκευής σε λειτουργία αναμονής.

- ↳ Εμφανίζεται το ρολόι (εάν έχει ρυθμιστεί).

## Ρύθμιση ώρας και ημερομηνίας

- 1 Πατήστε το κουμπί **SET TIME** στο πίσω μέρος της συσκευής για τουλάχιστον δύο δευτερόλεπτα.  
↳ Αρχίζει να αναβοσβήνει η ένδειξη **[12H]** ή **[24H]**.
- 2 Περιστρέψτε το κεντρικό κουμπί για να επιλέξετε μορφή 12/24 ωρών.
- 3 Πατήστε το κεντρικό κουμπί για να επιβεβαιώσετε την επιλογή σας.  
↳ Τα ψηφία της ώρας αρχίζουν να αναβοσβήνουν.
- 4 Επαναλάβετε τα βήματα 2-3 για να ρυθμίσετε την ώρα και τα λεπτά.

### ☰ Σημείωση

- Εάν το ρολόι δεν έχει ρυθμιστεί χειροκίνητα και υπάρχει συνδεδεμένο iPod/iPhone, η μονάδα συγχρονίζει αυτόματα την ώρα από το iPod/iPhone.

### ✱ Συμβουλή

- Η ακρίβεια της μεταδιδόμενης ώρας εξαρτάται από το συνδεδεμένο iPod/iPhone που μεταδίδει το σήμα ώρας.

## 4 Αναπαραγωγή

### Αναπαραγωγή από iPod/iPhone

Με αυτήν τη συσκευή, μπορείτε να ακούτε μουσική από iPod/iPhone.

#### Συμβατότητα iPod/iPhone

Η μονάδα υποστηρίζει τα παρακάτω μοντέλα iPod/iPhone.

Ενδείκνυται για:

- iPhone 5
- iPod nano (7ης γενιάς)
- iPod touch (5ης γενιάς)

#### Εγκατάσταση της εφαρμογής HomeStudio

Η εφαρμογή **HomeStudio** από τη Philips φέρνει ένα σύνολο νέων δυνατοτήτων στο ρολόι-ραδιόφωνο, όπως ο προγραμματισμός ραδιοφωνικών σταθμών FM και ένα πολυλειτουργικό ξυπνητήρι. Για να απολαμβάνετε περισσότερες δυνατότητες, συνιστάται να εγκαταστήσετε αυτήν τη δωρεάν εφαρμογή **HomeStudio**.

#### Σημείωση

- Βεβαιωθείτε ότι το iPod/iPhone είναι συνδεδεμένο στο Διαδίκτυο.

- 1 Πατήστε το **SOURCE** για να επιλέξετε τη λειτουργία DOCK.
- 2 Τοποθετήστε το iPod/iPhone στη βάση σύνδεσης.

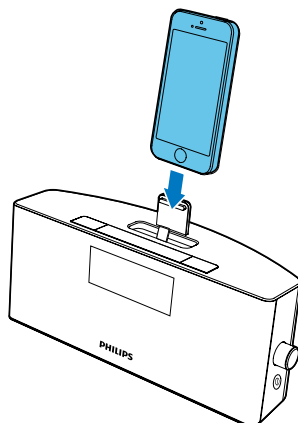

- 3 Κατά την πρώτη χρήση, θα σας ζητηθεί να εγκαταστήσετε την εφαρμογή **HomeStudio** στο iPod/iPhone.
- 4 Πατήστε **[Yes]** (ναι) για να αποδεχτείτε το αίτημα εγκατάστασης.
- 5 Ακολουθήστε τις οδηγίες στην οθόνη για να ολοκληρώσετε την εγκατάσταση.

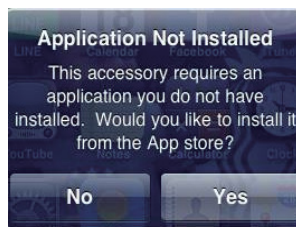

Η εφαρμογή **HomeStudio** της Philips μπορεί να εγκατασταθεί μόνο στα παρακάτω μοντέλα iPod/iPhone:

- iPhone 5
- iPod touch (5ης γενιάς)

## Δημιουργία λογαριασμού

Την πρώτη φορά που θα χρησιμοποιήσετε την εφαρμογή HomeStudio, θα πρέπει να φτιάξετε λογαριασμό.

- 1 Πατήστε το εικονίδιο **HomeStudio** στο iPod/iPhone.

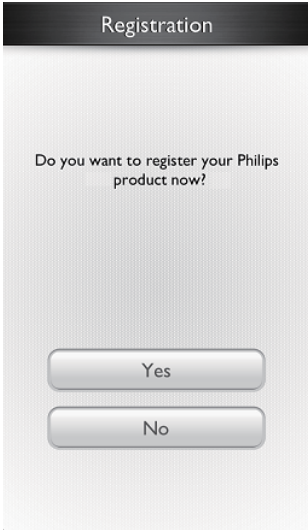

- 2 Ακολουθήστε τις οδηγίες στην οθόνη για να ολοκληρώσετε την εγγραφή.

## Αναπαραγωγή μουσικής στο iPod/iPhone

### ☰ Σημείωση

- Βεβαιωθείτε ότι έχετε εγκαταστήσει την εφαρμογή **HomeStudio** στο iPod/iPhone.

- 1 Πατήστε το εικονίδιο **HomeStudio** στο iPod/iPhone.
- 2 Πατήστε  για να επιλέξετε ως πηγή τη **Μουσική βιβλιοθήκη**.

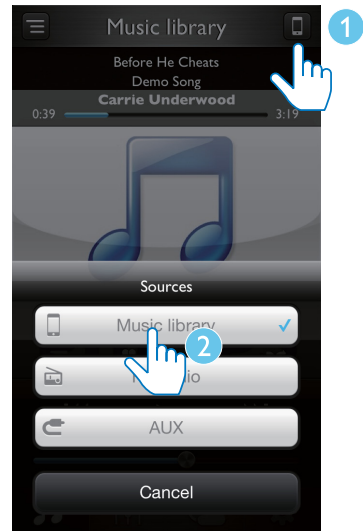

- 3 Επιλέξτε ένα μουσικό κομμάτι από τη λίστα αναπαραγωγής και μετά πατήστε .  
↳ Η μουσική μεταδίδεται από το iPod/iPhone στο ρολόι-ραδιόφωνο.

## Χρήση περισσότερων λειτουργιών με την εφαρμογή "Home Studio"

### ☰ Σημείωση

- Βεβαιωθείτε ότι το iPod/iPhone έχει συνδεθεί στο ρολόι-ραδιόφωνο.



### Ρύθμιση αφύπνισης:

- 1 Εκκινήστε την εφαρμογή **HomeStudio**.
- 2 Πατήστε το  στην οθόνη.





- 3 Μπορείτε να ενεργοποιήσετε/ απενεργοποιήσετε την αφύπνιση1/ αφύπνιση 2.

### Ρύθμιση χρονοδιακόπτη διακοπής λειτουργίας:

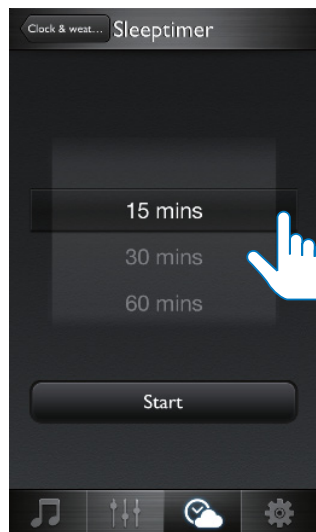
- 1 Πατήστε  και στη συνέχεια .
- 2 Επιλέξτε ένα χρονικό διάστημα και πατήστε **Start**.



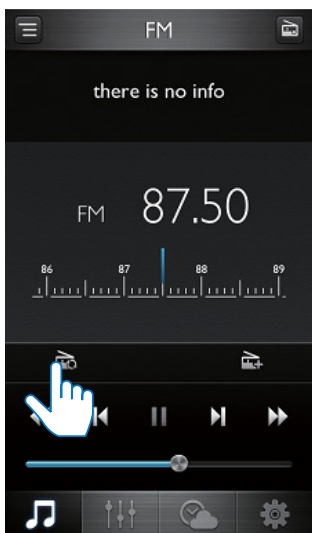

## Αυτόματη απομνημόνευση ραδιοφωνικών σταθμών FM

- 1 Πατήστε  και στη συνέχεια πατήστε το εικονίδιο στην επάνω δεξιά γωνία της οθόνης για να επιλέξετε ως πηγή το ραδιοφωνικό FM.
- 2 Πατήστε  για να αναζητήσετε αυτόματα το ραδιοφωνικό σταθμό με την ισχυρότερη λήψη.
  - ↳ Όλοι οι διαθέσιμοι σταθμοί αποθηκεύονται.
  - ↳ Ο πρώτος αποθηκευμένος ραδιοφωνικός σταθμός μεταδίδεται αυτόματα.



## Μη αυτόματη αποθήκευση ραδιοφωνικών σταθμών FM

- 1 Επιλέξτε την πηγή ραδιοφώνου FM.
- 2 Πατήστε  για να συντονιστείτε σε ένα ραδιοφωνικό σταθμό.
- 3 Πατήστε  για να προσθέσετε τον τρέχοντα σταθμό στη λίστα των προσυντονισμένων.
- 4 Επιλέξτε έναν αριθμό, εισαγάγετε τον τίτλο του σταθμού και πατήστε **[Done]** (Τέλος).

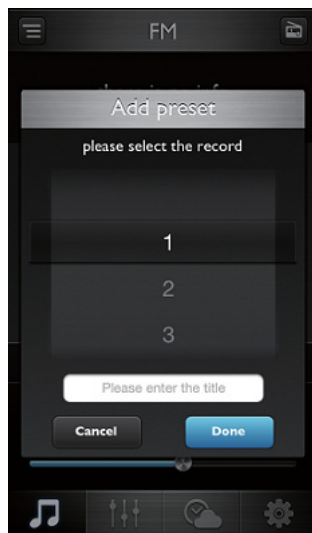

- 5 Επαναλάβετε τα παραπάνω βήματα για να αποθηκεύσετε περισσότερους σταθμούς.

## Χρήση περισσότερων λειτουργιών

Πατώντας  (Ρυθμίσεις), μπορείτε να δείτε τις εξής επιλογές:

- Ρύθμιση εμφάνισης
- Ορισμός τοποθεσίας για δελτίο καιρού
- Επιλογή κλίμακας θερμοκρασίας
- Ρύθμιση ρολογιού
- Εμφάνιση πληροφοριών εφαρμογής
- Δημιουργία λογαριασμού
- Αναβάθμιση υλικολογισμικού
- Κοινή χρήση πληροφοριών στο Twitter
- Αποστολή σχολίων

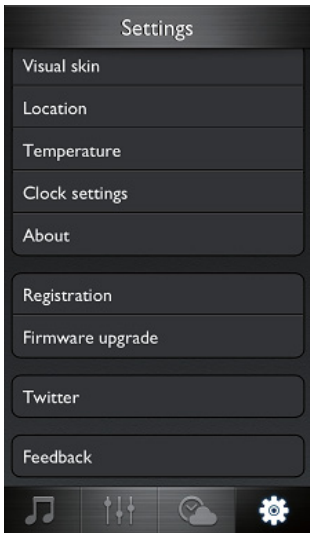

## Φόρτιση iPod/iPhone

Όταν η συσκευή είναι συνδεδεμένη στην πρίζα, το συνδεδεμένο iPod/iPhone ξεκινά να φορτίζει αυτόματα.

## Αφαιρέστε το iPod/iPhone

Τραβήξτε το iPod/iPhone από τη βάση.

## Ακρόαση ραδιοφώνου

### Σημείωση

- Η μονάδα πρέπει να βρίσκεται μακριά από άλλες ηλεκτρονικές συσκευές, για να αποφευχθούν ραδιοφωνικές παρεμβολές.
- Για καλύτερη λήψη, μην τοποθετείτε το iPod/iPhone στη βάση όταν ακούτε ραδιόφωνο. Προεκτείνετε πλήρως την κεραία FM και προσαρμόστε τη θέση της.

Με αυτήν τη συσκευή μπορείτε να ακούτε ραδιόφωνο.

- 1 Πατήστε επανειλημμένα **SOURCE** για να επιλέξετε την πηγή FM.

- 2 Πατήστε το ◀◀ / ▶▶ στο πίσω μέρος της συσκευής για τουλάχιστον δύο δευτερόλεπτα.  
↳ Το ραδιόφωνο συντονίζεται αυτόματα σε ένα σταθμό με ισχυρό σήμα λήψης.

- 3 Επαναλάβετε το βήμα 2 για να συντονιστείτε σε περισσότερους σταθμούς.

### Για μη αυτόματο συντονισμό σε ραδιοφωνικό σταθμό:

Πατήστε επανειλημμένα ◀◀ / ▶▶ μέχρι να εντοπίσετε τη βέλτιστη λήψη.

## Αναπαραγωγή από εξωτερική συσκευή

Μέσω αυτού του ρολογιού-ραδιοφώνου, μπορείτε επίσης να ακούτε ήχο από κάποια εξωτερική συσκευή ήχου.

- 1 Πατήστε **SOURCE** για να επιλέξετε την πηγή **AUX**.
- 2 Συνδέστε το καλώδιο MP3 Link (δεν παρέχεται):
  - στην υποδοχή **AUDIO IN** (3,5 χιλ.) στο πίσω μέρος του ρολογιού-ραδιοφώνου.
  - στην υποδοχή ακουστικών μιας εξωτερικής συσκευής.
- 3 Ξεκινήστε την αναπαραγωγή της συσκευής (ανατρέξτε στο εγχειρίδιο χρήσης αυτής της συσκευής).

## Προσαρμογή έντασης

Κατά την αναπαραγωγή, μπορείτε να περιστρέψετε το κεντρικό κουμπί για να προσαρμόσετε την ένταση του ήχου.

# 5 Άλλες λειτουργίες

## Ρύθμιση αφύπνισης

### Ρύθμιση αφύπνισης

Μπορείτε να ρυθμίσετε δύο αφυπνίσεις σε διαφορετικές ώρες. Ως πηγή ήχου αφύπνισης μπορείτε να επιλέξετε το βομβητή, έναν ραδιοφωνικό σταθμό FM ή το τελευταίο μουσικό κομμάτι που ακούσατε στο iPod/iPhone.



#### Σημείωση

- Βεβαιωθείτε ότι έχετε ρυθμίσει σωστά το ρολόι.

- 1 Πατήστε **AL1/AL2** για τουλάχιστον δύο δευτερόλεπτα για να μεταβείτε στη λειτουργία ρύθμισης αφύπνισης.  
↳ Τα ψηφία της ώρας και το εικονίδιο της αφύπνισης ξεκινούν να αναβοσβήνουν.
- 2 Περιστρέψτε το κεντρικό κουμπί για να ρυθμίσετε την ώρα.
- 3 Πατήστε το κεντρικό κουμπί για να επιβεβαιώσετε την επιλογή σας.  
↳ Τα ψηφία των λεπτών αρχίζουν να αναβοσβήνουν.
- 4 Επαναλάβετε τα βήματα 2-3 για να ρυθμίσετε τα λεπτά, να επιλέξετε πηγή αφύπνισης (βομβητής, ραδιόφωνο ή συνδεδεμένη συσκευή) και να προσαρμόσετε την ένταση του ήχου.



#### Σημείωση

- Εάν επιλεγεί ως πηγή ήχου αφύπνισης το iPod/iPhone χωρίς να υπάρχει συνδεδεμένο κάποιο iPod/iPhone, το ρολόι-ραδιόφωνο θα επιλέξει αυτόματα ως πηγή το βομβητή.
- Για τις αφυπνίσεις που έχουν οριστεί στο ρολόι-ραδιόφωνο, μπορείτε επίσης να επιλέξετε τους ήχους της φύσης που είναι αποθηκευμένοι στην εφαρμογή **HomeStudio**.

### Ενεργοποίηση/απενεργοποίηση αφύπνισης

- 1 Πατήστε **AL1/AL2** για προβολή των ρυθμίσεων αφύπνισης.
- 2 Πατήστε πάλι **AL1/AL2** για ενεργοποίηση ή απενεργοποίηση της αφύπνισης.  
↳ Η ένδειξη 1 ή 2 εμφανίζεται όταν η αφύπνιση είναι ενεργοποιημένη και εξαφανίζεται όταν είναι απενεργοποιημένη.
  - Για να διακόψετε τον ήχο της αφύπνισης, πατήστε το αντίστοιχο **AL1/AL2**.  
↳ Η αφύπνιση θα επαναληφθεί την επόμενη μέρα.

### Επανάληψη αφύπνισης

- Όταν ηχεί η αφύπνιση, πατήστε **SNOOZE**.  
↳ Η αφύπνιση αναβάλλεται και επαναλαμβάνεται εννέα λεπτά αργότερα.



---

## Ρύθμιση χρονοδιακόπτη διακοπής λειτουργίας

Αυτό το ρολόι-ραδιόφωνο μπορεί να μεταβαίνει αυτόματα σε λειτουργία αναμονής μετά από ένα καθορισμένο χρονικό διάστημα.

Πατήστε επανειλημμένα **SLEEP**, για να επιλέξετε το χρονικό διάστημα του χρονοδιακόπτη διακοπής λειτουργίας (σε λεπτά).

- ↳ Όταν ο χρονοδιακόπτης διακοπής λειτουργίας είναι ενεργοποιημένος, εμφανίζεται η ένδειξη **zZ**.

Για να απενεργοποιήσετε το χρονοδιακόπτη διακοπής λειτουργίας, πατήστε επανειλημμένα το **SLEEP** μέχρι να εμφανιστεί η ώρα του ρολογιού.

---

## Προσαρμογή φωτεινότητας οθόνης

Πατήστε επανειλημμένα το **BRIGHTNESS**, για να επιλέξετε διαφορετικά επίπεδα φωτεινότητας.

# 6 Πληροφορίες προϊόντος



## Σημείωση

- Οι πληροφορίες προϊόντος υπόκεινται σε αλλαγή χωρίς προειδοποίηση.

## Προδιαγραφές

### Ενισχυτής

Ονομαστική ισχύς εξόδου	2 x 5 W RMS
Απόκριση συχνότητας	63 Hz - 16 kHz
Λόγος σήματος προς θόρυβο	>50 dB
Συνολική αρμονική παραμόρφωση	<15%
Είσοδος Aux (είσοδος ήχου)	0,6 V RMS 10 k ohm

### Ηχεία

Σύνθετη αντίσταση ηχείων	4 ohm
Ευαισθησία	>82 dB/m/W

### Δέκτης (FM)

Εύρος συντονισμού	87,5-108 MHz
Βήμα συντονισμού	100 KHz

## Γενικές πληροφορίες

Τροφοδοτικό AC/DC	Επωνυμία: PHILIPS, Μοντέλο:ΥJS03-1001800G, Είσοδος: 100-240V~, 47-63 Hz, 500 mA, Εξοδος: 10V = 1800 mA,
-------------------	---

Κατανάλωση ενέργειας σε λειτουργία	<20 W
Κατανάλωση ενέργειας σε αναμονή	<1 W
Διαστάσεις: Κύρια μονάδα (Π x Υ x Β)	283 x 135 x 112 χιλ.
Βάρος: Κύρια μονάδα	1,4 κιλά

# 7 Αντιμετώπιση προβλημάτων



## Προειδοποίηση

- Μην αφαιρείτε ποτέ το περίβλημα αυτής της συσκευής.

Για να εξακολουθεί να ισχύει η εγγύηση, μην επιχειρήσετε να επιδιορθώσετε το σύστημα μόνοι σας.

Εάν αντιμετωπίσετε προβλήματα κατά τη χρήση της συσκευής, ελέγξτε τα παρακάτω σημεία πριν ζητήσετε επισκευή. Αν δεν λυθεί το πρόβλημα, επισκεφτείτε τον ιστότοπο της Philips ([www.philips.com/support](http://www.philips.com/support)). Όταν επικοινωνείτε με τη Philips, φροντίστε να βρίσκεστε κοντά στη συσκευή και να έχετε πρόχειρο τον αριθμό μοντέλου και τον αριθμό σειράς.

### Η συσκευή δεν τροφοδοτείται με ρεύμα

- Βεβαιωθείτε ότι το καλώδιο τροφοδοσίας AC είναι συνδεδεμένο σωστά.
- Βεβαιωθείτε ότι από την πρίζα περνάει ρεύμα.
- Ως χαρακτηριστικό εξοικονόμησης ενέργειας, το σύστημα απενεργοποιείται αυτόματα έπειτα από 15 λεπτά αφού ολοκληρωθεί η αναπαραγωγή του κομματιού και δεν χρησιμοποιηθεί κανένα πλήκτρο ελέγχου.

### Δεν αναπαράγεται ήχος

- Προσαρμογή έντασης.

### Η μονάδα δεν ανταποκρίνεται

- Αποσυνδέστε και επανασυνδέστε το βύσμα τροφοδοσίας AC και, στη συνέχεια, ενεργοποιήστε τη μονάδα ξανά.

### Κακή ραδιοφωνική λήψη

- Αυξήστε την απόσταση μεταξύ της μονάδας και της τηλεόρασης ή του VCR.
- Επεκτείνετε πλήρως την κεραία FM.

### Η αφύπνιση δεν λειτουργεί

- Ρυθμίστε σωστά το ρολόι/την αφύπνιση.

### Η ρύθμιση ρολογιού/αφύπνισης διαγράφηκε

- Υπήρξε διακοπή ρεύματος ή αποσυνδέθηκε το βύσμα τροφοδοσίας.
- Ρυθμίστε εκ νέου το ρολόι/την αφύπνιση.

# 8 Σημείωση

Οποιοσδήποτε αλλαγές ή τροποποιήσεις πραγματοποιηθούν στη συσκευή χωρίς τη ρητή έγκριση της Philips Consumer Electronics ενδέχεται να ακυρώσουν το δικαίωμα του χρήστη για λειτουργία της συσκευής.



Το παρόν προϊόν συμμορφώνεται με τις προδιαγραφές της Ευρωπαϊκής Κοινότητας για παρεμβολές ραδιοφωνικών σημάτων.



Το προϊόν είναι σχεδιασμένο και κατασκευασμένο από υψηλής ποιότητας υλικά και εξαρτήματα, τα οποία μπορούν να ανακυκλωθούν και να επαναχρησιμοποιηθούν.



Όταν ένα προϊόν διαθέτει το σύμβολο ενός διαγραμμένου κάδου απορριμμάτων με ρόδες, το προϊόν αυτό καλύπτεται από την Ευρωπαϊκή Οδηγία 2002/96/EK.

Ενημερωθείτε σχετικά με το τοπικό σύστημα ξεχωριστής συλλογής ηλεκτρικών και ηλεκτρονικών προϊόντων.

Μην παραβαίνετε τους τοπικούς κανονισμούς και μην απορρίπτετε τα παλιά προϊόντα μαζί με τα υπόλοιπα οικιακά απορρίμματα. Η σωστή μέθοδος απόρριψης των παλιών σας προϊόντων συμβάλλει στην αποφυγή αρνητικών επιπτώσεων για το περιβάλλον και την ανθρώπινη υγεία.



Το προϊόν σας περιέχει μπαταρίες οι οποίες καλύπτονται από την Ευρωπαϊκή Οδηγία 2006/66/EK και δεν μπορούν να απορριφθούν μαζί με τα συνηθισμένα οικιακά απορρίμματα. Ενημερωθείτε σχετικά με την ισχύουσα τοπική νομοθεσία για τη χωριστή συλλογή μπαταριών, καθώς η σωστή μέθοδος απόρριψης των μπαταριών συμβάλλει στην αποφυγή αρνητικών επιπτώσεων για το περιβάλλον και την ανθρώπινη υγεία.

## Πληροφορίες σχετικά με την προστασία του περιβάλλοντος

Κάθε περιττό στοιχείο συσκευασίας έχει παραληφθεί. Η συσκευασία έχει γίνει έτσι ώστε να είναι εύκολος ο διαχωρισμός σε τρία υλικά: χαρτόνι (κουτί), αφρώδες πολυστερένιο (υλικό προστασίας από χτυπήματα) και πολυαιθυλένιο (σακουλάκια, προστατευτικό αφρώδες φύλλο). Το σύστημα αποτελείται από υλικά που μπορούν να ανακυκλωθούν και να επαναχρησιμοποιηθούν εάν αποσυναρμολογηθεί από μια ειδικευμένη εταιρεία. Τηρείτε τους τοπικούς κανονισμούς σχετικά με την απόρριψη υλικών συσκευασίας, άδειων μπαταριών ή παλιού εξοπλισμού.



Η πραγματοποίηση αντιγράφων υλικού που φέρει προστασία αντιγραφής, όπως προγραμμάτων υπολογιστών, αρχείων, μεταδόσεων και ηχογραφήσεων, άνευ σχετικής εξουσιοδότησης, ενδέχεται να συνιστά καταστρατήγηση των δικαιωμάτων πνευματικής ιδιοκτησίας, και ως εκ τούτου ποινικό αδίκημα. Δεν επιτρέπεται η χρήση του εξοπλισμού αυτού για τους σκοπούς αυτούς.



Οι ενδείξεις "Made for iPod" και "Made for iPhone" σημαίνουν ότι ένα ηλεκτρονικό αξεσουάρ έχει σχεδιαστεί ώστε να συνδέεται ειδικά σε iPod ή iPhone αντίστοιχα και ότι έχει πιστοποιηθεί από τους κατασκευαστές ότι πληροί τα πρότυπα απόδοσης της Apple. Η Apple δεν φέρει καμία ευθύνη για τη λειτουργία της παρούσας συσκευής ή της συμμόρφωσής της προς τα πρότυπα ασφαλείας και τα κανονιστικά πρότυπα. Να σημειωθεί ότι η χρήση του εν λόγω αξεσουάρ με iPod ή iPhone ενδέχεται να επηρεάσει την ασύρματη απόδοση. Οι ονομασίες iPod και iPhone είναι εμπορικά σήματα της Apple Inc., καταχωρημένα στις Η.Π.Α. και σε άλλες χώρες.

#### Σημείωση

- Η πινακίδα του τύπου βρίσκεται στο κάτω μέρος της συσκευής.



Specifications are subject to change without notice  
© 2013 Koninklijke Philips Electronics N.V.  
All rights reserved.

AJ7245D\_12\_UM\_V1.0

