

PHILIPS

CD Soundmachine

AZ391

Manual del usuario



Para registrar su producto y obtener información de contacto y asistencia, visite www.philips.com/support

Contenido

1	Importante	2
----------	-------------------	----------

2	Aviso	3
----------	--------------	----------

3	CD Soundmachine	4
	Introducción	4
	Contenido de la caja	4

4	Introducción	6
	Conexión de la alimentación	6
	Encendido	7
	Apagado	7

5	Reproducción	8
	Reproducción de discos	8
	Reproducción desde un dispositivo USB	8
	Reproducción desde un dispositivo externo	8
	Escuchar radio FM o AM (MW)	9
	Ajuste del volumen	9

6	Opciones de reproducción	10
	Repetición o reproducción aleatoria	10
	Programación de pistas	10

7	Información del producto	11
	Especificaciones	11
	Mantenimiento	11
	Información sobre reproducción de USB	12

8	Solución de problemas	13
----------	------------------------------	-----------

1 Importante

- Lea estas instrucciones.
- Siga todas las instrucciones.
- No bloquee las aberturas de ventilación. Realice la instalación de acuerdo con las indicaciones del fabricante.
- No instale cerca ninguna fuente de calor como, por ejemplo, radiadores, rejillas de calefacción, hornos u otros aparatos que produzcan calor (incluidos los amplificadores).
- Evite que el cable de alimentación se pise o se doble, en particular junto a los enchufes, tomas de corriente y en el punto donde salen de la unidad.
- Use exclusivamente los dispositivos/accesorios indicados por el fabricante.
- Desenchufe la unidad durante las tormentas eléctricas o cuando no lo utilice durante un periodo largo de tiempo.
- El servicio técnico debe realizarlo siempre personal cualificado. Se requerirá servicio de asistencia técnica cuando la unidad sufra algún tipo de daño como, por ejemplo, que el cable de alimentación o el enchufe estén dañados, que se haya derramado líquido o hayan caído objetos dentro de la unidad, que éste se haya expuesto a la lluvia o humedad, que no funcione normalmente o que se haya caído.
- ATENCIÓN con el uso de las pilas. Para evitar fugas de las pilas que puedan causar lesiones corporales, daños en la propiedad o a la unidad:
 - Instale todas las pilas correctamente, siguiendo las indicaciones de los polos + y - de la unidad.
 - No mezcle pilas (antiguas y nuevas, o de carbón y alcalinas, etc.).
 - Quite las pilas cuando no use la unidad durante un periodo largo de tiempo.
 - No exponga las pilas (batería o pilas instaladas) a temperaturas altas como, por ejemplo, la luz del sol, el fuego o similares.
 - La unidad no se debe exponer a goteos o salpicaduras.
 - No coloque sobre la unidad objetos que puedan suponer un peligro (por ejemplo, objetos que contengan líquido o velas encendidas).
 - Si usa el enchufe de alimentación o un adaptador para desconectar el aparato, éstos deberán estar siempre a mano.

Atención a estos símbolos de seguridad



El símbolo del rayo indica que los componentes sin aislamiento dentro de la unidad pueden generar una descarga eléctrica. Para la seguridad de todas las personas de su hogar, no quite la cubierta del producto.

El signo de exclamación indica características importantes cuya información debe leer en los manuales adjuntos a fin de evitar problemas en el funcionamiento y en el mantenimiento. ADVERTENCIA: Para reducir el riesgo de incendio o descarga eléctrica, el aparato no debe exponerse a la lluvia ni

a la humedad ni se deben colocar sobre éste objetos que contengan líquidos.
ATENCIÓN: Para evitar riesgos de descarga eléctrica, el ancho de los conectores planos debe coincidir con el ancho de la ranura de conexión y el enchufe debe insertarse por completo.



Advertencia

- No quite nunca la carcasa de este aparato.
- No coloque nunca este aparato sobre otro equipo eléctrico.
- Asegúrese de tener siempre un fácil acceso al cable de alimentación, al enchufe o al adaptador para desconectar el aparato de la corriente.



Precaución

- El uso de controles, los ajustes o el funcionamiento distintos a los aquí descritos pueden producir exposición a la radiación u otras situaciones de peligro.

2 Aviso

Cualquier cambio o modificación que se realice en este dispositivo que no esté aprobada expresamente por Gibson Innovations puede anular la autoridad del usuario para utilizar el equipo.



Este producto cumple los requisitos de interferencias de radio de la Comunidad Europea.

Cómo deshacerse del producto antiguo



El producto ha sido diseñado y fabricado con materiales y componentes de alta calidad que pueden reciclarse y reutilizarse.



Este símbolo en un producto significa que el producto cumple con la directiva europea 2012/19/EU. Infórmese sobre el sistema local de reciclaje de productos eléctricos y electrónicos. Siga la normativa local y nunca deseche el producto con la basura normal del hogar. El correcto desecho de los productos ayuda a evitar consecuencias negativas para el medio ambiente y la salud humana.

Información medioambiental

Se ha suprimido el embalaje innecesario. Hemos intentado que el embalaje sea fácil de separar en tres materiales: cartón (caja), pasta de papel (corcho) y polietileno (bolsas, lámina de espuma protectora).

El sistema se compone de materiales que se pueden reciclar y volver a utilizar si lo desmonta una empresa especializada. Siga la normativa local acerca del desecho de materiales de embalaje, pilas agotadas y equipos antiguos.

Este producto incluye las siguientes etiquetas:



Símbolo de equipo de Clase II



Este símbolo indica que este producto tiene un sistema de doble aislamiento.



Nota

- La placa de identificación está situada en la parte inferior del dispositivo.

3 CD Sound-machine

Introducción

Con esta unidad podrá:

- disfrutar de la música de discos, dispositivos USB y otros dispositivos externos;
- escuchar emisoras de radio FM

Contenido de la caja

Compruebe e identifique el contenido del paquete:

- Unidad principal
- Cable de alimentación de CA
- Manual de usuario corto
- Hoja de seguridad y avisos

Descripción de la unidad principal

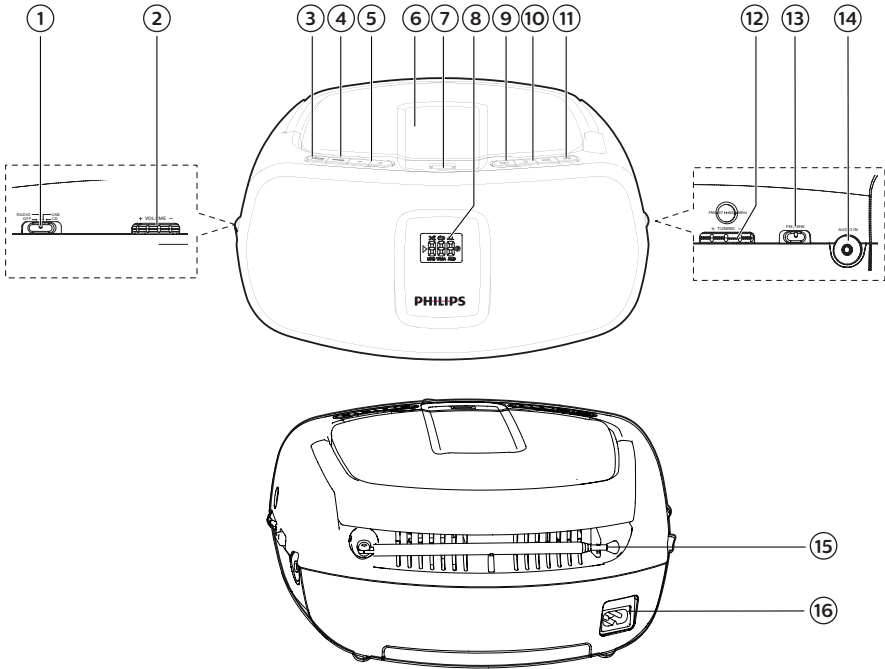

① Selector de fuente

- Selecciona una fuente: **CD**, **USB** o **RADIO**.
- Apaga el CD Soundmachine.

② - VOLUME +

- Ajustar el volumen.

③ MODE

- Selecciona el modo de repetición o de reproducción aleatoria.

④ PROG

- Programa las pistas.

⑤ ▲ / ▼

- Salta al álbum anterior o siguiente.
- Selecciona una emisora de radio presintonizada.

⑥ Compartimento de discos



- Conecte un dispositivo USB.

⑧ Panel de visualización



- Salta a la pista anterior o siguiente.
- Busca dentro de una pista.



- Detiene la reproducción.
- Borra un programa.



- Inicia la reproducción del disco o hace una pausa.

⑫ TUNING

- Sintoniza emisoras de radio.

- ⑬ **FM/MW**
 - Selecciona el sintonizador FM o AM (MW)
- ⑭ **AUDIO IN**
 - Conecta un dispositivo de audio externo.
- ⑮ **Antena**
 - Mejora la recepción de radio.
- ⑯ **AC ~**
 - Conecta la alimentación de CA.

4 Introducción

Siga siempre las instrucciones de este capítulo en orden.

Si se pone en contacto con Philips, se le preguntará el número de serie y de modelo del aparato. El número de modelo y el número de serie están en la parte inferior del aparato. Escriba los números aquí:

Número de modelo _____

Número de serie _____

Conexión de la alimentación

Puede utilizar o alimentación de CA o la batería como fuente de alimentación de esta unidad.

Alimentación de CA



Advertencia

- Riesgo de daños en el producto. Compruebe que el voltaje de la fuente de alimentación se corresponde con el voltaje impreso en la parte posterior o inferior de la unidad.
- Riesgo de descarga eléctrica. Para desconectar la alimentación de CA, tire siempre del enchufe o el adaptador desde la toma. No tire nunca del cable.

- 1 Ajuste el selector de voltaje de la parte inferior de la unidad de forma que corresponda el voltaje de la red eléctrica local.
- 2 Conecte el cable de alimentación de CA a:
 - la toma **AC ~** de esta unidad.
 - la toma de pared.

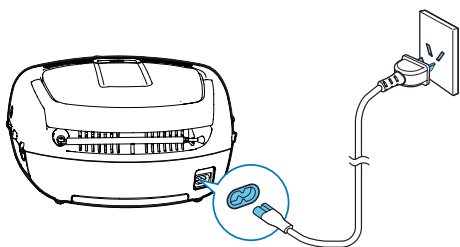

Carga de la batería

! Precaución

- Riesgo de explosión. Mantenga las pilas alejadas del calor, la luz del sol o el fuego. Nunca tire las pilas al fuego.
- Las pilas contienen sustancias químicas, por lo que debe deshacerse de ellas correctamente.

☰ Nota

- Las pilas no se suministran con los accesorios.

- 1 Abra el compartimento de las pilas.
- 2 Inserte 6 pilas (tipo: R14/ UM2/ C) con la polaridad correcta (+/-) tal y como se indica.
- 3 Cierre el compartimento de las pilas.

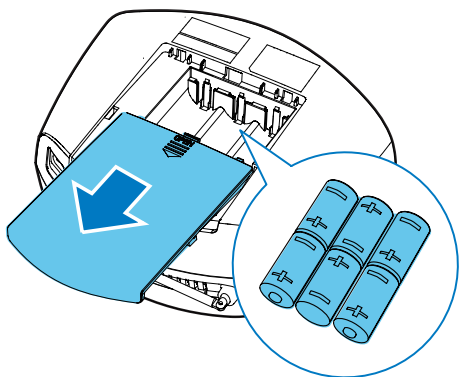

Encendido

Cambie el selector de fuente a la posición **CD**, **USB** o **RADIO**.

Cambio a modo de espera

- CD Soundmachine cambia al modo de espera automáticamente cuando no se detecta audio durante más de 15 minutos.
- CD Soundmachine cambia al modo de espera automáticamente cuando se detiene la reproducción en el modo CD/USB durante más de 15 minutos.
- Pulse **▶||** para desactivar el modo de espera de la unidad.

Apagado

Cambie el selector de fuente a **OFF**.

5 Reproducción

Reproducción de discos

- 1 Cambie el selector de fuente a **CD**.
- 2 Levántelo para abrir la bandeja de discos.
- 3 Inserte un disco con la cara impresa hacia arriba y cierre el compartimento de discos.
- 4 Pulse **▶||** para iniciar la reproducción.
 - Para hacer una pausa o reanudar la reproducción, pulse **▶||**.
 - Para detener la reproducción, pulse **■**.
 - Para pistas MP3, pulse **▲ / ▼** para seleccionar un álbum.
 - Para seleccionar una pista, pulse **◀◀ / ▶▶**.
 - Para buscar dentro de una pista, mantenga pulsado **◀◀ / ▶▶**, después suéltelo para reanudar la reproducción normal.

Reproducción desde un dispositivo USB

Nota

- Asegúrese de que el dispositivo USB contiene archivos de audio con un formato que se pueda reproducir.

- 1 Cambie el selector de fuente a **USB**.

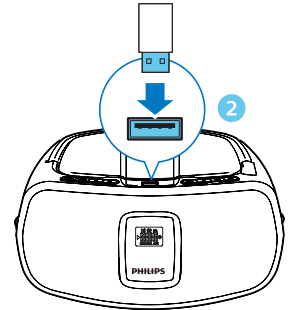
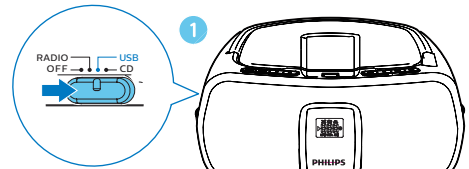

- 2 Inserte el dispositivo USB en la toma .
 - ↳ La reproducción se inicia automáticamente. De lo contrario, pulse **▶||**.

Reproducción desde un dispositivo externo

Con esta unidad, también puede escuchar un dispositivo de audio externo, como un reproductor de MP3.

- 1 Cambie el selector de fuente a **CD**, **USB** o **RADIO**.
- 2 Conecte el cable de entrada de audio (no incluido) a:
 - La toma **AUDIO IN** del CD Soundmachine.
 - La toma para auriculares del dispositivo externo.
- 3 Reproduzca el dispositivo externo (consulte el manual de usuario del dispositivo).

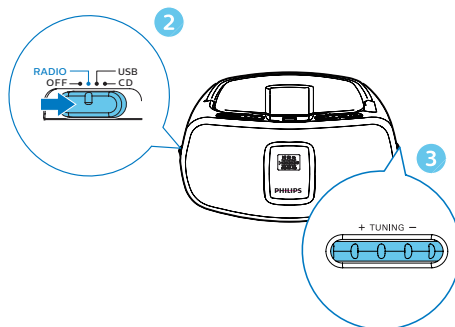
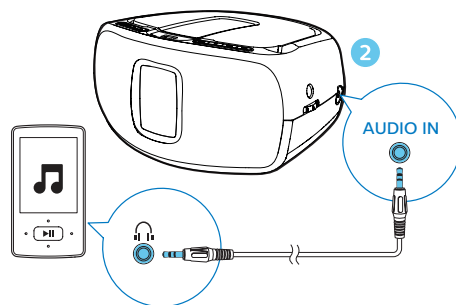
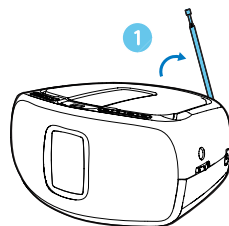
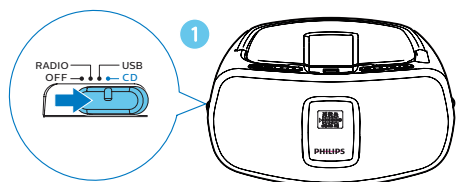

Nota

- La toma **AUDIO IN** no es para auriculares.

Escuchar radio FM o AM (MW)

Nota

- Coloque la antena tan lejos como sea posible de un televisor, video y otras fuentes de radiación.
- Para una recepción óptima, extienda por completo la antena y ajuste su posición.

- 1 Cambie el selector de fuente a la posición **RADIO**.
- 2 Ajuste el deslizador **FM/MW** para seleccionar el sintonizador FM o AM (MW).
- 3 Gire **TUNING** para sintonizar una emisora de radio.



Ajuste del volumen

Para ajustar el volumen durante la reproducción, gire - **VOLUME +**.

6 Opciones de reproducción

Repetición o reproducción aleatoria

Repetición de la reproducción

- 1 Durante la reproducción, pulse **MODE** varias veces para seleccionar:
 -  : repite la reproducción de la pista actual.
 -  ALL : repite la reproducción de todas las pistas.
 -  ALB : reproduce todas las pistas del álbum.
- 2 Para reanudar la reproducción, pulse **MODE** varias veces hasta que los iconos de repetición desaparezcan.







Reproducción aleatoria

- 1 Durante la reproducción, pulse **MODE** varias veces hasta que se muestre el icono .
 - ↳ Todas las pistas se reproducen de forma aleatoria.
- 2 Para reanudar la reproducción normal, pulse **MODE** de nuevo.

Programación de pistas

Puede programar un máximo de 20 pistas.

- 1 Pulse  para detener la reproducción.
- 2 Pulse **PROG** para activar el modo de programación.
 - ↳ Aparece [P01].

- 3 Para pistas MP3, pulse  /  para seleccionar un álbum.
- 4 Pulse  /  para seleccionar una pista y, a continuación, pulse **PROG** para confirmar.
- 5 Repita los pasos 3 y 4 para programar más pistas.
- 6 Pulse  para reproducir las pistas programadas.
 - ↳ Durante la reproducción, se muestran [P] (programa) y el número de presintonía.
 - Para borrar el programa, al detener la reproducción, pulse .

7 Información del producto



Nota

- La información del producto puede cambiar sin previo aviso.

Especificaciones

Amplificador

Potencia de salida	2 x 1 W RMS
Respuesta de frecuencia	63 Hz - 20 kHz, ±3 dB
Relación señal/ruido	> 62 dBA
Distorsión armónica total	< 1%
Entrada de audio	650 mV

Disco

Tipo de láser	Semiconductor
Diámetro del disco	8/12 cm
Discos compatibles	CD-DA, CD-R, CD-RW, MP3-CD
DAC de audio	24 bits, 44,1 kHz
Distorsión armónica total	< 1%
Respuesta de frecuencia	63 Hz - 20 kHz, ±3 dB
Relación S/R	> 62 dBA

Sintonizador

Rango de sintonización	FM: 87,5 - 108 MHz AM (MW): 530-1700 kHz
------------------------	---

Sensibilidad	< 22 dBf
- FM (relación S/R 26 dB)	
Distorsión armónica total	<3%
Relación señal/ruido	FM: >55 dB

Información general

Fuente de alimentación	
- Alimentación de CA	220 - 240 V ~, 50/60 Hz
- Pilas	CC: 9 V, 6 pilas R14/UM2/C de 1,5 V
Consumo de energía en funcionamiento	10 W
Consumo en modo de espera	< 0,5 W
Dimensiones	
- Unidad principal (ancho x alto x profundo)	243 x 124 x 199 mm
Peso	
- Unidad principal	1,28 kg
- Con embalaje	1,74 kg

Mantenimiento

Limpieza de la carcasa

- Utilice un paño suave ligeramente humedecido con un detergente que no sea agresivo. No utilice ninguna solución que contenga alcohol, licor, amoníaco, o abrasivos.

Limpeza de los discos

- Cuando un disco se ensucie, límpielo con un paño de limpieza. Limpie el disco desde el centro hacia afuera.

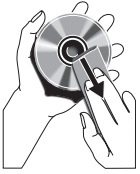

- No utilice disolventes como benceno, diluyentes, limpiadores disponibles en comercios o pulverizadores antiestáticos para discos analógicos.

Limpeza de la lente del disco

- Después de un uso prolongado, se puede acumular polvo o suciedad en la lente del disco. Para garantizar una buena calidad de reproducción, limpie la lente del disco con limpiador para lentes de CD de Philips o cualquier limpiador disponible en los comercios. Siga las instrucciones proporcionadas con el limpiador.

- Frecuencia de bits (velocidad de datos) de MP3: 32–320 Kbps y frecuencia de bits variable
- Directorios anidados hasta un máximo de 8 niveles
- Número de álbumes/carpetas: 99 como máximo
- Número de pistas/títulos: 999 como máximo
- Etiqueta ID3 v2.0 o superior
- Nombre de archivo en Unicode UTF8 (longitud máxima: 16 bytes)

Formatos no compatibles:

- Álbumes vacíos: un álbum vacío es aquel que no contiene archivos MP3, y no se mostrará en la pantalla.
- Los formatos de archivo no compatibles se omiten. Por ejemplo, los documentos de Word (.doc) o los archivos MP3 con la extensión .dlf se omiten y no se reproducen.
- Archivos de audio AAC, WAV y PCM.
- Archivos WMA con protección DRM (.wav; .m4a; .m4p; .mp4 y .aac)
- Archivos WMA

Información sobre reproducción de USB

Dispositivos USB compatibles:

- Memoria flash USB (USB1.1)
- Reproductores flash USB (USB1.1)
- Tarjetas de memoria (requieren un lector de tarjetas adicional para funcionar en esta unidad).

Formatos compatibles:

- USB o formato de archivo de memoria: FAT12, FAT16, FAT32 (tamaño de sector: 512 bytes)

8 Solución de problemas



Advertencia

- No extraiga nunca la cubierta de la unidad.

Si desea mantener la validez de la garantía, nunca intente reparar el sistema por su cuenta.

Si se presentan problemas durante el uso del dispositivo, consulte los siguientes puntos antes de comunicarse con el servicio técnico. Si no consigue resolver el problema, ingrese en el sitio Web de Philips (www.philips.com/support). Cuando se comunique con Philips, asegúrese de que el dispositivo esté cerca y de tener a mano el número de modelo y el número de serie.

No hay energía

- Verifique que el cable de alimentación de CA de la unidad esté correctamente conectado.
- Verifique que haya corriente en la toma de CA.
- Inserte las baterías con la polaridad (signos +/–) alineada tal como se indica.
- Reemplace la pila.

No hay sonido

- Ajuste el volumen.

La unidad no responde

- Quite las baterías y encienda la unidad otra vez.
- Desconecte y vuelva a conectar el enchufe de alimentación de CA y, a continuación, encienda nuevamente la unidad.

No se detecta el disco

- Introduzca un disco.

- Compruebe que no colocó el disco al revés.
- Espere hasta que la condensación de humedad en la lente haya desaparecido.
- Sustituya o limpie el disco.
- Use un CD finalizado o un disco con el formato correcto.

La recepción de radio es débil

- Aumente la distancia entre la unidad y el televisor o la videocasetera.
- Extienda por completo la antena FM.

No se muestran algunos archivos del dispositivo USB

- La cantidad de carpetas o archivos del dispositivo USB ha superado un límite determinado. Esto no representa un error de funcionamiento.
- Los formatos de estos archivos no son compatibles.

El dispositivo USB no es compatible

- El dispositivo USB no es compatible con la unidad. Pruebe con otro dispositivo.



2016 © Gibson Innovations Limited. All rights reserved.
This product has been manufactured by, and is sold under the responsibility of Gibson Innovations Ltd., and Gibson Innovations Ltd. is the warrantor in relation to this product. Philips and the Philips Shield Emblem are registered trademarks of Koninklijke Philips N.V. and are used under license.

AZ391_77_CCR_V1.0

