

Sempre pronti ad aiutarti

Registrare il prodotto e richiedere assistenza all'indirizzo
www.philips.com/welcome



AZ1137



Manuale utente

PHILIPS

Sommario

1	Importante	2
	Sicurezza	2
<hr/>		
2	CD Soundmachine	3
	Introduzione	3
	Contenuto della confezione	3
	Panoramica dell'unità principale	4
<hr/>		
3	Operazioni preliminari	5
	Installazione delle batterie	5
	Collegamento dell'alimentazione	6
<hr/>		
4	Uso di CD Soundmachine	6
	Riproduzione di CD	6
	Ascolto della radio	6
	Controllo della riproduzione	7
	Scelta delle modalità di riproduzione	7
<hr/>		
5	Altre funzioni	7
	Programmazione dei brani	7
	Riproduzione da un dispositivo esterno	8
<hr/>		
6	Informazioni sul prodotto	8
<hr/>		
7	Risoluzione dei problemi	9
<hr/>		
8	Avviso	10

1 Importante

Sicurezza

Simboli relativi alla sicurezza



Il "fulmine" indica che il materiale non isolato nel dispositivo potrebbe causare una scossa elettrica. Per la sicurezza di tutti nell'ambiente domestico, non rimuovere la protezione.

Il "punto esclamativo" richiama l'attenzione sulle funzioni per le quali è necessario leggere attentamente la documentazione allegata per evitare problemi di funzionamento e manutenzione.

AVVERTENZA: per ridurre il rischio di incendio o scosse elettriche, non esporre il dispositivo a pioggia o umidità, né posizionare su di esso oggetti contenenti liquidi, ad esempio vasi.

ATTENZIONE: per evitare il rischio di scosse elettriche, inserire completamente la spina (per le regioni con spine polarizzate: per evitare scosse elettriche, far corrispondere la lamella più grande all'alloggiamento più ampio).

Importanti istruzioni sulla sicurezza

- Seguire tutte le istruzioni.
- Fare attenzione a tutte le avvertenze.
- Non utilizzare l'apparecchio vicino all'acqua.
- Pulire solo con un panno asciutto.
- Non ostruire le aperture per la ventilazione. Eseguire l'installazione in base a quanto previsto dalle istruzioni del produttore.

- Non installare vicino a fonti di calore come radiatori, termoregolatori, stufe o altri dispositivi (inclusi gli amplificatori) che producono calore.
- Evitare di calpestare o schiacciare il cavo di alimentazione, in particolare vicino a prese standard o multiple oppure nel punto in cui esce dal dispositivo.
- Utilizzare solo collegamenti/accessori specificati dal produttore.
- Utilizzare solo carrello, supporto, cavalletto, staffa o tavolo specificati dal produttore o venduti con il dispositivo. Se si utilizza un carrello, prestare attenzione quando si sposta la combinazione carrello/dispositivo per evitare di ferirsi a causa di un eventuale ribaltamento.



- Scollegare il dispositivo durante i temporali o se non viene utilizzato per lunghi periodi di tempo.
- Per eventuali controlli, contattare il personale per l'assistenza qualificato. È necessario eseguire un controllo quando il dispositivo è stato in qualche modo danneggiato, ad esempio se il cavo di alimentazione o la spina sono danneggiati, è stato versato del liquido o sono caduti degli oggetti su di esso, il dispositivo è stato esposto a pioggia o umidità, non funziona regolarmente o ha subito una caduta.
- **ATTENZIONE:** per evitare perdite di liquido dalla batteria che potrebbero causare danni alle persone, alle cose o danni al dispositivo:
 - Non utilizzare combinazioni di batterie diverse (vecchie e nuove, al carbonio e alcaline, ecc.).
 - Installare la batteria correttamente, con i poli + e - come indicato sul dispositivo.

- Le batterie non devono essere esposte a fonti di calore eccessivo come luce solare, fuoco o simili.
- Rimuovere la batteria quando il dispositivo non viene utilizzato per molto tempo.
- Non esporre il dispositivo a gocce o schizzi.
- Non posizionare sul dispositivo oggetti potenzialmente pericolosi (ad esempio oggetti che contengono liquidi o candele accese).
- Se si usa la spina dell'adattatore ad inserimento diretto per scollegare il dispositivo, assicurarsi che questa sia sempre facilmente accessibile.



Avvertenza

- Non rimuovere il rivestimento del dispositivo per nessun motivo.
- Non lubrificare mai alcuna parte del dispositivo.
- Non posizionare mai l'apparecchio su un altro dispositivo.
- Tenere lontano il dispositivo dalla luce diretta del sole, fiamme vive o fonti di calore.
- Non guardare mai il raggio laser all'interno del dispositivo.
- Assicurarsi che il cavo di alimentazione, la presa o l'adattatore siano sempre facilmente raggiungibili per poter scollegare il dispositivo dall'alimentazione.

2 CD Soundmachine

Congratulazioni per l'acquisto e benvenuti in Philips! Per trarre il massimo vantaggio dall'assistenza fornita da Philips, registrare il proprio prodotto sul sito: www.philips.com/welcome.

Introduzione

Con CD Soundmachine, è possibile:

- riprodurre dischi in formato CD, MP3/wma;
- ascoltare la radio FM/MW (AM);
- programmare la sequenza di riproduzione dei brani.

Contenuto della confezione

Controllare che la confezione contenga i seguenti componenti:

- Unità principale (senza batterie)
- 1 alimentatore CA/CC
- 1 cavo MP3 LINK
- Manuale dell'utente

Panoramica dell'unità principale

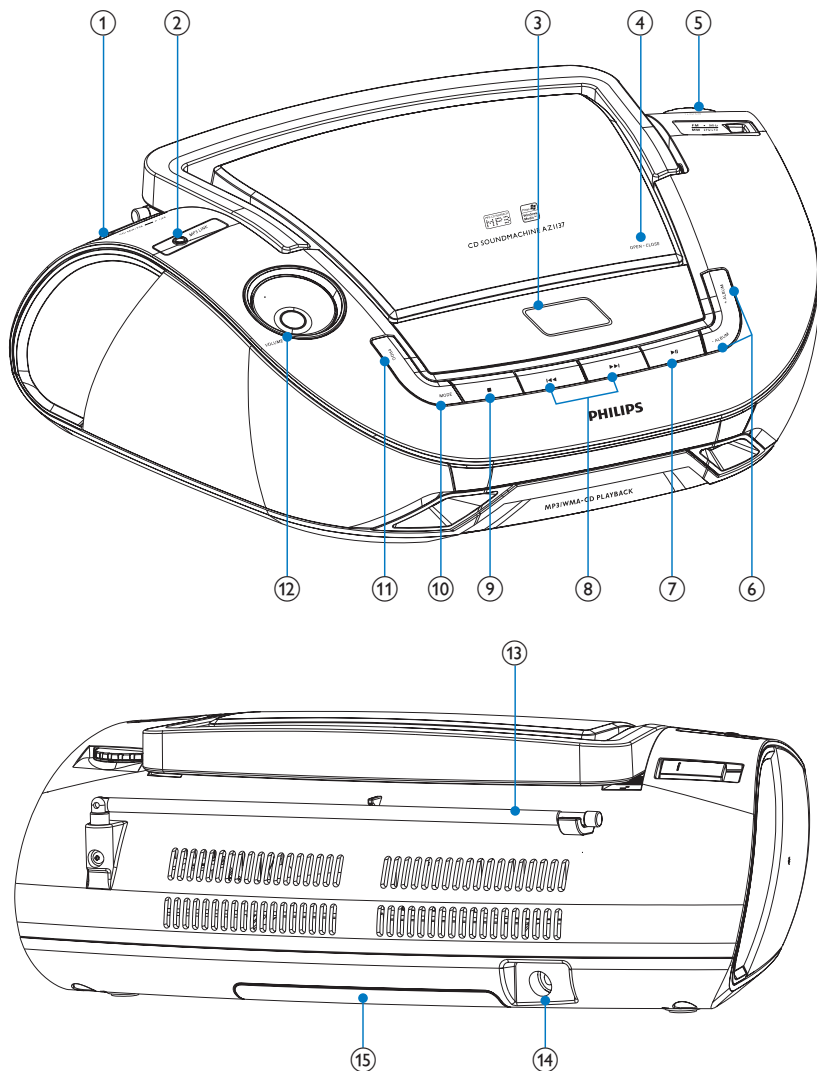

① Selettore sorgente: CD, MW, FM, OFF.

- Selezionare una sorgente: CD, MW(AM) o FM.
- Consente di spegnere l'unità.

② MP3 LINK

- Presa per collegare un dispositivo esterno.

③ Display

- Mostra lo stato corrente.

3 Operazioni preliminari

- ④ **OPEN•CLOSE**
 - Premere per aprire/chiedere il vano del disco.
- ⑤ **TUNING**
 - Consente di sintonizzare le stazioni radio.
- ⑥ **ALBUM+/-**
 - Per i CD-MP3: consente di passare all'album successivo/precedente all'interno di un CD MP3.
- ⑦ **▶||**
 - Consente di mettere in pausa o riavviare la riproduzione.
- ⑧ **◀◀ / ▶▶**
 - Consente di selezionare il brano precedente/successivo.
 - Consentono di effettuare ricerche in avanti/indietro.
- ⑨ **■**
 - Interruzione della riproduzione.
 - Consente di cancellare un programma.
- ⑩ **MODE**
 - Consente di selezionare la modalità di riproduzione ripetuta o casuale.
- ⑪ **PROG**
 - Per i CD-MP3: consente di programmare i brani e ricercare i programmi stessi.
- ⑫ **VOL+/-**
 - Consentono di regolare il volume.
- ⑬ **Antenna telescopica**
 - Consente di ottimizzare la ricezione FM.
- ⑭ **DC IN**
 - Presa di alimentazione.
- ⑮ **Vano batterie**

! Attenzione

- L'uso dei comandi o delle impostazioni o l'esecuzione delle procedure in modo diverso da quanto indicato nel presente documento potrebbe provocare l'esposizione a radiazioni pericolose o altri funzionamenti nocivi.

Seguire sempre le istruzioni di questo capitolo in sequenza.

Quando si contatta Philips, verrà richiesto il numero del modello e il numero di serie dell'apparecchio. Il numero di modello e il numero di serie si trovano sulla base dell'apparecchio. Annotare i numeri qui:

N° modello _____

N° di serie _____

Installazione delle batterie

☰ Nota

- È possibile utilizzare sia le batterie che la rete elettrica per alimentare il dispositivo.

- 1 Aprire il coperchio del vano batteria.
- 2 Inserire 6 batterie R14/UM2/cella C da 1,5 V (non fornite) rispettando la polarità (+/-) indicata.
- 3 Chiudere il coperchio del vano batteria.

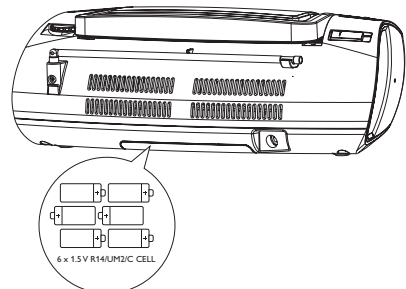

Collegamento dell'alimentazione

! Attenzione

- Rischio di danni al prodotto! Assicurarsi che la tensione dell'alimentazione corrisponda a quella indicata sul retro o sul fondo del prodotto.
- Rischio di scosse elettriche! Quando si scollega il cavo di alimentazione CA, staccare sempre la spina dalla presa. Non tirare mai il cavo.
- Prima di collegare il cavo di alimentazione CA, accertarsi di aver eseguito tutti gli altri collegamenti.

☰ Nota

- Per risparmiare energia: commutare il selettore sorgente su **OFF** dopo l'uso.
- Il dispositivo passa alla modalità standby se rimane inattivo per 15 minuti.

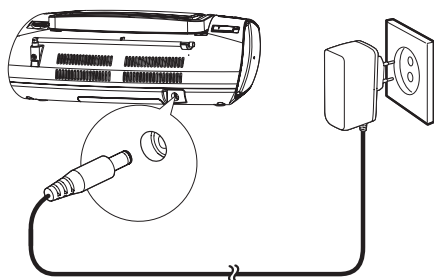

4 Uso di CD Soundmachine

Riproduzione di CD

☰ Nota

- Non è possibile riprodurre CD con codifica di protezione dei diritti di copyright.

È possibile riprodurre i seguenti tipi di CD audio disponibili in commercio:

- CD registrabili (CD-R)
- CD riscrivibili (CD-RW)
- CD MP3
- CD-WMA

- 1 Impostare il selettore sorgente su **CD**.
- 2 Premere e aprire il coperchio del vano CD.
- 3 Inserire un disco con il lato stampato rivolto verso l'alto e chiudere il coperchio.
- 4 Premere **▶||** per avviare la riproduzione.

Ascolto della radio

- 1 Impostare il selezionatore MW/FM su **MW** o **FM**.
- 2 Ruotare **TUNING** fino a trovare la ricezione ottimale.

✱ Suggerimento

- Per migliorare la ricezione FM, è possibile estendere, inclinare o girare l'antenna telescopica per ottenere risultati ottimali.
- Per migliorare la ricezione MW, ruotare il dispositivo in un'altra direzione.





Controllo della riproduzione

Pulsanti	Funzioni
VOL	Ruotare per regolare il volume.
■	Interruzione della riproduzione.
▶	Consente di mettere in pausa o riavviare la riproduzione.
◀◀ / ▶▶	Premere per selezionare il brano precedente/successivo. Tenere premuto per andare avanti o indietro veloce.

Nota

- Quando la ricerca raggiunge la fine dell'ultimo brano, il CD si arresta.

Scelta delle modalità di riproduzione

- 1 Premere ripetutamente **MODE** per selezionare una modalità di riproduzione:
 - [] (ripeti) - Consente di ripetere un brano
 - [ ALL] (ripeti tutto) - Consente di ripetere un intero CD/programma
 - [] (casuale) - Consente di riprodurre i brani in modalità casuale
 - [  ALL] (ripeti tutto in modalità casuale) - Consente di ripetere tutti i brani in ordine casuale.
- 2 Per tornare alla riproduzione normale, premere più volte **MODE** finché le icone della modalità di riproduzione non sono più visualizzate.

Suggerimento

- La modalità casuale non può essere selezionata durante la riproduzione di brani programmati.

5 Altre funzioni

Programmazione dei brani

È possibile programmare fino a 20 brani nella sequenza prescelta.

- 1 In modalità di arresto, premere **PROG** per avviare la programmazione della sequenza di riproduzione.
↳ Vengono visualizzati [PROG] e [P01].
- 2 Per CD MP3, premere **- ALBUM +** per selezionare un album.
- 3 Premere **◀◀ / ▶▶** per selezionare un brano, quindi premere **PROG** per confermare.
- 4 Ripetere i passaggi 2 e 3 per la programmazione di altri brani.
↳ Quando tutti e 20 i brani sono stati salvati, non è possibile selezionare altri brani e sul display viene visualizzato [FUL].
- 5 Per riprodurre un programma, premere **▶||**.
 - In modalità di arresto, tenere premuto **PROG** per sfogliare i brani programmati.
- 6 Per eliminare un programma, premere **■** in modalità di arresto.
↳ Viene visualizzato [CLr].

Riproduzione da un dispositivo esterno

Tramite questa unità è possibile ascoltare l'audio di un dispositivo esterno.

Per un dispositivo audio dotato di presa per cuffie:

- 1 Collegare il cavo MP3 LINK in dotazione tra:
 - la presa **MP3-LINK** sul retro dell'unità principale
 - e la presa delle cuffie su un lettore MP3.
- 2 Avviare la riproduzione sul lettore MP3 (consultare il manuale dell'utente del lettore MP3).

6 Informazioni sul prodotto



Nota

- Le informazioni relative al prodotto sono soggette a modifiche senza preavviso.

Alimentazione

- adattatore CA/CC Modello: SEF0800100E1BA
Ingresso: 100-240 V~, 50/60 Hz, 0,3 A
Uscita : 8V = 1 A
- Batteria 6 batterie da 1,5V, R14/UM2/cella C

Consumo energetico	Attivo < 12 W
--------------------	---------------

Potenza in uscita	2 x 1 W RMS
-------------------	-------------

Intervallo temperatura di funzionamento	-10°C-50°C 14°F-122°F
---	--------------------------

Dimensioni (L x A x P)	341 x 122 x 236 mm
------------------------	--------------------

Peso	1,7 kg
------	--------

7 Risoluzione dei problemi

- Verificare che il CD non sia codificato con tecnologie di protezione dei diritti di copyright.



Avvertenza

- Non rimuovere il rivestimento del dispositivo per nessun motivo.

Al fine di mantenere valida la garanzia, non provare a riparare da soli il sistema. Se si verificano problemi quando si utilizza il dispositivo, consultare l'elenco riportato di seguito prima di richiedere l'assistenza. Se il problema persiste, consultare il sito Web di Philips (www.philips.com/support). Quando si contatta Philips, assicurarsi di avere il dispositivo nelle vicinanze e di disporre del numero di modello e del numero di serie.

Assenza di alimentazione

- Accertarsi che la spina di alimentazione CA dell'unità sia collegata correttamente.
- Assicurarsi che venga erogata corrente dalla presa CA.
- Inserire le batterie con la polarità (segni +/-) allineata come indicato.
- Sostituire la batteria.

Audio assente

- Regolare il volume.
- Verificare che il brano in riproduzione sia di un formato compatibile.

Impossibile riprodurre il disco

- Accertarsi che l'etichetta del disco sia rivolta verso l'alto.
- Passare sul disco un panno in microfibra con un movimento dal centro verso il bordo in linea retta.
- Il disco potrebbe essere difettoso. Riprodurre un altro disco.
- Accertarsi che il supporto sia un CD/CD-R/CD-RW finalizzato.
- Accertarsi che la lente laser sia pulita.

8 Avviso

Qualsiasi modifica o intervento su questo dispositivo, se non espressamente consentito da WOOX Innovations, può invalidare il diritto dell'utente all'uso dell'apparecchio.



Questo prodotto è conforme ai requisiti sulle interferenze radio della Comunità Europea.



Questo prodotto è stato progettato e realizzato con materiali e componenti di alta qualità, che possono essere riciclati e riutilizzati.



Quando su un prodotto si trova il simbolo del bidone dei rifiuti con una croce, significa che tale prodotto è soggetto alla Direttiva Europea 2002/96/CE.

Informarsi sul sistema di raccolta differenziata in vigore per i prodotti elettrici ed elettronici. Attenersi alle normative locali per lo smaltimento dei rifiuti e non gettare i vecchi prodotti nei normali rifiuti domestici. Il corretto smaltimento dei prodotti usati aiuta a prevenire l'inquinamento ambientale e possibili danni alla salute.



Il prodotto contiene batterie che rientrano nell'ambito della Direttiva Europea 2006/66/CE e non possono essere smaltite con i normali rifiuti domestici. Informarsi sui regolamenti locali per la raccolta differenziata delle batterie. Il corretto smaltimento delle batterie contribuisce

a prevenire potenziali effetti negativi sull'ambiente e sulla salute.

Informazioni per il rispetto ambientale

L'uso di qualsiasi imballo non necessario è stato evitato. Si è cercato, inoltre, di semplificare la raccolta differenziata, usando per l'imballaggio tre materiali: cartone (scatola), polistirene espanso (materiale di separazione) e polietilene (sacchetti, schiuma protettiva).

Il sistema è composto da materiali che possono essere riciclati e riutilizzati purché il disassemblaggio venga effettuato da aziende specializzate. Attenersi alle norme locali in materia di riciclaggio di materiali per l'imballaggio, batterie usate e apparecchiature obsolete.

Per la registrazione o riproduzione del materiale potrebbe essere necessaria l'autorizzazione. Vedere il Copyright Act 1956 e i Performer's Protection Acts dal 1958 al 1972.



La copia non autorizzata di materiale protetto da copia, inclusi programmi per computer, file, trasmissioni e registrazioni audio, può rappresentare una violazione della legge sul copyright e costituire un reato penale. Questo apparecchio non deve essere utilizzato a tale scopo.



Windows Media e il logo Windows sono marchi o marchi registrati di Microsoft Corporation negli Stati Uniti e/o in altri paesi.

L'apparecchio include le seguenti etichette:



Simbolo dell'apparecchiatura Classe II



Il simbolo indica che l'apparecchio dispone di un doppio sistema di isolamento.



Nota

- La targhetta del modello è situata sul retro dell'apparecchio.



Specifications are subject to change without notice

2013 © WOOX Innovations Limited. All rights reserved.

This product was brought to the market by WOOX Innovations Limited or one of its affiliates, further referred to in this document as WOOX Innovations, and is the manufacturer of the product. WOOX Innovations is the warrantor in relation to the product with which this booklet was packaged. Philips and the Philips Shield Emblem are registered trademarks of Koninklijke Philips N.V.

AZ1137_12_UM_V4.0

