

# Alati seal, et teid aidata

Registreerige oma toode ja saage abi kodulehelt  
[www.philips.com/support](http://www.philips.com/support)



**Kellraadio**  
**AJ4800/12**



Eestikeelne kasutusjuhend

**PHILIPS**

<b>1. Oluline .....</b>	<b>3</b>
Ohutus .....	3
<b>2. Teie kellraadio .....</b>	<b>4</b>
Tutvustus .....	4
Mis kuulub varustusse? .....	4
Ülevaade kellraadiost .....	5
<b>3. Alustamine .....</b>	<b>6</b>
Vooluvõrku ühendamine .....	6
Kellaaja seadistamine .....	7
Sisse lülitamine .....	7
<b>4. FM-raadio kuulamine .....</b>	<b>8</b>
FM-antenni ettevalmistamine .....	8
FM-raadiojaamadele häälestumine .....	8
FM-raadiojaamade automaatne salvestamine .....	8
FM-raadiojaamade manuaalne salvestamine .....	8
Salvestatud FM-raadiojaama valimine .....	9
Helitugevuse reguleerimine .....	9
<b>5. Äratusalarmi seadistamine .....</b>	<b>10</b>
Äratusalarmi seadistamine .....	10
Äratusalarmi aktiveerimine/deaktiveerimine .....	10
Äratusalarmi edasi lükkamine .....	10
<b>6. Teised funktsioonid .....</b>	<b>11</b>
Kellaaja pinnale kuvamine .....	11
Unetaimeri seadistamine .....	12
Ekraani heleduse reguleerimine .....	12
<b>7. Toote informatsioon .....</b>	<b>13</b>
Tehnilised andmed .....	13
<b>8. Probleemide lahendamine .....</b>	<b>14</b>
<b>9. Märkus .....</b>	<b>15</b>
Keskkonna kaitsmine .....	15

## Ohutus



### Hoiatus

- Ärge kunagi eemaldage selle kellraadio kesta.
  - Ärge kunagi määrige ühtegi selle kellraadio osa.
  - Ärge kunagi asetage seda kellraadiot teiste elektriliste seadmete peale.
  - Hoidke see kellraadio eemal otsesest päikesevalgusest, leکیدest ja kuumusest.
  - Veenduge, et teil on lihtne juurdepääs voolujuhtmele, pistikule ja adapterile, et kellraadio vajadusel vooluringist eemaldada.
- Lugege ja järgige neid juhendeid.
  - Veenduge, et seadme ümber on ventilatsiooniks piisavalt vaba ruumi.
  - Kaitske voolujuhet pealeastumiste ja pigistamise eest, eriti pistikute, pistikupesa ja kellraadiost väljumise koha juurest.
  - Jätke kõik hooldustööd kvalifitseeritud teenindajatele. Teenindust on vaja, kui kellraadio on kahjustunud ükskõik millisel viisil, näiteks kui voolujuhe või voolupistik on kahjustunud, kellraadiole on vedelikku pritsitud või sellele on esemeid kukkunud, kellraadio on olnud vihma käes või niiskuses, ei funktsioneerinud normaalselt või on maha kukkunud.
  - Kasutage ainult tootja poolt ettenähtud lisavarustust/-tarvikuid.
  - Kasutage ainult selles kasutusjuhendis nimetatud voolutarvikuid.
  - Tõmmake kellraadio voolujuhe äikesetormi ajal stepslist välja või kui seda ei kasutata pikema perioodi jooksul.
- Patareide kasutamise HOIATUS – selleks, et vältida patareide lekkimist, mis võib põhjustada vigastusi inimestele, kahjustada vara või kahjustada kellraadiot:
    - Sisestage patareid õigesti, + ja – nagu märgitud kellraadiosse.
    - Ärge kasutage samaaegselt erinevat tüüpi patareisid (vanu ja uusi või süsinik ja leeliseline jne.).
    - Eemaldage patareid, kui te ei kasuta kellraadiot pikema aja jooksul.
    - Patareisid ei tohi jätta liigse kuumuse kätte nagu päikesevalgus, tuli või muu sarnane.
  - Ärge tilgutage ega pritsige kellraadiote vedelikke.
  - Ärge asetage kellraadio peale potentsiaalselt ohtlikke objekte (vedelikuga täidetud anumaid, süüdatud küünlaid).
  - Kohtades, kus seadme ühendamiseks on kasutatud voolujuhet või pikendusjuhet, peavad need jääma vabalt ligipääsetavateks.



### Märkus

- Seadme tüübiplaat asub seadme patareisahtlis.

## 2. Teie kellraadio

Õnnitleme teid ostu puhul ning tere tulemast Philipsi kasutajaks!

Et täielikult osa saada Philipsi poolt pakutavatest võimalustest, siis registreerige oma toode aadressil [www.philips.com/welcome](http://www.philips.com/welcome).

### Tutvustus

Selle kellraadioga on teil võimalik:

- kuulata FM-raadiot;
- vaadata kellaega; ja
- seadistada kaks äratusalarmi.

### Mis kuulub varustusse?

Kontrollige üle ja tuvastage varustusega kaasasolevad asjad:

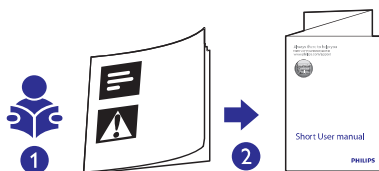
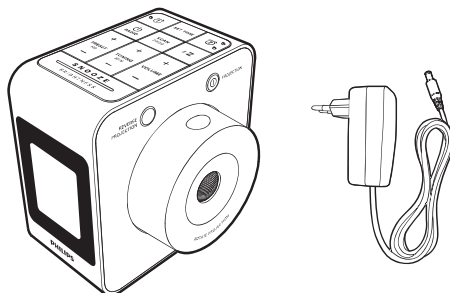

- kellraadio
- voluadapter
- trükitud dokumendid

### Ülevaade kellraadiost

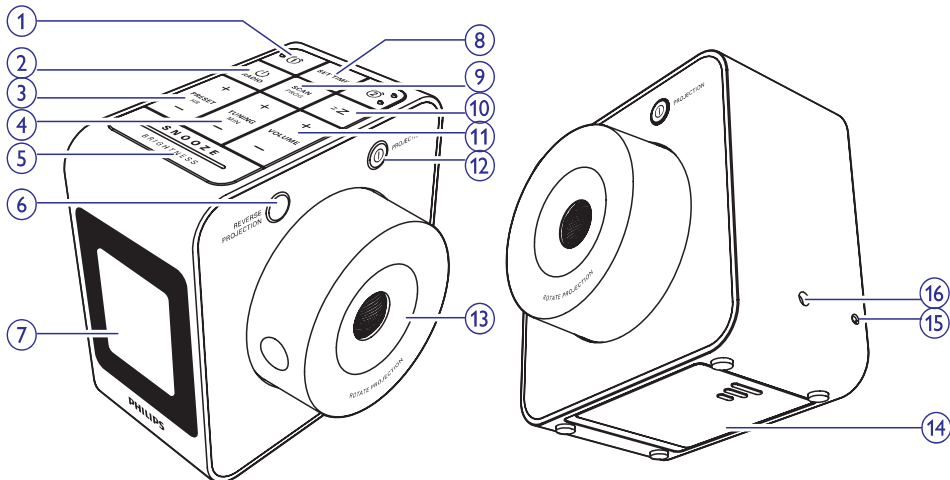

#### 1.

- Määrab Alarmi 1 või Alarmi 2.
- Näitab äratusalarmi seadistusi.
- Aktiveerib või deaktiveerib äratusalarmi.

#### 2. / RADIO

- Lülitab raadio sisse või välja.

#### 3. + PRESET / HR -

- Reguleerib tunninäitu.
- Reguleerib 12/24 tunni formaati.
- Valib salvestatud raadiojaama.
- Valib salvestatava raadiojaama numbri.

#### 4. + TUNING / MIN-

- Reguleerib minutinäitu.
- Reguleerib 12/24 tunni formaati.
- Häälestub FM-raadiojaamale.

#### 5. SNOOZE/BRIGHTNESS

- Lükkab äratusalarmi edasi.
- Muudab ekraanipaneeli heledust.

#### 6. REVERSE PROJECTION

- Keerab kuvatud kellaaja ümber.

#### 7. Ekraanipaneel

- Kuvab hetkestatust.

#### 8. SET TIME

- Seadistab kellaega.

#### 9. SCAN/PROG

- Skaneerib ja salvestab FM-raadiojaamad.

#### 10. z Z

- Seadistab unetaimerit.

#### 11. + VOLUME -

- Reguleerib helitugevust.

#### 12. PROJECTION

- Lülitab kellaaja kuvamise sisse või välja.

#### 13. ROTATE PROJECTION

- Muudab kergelt kuvatud pildi asendit.

#### 14. Patareisahtel

- Patareide paigaldamiseks.

#### 15. Traatantenn

- Parandab FM-raadio vastuvõttu.

#### 16. DC 7.5V

- Voolujuhtme ühenduspesa.

### 3. Alustamine

Järgige alati selles peatükis olevaid juhendeid järjekorras.

#### Vooluvõrku ühendamine

See seade töötab nii vooluvõrku ühendatuna kui ka patareide peal.

#### Valik A: vooluvõrku ühendatud

##### ! Hoiatus

- Risk kahjustada toodet! Veenduge, et vooluvõrgu pinge on võrdne pingega, mis on märgitud seadme taha või alla.
- Elektrilöögi saamise oht! Kui te eemaldate seadme vooluvõrgust, tõmmake alati pistikust. Ärge kunagi tõmmake juhtmest.

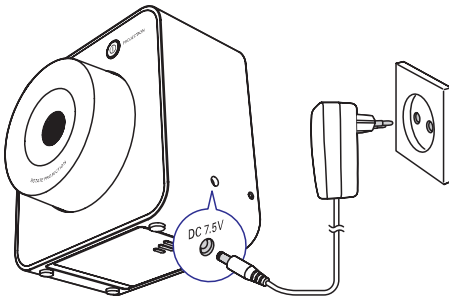

1. Ühendage voolujuhtme üks ots kellraadio taga asuva **DC 7.5V** pesaga.
2. Ühendage voolujuhtme teine ots seinakontaktiga.

#### Valik B: patareid

##### ! Hoiatus

- Plahvatusoht! Patareid ei tohi jätta liigse kuumuse kätte nagu päikesevalgus, leegid või sarnane. Ärge kunagi visake patareid tulle.
- Plahvatusoht, kui patareid ei ole korrektselt välja vahetatud. Asendage ainult sama või võrdväärset tüüpi patareidega.
- Patareid sisaldavad keemilisi koostisosi, seega neid tuleb korrektselt hävitada.

1. Avage kellraadio all asuv patareisahtel.
2. Sisestage 4 x 1,5 R6/UM3/AA patareid (ei kuulu varustusse) õigete polaarustega (+/-) nagu näidatud.

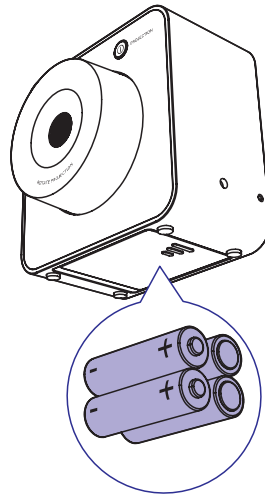

3. Sulgege patareisahtel.  
↳ Kellraadio on kasutamiseks valmis.

##### \* Nõuanne

- Kui patareide tase on madal, siis kuvatakse madala patarei indikaator.

### Kellaaja seadistamine

1. Vajutage nupule **SET TIME**, et aktiveerida kellaaja seadistamise režiim.
2. Vajutage nupule **+ PRESET / HR –** või **+TUNING/ MIN–**, et määrata 12/24-tunni ajaformaad.
3. Kinnitamiseks vajutage nupule **SET TIME**.  
↳ Tunni- ja minutinäit hakkavad vilkuma.
4. Vajutage nupule **+ PRESET / HR –**, et määrata tunnid.
5. Vajutage nupule **+TUNING/MIN–**, et määrata minutid.
6. Kinnitamiseks vajutage nupule **SET TIME**.  
↳ Kuvatakse määratud aeg.

### Sisse lülitamine

Vajutage nupule , et lülitada kellradio sisse.

↳ Seade lülitub FM-raadio režiimi.

### Lülitumine ECO puhkerežiimi

Vajutage uuesti nupule , et lülituda ECO puhkerežiimi.

↳ Kuvatakse kellaage (kui see on seadistatud).

## 4. FM-raadio kuulamine

### FM-antenni ettevalmistamine

Parima vastuvõtu saavutamiseks pikendage FM-antenn täielikult ning vajadusel muutke selle asendit.

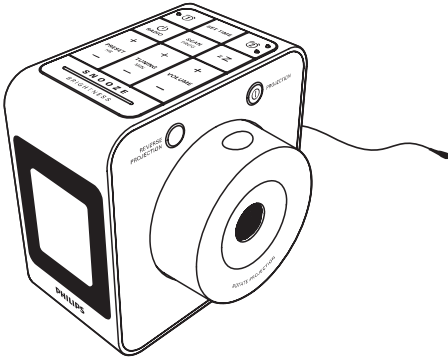

#### Märkus

- Hoidke kellraadio eemal teistest elektroonilistest seadmetest, et vältida raadiointerferentsi.

### FM-raadiojaamade häälestumine

1. Vajutage nupule **RADIO**, et lülitada FM-raadio sisse.
2. Vajutage ja hoidke rohkem kui kaks sekundit all nuppu **+TUNING/MIN-**.
  - ↳ Kellraadio häälestub automaatselt tugevaima signaaliga raadiojaamale.
3. Korrake sammu 2, et häälestuda rohkematele raadiojaamadele.

#### Selleks, et häälestuda raadiojaamale manuaalselt:

Vajutage raadiorežiimis korduvalt nupule **+TUNING/MIN-**, et valida sagedus.

### FM-raadiojaamade automaatne salvestamine

#### Märkus

- Teil on võimalik salvestada kuni 30 FM-raadiojaama.

Vajutage ja hoidke FM-raadio režiimis rohkem kui kaks sekundit all nuppu **SCAN/PROG**.

- ↳ Kellraadio salvestab kõik saadavalolevad FM-raadiojaamad automaatselt.
- ↳ Esimesena salvestatud raadiojaam hakkab automaatselt mängima.

#### Nõuanne

- Täieulatusliku skaneerimise lõpetamiseks vajutage nupule **SCAN/PROG**.

### FM-raadiojaamade manuaalne salvestamine

#### Märkus

- Teil on võimalik salvestada kuni 30 FM-raadiojaama.

1. Häälestuge FM-raadio režiimis FM-raadiojaamale.
2. Vajutage nupule **SCAN/PROG**.
  - ↳ Raadiojaama salvestamise asukoha number hakkab vilkuma.
3. Vajutage korduvalt nupule **+PRESET/HR-**, et valida number.
4. Kinnitamiseks vajutage uuesti nupule **SCAN/PROG**.
5. Teiste raadiojaamade salvestamiseks korrake samme 1-4.

#### Märkus

- Salvestatud kanali kustutamiseks salvestage uus kanal vana kanali peale.
- Salvestatud raadiojaamade nimekirja kustutamiseks vajutage ja hoidke 10 sekundit all mõlemat **SCAN/PROG** ja **Z** nuppu.



## ... FM-raadio kuulamine

---

### Salvestatud FM-raadiojaama valimine

Vajutage raadiorežiimis korduvalt nuppu **+PRESET/HR-**, et valida salvestatud raadiojaama number.

### Helitugevuse reguleerimine

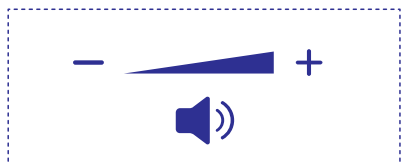
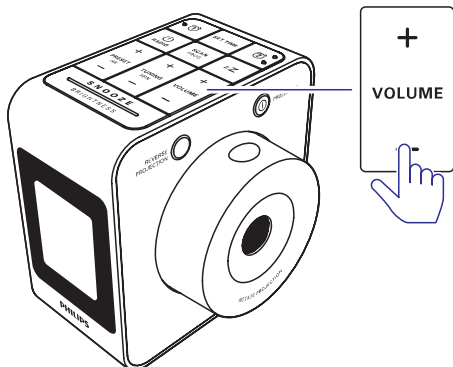

Vajutage raadio kuulamise ajal korduvalt nuppu **+VOLUME-**, et helitugevust suurendada või vähendada.

## 5. Äratusalarmi seadistamine







### Äratusalarmi seadistamine

Teil on võimalik seadistada kaks äratusalarmi erinevateks aegadeks.



#### Märkus

- Veenduge, et olete kellaaja õigesti seadistanud.



1. Vajutage ja hoidke rohkem kui kaks sekundit all nuppu  või , et aktiveerida äratusalarmi seadistamise režiim.
  - ↳ Minuti- ja tunninäit ning äratusalarmi ikoon ( või ) hakkavad vilkuma.
2. Vajutage nupule **+PRESET/HR-**, et määrata tunnid.
3. Vajutage nupule **+TUNING/MIN-**, et määrata minutid.
4. Vajutage kinnitamiseks nupule  või .
5. Vajutage nupule **+PRESET/HR-** või **+TUNING/MIN-**, et valida äratusalarmi allikas: teie viimasena kuulatud FM-raadio kanal või äratusalarm.
6. Kinnitamiseks vajutage nupule  või .







#### Nõuanne

- Kui äratusalarm kostub, suurendatakse helitugevust sujuvalt, et teid leebelt üles äratada.
- Maksimaalne raadio äratusalarmi helitugevus sõltub helitugevuse tasemest, mida te kasutasite viimasel raadio kuulamise ajal. Teil on võimalik seda muuta, vajutades nupule **+VOLUME-**. Äratusalarmi helitaset ei ole võimalik muuta.
- Kui FM-raadio on valitud äratusalarmi allikaks, kuid te kuulate samal ajal raadiot, siis aktiveeritakse äratusalarm.

### Äratusalarmi aktiveerimine/deaktiveerimine

Vajutage korduvalt nupule  või , et aktiveerida või deaktiveerida äratusalarm.

- ↳ Kui äratusalarm on aktiveeritud, ilmub ekraanile ikoon  või , ning kui see on välja lülitatud, siis ikoon kaob.
- Äratusalarmi lõpetamiseks vajutage vastavalt  või .
- ↳ Äratusalarm kordub järgmistel päevadel uuesti.

### Äratusalarmi edasi lükkamine

Kui äratusalarm kostub, vajutage nupule **SNOOZE**.

- ↳ Alarm lükatakse edasi ja kostub uuesti üheksa minuti pärast.

## 6. Teised funktsioonid

### Kellaaja pinnale kuvamine

See kellraadio pakub teile ainulaadset võimalust vaadata kellaega pimedas – te saate kellaaja kuvada erinevatele pindadele nagu näiteks seinale.

1. Vajutage nupule **PROJECTION**, et lülitada kuvamise funktsioon sisse.

↳ Kuvamise läätš valgustub.

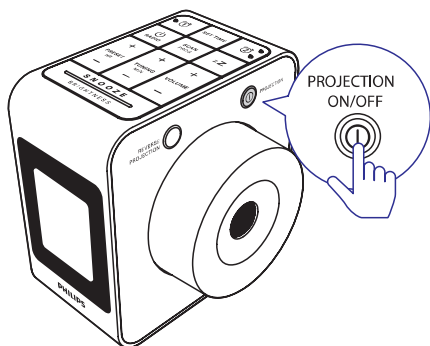

2. Keerake **ROTATE PROJECTION** nuppu, et leida sobiv kuvamise pind (maksimaalselt 100 kraadi vasakule või paremale).

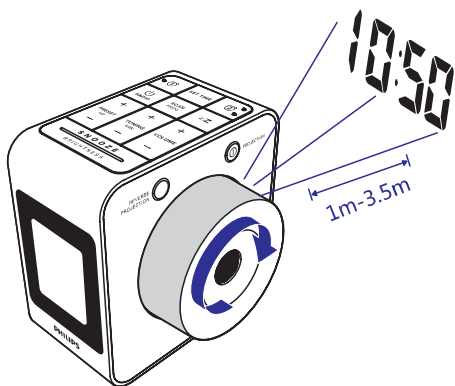

3. Keerake **ROTATE PROJECTION** nupu ratast, et kergelt muuta kuvamise nurka (maksimaalselt 60 kraadi vasakule või paremale).

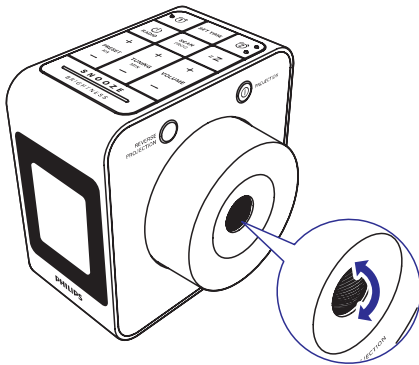

4. Vajutage nupule **REVERSE PROJECTION**, et keerata kuvatud kellaeg ümber (kui vajalik).

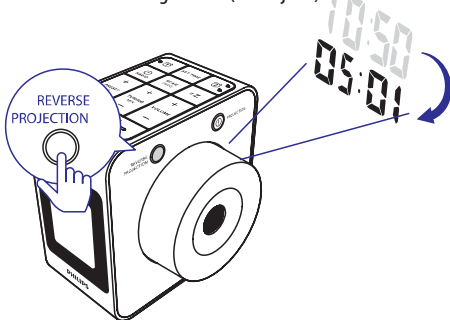

5. Vajutage uuesti nupule **PROJECTION**, et lülitada kuvamine välja.

↳ Kuvamise läätš valgustus lülitub välja.



### Märkus

- Kui kellraadio töötab patareide peal, siis toimib kuvamise funktsioon ainult 10 sekundit pärast **PROJECTION** nupule vajutamist. Te ei saa kuvamise funktsiooni kasutada siis, kui patarei on peaaegu tühi.
- Kasutage pärast pikaajalist kellaaja kuvamist kellraadio kasutamiseks voolujuhet.
- Kellaaja või äratusalarmi seadistamise ajal lülitatakse kuvamine silmade kaitsmise eesmärgil välja.
- Kuvatud kellaega soovitatakse vaadata ainult madala valgustusega keskkonnas.

### Unetaimeri seadistamine

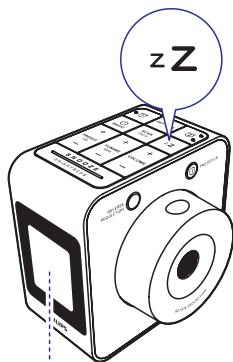

Vajutage korduvalt nupule **z Z**, et valida unetaimeri ajaperiood (minutites).

- ↳ Kellraadio lülitub automaatselt puhkerežiimi pärast määratud perioodi.

### Unetaimeri deaktiveerimine:

Vajutage puhkerežiimis korduvalt nupule **z Z**, kuni ilmub **[OFF]** (väljas).

### Ekraani heleduse reguleerimine

Vajutage korduvalt nupule **BRIGHTNESS**, et valida erinevate ekraani heledustasemetete vahel:

- Kõrge
- Keskmine
- Madal



### Nõuanne

- Kui kellraadio töötab patareide peal ning seadmega ei teostata 10 sekundi jooksul ühtegi tegevust, siis lülitub taustavalgus voolu säästmise eesmärgil automaatselt välja. Vajutage suvalisele nupule, et see uuesti sisse lülitada.

## 7. Toote informatsioon

### Märkus

- Toote tehnilised andmed võivad ilma ette teatamata muutuda.

### Tehnilised andmed

#### Võimendi

Väljundi võimsus	0,4 W RMS
Sageduse vastuvõtt	75 Hz – 12,5 KHz, $\pm 3$ dB

#### Raadio

Sagedusvahemik (FM)	87,5 -108 MHz
Kanalisamm	50 KHz
- Mono, 26 dB signaali/ müra suhe	<22 dBf
Otsingu tundlikkus	<35 dBf
Kogu harmooniline moonutus	<2%
Signaali ja müra suhe	>50 dB

#### Kõlar

Kõlari takistus	8 oomi
Kõlari draiver	1 x 2,25" täisulatus
Tundlikkus	83 $\pm$ 3 dB/m/W

### Üldine informatsioon

Vooluvarustus - AC vool (vooluadapter)	Brändi nimi: PHILIPS; Mudel: GQ05-075025-AG; Sisend: 100-240 V~,50/60 Hz, 0,3 A Max; Väljund: DC 7,5V, 250 mA;
- Patarei	4 AA patareid (ei kuulu varustusse)
Voolutarbivus töörežiimis	1 W
Voolutarbivus ECO puhkerežiimis	<1 W
Mõõtmed – Peaseade (L x K x S)	76 x 104 x 100 mm
Kaal – Peaseade	0,3 kg

## 8. Probleemide lahendamine

---



### Hoiatus

- Ärge kunagi eemaldage seadme korpust.

Mitte ühelgi tingimusel ei tohi te üritada seadet iseseisvalt parandada, kuna see katkestab garantii. Vea tekkimisel vaadake üle allpool olevad punktid enne, kui viite seadme parandusse. Kui te ei ole võimeline lahendama tekkinud probleemi neid vihjeid järgides, vaadake Philipsi veebilehte ([www.philips.com/support](http://www.philips.com/support)). Kui te võtate Philipsiga ühendust, veenduge, et teie seade on lähedal ja et te teate seadme mudelit ja seerianumbrit.

### Puudub vool

- Veenduge, et kellraadio AC voolujuhe on korralikult ühendatud vooluringiga.
- Veenduge, et vooluringis on elekter olemas.
- Sisestage patareid õigete polaarsustega (+/- märked) nagu märgitud.
- Vahetage patareid välja.

### Kellraadio ei reageeri

- Eemaldage voolujuhe seinast ja ühendage see uuesti. Lülitage kellraadio seejärel uuesti sisse.

### Raadiovastuvõtt on halb

- Raadiointerferentsi vältimiseks hoidke kellraadio teistest elektroonilistest seadetest kaugemale.
- Pikendage FM-antenn täielikult ja muutke selle positsiooni.

### Äratusalarm ei tööta

- Seadistage kellaeg/äratusalarm õigesti.

### Kuvamine ei tööta

- Patarei on peaaegu tühi. Vahetage patareid välja või ühendage seade vooluvõrku.

## 9. Märkus

---

Kõik selle seadmega tehtud muudatused ja täiendused, mis ei ole Gibson Innovations poolt spetsiaalselt lubatud, tühistavad kasutaja volitused kasutada seda seadet.



See toode on vastavuses Euroopa Ühenduse raadiointerferentsi nõuetega.

---

### Keskkonna kaitsmine

#### Vana toote hävitamine



Teie seade koosneb kõrgekvaliteedilistest materjalidest ja osadest, mida on võimalik taaskasutada ja ümber töödelda.



See tähis tootel näitab, et seade vastab Euroopa direktiivile 2012/19/EL.

Palun tutvuge kohalike nõuete ja võimalustega vanade elektri- ja elektroonikaseadmete kogumise kohta. Palun toimige vastavate regulatsioonide kohaselt ja ärge hävitage seadet hariliku majapidamisprügi hulgas. Korrektne vanade seadmete hävitamine aitab vältida kahju keskkonnale ja inimtervisele.

#### Keskkonnavaline informatsioon

Selle seadme puhul ei ole kasutatud üleliigset pakkematerjali. Pakendit on lihtne eraldada kolmeks erinevaks materjaliks: kartong (karp), polüstüreenplast (puhver), polüetüleen (kotike, kaitsev vahtplast).

Teie seade sisaldab materjale, mida on võimalik ümber töödelda ja korduvalt kasutada, kui seade on lahti võetud selleks litsentseeritud ettevõttes. Pakkematerjalide, vanade patareide ning seadmete hävitamisel järgige kohalikke eeskirju.



2015 © Gibson Innovations Limited. Kõik õigused kaitstud.

Selle toote tootis ja seda müüakse Gibson Innovations Ltd. vastutusel ning Gibson Innovations Ltd. on selle toote garantiiandja.

Philips ja Philipsi kilp on äriühingule Koninklijke Philips N.V. kuuluvad registreeritud kaubamärgid ning neid kasutatakse Koninklijke Philips N.V. litsentsi alusel.

AJ4800\_12\_UM\_V2.0

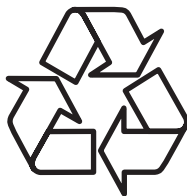

Külastage Philipsit internetis:  
<http://www.philips.com>