

Register your product and get support at
www.philips.com/welcome

CTS4000



EL	Σύστημα Compact Theatre (CinemaOne)	5
PL	Kompaktowy zestaw kina domowego (CinemaOne)	45
RU	Компактный домашний кинотеатр (CinemaOne)	83
TR	Kompakt Sinema Sistemi (CinemaOne)	123

PHILIPS

Important notes for users in U.K.

Mains plug

This apparatus is fitted with an approved 13 Amp plug. To change a fuse in this type of plug proceed as follows:

1. Remove fuse cover and fuse.
2. Fix new fuse which should be a BS1362 5 Amp, A.S.T.A. or BSI approved type.
3. Refit the fuse cover.

If the fitted plug is not suitable for your socket outlets, it should be cut off and an appropriate plug fitted in its place.

If the mains plug contains a fuse, this should have a value of 5 Amp. If a plug without a fuse is used, the fuse at the distribution board should not be greater than 5 Amp.

Note: The severed plug must be disposed off to avoid a possible shock hazard should it be inserted into a 13 Amp socket elsewhere.

How to connect a plug

The wires in the mains lead are coloured with the following code: blue = neutral (N), brown = live (L).

- As these colours may not correspond with the colour markings identifying the terminals in your plug, proceed as follows:
 - Connect the blue wire to the terminal marked N or coloured black.
 - Connect the brown wire to the terminal marked L or coloured red.
- Do not connect either wire to the earth terminal in the plug, marked E (or e) or coloured green (or green and yellow).

Before replacing the plug cover, make certain that the cord grip is clamped over the sheath of the lead - not simply over the two wires.

Copyright in the U.K.

Recording and playback of material may require consent. See Copyright Act 1956 and The Performer's Protection Acts 1958 to 1972.

Italia

DICHIARAZIONE DI CONFORMITA'

Si dichiara che l'apparecchio CTS4000, Philips risponde alle prescrizioni dell'art. 2 comma 1 del D.M. 28 Agosto 1995 n. 548.

Fatto a Eindhoven

Philips Consumer Electronics
Philips, Glaslaan 25616 JB Eindhoven,
The Netherlands

Norge

Typeskilt finnes på apparatens underside.

Observer: Nettbryteren er sekundert innkoplet. Den innebygde nettdelen er derfor ikke frakoplet nettet så lenge apparatet er tilsluttet nettkontakten.

For å redusere faren for brann eller elektrisk støt, skal apparatet ikke utsettes for regn eller fuktighet.

DK

Advarsel: Usynlig laserstråling ved åbning når sikkerhedsafbrydere er ude af funktion. Undgå udsættelse for stråling.

Bemærk: Netafbryderen er sekundært indkoblet og afbryder ikke strømmen fra nettet. Den indbyggede netdel er derfor tilsluttet til lysnettet så længe netstikket sidder i stikkontakten.

S

Klass 1 laserapparat

Varning! Om apparaten används på annat sätt än i denna bruksanvisning specificerats, kan användaren utsättas för osynlig laserstrålning, som överskrider gränsen för laserklass 1.

Observera! Stömbrytaren är sekundärt kopplad och bryter inte strömmen från nätet. Den inbyggda nätdelen är därför ansluten till elnätet så länge stickproppen sitter i vägguttaget.

SF

Luokan 1 laserlaitte

Varoitus! Laitteen käyttäminen muulla kuin tässä käyttöohjeessa mainitulla tavalla saattaa altistaa käyttäjän turvallisuusluokan 1 ylittävälle näkymättömälle lasersäteilylle.

Oikeus muutoksiin varataan. Laitte ei saa olla alttiina tippu- ja roiskevedelle.

Huom. Toiminnanvalitsin on kytketty toisiopuolelle, eikä se kytke laitetta irti sähköverkosta. Sisäänrakennettu verkko-osa on kytkettynä sähköverkkoon aina silloin, kun pistoke on pistorasiassa.



Manufactured under license from Dolby Laboratories. Dolby, Pro Logic, and the double-D symbol are registered trademarks of Dolby Laboratories.



Manufactured under license under U.S. Patent #s: 5,451,942; 5,956,674; 5,974,380; 5,978,762; 6,487,535 & other U.S. and worldwide patents issued & pending. DTS and DTS Digital Surround are registered trademarks and the DTS logos and Symbol are trademarks of DTS, Inc. © 1996-2007 DTS, Inc. All Rights Reserved.



DivX, DivX Ultra Certified, and associated logos are trademarks of DivX, Inc. and are used under license.

Official DivX® Ultra Certified product.

Plays all versions of DivX® video (including DivX® 6) with enhanced playback of DivX® media files and the DivX® Media Format.



Windows Media and the Windows logo are trademarks, or registered trademarks of Microsoft Corporation in the United States and/or other countries.



HDMI, and HDMI logo and High-Definition Multimedia Interface are trademarks or registered trademarks of HDMI licensing LLC.



The USB-IF Logos are trademarks of Universal Serial Bus Implementers Forum, Inc.



iPod is a trademark of Apple Computer, Inc., registered in the U.S. and other countries.



ENERGY STAR and the ENERGY STAR mark are registered U.S. marks

LASER

- Type Semiconductor laser GaAlAs
- Wave length 645 - 660 nm (DVD) 770 - 800 nm (CD)
- Output Power 6 mW (DVD) 7 mW (VCD/CD)
- Beam divergence 60 degrees

Περιεχόμενα

1	Σημαντικό	6
	Ασφάλεια και σημαντικές ειδοποιήσεις	6
2	Το προϊόν σας	8
	Μοναδικά χαρακτηριστικά	8
	Επισκόπηση προϊόντος	9
3	Σύνδεση	12
	Τοποθέτηση της μονάδας	12
	Σύνδεση καλωδίων βίντεο	13
	Σύνδεση στην πρίζα	15
	Σύνδεση καλωδίων ήχου/άλλων συσκευών	15
4	Ξεκινώντας	18
	Προετοιμασία τηλεχειριστηρίου	18
	Εύρεση του σωστού καναλιού προβολής	19
	Επιλογή γλώσσας προβολής των μενού	19
	Ενεργοποίηση ελέγχου EasyLink	20
	Επιλογή πηγής αναπαραγωγής	21
5	Αναπαραγωγή	22
	Αναπαραγωγή από δίσκο	22
	Αναπαραγωγή βίντεο	23
	Αναπαραγωγή μουσικής	26
	Αναπαραγωγή φωτογραφιών	27
	Αναπαραγωγή από συσκευή USB	28
	Αναπαραγωγή από φορητό media player	29
	Αναπαραγωγή από iPod	29
6	Προσαρμογή ήχου	31
	Έλεγχος έντασης	31
	Επιλογή προκαθορισμένου ηχητικού εφέ.	31
7	Προσαρμογή ρυθμίσεων	32
	Γενικές ρυθμίσεις	32
	Ρύθμιση ήχου	34
	Ρύθμιση βίντεο	35
	Ρύθμιση προτιμήσεων	37
8	Πρόσθετες πληροφορίες	40
	Ενημέρωση λογισμικού	40
	Φροντίδα	40
	Προδιαγραφές	41
9	Αντιμετώπιση προβλημάτων	42
10	Γλωσσάρι	44

1 Σημαντικό



Το παρόν προϊόν συμμορφώνεται με τις προδιαγραφές της Ευρωπαϊκής Κοινότητας για παρεμβολές ραδιοφωνικών σημάτων. Το παρόν προϊόν συμμορφώνεται με τις προδιαγραφές των ακόλουθων οδηγιών και κατευθυντήριων οδηγιών: 2006/95/EE, 2004/108/EE.

Ασφάλεια και σημαντικές ειδοποιήσεις



Προειδοποίηση!

Κίνδυνος φωτιάς ή ηλεκτροπληξίας!

- Βεβαιωθείτε ότι ο αέρας μπορεί να κυκλοφορεί ελεύθερα μέσα από τις οπές εξαερισμού της μονάδας. Αφήστε απόσταση τουλάχιστον 5~10 εκ. γύρω από τη μονάδα.
- Μην τοποθετείτε ποτέ τη μονάδα, το τηλεχειριστήριο ή τις μπαταρίες κοντά σε πηγή γυμνής φλόγας ή άλλες πηγές θερμότητας, συμπεριλαμβανομένης της άμεσης ηλιακής ακτινοβολίας.
- Μην τοποθετείτε τη μονάδα πάνω σε άλλο ηλεκτρικό εξοπλισμό.
- Παραμένετε μακριά από τη μονάδα κατά τη διάρκεια καταιγίδων.
- Μην αφαιρείτε ποτέ το περίβλημα της μονάδας. Για τις εργασίες συντήρησης εμπιστευθείτε εξειδικευμένο προσωπικό.
- Διατηρείτε τη μονάδα μακριά από νερό, υγρασία και αντικείμενα που περιέχουν νερό.



Προσοχή!

- Αφαιρέστε τις μπαταρίες αν έχουν αδειάσει ή αν δεν πρόκειται να χρησιμοποιήσετε το τηλεχειριστήριο για μεγάλο διάστημα.
- Μην συνδυάζετε μπαταρίες διαφορετικού τύπου (παλιές με καινούργιες ή μπαταρίες άνθρακα με αλκαλικές κ.λπ.).
- Οι μπαταρίες περιέχουν χημικές ουσίες, κατά συνέπεια πρέπει να απορρίπτονται κατάλληλα.
- Όταν η συσκευή είναι ανοιχτή, εκπέμπεται ορατή και αόρατη ακτινοβολία λέιζερ. Αποφύγετε την έκθεση στην ακτίνα.
- Όπου το βύσμα παροχής ρεύματος ή ο συζευκτήρας συσκευής χρησιμοποιείται ως συσκευή αποσύνδεσης, η συσκευή αποσύνδεσης παραμένει λειτουργική.

Ανακοίνωση περι ανακύκλωσης



Το προϊόν σας έχει σχεδιαστεί και κατασκευαστεί με υλικά και εξαρτήματα υψηλής ποιότητας, τα οποία μπορούν να ανακυκλωθούν και να ξαναχρησιμοποιηθούν. Όταν ένα προϊόν διαθέτει το σύμβολο ενός διαγραμμένου κάδου απορριμμάτων με ρόδες, το προϊόν αυτό καλύπτεται από την Ευρωπαϊκή Οδηγία 2002/96/EK.

Ενημερωθείτε σχετικά με το τοπικό σύστημα ξεχωριστής συλλογής ηλεκτρικών και ηλεκτρονικών προϊόντων. Συμμορφωθείτε με την ισχύουσα τοπική νομοθεσία και μην απορρίπτετε τα παλιά σας προϊόντα μαζί με τα οικιακά απορρίμματα. Η σωστή απόρριψη των παλιών σας προϊόντων θα βοηθήσει στη μείωση των πιθανών αρνητικών επιπτώσεων για το περιβάλλον και την ανθρώπινη υγεία.

Σημειώσεις για την απόρριψη μπαταριών

Το προϊόν σας περιέχει μπαταρίες που καλύπτονται από την Ευρωπαϊκή Οδηγία 2006/66/EK, και δεν μπορεί να απορρίπτεται με τα συνήθη οικιακά.

Ενημερωθείτε σχετικά με την ισχύουσα τοπική νομοθεσία για τη χωριστή συλλογή μπαταριών. Η σωστή μέθοδος απόρριψης των παλιών σας προϊόντων θα συμβάλει στην αποφυγή αρνητικών επιπτώσεων στο περιβάλλον και την ανθρώπινη υγεία

Ανακοίνωση περί πνευματικών δικαιωμάτων



Be responsible
Respect copyrights

Το προϊόν αυτό ενσωματώνει τεχνολογία προστασίας πνευματικών δικαιωμάτων που προστατεύονται από αξιώσιμες μεθόδους ορισμένων ευρεσιτεχνιών ΗΠΑ και άλλων δικαιωμάτων πνευματικής ιδιοκτησίας που ανήκουν στην Macrovision Corporation και σε άλλους κατόχους πνευματικών δικαιωμάτων. Η χρήση της τεχνολογίας προστασίας πνευματικών δικαιωμάτων πρέπει να έχει την εξουσιοδότηση της Macrovision Corporation και προορίζεται για οικιακή και άλλες χρήσεις περιορισμένης προβολής, εκτός και αν υπάρχει διαφορετική εξουσιοδότηση από την Macrovision Corporation. Απαγορεύεται η ανάδρομη συναρμολόγηση ή η αποσυναρμολόγηση.

2 Το προϊόν σας

Συγχαρητήρια για την αγορά σας και καλωσορίσατε στη Philips! Για να επωφεληθείτε πλήρως από την υποστήριξη που προσφέρει η Philips, δηλώστε το προϊόν σας στη διεύθυνση www.philips.com/welcome.

Αυτό το σύστημα Compact Theatre (CinemaOne) έχει σχεδιαστεί ώστε να συμπληρώνει ιδανικά το σπίτι σας. Απολαύστε εξαιρετική ποιότητα ήχου και εικόνας.

Μοναδικά χαρακτηριστικά

Αύξηση κλιμάκωσης εικόνας έως 1080p

Τώρα μπορείτε να παρακολουθείτε DVD με την υψηλότερη ποιότητα εικόνας που είναι διαθέσιμη για την HDTV που διαθέτετε. Αυτό το σύστημα Compact Theatre προσφέρει αναπαραγωγή βίντεο υψηλής ευκρίνειας με ανάλυση έως 1080p για ασυναγώνιστη εμπειρία προβολής. Οι λεπτομέρειες και η μεγαλύτερη ευκρίνεια εξασφαλίζουν πιο ρεαλιστική εικόνα.

USB direct και MP3 link

Απλά συνδέστε τη συσκευή USB στην υποδοχή USB για αναπαραγωγή αρχείων MP3/WMA/JPEG/DivX ή συνδέστε το φορητό σας media player στην υποδοχή MP3 LINK για αναπαραγωγή μουσικής με εξαιρετική ποιότητα ήχου.

Συγχρονισμός εξόδου ήχου με αναπαραγωγή βίντεο

Αυτό το σύστημα Compact Theatre σας δίνει τη δυνατότητα να καθυστερείτε την έξοδο του ήχου εάν τα σήματα βίντεο αποστέλλονται απευθείας στην τηλεόραση με ταχύτητα μικρότερη από τις ροές ήχου.

Κωδικοί περιοχών

Οι ταινίες DVD συνήθως δεν κυκλοφορούν ταυτόχρονα σε όλες τις περιοχές του κόσμου, οπότε όλα τα DVD Player είναι προγραμματισμένα σε συγκεκριμένο κωδικό περιοχής.

Χώρες	Κωδικός περιοχής για DVD
Ευρώπη	 
Ρωσία	 

Κύρια μονάδα

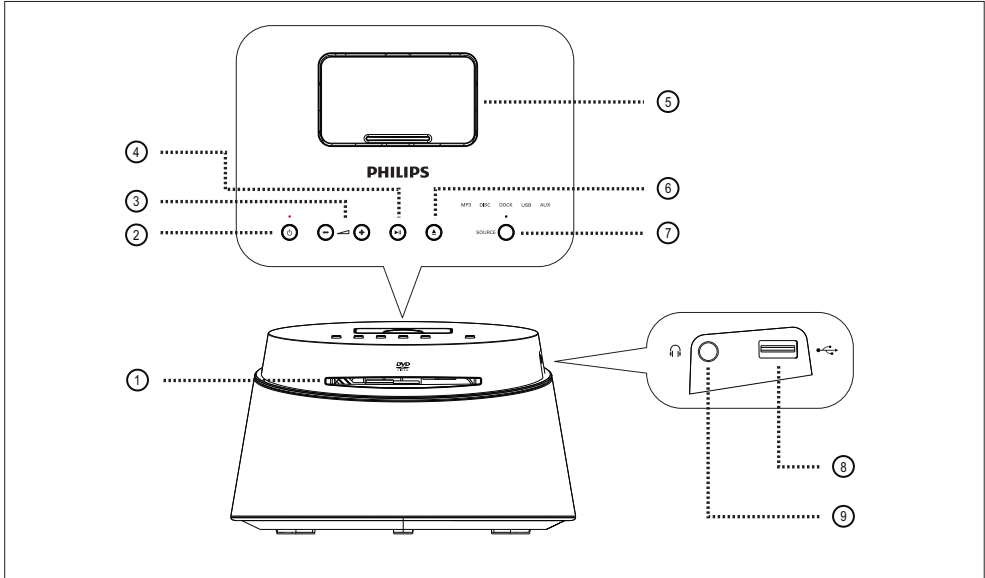

- ① Θήκη δίσκου
- ② (Αναμονή-ενεργοποίηση)
 - Ενεργοποιεί τη μονάδα ή απενεργοποιεί τη μονάδα και τη θέτει σε λειτουργία αναμονής.
- ③ (VOL)
 - Προσαρμόζει το επίπεδο έντασης.
- ④ PLAY/PAUSE
- Ξεκινά ή διακόπτει προσωρινά την αναπαραγωγή του δίσκου.
- ⑤ Βάση σύνδεσης
 - Για σύνδεση iPod.
- ⑥ OPEN/CLOSE
 - Ανοίγει ή κλείνει τη θήκη δίσκου.

⑦ SOURCE

- Επιλέγει μέσο αναπαραγωγής: MP3, DISC, DOCK, USB, AUX.

Σημείωση

- Οι παρακάτω συνδέσεις βρίσκονται στην αριστερή πλευρά της μονάδας.

⑧ Υποδοχή (USB)

- Για σύνδεση συσκευής αποθήκευσης USB.

⑨ Υποδοχή (ακουστικών)

- Για σύνδεση ακουστικών.

Τηλεχειριστήριο

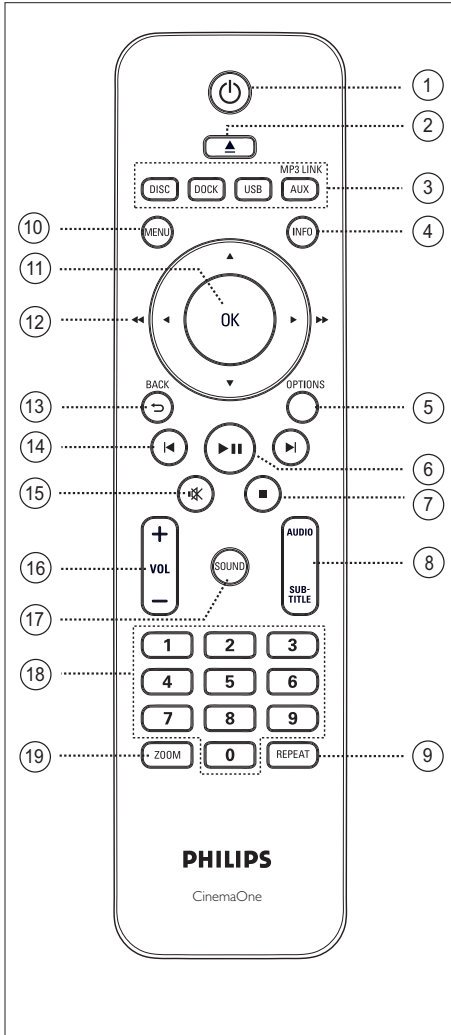

- ① **⏻** (Αναμονή-ενεργοποίηση)
 - Ενεργοποιεί τη μονάδα ή απενεργοποιεί τη μονάδα και τη θέτει σε λειτουργία αναμονής.
- ② **▶** (Ανοιγμα/κλείσιμο)
 - Ανοίγει ή κλείνει τη θήκη δίσκου.
- ③ **Κουμπιά πηγής**
 - **DISC:** πραγματοποιεί μετάβαση σε λειτουργία DISC.
 - **DOCK:** πραγματοποιεί μετάβαση στο iPod που είναι συνδεδεμένο στη βάση.
 - **USB:** πραγματοποιεί μετάβαση σε λειτουργία USB.
 - **AUX / MP3 LINK:** πραγματοποιεί μετάβαση στη συσκευή που είναι συνδεδεμένη στην υποδοχή AUX ή MP3 LINK.
- ④ **INFO**
 - Εμφανίζει την τρέχουσα κατάσταση ή πληροφορίες δίσκου.
 - Εμφανίζει αρχεία φωτογραφιών σε προβολή 12 μικρογραφιών.
- ⑤ **OPTIONS**
 - Πραγματοποιεί είσοδο ή έξοδο από το μενού Options (Επιλογές) (αυτό το μενού περιλαμβάνει διάφορες επιλογές ρύθμισης).
- ⑥ **▶||** (Αναπαραγωγή/παύση)
 - Ξεκινά ή διακόπτει προσωρινά την αναπαραγωγή του δίσκου.
- ⑦ **■** (Διακοπή)
 - Διακόπτει την αναπαραγωγή του δίσκου.

- ⑧ **AUDIO/SUBTITLE**
- Επιλέγει ομιλούμενη γλώσσα/κάνάλι ήχου.
 - Επιλέγει γλώσσα υπότιτλων DVD ή DivX.
- ⑨ **REPEAT**
- Επιλέγει διάφορες λειτουργίες επανάληψης ή τυχαίας αναπαραγωγής, απενεργοποιεί τη λειτουργία επανάληψης ή τυχαίας αναπαραγωγής.
- ⑩ **MENU**
- Για DVD, πραγματοποιεί μετάβαση στο μενού τίτλου.
 - Για VCD έκδοσης 2.0 ή για SVCD με ενεργοποιημένο PBC: επιστρέφει στο μενού κατά τη διάρκεια της αναπαραγωγής.
- ⑪ **OK**
- Επιβεβαιώνει μια καταχώρηση ή μια επιλογή.
- ⑫ **Κουμπιά δρομέα (▲▼◀▶)**
- Για μετακίνηση στα μενού της οθόνης.
 - Πατήστε αριστερά ή δεξιά για γρήγορη αναζήτηση προς τα εμπρός και προς τα πίσω.
- ⑬ **BACK ↵**
- Επιστρέφει στο προηγούμενο μενού οθόνης.
- ⑭ **◀ / ▶ (Προηγούμενο/Επόμενο)**
- Πραγματοποιεί μετάβαση στο προηγούμενο ή επόμενο τίτλο/κεφάλαιο/κομμάτι.
- ⑮ **⏸ (Σίγαση)**
- Πραγματοποιεί σίγαση ή επαναφορά του ήχου.
- ⑯ **VOL + -**
- Προσαρμόζει το επίπεδο έντασης.
- ⑰ **SOUND**
- Επιλέγει προκαθορισμένο ηχητικό εφέ.
- ⑱ **Αριθμητικά κουμπιά**
- Εισαγάγουν προρυθμισμένο αριθμό ή στοιχείο για αναπαραγωγή.
- ⑲ **ZOOM**
- Μεγεθύνει ή σμικρύνει την εικόνα στην τηλεόραση.

3 Σύνδεση

Αυτή η ενότητα περιγράφει τις βασικές συνδέσεις που πρέπει να πραγματοποιηθούν σε αυτό το σύστημα Compact Theatre (CinemaOne) πριν τη χρήση του.

Βασικές συνδέσεις:

- Τοποθέτηση της μονάδας
- Σύνδεση καλωδίων βίντεο
- Σύνδεση στην πρίζα

Προαιρετικές συνδέσεις:

- Σύνδεση καλωδίων ήχου/άλλων συσκευών
 - Σύνδεση ήχου από τηλεόραση
 - Σύνδεση ήχου από κουτί σύνδεσης καλωδιακής/συσκευή εγγραφής/ κονσόλα παιχνιδιών
 - Σύνδεση φορητού media player
 - Σύνδεση συσκευής USB
 - Σύνδεση iPod

Σημείωση

- Ανατρέξτε στην πινακίδα του τύπου που βρίσκεται στην πίσω ή κάτω πλευρά του προϊόντος για αναγνωριστικά και ενδείξεις παροχής.
- Προτού πραγματοποιήσετε ή αλλάξετε συνδέσεις, βεβαιωθείτε ότι όλες οι συσκευές έχουν αποσυνδεθεί από την πρίζα.

Τοποθέτηση της μονάδας

- Για βέλτιστη απόδοση, τοποθετήστε τη μονάδα πάνω σε ένα τραπέζι.
- Μην τοποθετείτε ποτέ τη μονάδα σε περικλειστο χώρο.
- Τοποθετήστε αυτή τη μονάδα κοντά στην πρίζα AC και σε τέτοια θέση ώστε η πρόσβαση στο βύσμα τροφοδοσίας AC να είναι εύκολη.

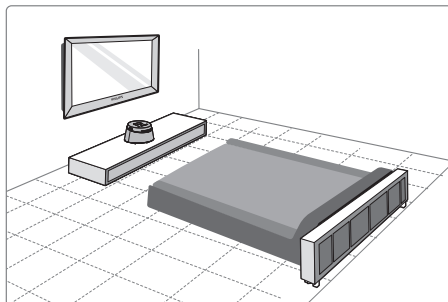

- 1 Τοποθετήστε τη μονάδα Compact Theatre κοντά στην τηλεόραση.

Σημείωση

- Προς αποφυγή μαγνητικών παρεμβολών ή ανεπιθύμητου θορύβου, μην τοποθετείτε ποτέ τη μονάδα πολύ κοντά σε συσκευές που εκπέμπουν ακτινοβολία.

Σύνδεση καλωδίων βίντεο

Αυτή η ενότητα περιγράφει πώς μπορείτε να συνδέσετε τη μονάδα Compact Theatre στην τηλεόρασή σας για προβολή της αναπαραγωγής δίσκου.

Επιλέξτε τη βέλτιστη σύνδεση βίντεο που υποστηρίζει η τηλεόρασή σας.

- **Επιλογή 1:** Σύνδεση σε υποδοχή HDMI (για τηλεόραση HDMI, DVI ή συμβατή με HDCP).
- **Επιλογή 2:** Σύνδεση σε υποδοχή scart (για τυπική τηλεόραση).
- **Επιλογή 3:** Σύνδεση σε υποδοχή Video (CVBS) (για τυπική τηλεόραση).

Σημείωση

- Πρέπει να συνδέσετε τη μονάδα απευθείας στην τηλεόραση.

Πριν τη σύνδεση

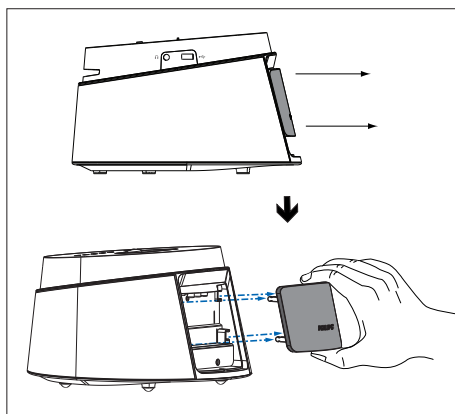

- 1 Αφαιρέστε το πίσω κάλυμμα από τη μονάδα.
- 2 Συνδέστε τα καλώδια στις αντίστοιχες υποδοχές.
- 3 Επανατοποθετήστε το πίσω κάλυμμα.

Επιλογή 1: Σύνδεση σε υποδοχή HDMI

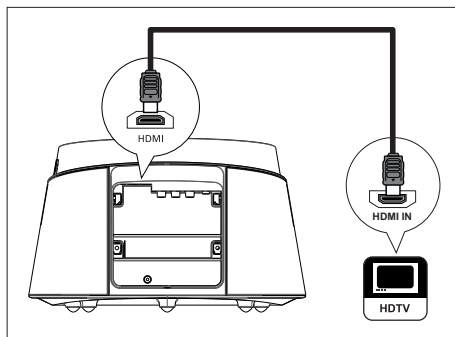

- 1 Συνδέστε ένα καλώδιο HDMI (παρέχεται) από την υποδοχή **HDMI** της μονάδας στην υποδοχή **HDMI IN** της τηλεόρασής σας.

Σημείωση

- Η υποδοχή HDMI είναι συμβατή μόνο με τηλεοράσεις συμβατές με HDMI και DVI-TV.

Συμβουλές

- Για βελτιστοποίηση της εξόδου εικόνας, ανατρέξτε στο κεφάλαιο 'Προσαρμογή ρυθμίσεων' > [**Video Setup**] (Ρύθμιση βίντεο) > [**HDMI Setup**] (Ρύθμιση HDMI) για λεπτομέρειες.
- Χρησιμοποιήστε έναν προσαρμογέα HDMI/DVI εάν η τηλεόρασή σας διαθέτει σύνδεση DVI. Απαιτείται μια επιπλέον σύνδεση ήχου για να ολοκληρωθεί η παρούσα σύνδεση.
- Για να δρομολογήσετε τον ήχο από την τηλεόραση στη μονάδα Compact Theatre, συνδέστε ένα καλώδιο ήχου από την είσοδο ήχου της μονάδας στην έξοδο ήχου της τηλεόρασης.
- Αυτός ο τύπος σύνδεσης παρέχει βέλτιστη ποιότητα εικόνας.

Επιλογή 2: Σύνδεση σε υποδοχή Scart

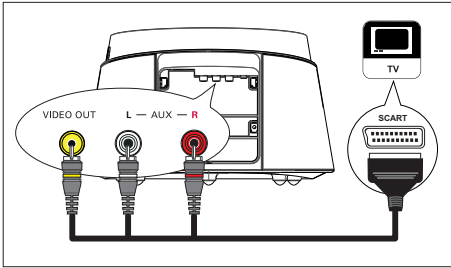

- 1 Συνδέστε το καλώδιο μετατροπέα scart (παρέχεται) από τις υποδοχές **VIDEO OUT**, **AUX L/R** της μονάδας στην υποδοχή εισόδου scart της τηλεόρασής σας.

Επιλογή 3: Σύνδεση σε υποδοχή Video (CVBS)

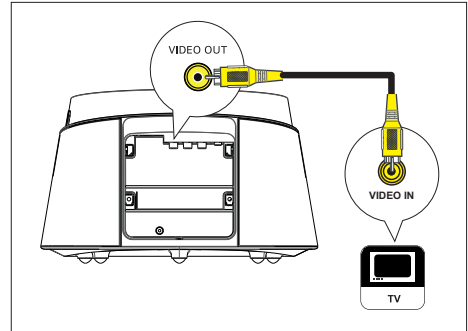

- 1 Συνδέστε ένα καλώδιο εικόνας σύνθετου σήματος (παρέχεται) από την υποδοχή **VIDEO OUT** της μονάδας στην υποδοχή εισόδου βίντεο της τηλεόρασης.



Συμβουλές

- Η υποδοχή εισόδου βίντεο στην τηλεόραση ενδέχεται να φέρει την ένδειξη A/V IN, VIDEO IN, COMPOSITE ή BASEBAND.
- Αυτός ο τύπος σύνδεσης παρέχει τυπική ποιότητα εικόνας.

Σύνδεση στην πρίζα

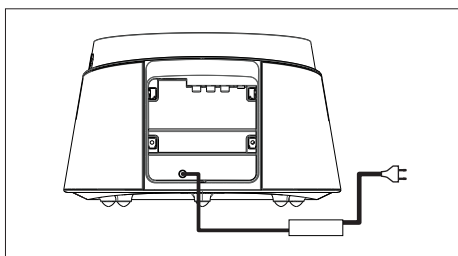

- 1 Συνδέστε το τροφοδοτικό και το καλώδιο ρεύματος από τη μονάδα στην πρίζα.

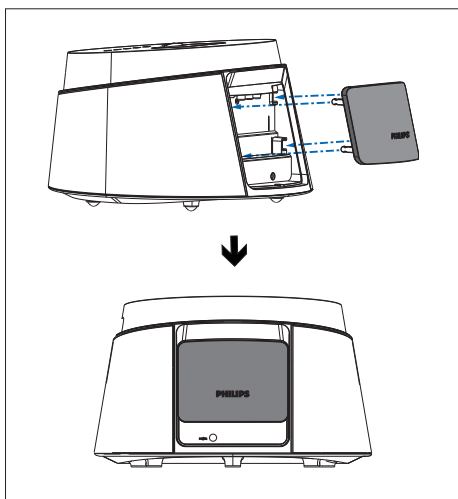

- 2 Όταν ολοκληρωθούν όλες οι απαιτούμενες συνδέσεις, προσαρτήστε το πίσω κάλυμμα και είστε έτοιμοι να απολαύσετε τη μονάδα Compact Theatre.

Σύνδεση καλωδίων ήχου/ άλλων συσκευών

Αυτή η ενότητα περιγράφει πώς μπορείτε να δρομολογήσετε τον ήχο από άλλες συσκευές στη μονάδα Compact Theatre έτσι ώστε να απολαμβάνετε έξοδο ή αναπαραγωγή ήχου με δυνατότητες περιβάλλοντος ήχου.

Σύνδεση ήχου από τηλεόραση

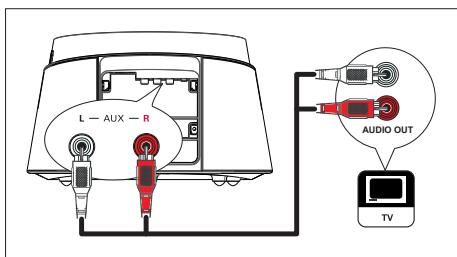

- 1 Συνδέστε ένα καλώδιο ήχου (δεν παρέχεται) από τις υποδοχές **AUX L/R** της μονάδας στις υποδοχές **AUDIO OUT** της τηλεόρασης.



Σημείωση

- Για έξοδο ήχου από αυτή τη σύνδεση, πατήστε επανειλημμένα **AUX / MP3 LINK** μέχρι στην οθόνη ενδείξεων να εμφανιστεί η ένδειξη 'AUX'.

Σύνδεση ήχου από κουτί σύνδεσης καλωδιακής/συσκευή εγγραφής/ κονσόλα παιχνιδιών

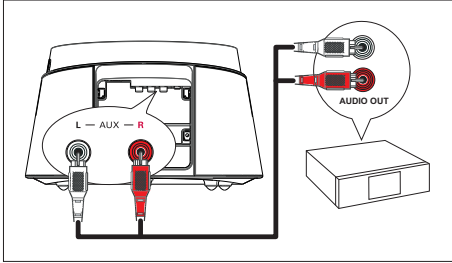

- 1 Συνδέστε ένα καλώδιο ήχου (δεν παρέχεται) από τις υποδοχές **AUX L/R** της μονάδας στις υποδοχές **AUDIO OUT** της τηλεόρασης.

Σημείωση

- Για έξοδο ήχου από αυτή τη σύνδεση, πατήστε επανειλημμένα **AUX / MP3 LINK** μέχρι στην οθόνη ενδείξεων να εμφανιστεί η ένδειξη 'AUX'.

Σύνδεση φορητού media player

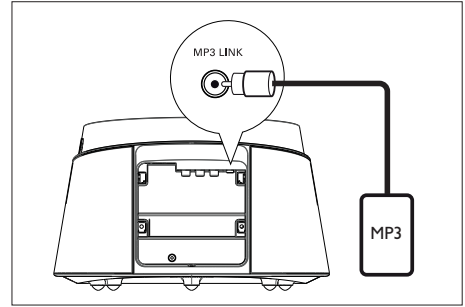

- 1 Συνδέστε ένα καλώδιο στερεοφωνικού ήχου 3,5 χιλ. (παρέχεται) από την υποδοχή **MP3 LINK** της μονάδας στην υποδοχή ακουστικών του φορητού σας media player (π.χ., του MP3 player).

Σημείωση

- Για έξοδο ήχου από αυτή τη σύνδεση, πατήστε επανειλημμένα **AUX / MP3 LINK** μέχρι στην οθόνη ενδείξεων να εμφανιστεί η ένδειξη 'MP3'.

Σύνδεση συσκευής USB

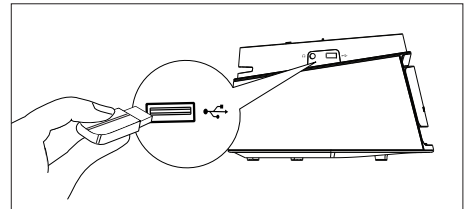

- 1 Συνδέστε μια συσκευή USB στην υποδοχή **USB** της μονάδας.

Σημείωση

- Η μονάδα Compact Theatre έχει μόνο δυνατότητα αναπαραγωγής/προβολής αρχείων MP3, WMA, WMV, DivX (Ultra) ή JPEG που είναι αποθηκευμένα στη συσκευή USB.
- Για έξοδο ήχου από αυτή τη σύνδεση, πατήστε **USB**.

Σύνδεση iPod

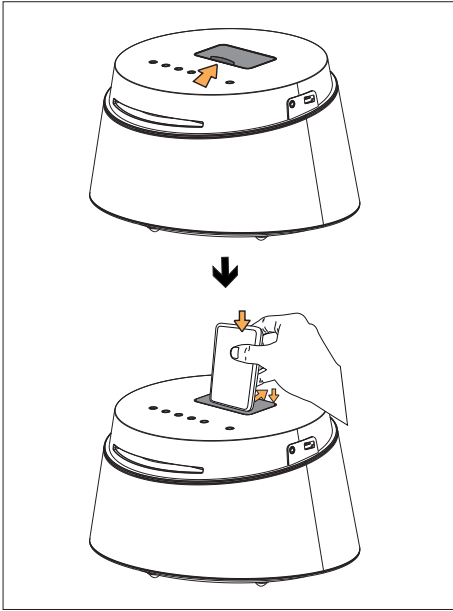

- 1 Σύρετε το καπάκι της βάσης σύνδεσης για να το ανοίξετε.
- 2 Συνδέστε το iPod.
 - Πιέστε το πίσω στήριγμα προς τα πίσω για να το συνδέσετε στη θέση του.
- 3 Για προβολή βίντεο από iPod, μεταβείτε στο αντίστοιχο κανάλι της τηλεόρασής σας.



Σημείωση

- Για έξοδο ήχου από αυτή τη σύνδεση, πατήστε DOCK.

4 ΞΕΚΙΝΩΝΤΑΣ

Προετοιμασία τηλεχειριστηρίου

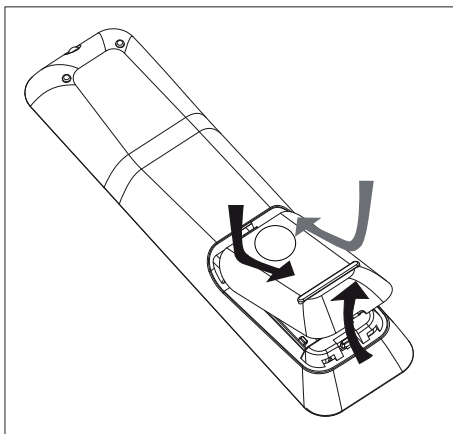

- 1 Πιέστε το κάλυμμα του διαμερίσματος μπαταριών για να το ανοίξετε.
- 2 Τοποθετήστε δύο μπαταρίες τύπου R03 ή AAA. Αντιστοιχήστε με τις ενδείξεις (+ -) στο εσωτερικό του διαμερίσματος μπαταριών.
- 3 Κλείστε το κάλυμμα.

Σημείωση

- Εάν δεν πρόκειται να χρησιμοποιήσετε το τηλεχειριστήριο για πολύ καιρό, αφαιρέστε τις μπαταρίες.

Έλεγχος πηγής αναπαραγωγής

- 1 Επιλέξτε την πηγή που θέλετε να ελέγξετε πατώντας το κουμπί **MP3, DISC, DOCK, USB, AUX**.
- 2 Στη συνέχεια, επιλέξτε τη λειτουργία που θέλετε (για παράδειγμα **◀**, **▶**).

Μετακίνηση στο μενού

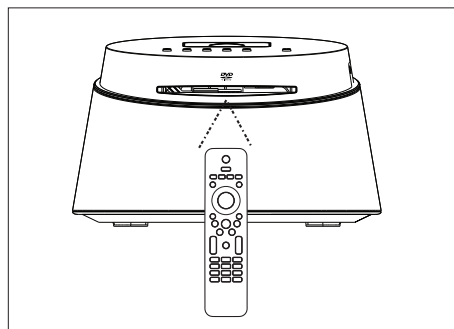

- 1 Στρέψτε το τηλεχειριστήριο απευθείας στον αισθητήρα υπέρυθρων της μονάδας και επιλέξτε τη λειτουργία που θέλετε.



- 2 Χρησιμοποιήστε τα παρακάτω κουμπιά στο τηλεχειριστήριο για να μετακινηθείτε στα μενού της οθόνης.

Κουμπί	Δράση
▲ ▼	Μετακίνηση προς τα πάνω ή προς κάτω.
◀ ▶	Μετακίνηση προς τα αριστερά ή προς τα δεξιά.
OK	Επιβεβαίωση επιλογής.
1 2 3 4 5 6 7 8 9 0	Εισαγωγή αριθμών.

Εύρεση του σωστού καναλιού προβολής

- 1 Πατήστε  για να ενεργοποιήσετε τη μονάδα Compact Theatre.
- 2 Πατήστε **DISC** για να μεταβείτε σε λειτουργία δίσκου.
- 3 Ενεργοποιήστε την τηλεόραση και ρυθμίστε τη στο σωστό κανάλι εισόδου βίντεο.
 - Μπορείτε να μεταβείτε στο κανάλι της τηλεόρασής σας με το μικρότερο αριθμό και, στη συνέχεια, να πατήσετε το κουμπί αλλαγής καναλιών στο τηλεχειριστήριο της τηλεόρασης προς τα κάτω μέχρι να εμφανιστεί το κανάλι εισόδου βίντεο.
 - Μπορείτε να πατήσετε επανειλημμένα το κουμπί  στο τηλεχειριστήριο της τηλεόρασής σας.
 - Συνήθως το κανάλι αυτό βρίσκεται ανάμεσα στο μεγαλύτερο και το μικρότερο κανάλι και μπορεί να ονομάζεται FRONT, A/V IN, VIDEO, κ.λπ.







Συμβουλές

- Ανατρέξτε στο εγχειρίδιο χρήσης της τηλεόρασής σας σχετικά με τον τρόπο επιλογής της σωστής εισόδου στην τηλεόρασή σας.

Επιλογή γλώσσας προβολής των μενού

- 1 Πατήστε **DISC**.
- 2 Πατήστε **OPTIONS**.
↳ Εμφανίζεται το μενού **[General Setup]** (Γενικές ρυθμίσεις).
- 3 Πατήστε **▶**.
- 4 Πατήστε **▲▼** για να επιλέξετε **[OSD Language]** (Γλώσσα εμφάνισης στην οθόνη) στο μενού και πατήστε **▶**.

General Setup		
	Disc Lock	Auto
	OSD Language	English
	Screen Saver	Dansk
	Sleep Timer	Deutsch
	DivX(R) VOD Code	Español
		Français
		Italiano
		Nederlands ▼

- Οι επιλογές γλώσσας διαφέρουν ανάλογα με τη χώρα ή την περιοχή σας. Ενδέχεται να μην υπάρχει αντιστοιχία με την εικόνα.

- 5 Πατήστε **▲▼** για να επιλέξετε γλώσσα και, στη συνέχεια, πατήστε **OK**.



Συμβουλές

- Για να ορίσετε την προεπιλεγμένη γλώσσα για DVD και το μενού δίσκου, δείτε το κεφάλαιο 'Προσαρμογή ρυθμίσεων' - **[Preference Setup]** (Ρύθμιση προτιμήσεων) για λεπτομέρειες.

Επιλογή πηγής αναπαραγωγής

Στη βασική μονάδα

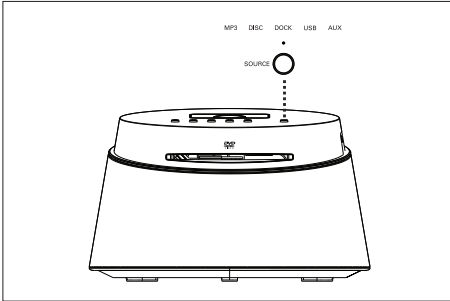

- 1 Πατήστε επανειλημμένα το κουμπί **SOURCE** για να επιλέξετε: **DISC > DOCK > USB > AUX > MP3 > DISC ...**

Στο τηλεχειριστήριο

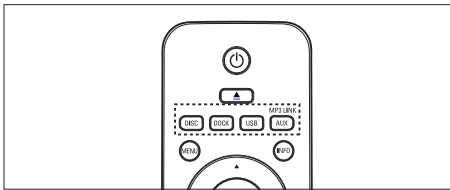

- Πατήστε **DISC** για μετάβαση σε λειτουργία DISC.
- Πατήστε **DOCK** για μετάβαση σε λειτουργία iPod.
- Πατήστε **USB** για μετάβαση σε λειτουργία USB.
- Πατήστε επανειλημμένα **AUX / MP3 LINK** για έξοδο ήχου από την εξωτερική συσκευή.

5 Αναπαραγωγή

Αναπαραγωγή από δίσκο

Δίσκοι με δυνατότητα αναπαραγωγής



DVD Video

- Περιοχή 2 (Ευρώπη)
- Περιοχή 5 (Ρωσία)



DVD±RW
(Επανεγγράψιμο DVD)



DVD±R
(Εγγράψιμο DVD)



DVD+R DL
(DVD+R διπλής στρώσης)



CD-RW
(Επανεγγράψιμο CD)



CD-R
(Εγγράψιμο CD)



CD ήχου
(Σύμπυκνος δίσκος ψηφιακού ήχου)



Video CD
• Φορμά 1.0, 1.1, 2.0



Super Video CD



Σημείωση

- Τα DVD και DVD Player έχουν σχεδιαστεί με περιορισμούς περιοχών. Βεβαιωθείτε ότι το βίντεο DVD που αναπαράγετε ανήκει στην ίδια ζώνη περιοχής με τη συσκευή αναπαραγωγής που διαθέτετε (υποδεικνύεται στο πίσω μέρος της).
- Η μονάδα υποστηρίζει αναπαραγωγή των εξής φορμά αρχείων: MP3/WMA/WMV/JPEG/DivX.

Αναπαραγωγή δίσκου



Προσοχή!

- Μην τοποθετείτε κανένα άλλο αντικείμενο εκτός από δίσκους στο διαμέρισμα δίσκου.
- Μην αγγίζετε τον οπτικό φακό του δίσκου στο εσωτερικό του διαμερίσματος δίσκου.

1 Τοποθετήστε ένα δίσκο με την ετικέτα να βλέπει προς τα πάνω.

- Για δίσκους διπλής στρώσης, τοποθετήστε την πλευρά για αναπαραγωγή προς τα έξω.
- Για προβολή της αναπαραγωγής δίσκου, ενεργοποιήστε την τηλεόραση στο σωστό κανάλι προβολής για τη μονάδα Compact Theatre.

2 Για να διακόψετε την αναπαραγωγή δίσκου, πατήστε **■**.



Συμβουλές

- Εάν εμφανιστεί το μενού εισαγωγής κωδικού πρόσβασης, πρέπει να πληκτρολογήσετε τον τετραψήφιο κωδικό για να είναι δυνατή η αναπαραγωγή.
- Η προφύλαξη οθόνης εμφανίζεται αυτόματα εάν διακοπεί η αναπαραγωγή του δίσκου για περίπου 15 λεπτά. Για να απενεργοποιήσετε την προφύλαξη οθόνης, πατήστε **DISC**.
- Η μονάδα θα μεταβεί αυτόματα στη λειτουργία αναμονής εάν δεν πατήσετε κανένα κουμπί εντός 30 λεπτών από τη στιγμή που διακόψετε την αναπαραγωγή κάποιου δίσκου.

Αναπαραγωγή βίντεο



Σημείωση

- Για δίσκο βίντεο, η αναπαραγωγή συνεχίζεται πάντα από το σημείο στο οποίο είχε διακοπεί. Για έναρξη της αναπαραγωγής από την αρχή, πατήστε ενώ εμφανίζεται το μήνυμα.

Έλεγχος τίτλου

- 1 Πραγματοποιήστε αναπαραγωγή ενός τίτλου.
- 2 Χρησιμοποιήστε το τηλεχειριστήριο για να ελέγξετε τον τίτλο.

Κουμπί	Δράση
	Προσωρινή διακοπή/συνέχιση αναπαραγωγής.
	Διακοπή αναπαραγωγής.
	Μετάβαση στον επόμενο τίτλο/κεφάλαιο.
	Επιστροφή στην αρχή του τρέχοντος τίτλου/κεφαλαίου ή μετάβαση στον προηγούμενο τίτλο/κεφάλαιο.
	Αναζήτηση προς τα εμπρός/πίσω. <ul style="list-style-type: none">• Για αλλαγή της ταχύτητας αναζήτησης, πατήστε επανειλημμένα αυτό το κουμπί.
	Αναπαραγωγή σε αργή κίνηση προς τα εμπρός/πίσω. <ul style="list-style-type: none">• Για αλλαγή της ταχύτητας αναπαραγωγής, πατήστε επανειλημμένα αυτό το κουμπί.• Για VCD, είναι δυνατή μόνο η αναπαραγωγή προς τα εμπρός.

Αλλαγή ρυθμίσεων αναπαραγωγής βίντεο

- 1 Πραγματοποιήστε αναπαραγωγή ενός τίτλου.
- 2 Χρησιμοποιήστε το τηλεχειριστήριο για να αλλάξετε τις ρυθμίσεις αναπαραγωγής βίντεο.

Κουμπί	Δράση
	Αλλαγή ομιλούμενης γλώσσας. <ul style="list-style-type: none">• Ισχύει μόνο για δίσκους με πολλαπλές ομιλούμενες γλώσσες ή κανάλια ήχου.
	Αλλαγή γλώσσας υπότιτλων. <ul style="list-style-type: none">• Ισχύει μόνο για δίσκους με πολλαπλές γλώσσες υπότιτλων.
	Εναλλαγή μεταξύ διάφορων λειτουργιών επανάληψης/τυχαίας αναπαραγωγής ή απενεργοποίησης της λειτουργίας επανάληψης. <ul style="list-style-type: none">• Οι επιλογές επανάληψης ποικίλλουν ανάλογα με τον τύπο του δίσκου.• Για VCD, η επανάληψη αναπαραγωγής είναι δυνατή μόνο εάν είναι απενεργοποιημένη η λειτουργία PBC.
	Μεγέθυνση/σμίκρυνση. <ul style="list-style-type: none">• Για να μετακινηθείτε στη μεγεθυμένη εικόνα, πατήστε τα κουμπιά του δρομέα.
	Εμφάνιση της τρέχουσας κατάστασης αναπαραγωγής. <ul style="list-style-type: none">• Μπορείτε να αλλάξετε τις επιλογές αναπαραγωγής βίντεο χωρίς να διακόψετε την αναπαραγωγή του δίσκου.

Πρόσβαση στο μενού DVD

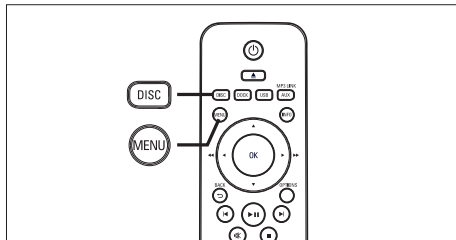

- 1 Πατήστε **DISC** για πρόσβαση στο κύριο μενού δίσκου.
- 2 Ενεργοποιήστε μια επιλογή αναπαραγωγής και πατήστε **OK**.
 - Σε ορισμένα μενού, πατήστε τα **αριθμητικά κουμπιά** για να πραγματοποιήσετε την επιλογή σας.
 - Για επιστροφή στο μενού τίτλων κατά την αναπαραγωγή, πατήστε **MENU**.

Πρόσβαση στο μενού VCD ή το μενού προεπισκόπησης

Η λειτουργία PBC (Έλεγχος αναπαραγωγής) για VCD είναι ενεργοποιημένη από εργοστασιακή προεπιλογή. Όταν τοποθετείτε ένα VCD, εμφανίζεται το μενού περιεχομένων.

- 1 Πατήστε **▲▼** για να ενεργοποιήσετε μια επιλογή αναπαραγωγής και πατήστε **OK** για έναρξη της αναπαραγωγής.
 - Εάν η λειτουργία PBC είναι απενεργοποιημένη, το μενού παραλείπεται και η αναπαραγωγή ξεκινά από τον πρώτο τίτλο.
 - Κατά τη διάρκεια της αναπαραγωγής, μπορείτε να πατήσετε **MENU** για να επιστρέψετε στο μενού (εάν η λειτουργία PBC είναι ενεργοποιημένη).
- 2 Για προεπισκόπηση των περιεχομένων του δίσκου, πατήστε **DISC**.
 - Για έξοδο από το μενού, πατήστε **DISC**.

Select Digest Type:

Track Digest
Disc Interval
Track Interval

[**Track Digest**] (Σύνοψη κομματιών)

Πραγματοποιεί αναπαραγωγή των πρώτων δευτερολέπτων κάθε κομματιού σε δίσκο.

[**Disc Interval**] (Τμήμα δίσκου)

Διαιρεί το συνολικό χρόνο δίσκου με το έξι και πραγματοποιεί αναπαραγωγή των πρώτων δευτερολέπτων αυτών των τμημάτων.

[**Track Interval**] (Τμήμα κομματιού)

Διαιρεί το τρέχον κομμάτι με το έξι και πραγματοποιεί αναπαραγωγή των πρώτων δευτερολέπτων αυτών των τμημάτων.

- Αυτή η επιλογή δεν είναι διαθέσιμη σε λειτουργία διακοπής.

- 3 Ενεργοποιήστε μια επιλογή προεπισκόπησης αναπαραγωγής και πατήστε **OK**.



Συμβουλές

- Η ρύθμιση PBC είναι ενεργοποιημένη από προεπιλογή. Για να αλλάξετε την προεπιλεγμένη ρύθμιση, δείτε το κεφάλαιο 'Προσαρμογή ρυθμίσεων' - [**Preference Setup**] (Ρύθμιση παραμέτρων) > [**PBC**] για λεπτομέρειες.

Γρήγορη μετάβαση σε συγκεκριμένο χρόνο

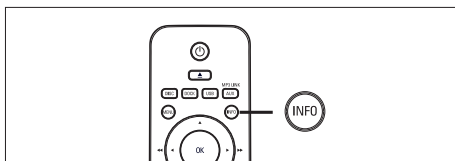





- 1 Κατά τη διάρκεια της αναπαραγωγής, πατήστε **INFO**.
↳ Εμφανίζεται το μενού κατάστασης δίσκου.
- 2 Επιλέξτε τον τρέχοντα υπολειπόμενο χρόνο αναπαραγωγής από το μενού και πατήστε **OK**.
 - [**TT Time**] (όνομα τίτλου)
 - [**CH Time**] (όνομα κεφαλαίου)
 - [**Disc Time**] (χρόνος δίσκου)
 - [**Track Time**] (χρόνος κομματιού)
- 3 Πατήστε τα **αριθμητικά κουμπιά** για να αλλάξετε το χρόνο στον οποίο θέλετε να μεταβεί η αναπαραγωγή και πατήστε **OK**.

Αναπαραγωγή βίντεο DivX®

Το βίντεο DivX είναι ένα ψηφιακό φορμά μέσου που διατηρεί υψηλή ποιότητα παρά τον υψηλό βαθμό συμπίεσης. Η μονάδα διαθέτει πιστοποίηση DivX® που σας επιτρέπει να απολαμβάνετε βίντεο DivX.

- 1 Τοποθετήστε ένα δίσκο ή συνδέστε μια μονάδα USB που περιέχει βίντεο DivX.
- 2 Πατήστε **DISC** ή **USB**.
↳ Εμφανίζεται ένα μενού περιεχομένων.
- 3 Επιλέξτε τίτλο για αναπαραγωγή και πατήστε **▶II**.
- 4 Χρησιμοποιήστε το τηλεχειριστήριο για να ελέγξετε τον τίτλο.

Κουμπί	Δράση
	Αλλαγή ομιλούμενης γλώσσας/κομματιού.
	Αλλαγή γλώσσας υπότιτλων.
	Διακοπή αναπαραγωγής. <ul style="list-style-type: none">• Για βίντεο DivX Ultra, πατήστε αυτό το κουμπί ξανά για να εμφανίσετε το μενού περιεχομένων.
	Εμφάνιση πληροφοριών βίντεο DivX Ultra.

Σημείωση

- Σε αυτή τη μονάδα είναι δυνατή η αναπαραγωγή μόνο βίντεο DivX που έχουν ενοικιαστεί ή αγοραστεί με χρήση του κωδικού εγγραφής DivX (δείτε το κεφάλαιο 'Προσαρμογή ρυθμίσεων' > [**General Setup**] (Γενικές ρυθμίσεις) > [**DivX(R) VOD Code**] (Κωδικός DivX(R) VOD) για λεπτομέρειες).
- Εάν οι υπότιτλοι δεν εμφανίζονται σωστά, αλλάξτε τη γλώσσα υπότιτλων (δείτε το κεφάλαιο 'Προσαρμογή ρυθμίσεων' - [**Preference Setup**] (Ρύθμιση προτιμήσεων) > [**DivX Subtitle**] (Υπότιτλοι DivX) για λεπτομέρειες).
- Οι υπότιτλοι προβάλλονται σε 45 χαρακτήρες κατά μέσο όρο.
- Σε αυτή τη μονάδα είναι δυνατή η αναπαραγωγή αρχείων βίντεο DivX μεγέθους έως και 4GB.





Αναπαραγωγή μουσικής

Σημείωση

- Για ορισμένους δίσκους ήχου του εμπορίου, η αναπαραγωγή ενδέχεται να συνεχίσει από το σημείο στο οποίο σταμάτησε την τελευταία φορά. Για να ξεκινήσει η αναπαραγωγή από το πρώτο κομμάτι, πατήστε .

Έλεγχος κομματιού

- 1 Πραγματοποιήστε αναπαραγωγή ενός κομματιού.
- 2 Χρησιμοποιήστε το τηλεχειριστήριο για να ελέγξετε το κομμάτι.

Κουμπί	Δράση
	Προσωρινή διακοπή/συνέχιση αναπαραγωγής.
	Διακοπή αναπαραγωγής.
	Μετάβαση στο επόμενο κομμάτι.
	Επιστροφή στην αρχή του τρέχοντος κομματιού ή μετάβαση στο προηγούμενο κομμάτι.
	Απευθείας εισαγωγή του αριθμού κομματιού.

-  Αναζήτηση προς τα εμπρός/πίσω.
- Για αλλαγή της ταχύτητας αναζήτησης, πατήστε επανειλημμένα αυτό το κουμπί.

REPEAT

- Εναλλαγή μεταξύ διάφορων λειτουργιών επανάληψης/ τυχαίας αναπαραγωγής ή απενεργοποίηση της λειτουργίας επανάληψης.
- Οι επιλογές επανάληψης ποικίλλουν ανάλογα με τον τύπο του δίσκου.

Αναπαραγωγή μουσικής MP3/WMA

Το MP3/WMA είναι ένας τύπος αρχείου ήχου υψηλής συμπίεσης (αρχεία με επέκταση .mp3 ή .wma).

- 1 Τοποθετήστε ένα δίσκο ή συνδέστε μια μονάδα USB που περιέχει μουσική MP3/WMA.
- 2 Πατήστε **DISC** ή **USB**.
↳ Εμφανίζεται ένα μενού περιεχομένων.
- 3 Επιλέξτε φάκελο και πατήστε **OK**.
- 4 Επιλέξτε κομμάτι για αναπαραγωγή και πατήστε **▶||**.
 - Για επιστροφή στο κύριο μενού, πατήστε **▲** μέχρι να επιλεγεί ο φάκελος 'Previous' (Προηγούμενο) και πατήστε **OK**.

Σημείωση

- Για CD εγγεγραμμένα σε πολλαπλές περιόδους λειτουργίας, πραγματοποιείται αναπαραγωγή της πρώτης μονό περιόδου.
- Η μονάδα δεν υποστηρίζει το φoρμά ήχου MP3PRO.
- Εάν στο όνομα του κομματιού MP3 (ID3) ή του άλμπουμ, υπάρχουν ειδικοί χαρακτήρες, τότε το όνομα ενδέχεται να μην εμφανίζεται σωστά στην οθόνη, καθώς τέτοιοι χαρακτήρες δεν υποστηρίζονται.
- Ορισμένα αρχεία WMA φέρουν προστασία DRM (Διαχείριση ψηφιακών δικαιωμάτων) και δεν είναι δυνατή η αναπαραγωγή τους από τη μονάδα.
- Δεν θα πραγματοποιείται προβολή ή αναπαραγωγή φακέλων/αρχείων που υπερβαίνουν το υποστηριζόμενο όριο της μονάδας.

Συμβουλές

- Για προβολή των περιεχομένων δίσκου δεδομένων χωρίς φακέλους, δείτε το κεφάλαιο 'Προσαρμογή ρυθμίσεων' - [**Preference Setup**] (Ρύθμιση προτιμήσεων) > [**MP3/JPEG Nav**] (Περιηγητής MP3/JPEG) για λεπτομέρειες.

Αναπαραγωγή φωτογραφιών

Αναπαραγωγή φωτογραφιών ως slideshow

Η μονάδα έχει δυνατότητα αναπαραγωγής φωτογραφιών JPEG (αρχείων με επέκταση .jpeg ή .jpg).

- 1 Τοποθετήστε ένα δίσκο ή συνδέστε μια μονάδα USB που περιέχει φωτογραφίες JPEG.
- 2 Πατήστε **DISC** ή **USB**.
 - ↳ Για δίσκο Kodak, το slideshow ξεκινά αυτόματα.
 - ↳ Για δίσκο JPEG, εμφανίζεται το μενού φωτογραφιών.
- 3 Επιλέξτε φάκελο/άλμπουμ για αναπαραγωγή.
 - Για προεπισκόπηση των φωτογραφιών σε φάκελο/άλμπουμ, πατήστε **INFO**.



- Για μετάβαση στην προηγούμενη ή επόμενη οθόνη, πατήστε **◀ / ▶**.
 - Για επιλογή φωτογραφίας, πατήστε τα κουμπιά του δρομέα.
 - Για προβολή της επιλεγμένης μόνο φωτογραφίας, πατήστε **OK**.
- 4 Πατήστε **▶||** για να ξεκινήσει η αναπαραγωγή του slideshow.
 - Για να επιστρέψετε στο μενού, πατήστε **MENU**.

Σημείωση

- Ενδέχεται να απαιτείται περισσότερος χρόνος για την εμφάνιση των περιεχομένων του δίσκου στην τηλεόραση σε περίπτωση που σε ένα δίσκο έχει συμπίσειτε μεγάλος αριθμός τραγουδιών/φωτογραφιών.
- Εάν η φωτογραφία JPEG δεν έχει εγγραφεί ως αρχείο τύπου 'exif', τότε δεν θα εμφανίζεται στην οθόνη η πραγματική μικρογραφία. Θα αντικατασταθεί από μια μικρογραφία 'μπλε όρους'.
- Αυτή η μονάδα μπορεί να εμφανίσει μόνο εικόνες από ψηφιακή φωτογραφική μηχανή σύμφωνα με το μορμά JPEG-EXIF, το οποίο χρησιμοποιούν οι περισσότερες ψηφιακές φωτογραφικές μηχανές. Δεν μπορεί να εμφανίσει Motion JPEG και εικόνες σε άλλα μορμά, εκτός από JPEG, ή ηχητικά κλιπ συσχετισμένα με εικόνες.
- Δεν θα πραγματοποιείται προβολή ή αναπαραγωγή φακέλων/αρχείων που υπερβαίνουν το υποστηριζόμενο όριο της μονάδας.

Έλεγχος αναπαραγωγής φωτογραφιών

- 1 Πραγματοποιήστε αναπαραγωγή ενός slideshow φωτογραφιών.
- 2 Χρησιμοποιήστε το τηλεχειριστήριο για να ελέγξετε τις φωτογραφίες.

Κουμπί	Δράση
◀	Μετάβαση στην προηγούμενη φωτογραφία.
▶	Μετάβαση στην επόμενη φωτογραφία.
▲	Περιστροφή της φωτογραφίας δεξιόστροφα.
▼	Περιστροφή της φωτογραφίας αριστερόστροφα.
ZOOM	Μεγέθυνση/σμίκρυνση. <ul style="list-style-type: none">• Πραγματοποιείται προσωρινή διακοπή της αναπαραγωγής σε λειτουργία μεγέθυνσης.
⊙	Διακοπή αναπαραγωγής.

Αναπαραγωγή μουσικού slideshow

Πραγματοποιήστε ταυτόχρονη αναπαραγωγή αρχείων μουσικής MP3/WMA και αρχείων φωτογραφιών JPEG για δημιουργία μουσικού slideshow. Τα αρχεία MP3/WMA και JPEG πρέπει είναι αποθηκευμένα στον ίδιο δίσκο ή την ίδια συσκευή USB.

- 1 Πραγματοποιήστε αναπαραγωγή μουσικής MP3/WMA.
- 2 Μεταβείτε στο φάκελο/άλμπουμ φωτογραφιών και πατήστε ►► για να ξεκινήσει η αναπαραγωγή του slideshow.
 - ↳ Το slideshow ξεκινά και θα συνεχίσει μέχρι το τέλος του φακέλου ή του άλμπουμ φωτογραφιών.
 - ↳ Η αναπαραγωγή ήχου θα συνεχίσει μέχρι το τέλος του δίσκου.
 - Για να επιστρέψετε στο μενού, πατήστε **MENU**.
- 3 Για διακοπή της αναπαραγωγής του slideshow, πατήστε ■.
- 4 Για διακοπή της αναπαραγωγής μουσικής, πατήστε ξανά ■.

Αναπαραγωγή από συσκευή USB

Η μονάδα πραγματοποιεί αναπαραγωγή/προβολή αρχείων MP3, WMA, WMV, DivX (Ultra) ή JPEG από τις εξής συσκευές USB:

- ψηφιακή φωτογραφική μηχανή που συμμορφώνεται με το πρότυπο PTP
- μονάδα flash
- συσκευή ανάγνωσης καρτών μνήμης
- HDD (απαιτείται εξωτερική πηγή τροφοδοσίας)

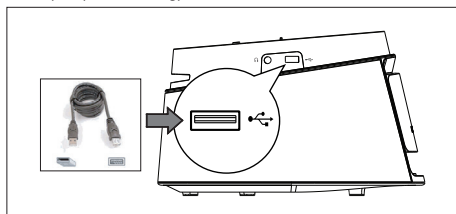

- 1 Συνδέστε τη συσκευή αποθήκευσης USB στην υποδοχή  (USB).
- 2 Πατήστε **USB**.
 - ↳ Εμφανίζεται ένα μενού περιεχομένων.
- 3 Επιλέξτε αρχείο για αναπαραγωγή και πατήστε ►►.
 - Για περισσότερες πληροφορίες, δείτε τα κεφάλαια 'Αναπαραγωγή μουσικής', 'Αναπαραγωγή φωτογραφιών', 'Αναπαραγωγή βίντεο'.
- 4 Για διακοπή, πατήστε ■ ή αφαιρέστε τη συσκευή USB.



Συμβουλές

- Εάν η συσκευή δεν ταιριάζει στην υποδοχή USB, πραγματοποιήστε σύνδεση μέσω καλωδίου επέκτασης USB.
- Εάν χρησιμοποιείτε συσκευή ανάγνωσης USB πολλαπλών καρτών, θα είναι δυνατή η πρόσβαση στα περιεχόμενα μίας μόνο μονάδας USB.
- Εάν χρησιμοποιείτε USB HDD, βεβαιωθείτε ότι έχετε συνδέσει ένα βοηθητικό καλώδιο ρεύματος στο USB HDD για τις ανάλογες λειτουργίες.
- Οι ψηφιακές φωτογραφικές μηχανές που χρησιμοποιούν το πρωτόκολλο PTP ή απαιτούν εγκατάσταση πρόσθετων προγραμμάτων για τη σύνδεση τους σε υπολογιστή δεν υποστηρίζονται.

Αναπαραγωγή από φορητό media player

Απλά συνδέστε το φορητό σας media player (π.χ. MP3 player) στη μονάδα και απολαύστε τη μουσική σας με εξαιρετική ποιότητα ήχου.

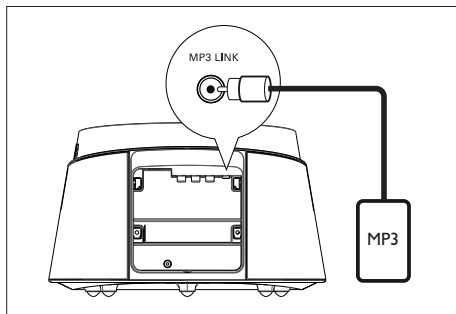

- 1 Συνδέστε ένα καλώδιο στερεοφωνικού ήχου 3,5 χιλ. (παρέχεται) από την υποδοχή **MP3 LINK** της μονάδας στην υποδοχή ακουστικών του φορητού σας media player.
- 2 Πατήστε επανειλημμένα **AUX / MP3 LINK** μέχρι να εμφανιστεί η ένδειξη 'MP3'.
- 3 Ξεκινήστε την αναπαραγωγή στο φορητό media player.
 - Δείτε το κεφάλαιο 'Προσαρμογή ήχου' για βελτίωση της εξόδου ήχου.
- 4 Για διακοπή της αναπαραγωγής, πατήστε το κουμπί **STOP** στο φορητό media player.

Σημείωση

- Ο έλεγχος της αναπαραγωγής είναι δυνατός μόνο από το φορητό media player.
- Διακόψτε την αναπαραγωγή στο φορητό media player πριν πραγματοποιήσετε μετάβαση σε άλλο μέσο/πηγή αναπαραγωγής.

Αναπαραγωγή από iPod

Απλά συνδέστε το iPod στη βάση σύνδεσης και απολαύστε αναπαραγωγή των περιεχομένων του iPod μέσω της μονάδας Compact Theatre.

Λίστα προϊόντων iPod που υποστηρίζονται

iPod mini	iPod nano 1ης γενιάς
iPod touch	iPod nano 2ης γενιάς
iPod classic	iPod nano 3ης γενιάς
iPod mini 2ης γενιάς	iPod 5ης γενιάς
iPod με έγχρωμη οθόνη	

Σημείωση

- Ανατρέξτε στην ιστοσελίδα της Philips για τις πιο πρόσφατες ενημερώσεις σχετικά με τα προϊόντα iPod που υποστηρίζονται.

Έλεγχος μουσικής iPod

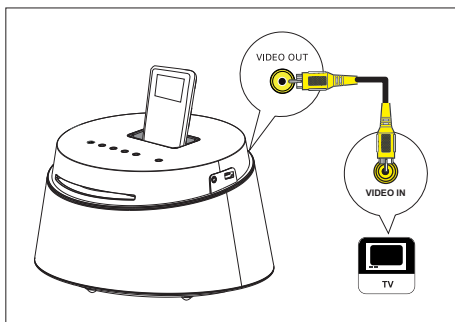

- 1 Σύρετε το καπάκι της βάσης σύνδεσης για να το ανοίξετε
- 2 Συνδέστε το iPod στη βάση σύνδεσης και ενεργοποιήστε το.
- 3 Πατήστε **DOCK**.
 - Ενδέχεται να απαιτείται περισσότερος χρόνος για να εξακριβωθεί η συμβατότητα συγκεκριμένης σειράς iPod.
- 4 Ξεκινήστε την αναπαραγωγή στο iPod.
 - Για προβολή βίντεο iPod, συνδέστε ένα καλώδιο βίντεο από τη βάση σύνδεσης στην τηλεόρασή σας και ενεργοποιήστε τη ρύθμιση 'TV ON' (Ενεργοποίηση τηλεόρασης) στο iPod.
- 5 Κατά τη διάρκεια της αναπαραγωγής, μπορείτε να χρησιμοποιήσετε το τηλεχειριστήριο για να ελέγξετε την αναπαραγωγή μουσικής.

Κουμπί	Δράση
	Αλλαγή του επιπέδου έντασης.
	Επιλογή προκαθορισμένου ηχητικού εφέ.
	Μετάβαση σε προηγούμενο/επόμενο κομμάτι
	Αναζήτηση προς τα εμπρός/πίσω.
	Προσωρινή διακοπή/συνέχιση αναπαραγωγής.
	Μεταβείτε σε 'Extended Control mode' (Λειτουργία εκτεταμένου ελέγχου) για να είναι δυνατός ο έλεγχος της αναπαραγωγής iPod μέσω των περιεχομένων που εμφανίζονται στην οθόνη της τηλεόρασης. <ul style="list-style-type: none"> • Τα κουμπιά ελέγχου στο iPod δεν έχουν καμία λειτουργία. • Πατήστε ξανά αυτό το κουμπί για να επιστρέψετε σε απλή λειτουργία αναπαραγωγής.
	Εναλλαγή μεταξύ διάφορων λειτουργιών επανάληψης/τυχαίας αναπαραγωγής ή απενεργοποίηση της λειτουργίας επανάληψης. <ul style="list-style-type: none"> • Αυτή η επιλογή είναι διαθέσιμη μόνο σε 'Extended Control mode' (Λειτουργία εκτεταμένου ελέγχου)

Συμβουλές

- Ενώ βρίσκεστε σε λειτουργία iPod, φορτίζεται η μπαταρία του iPod.
- Σε λειτουργία εκτεταμένης αναπαραγωγής, ο έλεγχος αναπαραγωγής του iPod είναι δυνατός μόνο μέσω των περιεχομένων που εμφανίζονται στην τηλεόραση με χρήση του τηλεχειριστηρίου του Compact Theatre.

6 Προσαρμογή ήχου

Έλεγχος έντασης

- 1 Πατήστε **VOL + -** για να αυξήσετε ή να μειώσετε το επίπεδο της έντασης.
 - Για σίγαση του ήχου, πατήστε **MUTE**.
 - Για επαναφορά του ήχου, πατήστε ξανά **MUTE** ή πατήστε το κουμπί έντασης.

Επιλογή προκαθορισμένου ηχητικού εφέ.

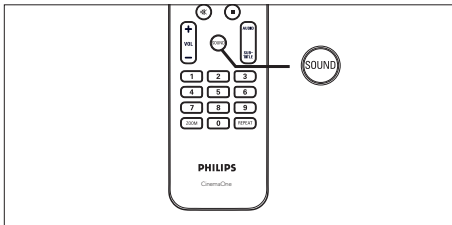





- 1 Πατήστε επανειλημμένα **SOUND** για να επιλέξετε ένα ηχητικό εφέ που ταιριάζει με το βίντεο ή τη μουσική που αναπαράγετε.

Βίντεο / Μουσική	Περιγραφές
ACTION / ROCK (Δράση / Ροκ)	Ενισχυμένο χαμηλό και μεσαίο εύρος για εξαιρετική ατμόσφαιρα και εφέ ήχου ταινίας. Ιδανική λειτουργία για ταινίες δράσης και μουσική ροκ/ποπ.
CONCERT / CLASSIC (Συναυλία / Κλασική μουσική)	Λειτουργία ομαλού και καθαρού ήχου. Ιδανική για ακρόαση κλασικής μουσικής και παρακολούθηση DVD με ζωντανές συναυλίες.
GAMING / PARTY (Παιχνίδι / Πάρτι)	Ελαφρώς βελτιωμένο χαμηλό εύρος και ισχυρό μεσαίο εύρος για μουσική σε πάρτυ και video games.
NEWS (Νέα)	Βελτιωμένο μεσαίο εύρος για καθαρά φωνητικά/ομιλία.





7 Προσαρμογή ρυθμίσεων

Αυτή η ενότητα περιγράφει τις διάφορες επιλογές ρύθμισης της μονάδας

Σύμβολο	Επιλογές
	[General Setup] (Γενικές ρυθμίσεις)
	[Audio Setup] (Ρύθμιση ήχου)
	[Video Setup] (Ρύθμιση βίντεο)
	[Preference Setup] (Ρύθμιση προτιμήσεων)

Γενικές ρυθμίσεις

- 1 Πατήστε **OPTIONS**.
↳ Εμφανίζεται το μενού [**General Setup**] (Γενικές ρυθμίσεις).
- 2 Πατήστε ►.
- 3 Ενεργοποιήστε μια επιλογή και πατήστε **OK**.

General Setup	
	Disc Lock
	OSD Language
	Screen Saver
	Sleep Timer
	DivX(R) VOD Code
	

- Δείτε τις επεξηγήσεις των παραπάνω επιλογών στις σελίδες που ακολουθούν.

- 4 Επιλέξτε ρύθμιση και πατήστε **OK**.
 - Για να επιστρέψετε στο προηγούμενο μενού, πατήστε **BACK**.
 - Για έξοδο από το μενού, πατήστε **OPTIONS**.

[**Disc Lock**] (Κλείδωμα δίσκου)

Ρυθμίζει τους περιορισμούς αναπαραγωγής για συγκεκριμένους δίσκους. Πριν ξεκινήσετε, τοποθετήστε το δίσκο στο διαμέρισμα δίσκου (είναι δυνατό το κλείδωμα έως 40 δίσκων).

- [**Lock**] (Κλείδωμα) – περιορίζει την πρόσβαση στον τρέχοντα δίσκο. Την επόμενη φορά που θα θέλετε να αναπαραγάγετε αυτό το δίσκο ή να τον ξεκλειδώσετε, θα χρειαστεί να πληκτρολογήσετε τον κωδικό πρόσβασης
- [**Unlock**] (Ξεκλείδωμα) – είναι δυνατή η αναπαραγωγή όλων των δίσκων.



Συμβουλές

- Για να ρυθμίσετε ή να αλλάξετε κωδικό πρόσβασης, μεταβείτε στην επιλογή [**Preference Setup**] (Ρύθμιση προτιμήσεων) > [**Password**] (Κωδικός πρόσβασης).

[**OSD Language**]

(Γλώσσα εμφάνισης στην οθόνη)
Επιλέγει την προεπιλεγμένη γλώσσα στην οποία θα εμφανίζονται τα μενού στην οθόνη.

[Screen Saver] (Προφύλαξη οθόνης)

Απενεργοποιεί ή ενεργοποιεί τη λειτουργία φύλαξης οθόνης. Αποτρέπει τη φθορά της τηλεόρασης λόγω έκθεσης της οθόνης σε στατικές εικόνες για πολύ μεγάλο χρονικό διάστημα.

- [**On**] (Ενεργοποίηση) – ρυθμίζει την φύλαξη οθόνης έτσι ώστε να εμφανίζεται μετά από 15 λεπτά αδράνειας (για παράδειγμα, σε λειτουργία προσωρινής ή μόνιμης διακοπής).
- [**Off**] (Απενεργοποίηση) – απενεργοποιεί τη λειτουργία φύλαξης οθόνης.

[Sleep Timer] (Χρονοδιακόπτης αυτόματης διακοπής λειτουργίας)

Πραγματοποιεί αυτόματα μετάβαση σε λειτουργία αναμονής μετά από τον προκαθορισμένο χρόνο.

- [**Off**] (Απενεργοποίηση) – απενεργοποιεί τη λειτουργία απενεργοποίησης.
- [**15, 30, 45, 60 mins**] (15, 30, 45, 60 λεπτά) – επιλέγει το χρόνο μετά από τον οποίο θα πραγματοποιηθεί μετάβαση σε λειτουργία αναμονής.

[DivX(R) VOD Code]

(Κωδικός DivX(R) VOD)

Εμφανίζει τον κωδικό εγγραφής DivX®.



Συμβουλές

- Πληκτρολογήστε αυτό τον κωδικό εγγραφής DivX της μονάδας κάθε φορά που ανοικιάζετε ή αγοράζετε βίντεο από τη διεύθυνση www.divx.com/vod. Η αναπαραγωγή των βίντεο DivX που έχουν ανοικιαστεί ή αγοραστεί μέσω υπηρεσίας DivX® VOD (Βίντεο κατ' απαίτηση) είναι δυνατή μόνο στη συσκευή στην οποία έχουν εγγραφεί.

Ρύθμιση ήχου

- 1 Πατήστε **OPTIONS**.
↳ Εμφανίζεται το μενού [**General Setup**] (Γενικές ρυθμίσεις).
- 2 Πατήστε ▼ για να επιλέξετε [**Audio Setup**] (Ρύθμιση ήχου) και, στη συνέχεια, πατήστε ►.
- 3 Ενεργοποιήστε μια επιλογή και πατήστε **OK**.

Audio Setup	
	HDMI Audio
	Audio Sync
	Night Mode
	CD Upsampling

- Δείτε τις επεξηγήσεις των παραπάνω επιλογών στις σελίδες που ακολουθούν.

- 4 Επιλέξτε ρύθμιση και πατήστε **OK**.
 - Για να επιστρέψετε στο προηγούμενο μενού, πατήστε **BACK**.
 - Για έξοδο από το μενού, πατήστε **OPTIONS**.

[HDMI Audio] (Ήχος HDMI)

Εάν συνδέσετε τη μονάδα και την τηλεόραση μέσω καλωδίου HDMI, επιλέξτε τη ρύθμιση εξόδου ήχου για αυτή τη σύνδεση.

- [**On**] (Ενεργοποίηση) – πραγματοποιείται έξοδος του ήχου μέσω της τηλεόρασης και του συστήματος ηχείων. Εάν το φορμά ήχου στο δίσκο δεν υποστηρίζεται, θα πραγματοποιηθεί downmix του ήχου σε δύο κανάλια (γραμμική PCM).
- [**Off**] (Απενεργοποίηση) – απενεργοποιεί την έξοδο ήχου από την τηλεόραση. Πραγματοποιείται έξοδος του ήχου μόνο από το σύστημα ηχείων.

[Audio Sync] (Συγχρονισμός ήχου)

Ρυθμίστε τον προεπιλεγμένο χρόνο καθυστέρησης για έξοδο ήχου κατά την αναπαραγωγή δίσκου βίντεο.

1. Για να ξεκινήσετε, πατήστε **OK**.
2. Πατήστε **◀▶** για να ρυθμίσετε το χρόνο καθυστέρησης.
3. Πατήστε **OK** για επιβεβαίωση και έξοδο.

[Night Mode] (Νυχτερινή λειτουργία)

Μειώνει το επίπεδο των δυνατών ήχων και αυξάνει το επίπεδο των χαμηλών ήχων για να μπορείτε να παρακολουθείτε ταινίες DVD σε χαμηλή ένταση και να μην ενοχλείτε τους άλλους.

 Σημείωση

- Αυτή η ρύθμιση μπορεί να εφαρμοστεί μόνο σε δίσκους DVD κωδικοποιημένους σε Dolby Digital.

- **[On]** (Ενεργοποίηση) – για ήσυχη προβολή τη νύχτα (μόνο για DVD).
- **[Off]** (Απενεργοποίηση) – απολαύστε περιβάλλοντα ήχο στο πλήρες δυναμικό του εύρος.

[CD Upsampling]





(Μετατροπή δειγματοληψίας CD)

Μετατρέψτε ένα μουσικό CD σε υψηλότερο ρυθμό δειγματοληψίας χρησιμοποιώντας την προηγμένη επεξεργασία ψηφιακού σήματος για καλύτερη ποιότητα ήχου.

- **[Off]** (Απενεργοποίηση) – απενεργοποίηση μετατροπής δειγματοληψίας CD.
- **[On]** (Ενεργοποίηση) – διπλασιασμός του αρχικού ρυθμού δειγματοληψίας CD.

Ρύθμιση βίντεο

1. Πατήστε **OPTIONS**.
↳ Εμφανίζεται το μενού **[General Setup]** (Γενικές ρυθμίσεις).
2. Πατήστε **▼** για να επιλέξετε  **[Video Setup]** (Ρύθμιση βίντεο) και πατήστε **▶**.
3. Ενεργοποιήστε μια επιλογή και πατήστε **OK**.

Video Setup	
	TV Type
	TV Display
	Picture Setting
	HDMI Setup
	Closed Caption
	

- Δείτε τις επεξηγήσεις των παραπάνω επιλογών στις σελίδες που ακολουθούν.

4. Επιλέξτε ρύθμιση και πατήστε **OK**.
 - Για να επιστρέψετε στο προηγούμενο μενού, πατήστε **BACK**.
 - Για έξοδο από το μενού, πατήστε **OPTIONS**.

[TV Type] (Τύπος τηλεόρασης)

Εάν η εικόνα δεν εμφανίζεται κανονικά, αλλάξτε τη ρύθμιση. Από προεπιλογή, αυτή η ρύθμιση αντιστοιχεί στην πιο συνηθισμένη ρύθμιση για τις τηλεοράσεις στη χώρα σας.

- **[PAL]** – για τηλεόραση συστήματος PAL.
- **[NTSC]** – για τηλεόραση συστήματος NTSC.
- **[Multi]** – για τηλεόραση που είναι συμβατή τόσο με PAL όσο και με NTSC.

[TV Display] (Οθόνη τηλεόρασης)

Επιλέξτε μορφή οθόνης ανάλογα με τον τρόπο που επιθυμείτε να προβάλλεται η εικόνα στην τηλεόραση.



- [**4:3 Pan Scan (PS)**] – για τυπική τηλεόραση, οθόνη κανονικού ύψους με περικοπή και στις δύο πλευρές.
- [**4:3 Letter Box (LB)**] – για τυπική τηλεόραση, 'ευρεία οθόνη' με μαύρες γραμμές στο πάνω και κάτω μέρος.
- [**16:9 Wide Screen**] – για τηλεόραση ευρείας οθόνης (αναλογία καρτέ 16:9).

[Picture Setting] (Ρύθμιση εικόνας)

Επιλέξτε ένα προκαθορισμένο σετ ρυθμίσεων χρώματος εικόνας ή διαμορφώστε τη δική σας προσωπική ρύθμιση.

- [**Standard**] (Τυπικό) – ρύθμιση αρχικών χρωμάτων.
- [**Bright**] (Φωτεινό) – ρύθμιση έντονων χρωμάτων.
- [**Soft**] (Απαλό) – ρύθμιση ζεστών χρωμάτων.
- [**Personal**] (Προσωπικό) – διαμόρφωση ρύθμισης χρωμάτων. Ρυθμίστε το επίπεδο φωτεινότητας, αντίθεσης, απόχρωσης και κορεσμού χρώματος από το μενού και πατήστε **OK**.

[HDMI Setup] (Ρύθμιση HDMI)

Εάν έχετε συνδέσει τη μονάδα στην τηλεόραση μέσω καλωδίου HDMI, επιλέξτε τη βέλτιστη ρύθμιση HDMI που υποστηρίζει η τηλεόρασή σας.

- [**Wide Screen Format**] (Μορφή ευρείας οθόνης) – ορίζει το μορφή ευρείας οθόνης για αναπαραγωγή δίσκου.

Επιλογές	Περιγραφές
[Superwide] (Εξαιρετικά ευρεία)	Τα στοιχεία που βρίσκονται στο κέντρο της οθόνης επιμηκύνονται λιγότερο από αυτά που βρίσκονται στο πλάι. Αυτή η ρύθμιση ισχύει μόνο εάν η ανάλυση εικόνας έχει οριστεί σε 720p ή 1080i/p.
[4:3 Pillar Box]	Εικόνα χωρίς επιμήκυνση. Μαύρες γραμμές εμφανίζονται και στις δύο πλευρές της οθόνης.
[Off] (Απενεργοποίηση)	Η εικόνα προβάλλεται ανάλογα με το μορφή του δίσκου.



Σημείωση

- Αυτή η ρύθμιση είναι διαθέσιμη μόνο εάν έχετε ορίσει την επιλογή [**TV Display**] (Οθόνη τηλεόρασης) σε [**16:9 Wide Screen**].

- [**HDMI Video**] (Εικόνα HDMI) – επιλέγει ανάλυση εικόνας που είναι συμβατή με τις δυνατότητες προβολής της τηλεόρασής σας.

Επιλογές	Περιγραφές
[Auto] (Αυτόματο)	Εντοπίζει και επιλέγει αυτόματα τη βέλτιστη ανάλυση βίντεο που υποστηρίζεται.
[480p, 576p, 720p, 1080i, 1080p]	Επιλέξτε τη βέλτιστη ανάλυση εικόνας που υποστηρίζεται από την τηλεόρασή σας. Δείτε το εγχειρίδιο της τηλεόρασης για λεπτομέρειες.



Σημείωση

- Εάν η ρύθμιση δεν είναι συμβατή με την τηλεόρασή σας, εμφανίζεται μια κενή οθόνη. Περιμένετε 15 δευτερόλεπτα για αυτόματη επαναφορά ή μεταβείτε στην προεπιλεγμένη λειτουργία ως εξής:
1) Πατήστε **▲**. 2) Πατήστε **◀**. 3) Πατήστε **ZOOM**.

[**Closed Caption**] (Κλειστές λεζάντες)

Ενεργοποιεί ή απενεργοποιεί την εμφάνιση λεζάντων.

- [**On**] (Ενεργοποίηση) – εμφανίζει τα ηχητικά εφέ σε υπότιτλους. Ισχύει μόνο για δίσκο που περιλαμβάνει πληροφορίες κλειστών λεζάντων και εάν η τηλεόρασή σας υποστηρίζει αυτή τη λειτουργία.
- [**Off**] (Απενεργοποίηση) – απενεργοποιεί τις κλειστές λεζάντες.

Ρύθμιση προτιμήσεων

- 1 Πατήστε **OPTIONS**.
↳ Εμφανίζεται το μενού [**General Setup**] (Γενικές ρυθμίσεις).
- 2 Πατήστε **▼** για να επιλέξετε [**Preference Setup**] (Ρύθμιση προτιμήσεων) και πατήστε **▶**.
- 3 Ενεργοποιήστε μια επιλογή και πατήστε **OK**.

Preference Setup	
	Audio
	Subtitle
	Disc Menu
	Parental
	PBC
	MP3/JPEG Nav
	Password
	DivX Subtitle ▼

- Δείτε τις επεξηγήσεις των παραπάνω επιλογών στις σελίδες που ακολουθούν.

- 4 Επιλέξτε ρύθμιση και πατήστε **OK**.
 - Για να επιστρέψετε στο προηγούμενο μενού, πατήστε **BACK**.
 - Για έξοδο από το μενού, πατήστε **OPTIONS**.

[**Audio**] (Ήχος)

Επιλέξτε την προεπιλεγμένη ομιλούμενη γλώσσα για DVD.

[**Subtitle**] (Υπότιτλοι)

Επιλέξτε την προεπιλεγμένη γλώσσα υπότιτλων για DVD.

[**Disc Menu**] (Μενού δίσκου)

Επιλέξτε τη γλώσσα μενού για DVD.



Σημείωση

- Εάν η γλώσσα που έχετε επιλέξει δεν είναι διαθέσιμη στο δίσκο, θα χρησιμοποιηθεί η προεπιλεγμένη γλώσσα του δίσκου.
- Για κάποιους δίσκους DVD, η γλώσσα των υπότιτλων/ήχου μπορεί να αλλάξει μόνο μέσα από το μενού του δίσκου.
- Για να επιλέξετε τις γλώσσες που δεν περιλαμβάνονται στο μενού, επιλέξτε [**Others**] (Άλλες). Στη συνέχεια, ανατρέξτε στη λίστα κωδικών γλωσσών στο πίσω μέρος του παρόντος εγχειριδίου και πληκτρολογήστε τον αντίστοιχο τετραψήφιο κωδικό γλώσσας.

[**Parental**] (Γονικός)

Περιορίζει την πρόσβαση σε DVD που περιέχουν περιεχόμενο ακατάλληλο για παιδιά. Αυτοί οι τύποι DVD πρέπει να εγγράφονται με διαβαθμίσεις.

1. Για να ξεκινήσετε, πατήστε **OK**.
2. Επιλέξτε ένα επίπεδο διαβάθμισης από το μενού και πατήστε **OK**.
3. Πατήστε τα **αριθμητικά κουμπιά** για να πληκτρολογήσετε τον τετραψήφιο κωδικό πρόσβασης.



Σημείωση

- Τα DVD που έχουν διαβάθμιση μεγαλύτερη από το επίπεδο που έχετε ορίσει στην επιλογή [**Parental**] (Γονικός) απαιτούν κωδικό πρόσβασης για αναπαραγωγή.
- Οι διαβαθμίσεις εξαρτώνται από την περιοχή. Για αναπαραγωγή όλων των δίσκων, επιλέξτε '8'.
- Ορισμένα DVD έχουν διαβαθμίσεις τυπωμένες πάνω τους αλλά η εγγραφή τους δεν έχει πραγματοποιηθεί με διαβαθμίσεις. Αυτή η λειτουργία δεν ισχύει σε τέτοιου τύπου DVD.



Συμβουλές

- Για να ορίσετε ή να αλλάξετε κωδικό πρόσβασης, μεταβείτε στην επιλογή [**Preference Setup**] (Ρύθμιση προτιμήσεων) > [**Password**] (Κωδικός πρόσβασης).

[**PBC**]

Για VCD/SVCD που έχουν εγγραφεί με PBC (έλεγχο αναπαραγωγής), είναι δυνατή η πρόσβαση στα περιεχόμενα δίσκου μέσω ενός διαδραστικού μενού.

- [**On**] (Ενεργοποίηση) – εμφανίζεται ένα μενού ευρετηρίου όταν τοποθετείτε δίσκο για αναπαραγωγή.
- [**Off**] (Απενεργοποίηση) – παραλείπεται το μενού και η αναπαραγωγή ξεκινά από τον πρώτο τίτλο.

[**MP3/JPEG Nav**] (Περιηγητής MP3/JPEG)

Ενεργοποιεί ή απενεργοποιεί την προβολή φακέλων MP3/WMA κατά την αναπαραγωγή μέσου που περιέχει αρχεία MP3/WMA.

- [**With Menu**] (Με μενού) – εμφανίζει τους φακέλους των αρχείων MP3/WMA.
- [**Without Menu**] (Χωρίς μενού) – εμφανίζει όλα τα αρχεία.

[Password] (Κωδικός πρόσβασης)

Ακολουθήστε τις οδηγίες που εμφανίζονται στην οθόνη της τηλεόρασης για να ορίσετε ή να αλλάξετε τον κωδικό πρόσβασης για κλειδωμένους δίσκους και να πραγματοποιήσετε αναπαραγωγή DVD με περιορισμούς.

Change Password	
Old Password	<input type="password"/>
New Password	<input type="password"/>
Confirm PWD	<input type="password"/>
	<input type="button" value="OK"/>

1. Πατήστε τα **αριθμητικά κουμπιά** για να πληκτρολογήσετε '0000' ή τον πιο πρόσφατο τετραψήφιο κωδικό πρόσβασης στο πεδίο **[Old Password]** (Παλιός κωδικός πρόσβασης).
2. Πληκτρολογήστε το νέο κωδικό πρόσβασης στο πεδίο **[New Password]** (Νέος κωδικός πρόσβασης).
3. Πληκτρολογήστε το νέο κωδικό πρόσβασης ξανά στο πεδίο **[Confirm PWD]** (Επιβεβαίωση κωδικού πρόσβασης).
4. Πατήστε **OK** για έξοδο από το μενού.

**Σημείωση**

- Εάν ξεχάσετε τον τετραψήφιο κωδικό σας, πληκτρολογήστε '0000' πριν ορίσετε τον καινούργιο κωδικό πρόσβασης.

[DivX Subtitle] (Υπότιτλοι DivX)

Επιλέξτε ένα σετ χαρακτήρων που υποστηρίζει υπότιτλους DivX.

[Standard] (Τυπικό) Αγγλικά, Ιρλανδικά, Δανικά, Εσθονικά, Φινλανδικά, Γαλλικά, Γερμανικά, Ιταλικά, Πορτογαλικά, Λουξεμβουργικά, Νορβηγικά (Bokmål και Nynorsk), Ισπανικά, Σουηδικά, Τούρκικα

[Central Europe] (Κεντρική Ευρώπη) Πολωνικά, Τσέχικα, Σλοβάκικα, Αλβανικά, Ουγγρικά, Σλοβενικά, Κροατικά (Λατινική γραφή), Ρουμανικά

[Cyrillic] (Κυριλλικά) Ρωσικά Λευκορωσίας, Βουλγαρικά, Ουκρανικά, Μακεδονικά, Ρωσικά, Σερβικά

[Greek] (Ελληνικά)

[Hebrew] (Εβραϊκά)

**Σημείωση**

- Βεβαιωθείτε ότι το αρχείο υπότιτλων έχει ακριβώς το ίδιο όνομα με το αρχείο ταινίας. Εάν, για παράδειγμα, το όνομα αρχείου της ταινίας είναι 'Movie.avi', τότε θα πρέπει να ονομάσετε το αρχείο κειμένου 'Movie.sub' ή 'Movie.srt'.

[Version info] (Πληροφορίες έκδοσης)
Εμφανίζει την έκδοση λογισμικού της μονάδας.

**Συμβουλές**

- Αυτές οι πληροφορίες είναι απαραίτητες για να βρείτε εάν υπάρχει διαθέσιμη νεότερη έκδοση λογισμικού στην ιστοσελίδα της Philips, την οποία μπορείτε να κατεβάσετε και να εγκαταστήσετε στη μονάδα.

[Default] (Προεπιλογή)

Επαναφέρετε όλες τις ρυθμίσεις της μονάδας στις εργοστασιακές προεπιλογές εκτός από τις ρυθμίσεις **[Disc Lock]** (Κλείδωμα δίσκου), **[Password]** (Κωδικός πρόσβασης) και **[Parental]** (Γονικός).









8 Πρόσθετες πληροφορίες

Ενημέρωση λογισμικού

Η Philips παρέχει ενημερώσεις λογισμικού για να διασφαλίσει ότι η μονάδα είναι συμβατή με τα πιο πρόσφατα φορμά.

Για να ελέγξετε τις ενημερώσεις, συγκρίνετε την τρέχουσα έκδοση λογισμικού της συσκευής με την τελευταία έκδοση λογισμικού που είναι διαθέσιμη στην ιστοσελίδα της Philips.

1 Πατήστε **OPTIONS**.

Preference Setup	
	Disc Menu ▲
	Parental
	PBC
	MP3/JPEG Nav
	Password
	DivX Subtitle
	Version Info
	Default

2 Επιλέξτε [**Preference Setup**] (Ρύθμιση προτιμήσεων) > [**Version Info**] (Πληροφορίες έκδοσης) και πατήστε **OK**.

3 Σημειώστε τον αριθμό έκδοσης και πατήστε **OPTIONS** για έξοδο από το μενού.

4 Μεταβείτε στη διεύθυνση www.philips.com/surround για να ελέγξετε την τελευταία έκδοση λογισμικού που είναι διαθέσιμη για τη συγκεκριμένη μονάδα.

5 Αν η τελευταία έκδοση είναι νεότερη από την τρέχουσα έκδοση λογισμικού της μονάδας, μπορείτε να πραγματοποιήσετε λήψη και αποθήκευσή της σε CD-R ή μονάδα USB flash.

6 Τοποθετήστε το CD-R ή συνδέστε τη μονάδα USB flash στη μονάδα Compact Theatre.

7 Πατήστε **DISC** ή **USB** και ακολουθήστε τις οδηγίες που εμφανίζονται στην οθόνη της τηλεόρασης για να επιβεβαιώσετε τη λειτουργία ενημέρωσης.

Σημείωση

- Μην αφαιρείτε το CD-R ή τη μονάδα USB κατά τη διάρκεια της ενημέρωσης λογισμικού.

8 Μόλις ολοκληρωθεί η ενημέρωση λογισμικού, η μονάδα απενεργοποιείται αυτόματα και μεταβαίνει σε κατάσταση αναμονής.

Σημείωση

- Σας συνιστούμε να απουσνδέσετε το καλώδιο ρεύματος για λίγα δευτερόλεπτα, να το ξανασυνδέσετε και να πραγματοποιήσετε επανεκκίνηση του συστήματος.

Φροντίδα

Προσοχή!

- Μην χρησιμοποιείτε ποτέ διαλύτες όπως βενζίνη, διαλυτικά, καθαριστικά του εμπορίου, ή αντιστατικά σπρέι που προορίζονται για δίσκους.

Καθαρισμός δίσκων

Σκουπίστε το δίσκο με πανί καθαρισμού από μικροφίμπρα με κατεύθυνση από το κέντρο προς την άκρη σε ευθεία γραμμή.

Καθαρισμός οθόνης κύριας μονάδας

Σκουπίστε την επιφάνεια της οθόνης με ένα πανί καθαρισμού από μικροφίμπρα.

Προδιαγραφές



Σημείωση

- Ο σχεδιασμός και οι προδιαγραφές υπόκεινται σε αλλαγές χωρίς προειδοποίηση.

Παρεχόμενα αξεσουάρ

- Οδηγίες γρήγορης έναρξης
- Τηλεχειριστήριο και μπαταρίες
- Καλώδιο μετατροπέα scart
- Καλώδιο εικόνας σύνθετου σήματος (κίτρινο)
- Καλώδιο HDMI
- Καλώδιο στερεοφωνικού ήχου 3,5 χιλ. (για MP3 LINK)
- Τροφοδοτικό
- Καλώδιο τροφοδοσίας
- Πανί καθαρισμού από μικροφίμπρα

Ενισχυτής

- Συνολική ισχύς εξόδου (Compact Theatre): 50W
- Συχνότητα απόκρισης: 180 Hz~18 kHz / ± 3 dB
- Λόγος σήματος προς θόρυβο: > 60 dB(a)
- Ευαισθησία εισόδου
 - AUX: 500 mV
 - MP3 LINK: 500 mV

Δίσκος

- Τύπος λέιζερ: Ημιαγωγός
- Διάμετρος δίσκου: 12cm / 8cm
- Εγγραφή βίντεο: MPEG1/ MPEG2 / DivX / DivX Ultra
- Βίντεο DAC: 12 bits, 108 MHz
- Σύστημα σημάτων: PAL / NTSC
- Βίντεο S/N: 56 dB
- DAC ήχου: 24 bits / 96 kHz
- Απόκριση συχνότητας: 4 Hz – 20 kHz (44,1 kHz)
4 Hz - 22 kHz (48 kHz)
4 Hz - 44 kHz (96 kHz)
- PCM: IEC 60958
- Dolby Digital, DTS: IEC60958, IEC61937

USB

- Συμβατότητα: Hi-Speed USB (2.0)
- Υποστήριξη κατηγοριών: UMS (Κατηγορία μαζικής αποθήκευσης USB)

Κύρια μονάδα

- Τροφοδοσία ρεύματος: 100-240V, 50-60 Hz
- Κατανάλωση ρεύματος: 22 W
- Κατανάλωση ρεύματος κατά την αναμονή: < 1 W
- Σύστημα: Σύστημα ανάκλασης μπάσων
- Σύνθετη αντίσταση εξόδου: 8 ohm
- Οδηγοί ηχείων: 165 mm (6 1/2") γούφερ
- Απόκριση συχνοτήτων: 55 Hz – 150 Hz
- Διαστάσεις (ΠxΥxΒ): 273 x 172 x 273 (mm)
- Βάρος: 2,6 kg

9 Αντιμετώπιση προβλημάτων



Προειδοποίηση!

- Κίνδυνος ηλεκτροπληξίας. Μην αφαιρείτε ποτέ το περίβλημα της μονάδας.

Για να εξασφαλιστεί να ισχύει η εγγύηση, μην επιχειρήσετε να επιδιορθώσετε το σύστημα μόνοι σας.

Εάν αντιμετωπίσετε προβλήματα κατά τη χρήση της μονάδας, ελέγξτε τα παρακάτω σημεία πριν ζητήσετε επισκευή. Εάν το πρόβλημα εξακολουθεί να υφίσταται, δηλώστε το προϊόν σας και λάβετε υποστήριξη από τη διεύθυνση www.philips.com/welcome.

Κύρια μονάδα

Τα κουμπιά της μονάδας δεν λειτουργούν.

- Αποσυνδέστε τη μονάδα από την πρίζα για λίγα λεπτά και, στη συνέχεια, συνδέστε τη ξανά.

Εικόνα

Δεν προβάλλεται εικόνα.

- Συμβουλευθείτε το εγχειρίδιο της τηλεόρασής σας για να επιλέξετε το σωστό κανάλι εισόδου βίντεο. Αλλάξτε το κανάλι τηλεόρασης μέχρι να εμφανιστεί η οθόνη DVD.
- Πατήστε **DISC**.
- Σε αυτή την περίπτωση, όταν αλλάζετε τη ρύθμιση τύπου τηλεόρασης, πρέπει να πραγματοποιείτε μετάβαση στην προεπιλεγμένη λειτουργία:
 1. Πατήστε **▲**.
 2. Πατήστε **◀**.
 3. Πατήστε **SUBTITLE**.

Δεν υπάρχει εικόνα στη σύνδεση HDMI.

- Ελέγξτε μήπως είναι ελαττωματικό το καλώδιο HDMI. Αντικαταστήστε το καλώδιο HDMI με καινούριο καλώδιο.
- Σε αυτή την περίπτωση, όταν αλλάζετε την ανάλυση εικόνας HDMI, πρέπει να πραγματοποιείτε μετάβαση στην προεπιλεγμένη λειτουργία:
 1. Πατήστε **▲**.
 2. Πατήστε **◀**.
 3. Πατήστε **ZOOM**.

Ήχος

Δεν ακούγεται ήχος.

- Βεβαιωθείτε ότι τα καλώδια ήχου είναι συνδεδεμένα και πατήστε τη σωστή πηγή εισόδου (για παράδειγμα, AUX/MP3 LINK, USB) για να επιλέξετε τη συσκευή από την οποία θέλετε να πραγματοποιηθεί αναπαραγωγή.

Δεν υπάρχει ήχος στη σύνδεση HDMI.

- Ενδέχεται να μην παράγεται ήχος από την έξοδο HDMI εάν η συνδεδεμένη συσκευή δεν είναι συμβατή με HDCP ή είναι συμβατή μόνο με το πρότυπο DVI.
- Βεβαιωθείτε ότι η ρύθμιση [**HDMI Audio**] (Ήχος HDMI) είναι ενεργοποιημένη.

Δεν υπάρχει ήχος από τηλεοπτικά προγράμματα.

- Συνδέστε ένα καλώδιο ήχου από την είσοδο AUDIO της μονάδας στην έξοδο AUDIO της τηλεόρασης. Στη συνέχεια, πατήστε επανειλημμένα **AUX/MP3 LINK** για να επιλέξετε την αντίστοιχη πηγή εισόδου ήχου.

Αναπαραγωγή

Δεν είναι δυνατή η αναπαραγωγή αρχείων βίντεο DivX.

- Βεβαιωθείτε ότι το αρχείο DivX έχει κωδικοποιηθεί σύμφωνα με τη λειτουργία 'Home Theatre Profile' με κωδικοποιητή DivX.
- Βεβαιωθείτε ότι το αρχείο βίντεο DivX έχει ολοκληρωθεί.

Ο λόγος διαστάσεων της οθόνης δεν αντιστοιχεί με τη ρύθμιση της οθόνης τηλεόρασης.

- Ο λόγος διαστάσεων έχει καθοριστεί στο δίσκο DVD.

Οι υπότιτλοι DivX δεν εμφανίζονται σωστά.

- Βεβαιωθείτε ότι το όνομα του αρχείου υπότιτλων είναι ίδιο με το όνομα του αρχείου ταινίας.
- Επιλέξτε σωστό σετ χαρακτήρων.
 1. Πατήστε **OPTIONS**.
 2. Πατήστε **▶** και επιλέξτε [**DivX Subtitle**] (Υπότιτλοι DivX) από το μενού.
 3. Επιλέξτε ένα σετ χαρακτήρων που υποστηρίζει υπότιτλους.

Δεν είναι δυνατή η ανάγνωση του περιεχομένου της μονάδας USB flash.

- Το φορμά της μονάδας USB flash δεν είναι συμβατό με τη μονάδα.
- Η διαμόρφωση της μονάδας έχει γίνει με διαφορετικό σύστημα αρχείων που δεν υποστηρίζεται από αυτή τη μονάδα (π.χ. NTFS).
- Το μέγιστο μέγεθος μνήμης που υποστηρίζεται είναι 160GB.

10 Γλωσσάρι

Λόγος διαστάσεων

Ο λόγος διαστάσεων αναφέρεται στην αναλογία μήκους προς ύψος στην οθόνη της τηλεόρασης. Ο λόγος διαστάσεων σε μια τυπική τηλεόραση είναι 4:3 ενώ σε μια τηλεόραση υψηλής ευκρίνειας ή ευρείας οθόνης είναι 16:9. Το letter box σάς επιτρέπει να απολαμβάνετε μια εικόνα με ευρύτερη προοπτική σε τυπική οθόνη 4:3.

DivX

Ο κωδικός DivX είναι μια τεχνολογία συμπίεσης βασισμένη σε βίντεο MPEG-4, η οποία δεν έχει καταχωρηθεί ακόμη ως ευρεσιτεχνία και έχει αναπτυχθεί από την DivX Networks, Inc. Η τεχνολογία αυτή συμπιέζει αρκετά τα ψηφιακά βίντεο ώστε να είναι δυνατή η μεταφορά τους μέσω του Internet διατηρώντας παράλληλα υψηλή οπτική ποιότητα.

Dolby Digital

Σύστημα περιβάλλοντος ήχου που έχει αναπτυχθεί από τα εργαστήρια Dolby Laboratories και εμπεριέχει έως και έξι κανάλια ψηφιακού ήχου.

HDMI

Το πρότυπο HDMI (Διασύνδεση Πολυμέσων Υψηλής Ευκρίνειας) είναι μια ψηφιακή διασύνδεση υψηλής ταχύτητας που μπορεί να μεταδώσει ασυμπίεστο σήμα βίντεο υψηλής ευκρίνειας και ψηφιακό πολυκαναλικό ήχο. Παρέχει υψηλή ποιότητα εικόνας και ήχου, πλήρως απαλλαγμένη από θόρυβο. Η διασύνδεση HDMI είναι πλήρως συμβατή με προγενέστερες συσκευές DVI.

Όπως απαιτείται από το πρότυπο HDMI, εάν πραγματοποιηθεί σύνδεση σε προϊόντα HDMI ή DVI χωρίς HDCP (High-bandwidth Digital Content Protection) δεν θα υπάρξει έξοδος βίντεο ή ήχου.

HDCP

Το HDCP (High-bandwidth Digital Content Protection) είναι ένα σύνολο προδιαγραφών που παρέχει ασφαλή μετάδοση ψηφιακού περιεχομένου μεταξύ διαφορετικών συσκευών (για την αποτροπή της κλοπής πνευματικής ιδιοκτησίας).

JPEG

Ένα πολύ σύνηθες φορμά ψηφιακής ακίνητης εικόνας. Ένα σύστημα συμπίεσης δεδομένων ακίνητων εικόνων που προτάθηκε από το Joint Photographic Expert Group, και χαρακτηρίζεται από μικρή μείωση της ποιότητας της εικόνας παρά την υψηλή αναλογία συμπίεσης. Τα αρχεία αναγνωρίζονται από την επέκτασή τους 'JPG ή JPEG'.

MP3

Φορμά αρχείου με σύστημα συμπίεσης δεδομένων ήχου. Το 'MP3' είναι συντόμευση του Motion Picture Experts Group 1 (ή MPEG-1) Audio Layer3. Χρησιμοποιώντας το φορμά MP3, ένας δίσκος CD-R ή CD-RW μπορεί να περιέχει περίπου 10 φορές περισσότερα δεδομένα από ένα κανονικό CD. Τα αρχεία αναγνωρίζονται από την επέκτασή τους 'MP3'.

MPEG

Motion Picture Experts Group. Μια συλλογή συστημάτων συμπίεσης για ψηφιακό ήχο και βίντεο.

PBC

Έλεγχος αναπαραγωγής. Σύστημα περιήγησης σε Video CD/Super VCD μέσω των μενού της οθόνης που είναι εγγεγραμμένα στο δίσκο. Μπορείτε να απολαύσετε διαδραστική αναπαραγωγή και αναζήτηση.

PCM

Pulse Code Modulation (Διαμόρφωση παλμικού κώδικα). Σύστημα κωδικοποίησης ψηφιακού ήχου.

WMA

Windows Media™ Audio. Αναφέρεται σε μια τεχνολογία συμπίεσης ήχου, η οποία αναπτύχθηκε από την Microsoft Corporation. Τα δεδομένα WMA μπορούν να κωδικοποιηθούν με χρήση του Windows Media Player έκδοση 9 ή του Windows Media Player για Windows XP. Τα αρχεία αναγνωρίζονται από την επέκταση των αρχείων τους, 'WMA.

Language Code

Abkhazian	6566	Inupiaq	7375	Pushto	8083
Afar	6565	Irish	7165	Russian	8285
Afrikaans	6570	Islenska	7383	Quechua	8185
Amharic	6577	Italiano	7384	Raeto-Romance	8277
Arabic	6582	Ivrit	7269	Romanian	8279
Armenian	7289	Japanese	7465	Rundi	8278
Assamese	6583	Javanese	7486	Samoan	8377
Avestan	6569	Kalaallisut	7576	Sango	8371
Aymara	6589	Kannada	7578	Sanskrit	8365
Azerhajani	6590	Kashmiri	7583	Sardinian	8367
Bahasa Melayu	7783	Kazakh	7575	Serbian	8382
Bashkir	6665	Kernewek	7587	Shona	8378
Belarusian	6669	Khmer	7577	Shqip	8381
Bengali	6678	Kinyarwanda	8287	Sindhi	8368
Bihari	6672	Kirghiz	7589	Sinhalese	8373
Bislama	6673	Komi	7586	Slovensky	8373
Bokmål, Norwegian	7866	Korean	7579	Slovenian	8376
Bosanski	6683	Kuanyama; Kwanyama	7574	Somali	8379
Brezhoneg	6682	Kurdish	7585	Sotho; Southern	8384
Bulgarian	6671	Lao	7679	South Ndebele	7882
Burmese	7789	Latina	7665	Sundanese	8385
Castellano, Español	6983	Latvian	7686	Suomi	7073
Catalán	6765	Letzeburgesch;	7666	Swahili	8387
Chamorro	6772	Limburgan; Limburger	7673	Swati	8383
Chechen	6769	Lingala	7678	Svenska	8386
Chewa; Chichewa; Nyanja	7889	Lithuanian	7684	Tagalog	8476
中文	9072	Luxembourgish;	7666	Tahitian	8489
Chuang; Zhuang	9065	Macedonian	7775	Tajik	8471
Church Slavic; Slavonic	6785	Malagasy	7771	Tamil	8465
Chuvash	6786	Magyar	7285	Tatar	8484
Corsican	6779	Malayalam	7776	Telugu	8469
Česky	6783	Maltese	7784	Thai	8472
Dansk	6865	Manx	7186	Tibetan	6679
Deutsch	6869	Maori	7773	Tigrinya	8473
Dzongkha	6890	Marathi	7782	Tonga (Tonga Islands)	8479
English	6978	Marshallese	7772	Tsonga	8483
Esperanto	6979	Moldavian	7779	Tswana	8478
Estonian	6984	Mongolian	7778	Türkçe	8482
Euskara	6985	Nauru	7865	Turkmen	8475
Ελληνικά	6976	Navaho; Navajo	7886	Twi	8487
Faroeese	7079	Ndebele, North	7868	Uighur	8571
Français	7082	Ndebele, South	7882	Ukrainian	8575
Frysk	7089	Ndonga	7871	Urdu	8582
Fijian	7074	Nederlands	7876	Uzbek	8590
Gaelic; Scottish Gaelic	7168	Nepali	7869	Vietnamese	8673
Gallegan	7176	Norsk	7879	Volapuk	8679
Georgian	7565	Northern Sami	8369	Walloon	8765
Gikuyu; Kikuyu	7573	North Ndebele	7868	Welsh	6789
Guarani	7178	Norwegian Nynorsk;	7878	Wolof	8779
Gujarati	7185	Occitan; Provencal	7967	Xhosa	8872
Hausa	7265	Old Bulgarian; Old Slavonic	6785	Yiddish	8973
Herero	7290	Oriya	7982	Yoruba	8979
Hindi	7273	Oromo	7977	Zulu	9085
Hiri Motu	7279	Ossetian; Ossetic	7983		
Hr-watski	6779	Pali	8073		
Ido	7379	Panjabi	8065		
Interlingua (International)	7365	Persian	7065		
Interlingue	7365	Polski	8076		
Inuktitut	7385	Português	8084		

