

Toujours là pour vous aider

Enregistrez votre produit et obtenez de l'assistance sur le site
www.philips.com/support



DTM3280



Mode d'emploi

PHILIPS

Table des matières

1 Sécurité	2	Charge de votre iPod/iPhone/iPad	18
Signification des symboles de sécurité	2	Retrait de votre iPod/iPhone/iPad	18
Consignes de sécurité importantes	2		
Sécurité d'écoute	3		
2 Avertissement	5		
Conformité	5		
Protection de l'environnement	5		
Remarques liées à la marque commerciale	6		
Droits d'auteur	6		
3 Votre micro-chaîne	7		
Introduction	7		
Contenu de l'emballage	7		
Présentation de l'unité principale	8		
Présentation de la télécommande	10		
4 Avant utilisation	12		
Connexion de l'antenne FM	12		
Alimentation	12		
Installation de la pile de la télécommande	12		
5 Mise en route	13		
Mise sous tension	13		
Régler l'horloge	13		
Sélection d'une source	14		
Réglage de la luminosité de l'afficheur LCD	14		
6 Lecture à partir d'un disque dur	15		
Lecture d'un disque	15		
Lecture à partir d'un périphérique de stockage USB	15		
Contrôle de la lecture	16		
Programmation des pistes	16		
7 Utilisation de la station d'accueil	17		
Modèles d'iPod/iPhone/iPad compatibles	17		
Écouter la musique via la station d'accueil	17		
8 Lecture à partir d'un périphérique Bluetooth	19		
Connexion à un périphérique Bluetooth	19		
Déconnexion d'un périphérique	20		
Reconnecter un périphérique	20		
Suppression de l'historique d'appairage	20		
9 Écoute de stations de radio FM	21		
Réglage d'une station de radio FM	21		
Programmation automatique des stations de radio	21		
Programmation manuelle des stations de radio	21		
Réglage d'une station de radio présélectionnée	22		
Affichage des informations RDS	22		
10 Réglage du son	23		
Sélection d'un effet sonore prédéfini	23		
Réglage du volume sonore	23		
Désactivation du son	23		
11 Autres fonctions	24		
Utilisation de l'alarme	24		
Utilisation de l'arrêt programmé	24		
Écoute de la musique à partir d'un périphérique externe	25		
Utilisation du casque	25		
Charge de votre périphérique USB	26		
12 Informations sur le produit	27		
Caractéristiques techniques	27		
Informations de compatibilité USB	28		
Formats de disque MP3 pris en charge	28		
Entretien	28		
13 Dépannage	29		

1 Sécurité

Prenez soin de bien lire et comprendre toutes les instructions avant d'utiliser votre micro-chaîne. Si le produit est endommagé suite au non respect de ces instructions, la garantie ne s'appliquera pas.

Signification des symboles de sécurité



Ce symbole éclair signifie que les composants non isolés de votre appareil peuvent provoquer une décharge électrique. Pour la sécurité de votre entourage, ne retirez pas le couvercle du produit.

Le point d'exclamation signale des points importants et vous invite à consulter la documentation fournie afin d'éviter tout problème de fonctionnement et de maintenance.

AVERTISSEMENT : afin de limiter les risques d'incendie ou de décharge électrique, cet appareil doit être conservé à l'abri de la pluie ou de l'humidité. Aucun objet rempli de liquide, tel qu'un vase par exemple, ne doit être placé sur l'appareil.

ATTENTION : pour éviter tout risque d'électrocution, insérez complètement la fiche. (Pour les pays utilisant des fiches polarisées : pour éviter tout risque d'électrocution, alignez la broche large sur l'orifice large correspondant.)

Consignes de sécurité importantes

Risque d'électrocution ou d'incendie !

- Conservez toujours le produit et ses accessoires à l'abri de la pluie ou de l'eau. Ne placez jamais de récipients remplis de liquide (vases par exemple) à proximité du produit. Dans l'éventualité où un liquide serait renversé sur votre produit, débranchez-le immédiatement de la prise secteur. Contactez le Service Consommateurs Philips pour faire vérifier le produit avant de l'utiliser.
- Ne placez jamais le produit et ses accessoires à proximité d'une flamme nue ou d'autres sources de chaleur, telle que la lumière directe du soleil.
- N'insérez jamais d'objet dans les orifices de ventilation ou dans un autre orifice du produit.
- Si la fiche d'alimentation ou un coupleur d'appareil est utilisé comme dispositif de sectionnement, celui-ci doit rester facilement accessible.
- En cas d'orage, débranchez le produit de la prise secteur.
- Lorsque vous déconnectez le cordon d'alimentation, tirez toujours la fiche et pas le câble.

Risque de court-circuit ou d'incendie !

- Avant de brancher le produit sur la prise secteur, vérifiez que la tension d'alimentation correspond à la valeur imprimée à l'arrière du produit. Ne branchez jamais le produit sur la prise secteur si la tension est différente.
- N'exposez jamais la télécommande ou les piles à la pluie, à l'eau ou à une chaleur excessive.
- Évitez d'exercer une pression sur les fiches d'alimentation. Des fiches d'alimentation mal fixées peuvent provoquer la formation d'un arc ou d'un incendie.

Risque de blessures ou de dommages !

- Utilisez uniquement des alimentations indiquées dans le manuel d'utilisation.
- Rayonnement laser visible et invisible à l'ouverture. Évitez de vous exposer au rayon.
- Ne touchez pas la lentille optique à l'intérieur du compartiment du disque.
- Ne placez jamais le produit ou tout autre objet sur les cordons d'alimentation ou sur un autre appareil électrique.
- Si le produit a été transporté à des températures inférieures à 5 °C, déballez-le et attendez que sa température remonte à celle de la pièce avant de le brancher sur la prise secteur.

Risque de surchauffe !

- N'installez jamais ce produit dans un espace confiné. Laissez toujours un espace d'au moins 10 cm autour du produit pour assurer une bonne ventilation.
- Assurez-vous que des rideaux ou d'autres objets n'obstruent pas les orifices de ventilation du produit.

Risque de contamination !

- Ôtez la pile si celle-ci est usagée ou si vous savez que vous ne vous servirez pas de la télécommande pendant une période prolongée.
- Les piles contiennent des substances chimiques : elles doivent être mises au rebut de manière adéquate.

Avertissement

- Ne retirez jamais le boîtier de l'appareil.
- Ne graissez jamais aucun composant de cet appareil.
- Ne posez jamais cet appareil sur un autre équipement électrique.
- Conservez cet appareil à l'abri des rayons du soleil, des flammes nues et de toute source de chaleur.
- Ne regardez jamais le rayon laser émis par l'appareil.
- Veillez à maintenir un accès facile au cordon d'alimentation, à la fiche ou à l'adaptateur pour débrancher l'appareil.

Sécurité d'écoute



Écoutez à un volume modéré.

- L'utilisation des écouteurs à un volume élevé peut entraîner des pertes auditives. Ce produit peut générer un volume sonore capable de détériorer les fonctions auditives d'un individu aux facultés normales, même en cas d'exposition inférieure à une minute. Les niveaux sonores élevés sont destinés aux personnes ayant déjà subi une diminution de leurs capacités auditives.
- Le son peut être trompeur. Au fil du temps, votre niveau de confort auditif s'adapte à des volumes plus élevés. Après une écoute prolongée, un niveau sonore élevé et nuisible à vos capacités auditives pourra vous sembler normal. Pour éviter cela, réglez le volume à un niveau non nuisible assez longtemps pour que votre ouïe s'y habitue et ne le changez plus.

Pour définir un volume non nuisible :

- Réglez le volume sur un niveau peu élevé.
- Augmentez progressivement le volume jusqu'à ce que votre écoute soit confortable et claire, sans distorsion.

Limitez les périodes d'écoute :

- Une exposition prolongée au son, même à des niveaux normaux et non nuisibles, peut entraîner des pertes auditives.
- Veillez à utiliser votre équipement de façon raisonnable et à interrompre l'écoute de temps en temps.

Veillez à respecter les recommandations suivantes lors de l'utilisation de vos écouteurs.

- Écoutez à des volumes raisonnables pendant des durées raisonnables.
- Veillez à ne pas régler le volume lorsque votre ouïe est en phase d'adaptation.

- Ne montez pas le volume de sorte que vous n'entendiez plus les sons environnants.
- Faites preuve de prudence dans l'utilisation des écouteurs ou arrêtez l'utilisation dans des situations potentiellement dangereuses.



Remarque

- La plaque signalétique est située à l'arrière du produit.

2 Avertissement

Toute modification apportée à cet appareil qui ne serait pas approuvée expressément par WOOX Innovations peut invalider l'habilitation de l'utilisateur à utiliser l'appareil.

Conformité

CE 0890

Par la présente, WOOX Innovations déclare que ce produit est conforme aux exigences essentielles et autres dispositions pertinentes de la directive 1999/5/CE. La déclaration de conformité est disponible sur le site www.philips.com/support.

Cet appareil présente l'étiquette suivante :



Symbole d'équipement de classe II :



Appareil de CLASSE II avec système de double isolation et sans connexion protégée (mise à la terre) fournie.

Protection de l'environnement

Mise au rebut de votre produit et de la pile en fin de vie



Cet appareil a été conçu et fabriqué avec des matériaux et des composants de haute qualité pouvant être recyclés et réutilisés.



Ce symbole sur un produit indique que ce dernier est conforme à la directive européenne 2012/19/UE.



Ce symbole signifie que le produit contient des piles conformes à la directive européenne 2013/56/EU, qui ne doivent pas être mises au rebut avec les déchets ménagers. Renseignez-vous sur votre système local de gestion des déchets d'équipements électriques et électroniques et sur la mise au rebut des piles. Respectez la réglementation locale et ne jetez pas ce produit et les piles avec les ordures ménagères. La mise au rebut correcte de vos anciens appareils et des piles aide à préserver l'environnement et la santé.

Retrait des piles jetables

Pour retirer les piles jetables, consultez la section consacrée à l'installation des piles.

Informations sur l'environnement

Tout emballage superflu a été supprimé. Nous avons fait notre possible pour permettre une séparation facile de l'emballage en trois matériaux : carton (boîte), polystyrène moussé (qui amortit les chocs) et polyéthylène (sacs, feuille protectrice en mousse).

Votre appareil se compose de matériaux recyclables et réutilisables à condition d'être

démontés par une entreprise spécialisée.
Respectez les réglementations locales pour vous débarrasser des emballages, des piles usagées et de votre ancien équipement.

Remarques liées à la marque commerciale



« Made for iPod » (Compatible avec l'iPod), « Made for iPhone » (Compatible avec l'iPhone) et « Made for iPad » (Compatible avec l'iPad) signifient qu'un appareil électronique est conçu spécialement pour être connecté à un iPod, iPhone ou iPad et que le développeur certifie que le produit satisfait aux normes de performances Apple. Apple n'est pas responsable du fonctionnement de cet appareil ou de sa conformité aux normes de sécurité et aux normes réglementaires. Notez que l'utilisation de cet accessoire avec un iPod, un iPhone ou un iPad peut affecter les performances sans fil. iPod et iPhone sont des marques commerciales d'Apple Inc. déposées aux États-Unis et dans d'autres pays. iPad est une marque commerciale d'Apple, Inc.

Bluetooth

Les logos et la marque Bluetooth® sont des marques déposées de Bluetooth SIG, Inc. ; toutes les utilisations de ces marques par WOOX Innovations sont régies par des accords de licence.

Droits d'auteur

2014 © WOOX Innovations Limited. Tous droits réservés.

Les caractéristiques mentionnées dans le présent manuel sont susceptibles d'être modifiées sans notification préalable. WOOX se réserve le droit de modifier les produits à tout moment, mais n'est pas contraint de modifier les offres précédentes en conséquence.

3 Votre micro-chaîne

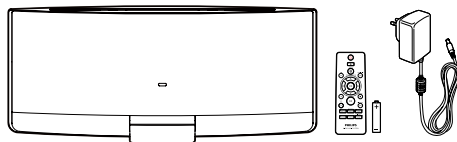

Félicitations pour votre achat et bienvenue dans le monde de Philips ! Pour profiter pleinement de l'assistance offerte par Philips, enregistrez votre produit à l'adresse suivante : www.philips.com/welcome.

Si vous contactez le Service Consommateurs Philips, vous devrez fournir les numéros de modèle et de série de cet appareil. Les numéros de série et de modèle sont indiqués à l'arrière de l'appareil. Notez ces numéros ici :

N° de modèle :

N° de série : _____

Introduction

Avec ce produit, vous pouvez :

- écouter de la musique à partir de disques, de périphériques de stockage USB, d'un iPod, d'un iPhone, d'un iPad, de périphériques Bluetooth, d'autres périphériques externes, et
- écouter des stations de radio FM.





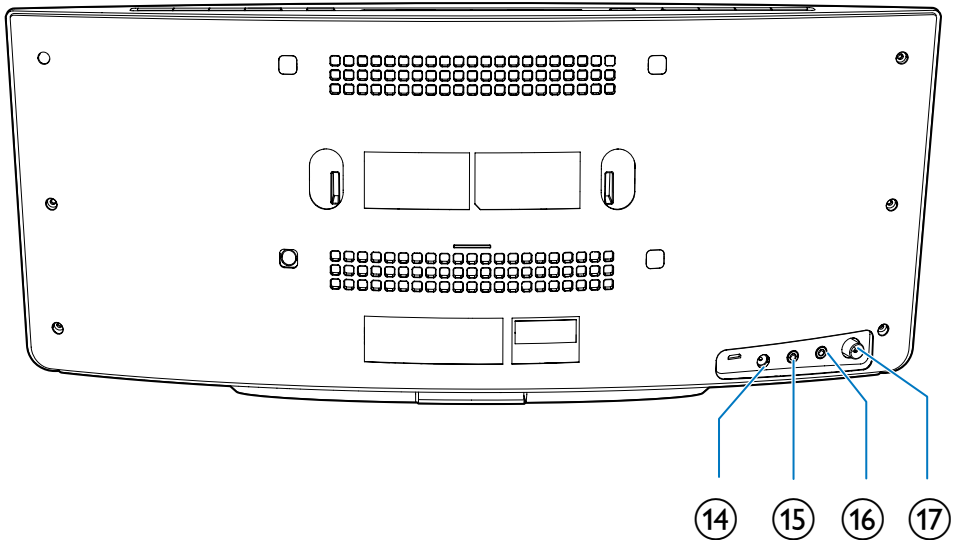
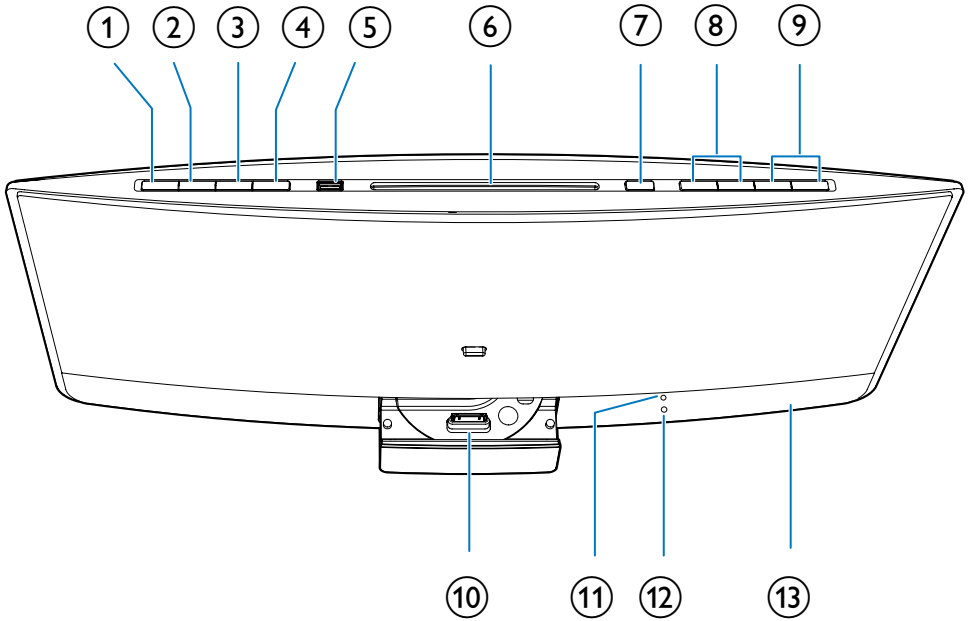

Contenu de l'emballage

Vérifiez et identifiez les différentes pièces contenues dans l'emballage :

- Micro-chaîne
- Télécommande (avec une pile AAA)
- Adaptateur secteur
- Kit de fixation murale (2 chevilles et 2 vis)
- Antenne FM
- Fiche de sécurité
- Bref mode d'emploi
- Instructions relatives à la fixation murale

Présentation de l'unité principale



- ① 
- Permet de mettre l'appareil sous tension.
 - Permet de passer en mode veille normal ou en mode veille d'économie d'énergie.
- ② **SOURCE**
- Appuyez plusieurs fois sur ce bouton pour sélectionner une source.
- ③ 
- Permet de lancer, d'interrompre ou de reprendre la lecture.
 - En mode Bluetooth, maintenez enfoncé pour accéder au mode de couplage Bluetooth.
- ④ 
- Permet d'arrêter la lecture de la musique.
 - Permet d'accéder à la liste de lecture d'un iPod/iPhone connecté.
 - En mode Bluetooth, maintenez enfoncé pendant 7 secondes pour supprimer les informations de couplage Bluetooth.
- ⑤ 
- Permet de connecter un périphérique de stockage USB compatible pour la lecture de musique.
 - Permet de connecter un périphérique USB compatible pour la charge.
- ⑥ **Logement du disque**
- ⑦ 
- Appuyez pour éjecter le disque du logement du disque.
- ⑧ 
- Permet de passer à la piste précédente ou suivante.
 - Maintenez ces touches enfoncées pour faire une recherche dans une piste.
 - Permet de régler une station de radio de votre choix.
- ⑨ **VOL+/VOL-**
- Permet d'augmenter ou de réduire le volume.
- ⑩ **Station d'accueil pour iPod/iPhone/iPad**
- Permet de connecter un iPod/iPhone/iPad compatible.
- ⑪ **Capteur infrarouge**
- Permet de recevoir des signaux infrarouges de la télécommande.
- ⑫ **Voyant**
- Il s'allume en rouge lorsque le produit est en mode veille d'économie d'énergie.
 - Il clignote en bleu lorsque le produit est en mode Bluetooth et en attente de connexion.
 - Il reste allumé en bleu une fois que l'appareil Bluetooth est connecté au produit.
- ⑬ **Afficheur LCD**
- ⑭ **DC IN**
- Permet de brancher un adaptateur secteur CA.
- ⑮ 
- Permet de brancher un casque à l'aide d'un connecteur 3,5 mm.
- ⑯ **AUDIO IN**
- Permet de brancher à la sortie audio (d'ordinaire la prise casque) d'un périphérique externe.
- ⑰ **FM ANT**
- Permet de brancher l'antenne FM.

Présentation de la télécommande

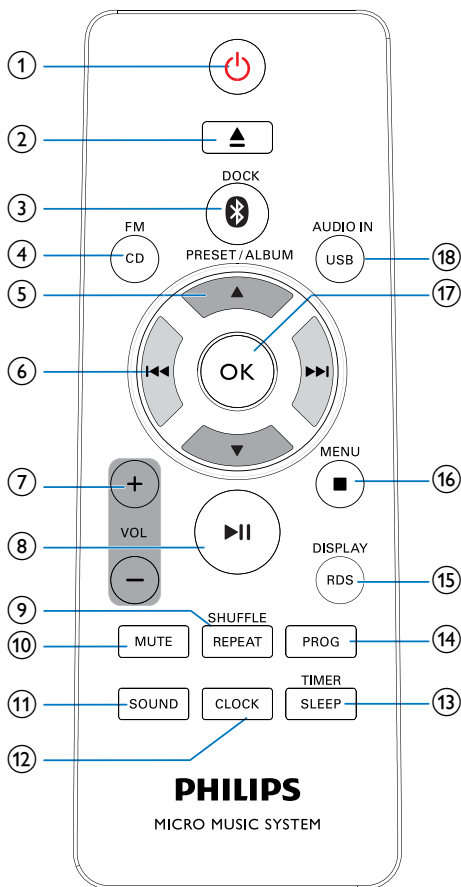



- ① 
- Permet de mettre l'appareil sous tension.
 - Permet de passer en mode veille normal ou en mode veille d'économie d'énergie.

- ② 
- Permet d'éjecter le disque.

- ③  /DOCK
- Permet de sélectionner la source Bluetooth.
 - Permet de sélectionner la source iPod/iPhone/iPad.

- ④ FM/ CD
- Permet de basculer la source sur le tuner FM ou le disque dans le logement du disque.

- ⑤ PRESET/ALBUM ▲ / ▼
- Permet de passer à l'album précédent ou suivant.
 - Permet de choisir une présélection radio.
 - Permet de parcourir la liste de lecture iPod/iPhone.

- ⑥  
- Permet de passer à la piste précédente ou suivante.
 - Maintenez ces touches enfoncées pour faire une recherche dans une piste.
 - Permet de régler une station de radio de votre choix.

- ⑦ + VOL -
- Permet d'augmenter ou de réduire le volume.

- ⑧ 
- Permet de lancer, d'interrompre ou de reprendre la lecture.

- ⑨ REPEAT/SHUFFLE
- Permet de sélectionner un mode de lecture.

- ⑩ MUTE
- Permet de couper et de rétablir le son.

- ⑪ SON
- Permet de sélectionner un effet sonore prédéfini.

- ⑫ CLOCK
- En mode veille normal, maintenez cette touche enfoncée pour commencer à régler l'horloge.

- En mode de fonctionnement, appuyez sur cette touche pour afficher l'horloge.

⑬ **TIMER/SLEEP**

- Permet de régler la minuterie de l'alarme.
- Permet de régler l'arrêt programmé.

⑭ **PROG**

- Permet de programmer des stations de radio.
- Permet de programmer des pistes stockées sur un disque ou un périphérique de stockage USB.

⑮ **DISPLAY/RDS**

- En mode de fonctionnement, appuyez sur cette touche pour faire défiler les informations disponibles.
- En mode veille normal, maintenez cette touche enfoncée pour régler la luminosité de l'afficheur LCD.

⑯ **■ /MENU**

- Permet d'arrêter la lecture de la musique.
- Permet d'accéder à la liste de lecture de l'iPod/iPhone (non disponible pour les iPod/iPhone avec iOS 7.0 ou une version supérieure).

⑰ **OK**

- Permet de confirmer l'option actuelle.

⑱ **USB/AUDIO IN**

- Permet de basculer la source sur le périphérique de stockage USB ou l'entrée audio transférée via la prise **AUDIO IN**.

4 Avant utilisation

Connexion de l'antenne FM



Remarque

- Pour une réception optimale, déployez entièrement l'antenne et ajustez sa position, ou branchez une antenne extérieure.
- Ce produit ne prend pas en charge la réception radio AM (Amplitude Modulation, modulation d'amplitude).

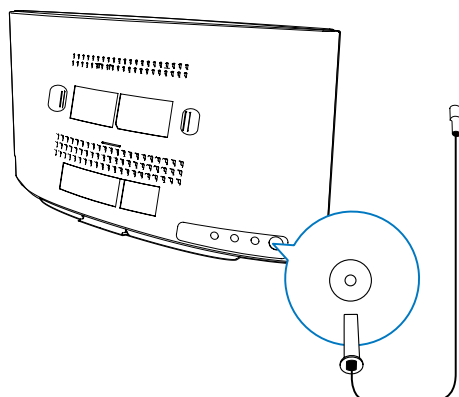

Connectez l'antenne FM au produit.

Alimentation



Remarque

- Avant de brancher le cordon d'alimentation, vérifiez que vous avez effectué toutes les autres connexions.

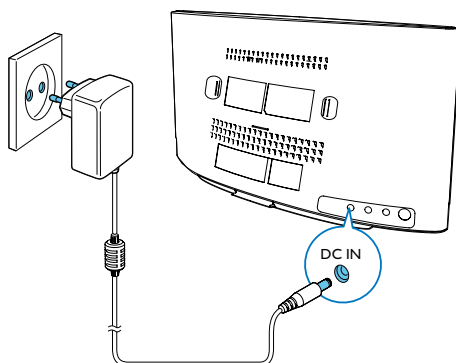

Connectez l'adaptateur secteur à :

- la prise **DC IN** sur le panneau arrière ; et
- au secteur.
↳ clignote.

Installation de la pile de la télécommande

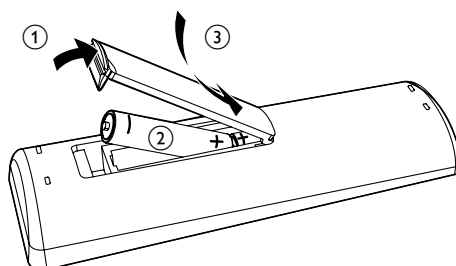

- 1 Ouvrez le compartiment à piles.
- 2 Insérez une pile AAA en respectant la polarité (+/-) indiquée.
- 3 Fermez le compartiment à piles.

5 Mise en route



Attention

- L'utilisation de commandes ou de réglages, ou de toute autre procédure que celles données dans ce document risque d'exposer l'utilisateur à une utilisation ou à des radiations dangereuses.

Les instructions fournies dans ce chapitre doivent être suivies dans l'ordre énoncé.

Mise sous tension

Appuyez sur le bouton Φ .

- ↳ L'appareil bascule sur la dernière source sélectionnée.

Passage d'un mode à l'autre

Passage automatique d'un mode à l'autre :

- Lorsque ce produit reste inactif pendant 15 minutes, il passe automatiquement en mode veille normal.
 - ↳ L'horloge est affichée.
 - ↳ Si l'horloge n'est pas définie, ----- clignote.
- Lorsque ce produit reste en mode veille normal pendant 15 minutes, il passe automatiquement en mode veille d'économie d'énergie.
 - ↳ **ECONPOWER** défile, puis l'afficheur LCD s'éteint.
 - ↳ Le voyant situé à côté de l'afficheur LCD s'allume en rouge.

Passage manuel d'un mode à l'autre :

- Maintenez la touche Φ enfoncée pour faire passer l'appareil :
 - du mode de fonctionnement au mode veille normal ou du mode veille d'économie d'énergie ; ou

- du mode veille d'économie d'énergie au mode veille normal.
- Appuyez sur la touche Φ pour faire passer l'appareil
 - du mode de fonctionnement au mode veille normal ou inversement ; ou
 - du mode veille d'économie d'énergie au mode veille normal.

Régler l'horloge



Remarque

- Pendant le réglage, si aucune sélection n'est faite dans les 90 secondes, le produit quitte le réglage de l'horloge sans enregistrer les opérations précédentes.

- 1 En mode veille, maintenez la touche **CLOCK** enfoncée pour accéder au mode de réglage de l'horloge.
 - ↳ 24H ou 12H s'affiche.
- 2 Appuyez sur **+VOL** - ou **◀◀/▶▶** pour sélectionner 24H ou 12H, puis appuyez sur **CLOCK**.
 - 24H : format 24 heures
 - 12H : format 12 heures
 - ↳ Les chiffres des heures se mettent à clignoter.
- 3 Appuyez sur **+VOL** - ou **◀◀/▶▶** pour régler l'heure, puis sur **CLOCK**.
 - ↳ Les chiffres des minutes commencent à clignoter.
- 4 Appuyez sur **+VOL** - ou **◀◀/▶▶** pour régler les minutes, puis sur **CLOCK/**.
- 5 Appuyez sur **+VOL** - ou **◀◀/▶▶** pour sélectionner **SYNC ON** ou **SYNC OFF**, puis appuyez sur **CLOCK**.
 - **SYNC ON** : lorsque vous sélectionnez une station RDS qui transmet les signaux horaires, le produit synchronise automatiquement son horloge avec la station RDS.
 - **SYNC OFF** : ne synchronise pas l'horloge automatiquement.
 - ↳ L'horloge s'affiche.

Sélection d'une source







Sur le produit, appuyez sur **SOURCE** à plusieurs reprises pour sélectionner une source.

- **BOOK** : liste de lecture sur l'iPhone/iPod/iPad connecté
- **AUDIO IN** : entrée audio via la prise **AUDIO IN**
- **DISC** : disque dans le logement du disque
- **USB** : fichiers .mp3 stockés sur le périphérique de stockage USB connecté
- **TUNER** : tuner FM
- **BT** : lecture de fichiers audio à partir d'appareils compatibles Bluetooth

Vous pouvez également appuyer sur les touches source de la télécommande pour sélectionner une source.

- **FM/CD** : tuner FM ou disque dans le logement du disque
- ***/DOCK** : liste de lecture sur l'iPhone/iPod/iPad ou les appareils Bluetooth connectés
- **AUDIO IN/USB** : entrée audio par la prise **AUDIO IN** ou fichiers .mp3 enregistrés sur le périphérique de stockage USB connecté

Réglage de la luminosité de l'afficheur LCD

- 1 En mode veille normal, maintenez **DISPLAY** enfoncé jusqu'à ce que ,  ou  apparaisse.
- 2 Appuyez sur **VOL +/-** ou **▲ / ▼** pour sélectionner ,  ou .

6 Lecture à partir d'un disque dur

Lecture d'un disque

Remarque

- Assurez-vous que le disque contient des fichiers audio compatibles.

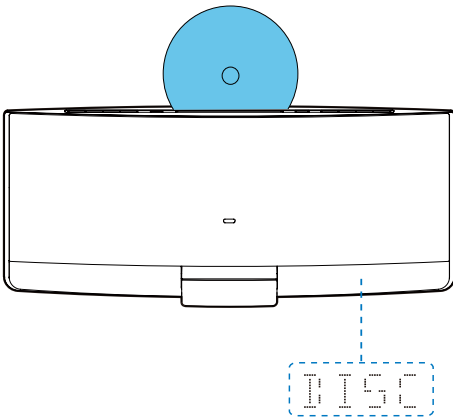

- Appuyez sur **CD** ou **SOURCE** pour basculer la source sur **DISC**.
- Insérez un disque dans le logement du disque, face imprimée orientée vers le haut.
 - ↳ La lecture démarre automatiquement après quelques secondes.
 - ↳ Si la lecture ne démarre pas automatiquement, appuyez sur **▶||** pour lancer la lecture.

Lecture à partir d'un périphérique de stockage USB

Ce produit peut lire des fichiers .mp3 copiés sur un périphérique de stockage USB compatible.

- Clé USB
- Lecteur de cartes mémoire
- Disque dur (ce produit détecte un disque dur portable dont l'intensité maximale de l'alimentation USB ne dépasse pas 500 mA.)

Remarque

- WOOX Innovations ne garantit pas la compatibilité avec tous les périphériques de stockage USB.
- Le système de fichiers NTFS (New Technology File System) n'est pas pris en charge.

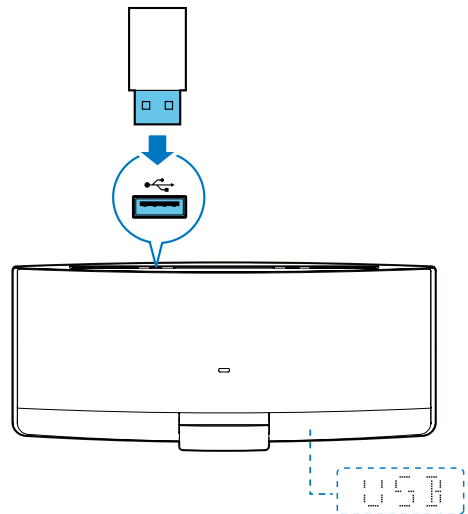

- Connectez le périphérique de stockage USB à la prise **↔**.
- Appuyez sur **USB** ou **SOURCE** pour basculer la source sur **USB**.
 - ↳ La lecture démarre automatiquement.

Si la lecture ne démarre pas automatiquement :

- 1 Appuyez sur ▲ / ▼ pour sélectionner un dossier.
- 2 Appuyez sur ◀◀ / ▶▶ pour sélectionner un fichier.
- 3 Appuyez sur ▶|| pour commencer la lecture.

Contrôle de la lecture

Pendant la lecture, suivez les instructions ci-dessous pour contrôler la lecture.

Boutons	Fonctions
▶	Permet de suspendre ou de reprendre la lecture.
■	Permet d'arrêter la lecture.
◀◀ / ▶▶	Permet de passer à la piste précédente ou suivante.
◀◀ / ▶▶	Maintenez l'une de ces touches enfoncée pour effectuer une avance/ un retour rapide dans la piste.
▲ / ▼	Permet de passer à l'album précédent ou suivant lorsqu'il existe un ou plusieurs albums.

REPEAT/SHUFFLE	Permet de sélectionner un mode de lecture disponible. <ul style="list-style-type: none">• RPT ONE : répétition de la piste en cours• RPT ALL : répétition de toutes les pistes• RPT ALB : répétition du dossier en cours• SHUF ON : lecture des pistes dans un ordre aléatoire.<ul style="list-style-type: none">• Pour lire les pistes dans l'ordre, appuyez sur cette touche à plusieurs reprises jusqu'à ce que REP et SHUF disparaissent.
-----------------------	------------------------------------------------------------------------------------------------------------------------------------------------------------------------------------------------------------------------------------------------------------------------------------------------------------------------------------------------------------------------------------------------------------------------------------------------------------------------------------------------------------------------------------------------

Programmation des pistes

Vous pouvez programmer jusqu'à 20 pistes.

- 1 Lorsqu'aucune piste n'est lue, appuyez sur **PROG**.
 - ↳ Le numéro de la piste actuelle clignote sur l'afficheur.
- 2 Appuyez sur ◀◀ / ▶▶ pour sélectionner un numéro de piste.
- 3 Appuyez sur **PROG** pour confirmer.
- 4 Répétez des étapes 2 et 3 pour programmer d'autres pistes.
- 5 Appuyez sur ▶|| pour lire les pistes programmées.
 - Pour effacer la programmation, appuyez deux fois sur ■.

7 Utilisation de la station d'accueil

Grâce à cet appareil, vous pouvez diffuser des contenus audio à partir d'un iPod/iPhone/iPad.

Remarque

- Absence de son en provenance de la prise casque de l'iPod/iPhone/iPad connecté.

Modèles d'iPod/iPhone/iPad compatibles

Ce produit prend en charge les modèles d'iPod, d'iPhone et d'iPad suivants :

- iPod nano (2e, 3e, 4e, 5e, 6e et 7e générations)
- iPod touch (1re, 2e, 3e, 4e et 5e générations)
- iPod classic
- iPhone 5/5S
- iPhone 4/4S
- iPhone 3GS
- iPhone 3G
- iPhone
- iPad mini
- iPad air
- iPad 4e génération
- iPad 3e génération
- iPad 2
- iPad

Écouter la musique via la station d'accueil

- 1 Appuyez sur **DOCK** ou **SOURCE** pour basculer la source sur **iPOD / iPHONE / iPAD**.

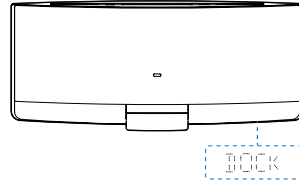

- 2 Éjectez la station d'accueil.

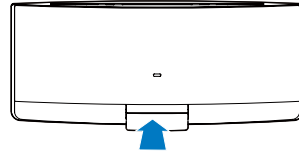

- 3 Faites pivoter le plateau de la station d'accueil pour sélectionner un connecteur qui correspond à votre iPod/iPhone/iPad.

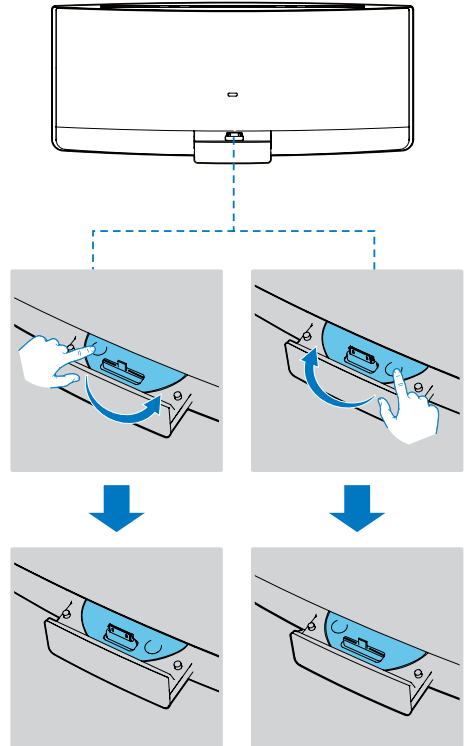

- 4 Connectez votre iPod/iPhone/iPad à la station d'accueil.
- ↳ Une fois que l'iPod/iPhone/iPad est reconnu, la charge démarre.

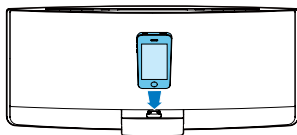

- 5 Lisez une piste sur votre iPod/iPhone/iPad.

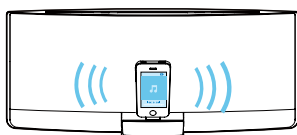

Boutons	Fonctions
▶	Permet de lancer, d'interrompre ou de reprendre la lecture.
MENU/ ■	Permet d'accéder à la liste de lecture de l'iPod/iPhone (non disponible pour les iPod/iPhone avec iOS 7.0 ou une version supérieure).
▲ / ▼	Permet de naviguer dans la liste de lecture de l'iPod/iPhone.
◀◀ / ▶▶	Permet de passer à la piste précédente/suivante.
	Maintenez l'une de ces touches enfoncée pour effectuer une avance/un retour rapide dans la piste.

Retrait de votre iPod/iPhone/iPad

Remarque

- Risque d'endommagement de la station d'accueil ou de votre iPod/iPhone/iPad : ne tordez pas et ne secouez pas votre iPod/iPhone/iPad pendant le retrait.

- 1 Retirez l'iPod/iPhone/iPad de la station d'accueil.
- 2 Appuyez à l'intérieur pour ranger la station d'accueil.

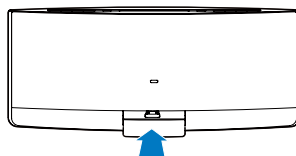

Charge de votre iPod/iPhone/iPad

Une fois que l'iPod/iPhone/iPad se trouve sur la station d'accueil et est reconnu, la charge démarre.

8 Lecture à partir d'un périphérique Bluetooth

Vous pouvez écouter un périphérique Bluetooth via l'enceinte.



Remarque

- WOOX Innovations ne garantit pas la compatibilité avec tous les appareils Bluetooth.
- Avant de connecter un périphérique Bluetooth à l'appareil, familiarisez-vous avec les fonctionnalités Bluetooth du périphérique.
- Assurez-vous que la fonction Bluetooth est activée sur votre appareil et que celui-ci est défini comme visible pour tous les autres périphériques Bluetooth.
- Éloignez l'appareil de tout autre appareil électronique susceptible de causer des interférences.
- La portée entre ce produit et un appareil Bluetooth est d'environ 10 mètres.
- Tout obstacle situé entre l'appareil et le périphérique peut réduire la portée.

Connexion à un périphérique Bluetooth

- 1 Appuyez plusieurs fois sur le bouton **SOURCE** de l'enceinte ou sur la touche ***/DOCK** de la télécommande pour sélectionner la source Bluetooth.
- 2 Activez la fonction Bluetooth sur votre périphérique Bluetooth (voir le mode d'emploi correspondant).
- 3 Sélectionnez « **Philips DTM3280** » sur votre périphérique pour initialiser le couplage.
↳ Le voyant Bluetooth s'allume en bleu une fois la connexion établie.

- Sur certains périphériques, vous devrez peut-être saisir « 0000 » comme mot de passe de couplage.

- 4 Lancez la lecture de la musique sur votre périphérique Bluetooth.

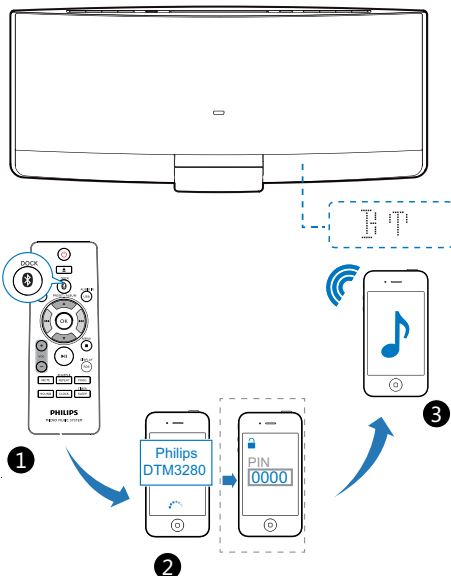

- Maintenez enfoncée la touche **▶||** pour accéder à nouveau au mode de couplage Bluetooth si aucun périphérique Bluetooth n'est connecté dans un délai de 5 minutes.
↳ Le voyant Bluetooth clignote en bleu à 4 Hz.



Conseil

- Si l'enceinte bascule de la source Bluetooth vers d'autres sources, le périphérique Bluetooth connecté se déconnecte automatiquement.

Voyant Bluetooth

Le voyant LED Bluetooth indique l'état de la connexion Bluetooth.

Voyant	Connexion Bluetooth
Bleu clignotant, 1 Hz	Connexion à un périphérique couplé ou connexion Bluetooth interrompue
Bleu clignotant, 4 Hz	En attente d'appairage
Bleu continu	Connecté

Basculer en mode de lecture de musique

Le produit peut être connecté simultanément à 3 appareils Bluetooth.

- La lecture de musique se lance automatiquement lorsqu'un nouveau périphérique connecté démarre la lecture.
- Lorsqu'un nouveau périphérique connecté démarre la lecture, la musique s'interrompt sur le périphérique précédent.

Connexion d'un quatrième périphérique Bluetooth

Utilisez l'un des moyens suivants si vous souhaitez connecter un quatrième appareil :

- Appuyez sur ►|| sur l'enceinte pour activer le mode couplage Bluetooth.
 - ↳ L'appareil inactif qui avait été connecté en premier sera déconnecté.
- Désactivez la fonction Bluetooth sur l'un des trois appareils connectés et connectez le quatrième périphérique Bluetooth manuellement.

Déconnexion d'un périphérique

Sur votre périphérique, désactivez la connexion Bluetooth avec ce produit.

Reconnecter un périphérique

- Pour un périphérique Bluetooth couplé sur lequel la reconnexion automatique est activée, ce produit s'y reconnecte dès qu'il l'a détecté.
- Pour un périphérique Bluetooth couplé ne prenant pas en charge la reconnexion automatique, reconnectez-le à ce produit manuellement.

Suppression de l'historique d'appairage

Maintenez enfoncé le bouton ■ du produit pendant 7 secondes.

-  s'affiche à l'écran une fois que les informations de couplage Bluetooth ont été effacées avec succès.

9 Écoute de stations de radio FM

Réglage d'une station de radio FM

Remarque

- Vérifiez que vous avez connecté et déployé entièrement l'antenne FM.

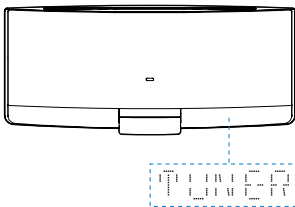

- 1 Appuyez sur **FM** ou **SOURCE** à plusieurs reprises pour basculer la source sur **TUNER**.
- 2 Maintenez les touches **◀◀** / **▶▶** enfoncées jusqu'à ce que la fréquence commence à changer:
 - ↳ Le produit sélectionne automatiquement la station précédente ou suivante présentant un signal puissant.
 - Pour régler une station sur une fréquence spécifique, appuyez plusieurs fois sur **◀◀** / **▶▶** jusqu'à ce que sa fréquence s'affiche.

Conseil

- En mode FM, vous pouvez appuyer sur **▶▶** pour basculer le réglage audio entre stéréo et monophonique.

Programmation automatique des stations de radio

Remarque

- Vous pouvez programmer jusqu'à 20 stations de radio présélectionnées.

Maintenez **PROG** enfoncé jusqu'à ce que la fréquence commence à changer.

- ↳ Toutes les stations disponibles sont programmées dans l'ordre de qualité de réception des fréquences.
- ↳ La première station de radio programmée est diffusée automatiquement.

Programmation manuelle des stations de radio

Remarque

- Vous pouvez programmer jusqu'à 20 stations de radio présélectionnées.
- Pour remplacer une station de radio programmée, enregistrez une autre station avec son numéro de séquence.

- 1 Permet de régler une station de radio de votre choix.
- 2 Appuyez sur **PROG** pour activer la programmation.
 - ↳ Le numéro de séquence clignote.
- 3 Appuyez sur **▲** / **▼** pour attribuer un numéro entre 1 et 20 à cette station de radio, puis appuyez sur **PROG** pour confirmer.
 - ↳ Le numéro de séquence présélectionné et la fréquence de cette station de radio s'affichent.
- 4 Répétez les étapes 1 à 3 pour programmer d'autres stations.

Réglage d'une station de radio présélectionnée

Appuyez sur ▲ / ▼ pour sélectionner le numéro de séquence de la station de radio présélectionnée.

Affichage des informations RDS

Le système RDS (Radio Data System) est un service qui permet aux stations FM d'afficher des informations supplémentaires. Si vous sélectionnez une station RDS, une icône RDS s'affiche.

- 1 Sélectionnez une station RDS.
- 2 Appuyez plusieurs fois sur **RDS** pour parcourir les informations suivantes (si disponibles) :
 - ↳ Service des programmes
 - ↳ Type de programme tel que **[NEWS]** (actualités), **[SPORT]** (sport), **[POP M]** (musique pop)...
 - ↳ Message texte radio
 - ↳ Heure

10 Réglage du son

Les opérations suivantes sont applicables pour tous les supports pris en charge.

Sélection d'un effet sonore prédéfini

Appuyez sur **SON** à plusieurs reprises pour sélectionner un effet sonore prédéfini.

- **[BALANCED]** (équilibré)
- **[WARM]** (chaud)
- **[BRIGHT]** (lumineux)
- **[CLEAR]** (clair)
- **[POWERFUL]** (puissant)

Réglage du volume sonore

- Appuyez plusieurs fois sur la touche **VOL +/-** de la télécommande.
- Sur l'unité principale, appuyez sur **VOL+ / VOL-** à plusieurs reprises.

Désactivation du son

- Appuyez sur **MUTE** pour couper ou rétablir le son.

11 Autres fonctions

Utilisation de l'alarme

Cet appareil peut être utilisé comme un radio-réveil. Vous pouvez sélectionner le disque, la bibliothèque iPod/iPhone/iPad, la station FM ou les fichiers .mp3 enregistrés sur un périphérique de stockage USB comme source de l'alarme.



Remarque

- Assurez-vous que vous avez correctement réglé l'horloge.
- Si la source d'alarme sélectionnée est indisponible, ce produit bascule automatiquement en mode FM.

- 1 En mode veille normal, maintenez **SLEEP/TIMER** enfoncé.
 - ↳ L'heure de l'alarme s'affiche avec les chiffres des heures qui clignotent.
 - ↳ **TIMER** s'affiche.
- 2 Appuyez plusieurs fois sur **+VOL** - ou **I◀◀/▶▶I** pour régler l'heure, puis sur **SLEEP/TIMER** pour confirmer votre choix.
 - ↳ Les chiffres des minutes clignotent.
- 3 Appuyez sur **+VOL** - ou **I◀◀/▶▶I** pour régler les minutes, puis sur **SLEEP/TIMER** pour confirmer votre choix.
 - ↳ Le nom de la source d'alarme clignote.
- 4 Appuyez sur **+VOL** - ou **I◀◀/▶▶I** pour sélectionner une source d'alarme.
- 5 Appuyez sur **SLEEP/TIMER** pour confirmer.
 - ↳ **🔊 XX** (XX indique le volume de l'alarme) clignote.
- 6 Appuyez sur **+VOL** - pour régler le volume de l'alarme, puis sur **SLEEP/TIMER** pour confirmer.

Désactivation et réactivation de l'alarme

En mode veille, appuyez sur **SLEEP/TIMER**.

- ↳ Si **TIMER** disparaît, l'alarme est désactivée.
- ↳ Si **TIMER** s'affiche, l'alarme est activée.

Arrêt d'une alarme

Lorsqu'une alarme sonne, appuyez sur **⏻** ou **SLEEP/TIMER** pour l'arrêter.



Remarque

- Si vous n'arrêtez pas une alarme, elle continue de sonner pendant 30 minutes, puis le produit passe automatiquement en mode veille normal.

Utilisation de l'arrêt programmé

Vous pouvez définir une période après laquelle le produit bascule automatiquement en mode veille normal.

En mode de fonctionnement, appuyez plusieurs fois sur **SLEEP/TIMER** pour sélectionner une période pré-réglée (120, 90, 60, 45, 30 ou 15 minutes).

- ↳ Lorsque l'arrêt programmé est activé, **SLEEP** s'affiche.
- Pour désactiver l'arrêt programmé, appuyez sur **SLEEP/TIMER** à plusieurs reprises jusqu'à ce que **SLEEP OFF** s'affiche.

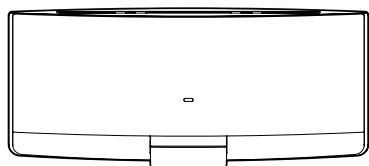

Écoute de la musique à partir d'un périphérique externe

Vous pouvez également écouter de la musique sur cet appareil à partir d'un périphérique audio externe, par exemple un lecteur MP3.

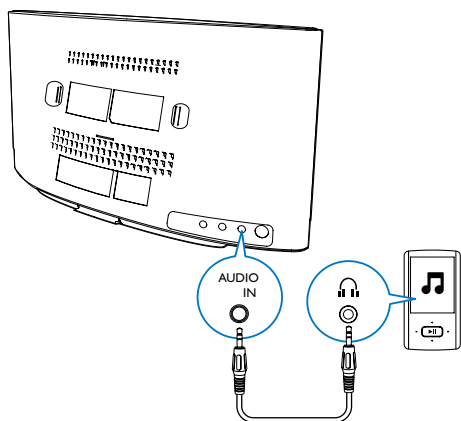

- 1 Appuyez sur **AUDIO IN** ou **SOURCE** pour basculer la source sur **AUDIO IN**.
- 2 Connectez un câble d'entrée audio doté d'un connecteur 3,5 mm à :
 - la prise **AUDIO IN** située sur le panneau arrière de ce produit, et
 - la prise casque du périphérique externe.

- 3 Démarrez la lecture sur le périphérique externe (reportez-vous à son mode d'emploi).

Utilisation du casque

Branchez un casque sur la prise  du panneau avant de l'unité principale.

Remarque

- Absence de son provenant de la prise casque lorsque vous écoutez l'iPod/iPhone connecté. Utilisez les haut-parleurs.

Charge de votre périphérique USB

Vous pouvez charger votre périphérique USB, par exemple un smartphone, avec ce produit.



Remarque

- La tension de sortie du connecteur USB est de 5 V avec une sortie de 0,5 A.
- WOOX Innovations ne garantit pas la compatibilité avec tous les appareils USB.
- Les appareils Apple peuvent être chargés via la prise USB uniquement lorsque le produit est en mode USB.

Connectez votre périphérique USB à ce produit à l'aide du câble USB.

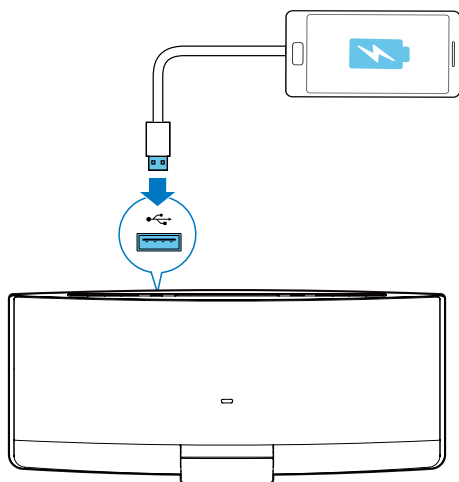

12 Informations sur le produit



Remarque

- Les informations sur le produit sont sujettes à modifications sans notification préalable.

Caractéristiques techniques

Informations générales

Adaptateur secteur	Modèle : AS450-150-AE300 (Philips) Entrée : 100 - 240 V ~, 50/60 Hz, 1,2 A Sortie : 15 V \equiv 3,0 A Norme de sécurité : EN60065
--------------------	----------------------------------------------------------------------------------------------------------------------------------------------

Consommation électrique en mode de fonctionnement	25 W
---------------------------------------------------	------

Consommation électrique en mode veille Éco	\leq 0,5 W
--------------------------------------------	--------------

USB Direct	Version 1.1, 2.0
------------	------------------

Charge max. de sortie USB	5 V \equiv 500 mA
---------------------------	---------------------

Dimensions : Unité principale (l x H x P)	520 x 223 x 101 mm
-------------------------------------------	--------------------

Poids	
- Avec emballage	4,1 kg
- Unité principale	2,7 kg

Amplificateur

Puissance de sortie maximale	2 x 20 W
Réponse en fréquence	60 Hz -16 kHz
Rapport signal/bruit	\geq 60 dBA
ENTRÉE AUDIO	650 mV RMS 20 kOhm

Disque

Type de laser	Semi-conducteur
Diamètre du disque	12 cm
Disques pris en charge	CD-DA, CD-R, CD-RW, MP3-CD
CNA audio	24 bits/44,1 kHz
Distorsion harmonique totale	< 1,5 % (1 kHz)
Réponse en fréquence	60 Hz - 16 kHz (44,1 kHz)
Rapport signal/bruit	> 55 dB

Tuner (FM)

Gamme de fréquences	87,5 – 108 MHz
Grille de syntonisation	50 kHz
Sensibilité	
- Mono, rapport signal/bruit 26 dB	< 22 dBf
- Stéréo, rapport signal/bruit 46 dB	< 43 dBf
Sélectivité de recherche	> 28 dBf
Distorsion harmonique totale	< 3 %
Rapport signal/bruit	> 55 dB

Bluetooth

Version Bluetooth	V3.0
Fréquence de transmission Bluetooth	Bande ISM 2,402 GHz ~ 2,480 GHz
Portée Bluetooth	10 m (sans obstacle)

Informations de compatibilité USB

Périphériques USB compatibles :

- Mémoires flash USB (USB 2.0 ou USB 1.1)
- Lecteurs flash USB (USB 2.0 ou USB 1.1)
- Cartes mémoire (lecteur de carte supplémentaire requis pour votre appareil)

Formats pris en charge :

- USB ou format de fichier mémoire FAT12, FAT16, FAT32 (taille du secteur : 512 Ko)
- Débit binaire MP3 (taux de données) : 32 - 320 Kbit/s et débit binaire variable
- Imbrication de répertoires jusqu'à 8 niveaux
- Nombre d'albums/dossiers : 999 maximum
- Nombre de pistes/titres : 999 maximum
- ID3 tag version 2.0 ou ultérieure
- Nom de fichier dans Unicode UTF8 (longueur maximale : 128 octets)

Formats non pris en charge :

- Albums vides : un album vide est un album ne contenant pas de fichiers .mp3. Il n'apparaît pas sur l'afficheur.
- Les formats de fichiers non pris en charge sont ignorés. Par exemple, les documents Word (.doc) ou les fichiers MP3 dont l'extension est .dlf sont ignorés et ne sont pas lus.
- Fichiers audio AAC, WAV et PCM

Formats de disque MP3 pris en charge

- ISO9660, Joliet
- Nombre de pistes/fichiers maximum : 999 (selon la longueur des noms de fichier)
- Nombre d'albums maximum : 99
- Fréquences d'échantillonnage prises en charge : 32 kHz, 44,1 kHz, 48 kHz
- Débits binaires pris en charge : 32 - 320 Kbit/s, débits binaires variables

Entretien

Nettoyage du boîtier

- Utilisez un chiffon doux légèrement imprégné d'une solution détergente douce. N'utilisez pas de solutions à base d'alcool, de solvant, d'ammoniaque ni de produits abrasifs.

Nettoyage des disques

- En cas d'encrassement d'un disque, nettoyez-le avec un chiffon. Essuyez le disque du centre vers l'extérieur.



- N'utilisez pas de solvants comme le benzène, les diluants, les détergents disponibles dans le commerce ou les aérosols antistatiques pour disques analogiques.

Nettoyage de la lentille

- Suite à une utilisation prolongée, des impuretés ou de la poussière peuvent s'accumuler sur la lentille. Pour garantir une lecture de bonne qualité, nettoyez la lentille en utilisant le nettoyeur de lentille pour lecteur de CD de Philips ou d'une autre marque. Suivez les instructions fournies avec le nettoyeur.

13 Dépannage



Avertissement

- Ne retirez jamais le boîtier de ce produit.

Pour que votre garantie reste valide, n'essayez jamais de réparer le produit vous-même. En cas de problème lors de l'utilisation de cet appareil, vérifiez les points suivants avant de faire appel au service d'assistance. Si aucune solution à votre problème n'a été trouvée, visitez le site Web Philips (www.philips.com/support). Lorsque vous contactez le Service Consommateurs Philips, gardez votre produit à portée de main et veillez à avoir le numéro de modèle et le numéro de série de l'appareil à disposition.

Pas d'alimentation

- Assurez-vous que le cordon d'alimentation CA de l'appareil est correctement branché.
- Assurez-vous que la prise secteur est alimentée.
- L'appareil dispose d'une fonction d'économie d'énergie. Par conséquent, le système s'éteint automatiquement 15 minutes après la fin de la lecture de la piste lorsqu'aucune commande n'a été utilisée.

Pas de son ou son faible

- Réglez le volume.
- Débranchez les écouteurs.
- Vérifiez que les enceintes sont bien connectées.
- Vérifiez si les câbles d'enceinte dénudés sont fixés.

Aucune réponse de l'appareil

- Débranchez et rebranchez la prise d'alimentation secteur, puis rallumez l'appareil.
- L'appareil dispose d'une fonction d'économie d'énergie. Par conséquent, le système s'éteint automatiquement 15 minutes après la fin de la lecture de la piste lorsqu'aucune commande n'a été utilisée.

La télécommande ne fonctionne pas

- Avant d'appuyer sur une touche de fonction, commencez par sélectionner la source appropriée à l'aide de la télécommande (au lieu de passer par l'unité principale).
- Rapprochez la télécommande de l'appareil.
- Insérez les piles en respectant la polarité (signes +/–) conformément aux indications.
- Remplacez les piles.
- Dirigez la télécommande directement vers le capteur situé à l'avant de l'appareil.

Aucun disque détecté

- Insérez un disque.
- Vérifiez que le disque n'a pas été inséré à l'envers.
- Attendez que la condensation sur la lentille se soit évaporée.
- Remplacez ou nettoyez le disque.
- Utilisez un CD finalisé ou un disque dont le format est compatible.

Impossible d'afficher certains fichiers du périphérique USB

- Le nombre de dossiers ou de fichiers du périphérique USB dépasse une certaine limite. Il ne s'agit pas d'un dysfonctionnement de l'appareil.
- Le format de ces fichiers n'est pas pris en charge.

Périphérique USB non pris en charge

- Le périphérique USB est incompatible avec l'appareil. Essayez un autre périphérique.

Mauvaise qualité de la réception radio

- Éloignez l'appareil de votre téléviseur ou magnétoscope.
- Déployez entièrement l'antenne FM.

Le programmeur ne fonctionne pas.

- Réglez correctement l'horloge.
- Activez le programmeur.

Les réglages de l'horloge/du programmeur sont effacés.

- Une coupure de courant s'est produite ou le cordon d'alimentation a été débranché.
- Réglez à nouveau l'horloge/le programmeur.

Lecture de fichiers musicaux indisponible après une connexion réussie

- Le périphérique Bluetooth est incompatible avec l'appareil.

Erreur de connexion du périphérique Bluetooth

- Le périphérique ne prend pas en charge les profils requis par l'appareil.
- L'appareil est déjà connecté sur un autre périphérique Bluetooth. Débranchez ce périphérique ou tous les autres périphériques connectés, puis essayez à nouveau.

Le téléphone portable apparié ne cesse de se connecter et se déconnecter

- La réception Bluetooth est faible. Rapprochez le téléphone portable de l'appareil ou supprimez tout obstacle placé entre le téléphone portable et l'appareil.
- Certains téléphones portables peuvent se connecter et se déconnecter sans cesse, lorsque vous effectuez ou terminez un appel. Ceci n'indique pas une défaillance de l'appareil.
- Sur certains téléphones portables, la connexion Bluetooth se désactive automatiquement pour économiser l'énergie. Ceci n'indique pas une défaillance de l'appareil.



Specifications are subject to change without notice.

2014 © WOOX Innovations Limited.

All rights reserved.

Philips and the Philips' Shield Emblem are registered trademarks of Koninklijke Philips N.V. and are used by WOOX Innovations Limited under license from Koninklijke Philips N.V.

DTM3280_12_UM_V1.0

