



Инструкция за експлоатация



PHILIPS

Обща информация

Информация за околната среда

Премахнат е целия ненужен опаковъчен материал. Ние сме направили максималното, за да се разделя опаковката на три съставни материала: картон (кутия), пяна (буфери) и полиетилен (пликове).

Вашият DVD плейър се състои от материали, които могат да се рециклират и използват отново, ако се разглоби от специализирана компания. Моля, съблюдавайте местните закони за изхвърляне на опаковъчните материали, изтощени батерии и старо оборудване.

Произведен по лиценз на Dolby Laboratories. "Dolby", "Pro Logic и двойния D символ са запазена марка на Dolby Laboratories.

"DTS" и "DTS Digital Surround" са запазена марка Digital Theater Systems Inc.

DivX, DivX Certified и съответните символи са запазена марка на DivXNetworks, Inc и са използвани по техен лиценз.



За потребителя:

Прочетете внимателно информацията от долната страна на вашия DVD-VIDEO плейър и въведете отдолу серийния номер. Запазете тази информация за бъдещи справки.

Model N. DVP 720SA

Serial N:.....

Правила за безопасност при работа с лазер

Това устройство съдържа лазер. Само квалифицирани сервисни техници трябва да отварят устройството или да се опитват да го поправят, поради опасност от нараняване на очите.

Забележка:

Снимките показани в това ръководство може да се различават в отделните държави.

Внимание:

**(предупредителната табелка се намира на задния панел на устройството)
Никога не правете или променяйте връзките, когато захранването е включено.**

Важна забележка:

Поради наличието на различни версии на защитите против копиране, използвани в някои аудио дискове напоследък, Филипс не може да гарантира, че този DVD плейър е напълно съвместим с тези нови дискове. Ако имате проблеми с възпроизвеждането на такива аудио дискове се обърнете към продавача на аудио диска.

Този DVD VIDEO плейър е произведен в съответствие с нисковолтовите и EMC директиви на Европейския съюз.

Лазер

Тип: Полупроводников лазер – GaAlAs

Дължина на вълната: 650 nm (DVD)
780 nm (VCD/CD)

Изходна мощност: 7mW (DVD)
10mW (VCD/CD)

Отклонение на лъча: 60 градуса.

Акcesoари включени в комплекта

- Скарт кабел (черен)



- Дистанционно управление с 2 AA батерии

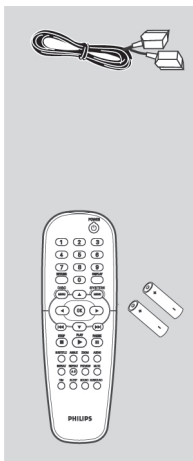

Предохранителни мерки

Консумация на енергия

- Когато системата е включена в стендбай режим тя все пак консумира енергия. За да изключите напълно системата от захранването, извадете щепсела от контакта в стената.

Избягвайте високи температури, влага, вода или прах

- Не излагайте плейъра или батериите на влага, пясък, дъжд или прекалена топлина (причинена от нагревателни уреди или слънчева светлина).

Избягвайте проблема с кондензацията на влага

- Върху лещите може да се кондензира влага, ако DVD-Video плейъра се внесе рязко от студено в топло помещение. В този момент възпроизвеждането на диск е невъзможно. Оставете DVD-Video плейъра в топло помещение, докато влагата се изпари.

Не блокирайте вентилационните отвори

- Не използвайте DVD плейъра в затворено пространство. Осигурете около 10 см свободно пространство около плейъра за необходимата вентилация.

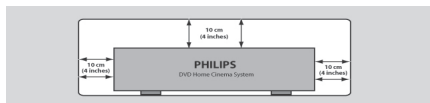

Поддръжка на корпуса

- Използвайте мек, леко навлажен парцал. Не използвайте разтвори, съдържащи алкохол, спирт, амоняк или абразиви.

Намиране на подходящо място

- Поставете плейъра на твърда, плоска повърхност.

Работа с дискетите

- За да почистите диск го избършете в права линия от центъра към края, като използвате мек парцал. Използването на почистващ препарат може да повреди диска.
- Надписвайте диска само върху напечатана страна и само с мек флумастер.
- Хващайте диска само в края и не докосвайте повърхността на диска.



Свързване на телевизор

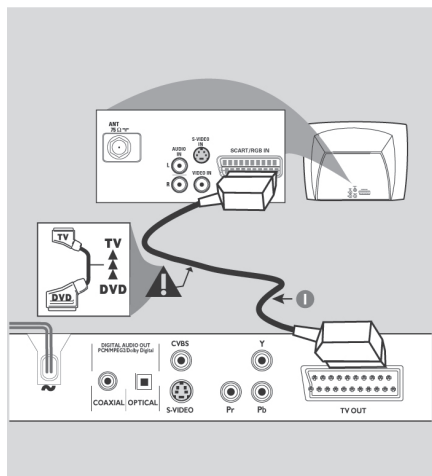

Важно!

Трябва да направите само една от връзките, обяснени по-долу, в зависимост от възможностите на вашия телевизор.

Свържете DVD системата директно към телевизора.

Скарт връзката ще ви позволи да използвате аудио и видео функциите на плейъра.

Използване на Скарт съединител

- Използвайте скарт кабела (черен), за да свържете скарт съединителя на DVD плейъра (**TV OUT**) към съединителя **TV IN** на телевизора (кабелът е включен в комплекта).

Полезни съвети:

- Проверете дали съединителя маркиран с "TV" на скарт кабела е свързан към телевизора, а съединителя маркиран с "DVD" – към DVD плейъра.

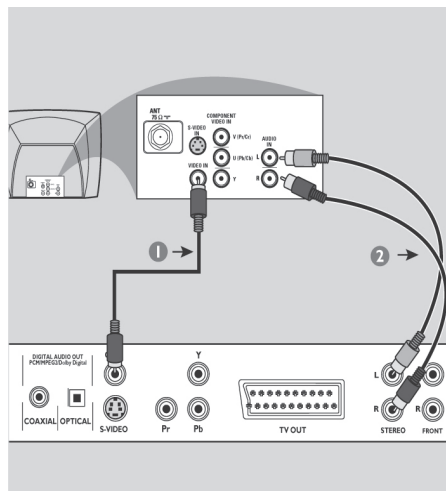

Използване на композитния видео жак (CVBS)

1. Използвайте композитния видео кабел (жълт), за да свържете **CVBS** жака на плейъра (**VIDEO**) с входния видео жак на телевизора (маркиран с **A/V**, **Video In**, **Composite**, **Baseband**) (този кабел не е включен в комплекта).
2. За да чуете звука на DVD плейъра през говорителите на телевизора трябва да използвате аудио кабелите (червен/бял), за да свържете жаквете **AUDIO OUT (L/R)** на DVD плейъра със съответните жакове на телевизора (**AUDIO IN**) (кабелът не е включен в комплекта).

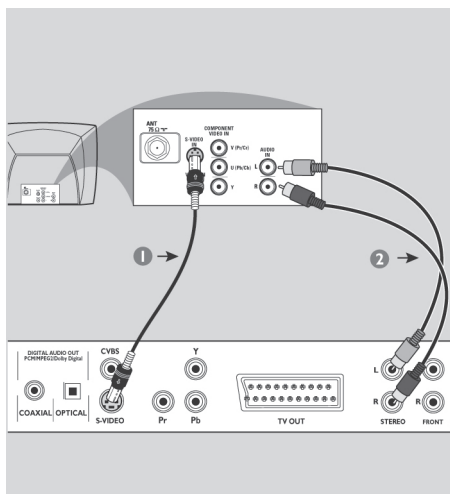

Важно!

S-Video връзката осигурява по-добро качество на картината. Тази опция трябва да присъства и във вашия телевизор.

Използване на S-Video жак

1. Използвайте S-Video кабел (жълт), за да свържете **S-VIDEO OUT** жака на плейъра с входния S-Video жак на телевизора (маркиран с Y/C или S-VHS) (този кабел не е включен в комплекта).
2. За да чуete звука на DVD плейъра през говорителите на телевизора трябва да използвате аудио кабелите (червен/бял), за да свържете жаковете **AUDIO OUT** (L/R) на DVD плейъра със съответните жакове на телевизора (**AUDIO IN**) (кабелът не е включен в комплекта).

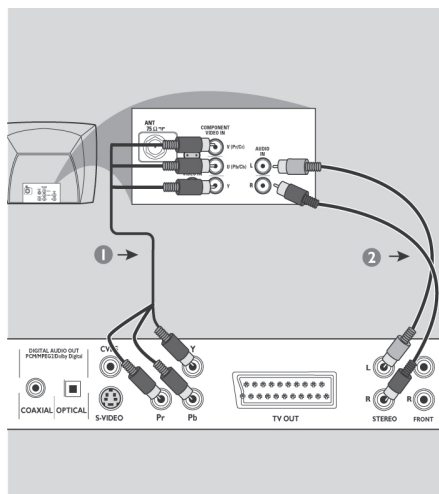

Важно!

Компонентната видео връзка осигурява по-добро качество на картината. Тази опция трябва да присъства и във вашия телевизор.

Прогресивното сканиране на изображението е възможно само през компонентния видео изход (Y Pb Pr).

Използване на компонентните видео жакове

1. Използвайте компонентните видео кабели (червен / син / зелен), за да свържете **Y Pb Pr** жаковете на плейъра със съответните входни компонентни видео жакове на телевизора (маркирани с Pr/Cr Pb/Cb Y) (този кабел не е включен в комплекта).
2. За да чуete звука на DVD плейъра през говорителите на телевизора трябва да използвате аудио кабелите (червен/бял), за да свържете жаковете **AUDIO OUT** (L/R) на DVD плейъра със съответните жакове на телевизора (**AUDIO IN**) (кабелът не е включен в комплекта).

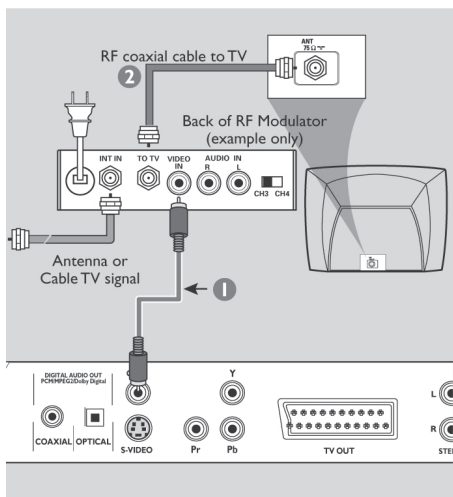

Важно!

Ако вашият телевизор има само един съединител за антена Antenna In (или означен като 75 ohm или RF In), имате нужда от RF модулатор, за да гледате DVD възпроизвеждане на телевизионния екран. Повече информация за RF модулатора можете да намерите при вашия дилър или в представителството на Филипс.

Използване на допълнителен RF модулатор

1. Използвайте композитния видео кабел (жълт), за да свържете CVBS жака на плейъра (VIDEO) с входния видео жак на RF модулатора.
2. Използвайте RF коаксиален кабел (не е включен в комплекта), за да свържете RF модулатора към RF съединителя на вашия телевизор.

Свързване на захранващия кабел

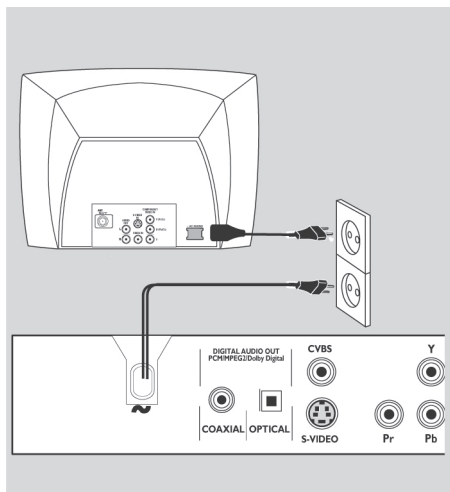

След като направите всички връзки включете захранващия кабел в контакта в стената.

Никога не правете или променяйте връзки, когато захранването е включено.

Когато няма зареден диск, натиснете бутона **STANDBY ON** на предния панел на DVD плейъра. На екрана може да се появи "NO DISC".



Допълнителни връзки: свързване към многокана- лен приемник

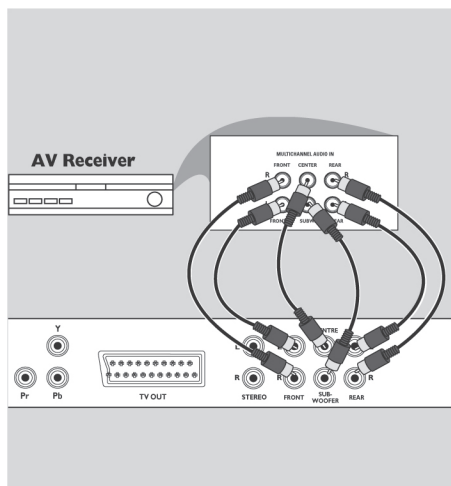

Допълнителни връзки: свързване към аудио система

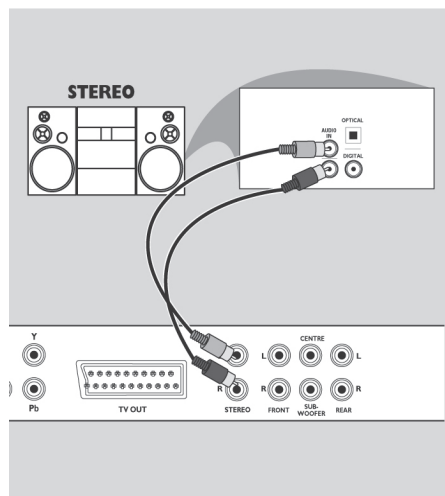

Приемникът има Dolby Digital или DTS декодер

1. Изберете един от видео съединителите (CVBS VIDEO IN, S-VIDEO IN, SCART или COMPONENT VIDEO IN), в зависимост от възможностите на вашия телевизор.
2. Свържете Левия и Десен аудио изходи за Ляв и Десен високоговорители, към съответните входове на вашия приемник (кабелът не е включен в комплекта).
3. Свържете аудио изхода за Централен високоговорител и събууфер, към съответните входове на вашия приемник (кабелът не е включен в комплекта).
4. Нагласете аналоговия изход на DVD плейъра на "Multichannel", за да разрешите възпроизвеждането на дискове, записани в многоканален формат (виж страница xx "Нагласяване на аналоговия изход").

Полезен съвет:

- Ако събууферът е оборудван със собствен усилвател, събууферът трябва да бъде свързан директно.

Стерео система с Dolby Pro Logic или Десен/Ляв аудио жакове

1. Изберете една от видео връзките (CVBS VIDEO IN, S-VIDEO IN, SCART или COMPONENT VIDEO IN), в зависимост от възможностите на вашия телевизор.
2. Използвайте аудио кабелите (червен/бял), за да свържете жаковете **AUDIO OUT (L/R)** на DVD плейъра със съответните жакове на телевизора (**AUDIO IN**) (кабелът не е включен в комплекта).

Допълнителни връзки: свързване към цифров аудио приемник

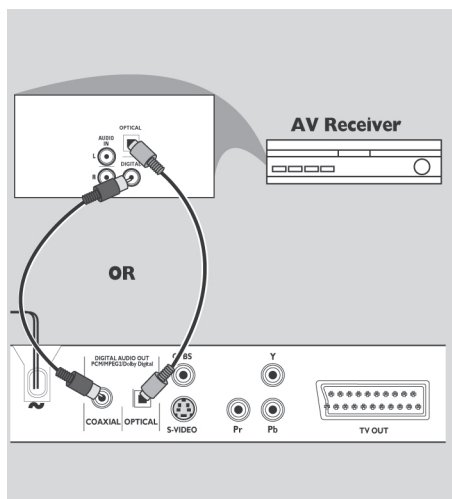

Полезни съвети:

- Някои DVD дискове са защитени против копиране. Този диск не може да бъде записан на видео рекордер или цифрови рекордери.
- Ако използвате цифрова връзка, не можете да чуете или запишете SACD или MP3-CD възпроизвеждане.
- Ако аудио форматът на цифровия изход не отговаря на възможностите на вашия приемник, приемникът ще възпроизведе силен изкривен звук или няма да възпроизведе никакъв звук.

Приемникът има PCM, Dolby Digital или MPEG2 декодер

1. Изберете един от видео съединителите (CVBS VIDEO IN, S-VIDEO IN, SCART или COMPONENT VIDEO IN) в зависимост от възможностите на вашия телевизор.
2. Свържете коаксиалния (COAXIAL) или оптичния (OPTICAL) съединител на DVD плейъра към съответния цифров аудио вход на вашия приемник (кабелът не е включен в комплекта).
3. Нагласете аналоговия изход на DVD плейъра на "Stereo", за да разрешите възпроизвеждането на звука само от предните два високоговорителя и събуфера (виж страница xx "Нагласяване на аналоговия изход").

ПРЕГЛЕД НА ФУНКЦИИТЕ

Преден панел на плейъра

Екран

показва текущото състояние на плейъра

▲ Open/Close

отваря/затваря отделениято за дискове

Стендбай

превключва плейъра в режими Power/Standby

Тава за дискове

■ Stop

спиращо възпроизвеждането

▶▶ NEXT

отива на следващ раздел или песен

▶|| Play/Pause

започва/прекъсва възпроизвеждането

◀◀ PREV

отива на предишен раздел или песен

Индикатор за режими Многоканален и Прогресивно сканиране

Индикаторът свети при режими Многоканален и Прогресивно сканиране

IR сензор

насочете дистанционното управление към този сензор

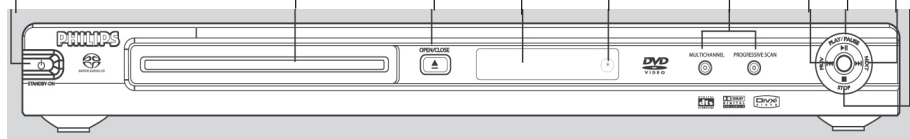

Многоканален аудио изход

За свързване на централен, предни и задни високоговорители, и събуфер.

Задна част на плейъра

Захранване AC

за свързване към стандартен AC контакт

Коаксиален изход

Цифров аудио изход за свързване на коаксиалния вход на цифрово оборудване

Оптичен изход

Цифров аудио изход за свързване на оптичния аудио вход на цифрово оборудване

S-Video изход

за свързване към S-Video вход на телевизор

CVBS видео изход

за свързване към телевизор със CVBS видео входове

Y Pb Pr

За свързване към Y Pb Pr вход на телевизор

SCART

За свързване към скарт вход на телевизор

Аудио изход (ляв/десен)

за свързване към аудио входовете на усилвател или стерео система

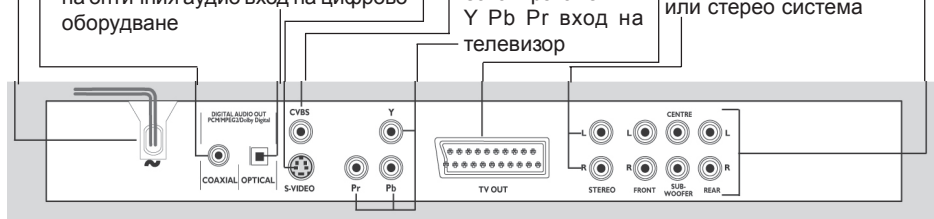

Внимание: Не докосвайте вътрешните пинове на куплунзите, от задната страна на плейъра. Електростатичния разряд може да повреди сериозно това устройство.

RETURN
върщане една стъпка
назад в менюто

DISC MENU
влизане/излизане в
менюто за съдържание
на диска
вкл./изкл. режима на
управление на въз-
произв. (за VCD версия
2.0)

▲▼◀▶
движение нагоре/надолу,
наляво/надясно на
курсора, по време на
възпроизвеждане тър-
сене напред/назад с
различна скорост

OK
потвърждаване на
избор в менюто

◀◀
предишна песен
или раздел

■
спиране на възпроизв.

▶
възпроизвеждане

||
пауза или замръзна-
ла картина/движение
кадър по кадър

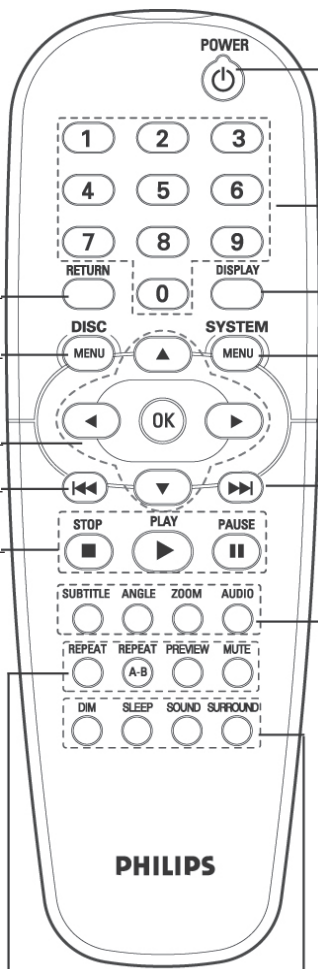

POWER
вкл. в режим стэндбай

0-9 цифрови бутони
избиране на номерираните
опции в менюто

DISPLAY
изобразяване на песен-
та, раздела, състояни-
ето на плейъра по време
на възпроизвеждане

SYSTEM MENU
вкл./изкл. на систем-
ното меню на плейъра

▶▶
следваща песен
или раздел

SUBTITLE
избиране език на
субтитрите

AUDIO
избиране на език за
звука

ANGLE
избиране на ъгъл
на камерата

ZOOM
увеличаване на
изображението

REPEAT
повтаряне на раздел,
заглавие, диск, песен

REPEAT A-B
повтаряне на опреде-
лен раздел от диска

PREVIEW
изобразяване съдър-
жанието на целия диск
или даден запис

MUTE
вкл./изкл. на звука

DIM
избиране на различни
нива на яркост на екрана

SLEEP
нагласяване на таймера

SOUND
избиране ефект на звука

SURROUND
избиране на многоканален
или стерео режим

Забележка:

За да отворите/затворите отделе-
нието за дискове, натиснете бутона
"STOP" за 2 секунди.

ПОДГОТОВКА

Стъпка 1: Поставяне на батерии в дистанционното управление

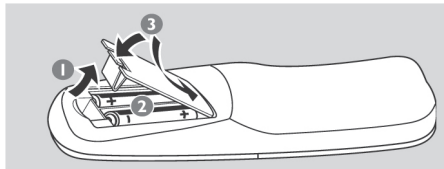

1. Отворете отделението на батериите.
2. Вкарайте две "AA" (R06) батерии, както е показано в отделението на батериите.
3. Затворете отделението на батериите.

Използване на дистанционно управление

1. Насочете дистанционното управление към сензора на предния панел на DVD плейъра.
2. Не поставяйте никакви предмети между дистанционното управление и DVD плейъра, докато управлявате плейъра.



- Внимание!**
- Извадете батериите ако са изхабени или няма да се използват дълго време.
 - Не смесвайте нови и стари батерии, както и такива от различни типове.
 - Батериите съдържат химически вещества и трябва да се изхвърлят на подходящите за целта места.

Стъпка 2: Нагласяване на телевизора

Важно!

Проверете дали сте направили всички необходими връзки. (Виж страници 4-5 "Свързване на телевизор").

1. Включете телевизора и изберете съответния видео канал. На екрана на телевизора трябва да видите синия екран на DVD плейъра на Филипс.
2. Обикновено този канал се намира между най-високия и най-ниския канали и може да се нарича FRONT, A/V IN или VIDEO. За повече детайли прочетете упътването на телевизора.
 - Или, можете да отидете на Канал 1 на телевизора и да натиснете бутона надолу, докато не видите видео канала.
 - Или, дистанционното управление на вашия телевизор може да има бутон за избиране на различни видео режими.
 - Или, изберете канал 3 или 4 на телевизора ако използвате RF модулатор.
3. Ако използвате външно оборудване (например аудио система или приемник), включете това оборудване и изберете съответния източник, отговарящ на DVD плейъра. За повече детайли прочетете упътването на оборудването.

За да изключите ръчно прогресивното сканиране

При прогресивното сканиране екранът изобразява 60 пълни кадъра в секунда, вместо 30 кадъра в секунда при преразредовото сканиране (обикновена телевизионна система). Прогресивното сканиране предлага по-висока разрешаваща способност на картината благодарение на двойния брой редове и елиминира досадното назъбване на краищата на движещите се обекти.

За да се наслаждавате на пълния потенциал, който ви предлага функцията прогресивно сканиране, трябва да имате телевизор с прогресивно сканиране. Как да активирате тази функция прочетете на страница xx.

Ако функцията прогресивно сканиране е включена, но вашия телевизор не я поддържа или кабелът Y Pb Pr не е свързан правилно, ще има празен екран. Може да изключите функцията прогресивно сканиране като следвате стъпките дадени по-долу:

1. Натиснете бутона **STANDBY ON** на предния панел, за да включите DVD плейъра.
2. Натиснете бутона **OPEN/CLOSE** на предния панел, за да отворите отделението за дискове.
3. Натиснете **◀** и след това бутона **MUTE** на дистанционното управление.
 - На екрана на телевизора ще се появи сивия екран на DVD плейъра на Филипс.

Избиране на система на цветовете, която отговаря на вашия телевизор

Този DVD плейър е съвместим както с NTSC, така и с PAL. За да може DVD диск да се възпроизвежда на този плейър, системите на цветовете на телевизора, DVD плейъра и диска трябва да съвпадат.

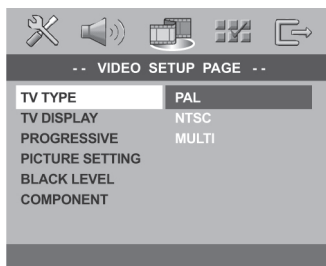

1. Спрете възпроизвеждането и натиснете **SYSTEM MENU**.
2. Натиснете няколко пъти **▶**, за да изберете страницата "Video Setup Page".
3. Преместете курсора с бутоните **▲▼** на дистанционното управление. Изберете „TV Standard“ и натиснете **▶**.

4. Изберете една от опциите по-долу с бутоните **▲▼**:

PAL – Изберете тази опция ако сте свързали PAL телевизор. Тази опция ще промени видео сигнала на NTSC диск в PAL формат.

NTSC – Изберете тази опция ако сте свързали NTSC телевизор. Тази опция ще промени видео сигнала на PAL диск в NTSC формат.

Multi – изберете тази опция ако сте свързали телевизор, който е съвместим с NTSC и PAL системите (мултисистемен). Изходният формат ще се определя от видео сигнала на диска.

5. Изберете опция и натиснете **OK**.

Полезни съвети:

- *Преди на смените настройките на TV Standard, проверете дали телевизора поддържа избраната телевизионна система.*
- *Ако на телевизора не се появи нормална картина, изчакайте 15 секунди за автоматично възстановяване на картината.*

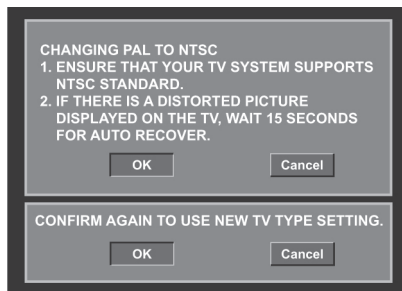

За да се върнете в предишното меню натиснете **◀**.

За да скриете менюто, натиснете бутона **SYSTEM MENU**.

Стъпка 3: Нагласяване на езика

Вие можете да зададете вашите предпочитания за езика, за да се включи автоматично тази DVD система на съответния език, когато заредите диск. Ако избраният език не е записан на диска, ще се използва фабрично зададения език на диска. Освен езика за екранните менюта на DVD системата, той ще остане еднократно избран.

Избиране на език за екранните менюта



1. Спрете възпроизвеждането и натиснете **SYSTEM MENU**.
2. Изберете страницата "General Setup" с бутона ►.
3. В страницата за общи настройки засветете "OSD Language" с бутоните ▲▼ и натиснете бутона ►.
4. Изберете език с ▲▼ и потвърдете с **OK**.

За да се върнете в предишното меню натиснете ◀.

За да скриете менюто, натиснете бутона **SYSTEM MENU**.

Нагласяване на език за звука, субтитрите и менюто на диска

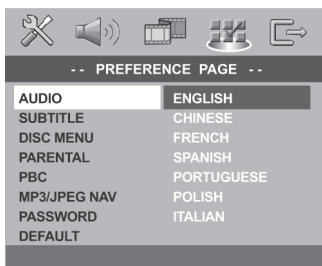

1. Натиснете два пъти **STOP** и след това натиснете **SYSTEM MENU**.
2. Изберете "Preference Page" с бутона ►.
3. В страницата за предпочитания засветете една от следните опции с бутоните ▲▼ и след това натиснете бутона ►.
 - "Audio" (саундтрак на диска)
 - "Subtitle" (субтитри на диска)
 - "Disc Menu" (меню на диска)
4. Изберете език с ▲▼ и потвърдете с **OK**.

Ако езика, който желаете не е в списъка, изберете OTHERS. След това използвайте цифровите бутони (0-9) на дистанционното управление, за да въведете 4-цифрения код на езика (**Кодът за Български език е 6671**). За потвърждение натиснете **OK**.

5. За други настройки повторете стъпки от 3 до 4.

Стъпка 4: Нагласяване каналите на високоговорителите

Можете да нагласите времето за закъснение (само за централния и съраунд високоговорители) и нивото на звука за всеки един от високоговорителите. Тези настройки ви позволяват да оптимизирате звука според средата и системата ви.

Важно!

Настройките на високоговорителите са достъпни само при Многоканалните аудио изходи. За да изберете Многоканален режим можете също така да натиснете бутона **SURROUND** на дистанционното управление.

1. Натиснете **STOP** и след това **SYSTEM MENU**.
2. Натиснете няколко пъти **▶**, за да изберете страницата "AUDIO SETUP".
3. Засветете "SPEAKER SETUP" с бутоните **▲▼** и след това натиснете **▶**.

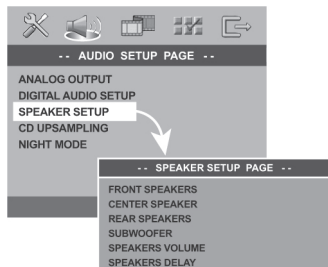

4. Влезте в подменю с бутона **▶**.
5. Натиснете **▲▼**, за да засветите една от опциите дадени по-долу и след това натиснете **▶**.

FRONT SPEAKERS, CENTER SPEAKER, REAR SPEAKERS

OFF - когато няма свързан високоговорител
LARGE - когато свързаните високоговорители могат да възпроизвеждат ниско-честотни сигнали под 120Hz

SMALL - когато свързаните високоговорители могат да възпроизвеждат ниско-честотни сигнали над 120Hz

SUBWOOFER

ON - когато има свързан събууфер

OFF - когато няма свързан събууфер

SPEAKER VOLUME - индивидуална настройка на нивото на звука за всеки високоговорител (-6dB до +6dB).

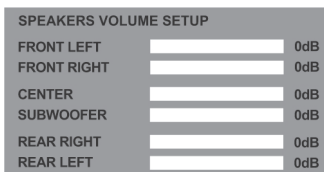

SPEAKER DELAY - настройка времето за закъснение според позицията на слушателя/ разстоянието до централния и съраунд високоговорители (1m - 10m).

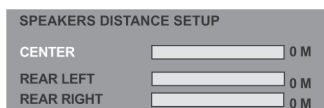

6. Променете настройката според желанията си с бутоните **◀▶**.
7. За потвърждение натиснете **OK**.

Полезни съвети:

- Когато задните високоговорители са по-близо до слушателя, отколкото предните високоговорители, изберете по-дълго време за закъснение.
- Тестовият тон ще се генерира автоматично, за да ви помогне да определите нивото на звука за всеки високоговорител.

За да се върнете в предишното меню натиснете **◀**.

За да скриете менюто, натиснете бутона **SYSTEM MENU**.

УПРАВЛЕНИЕ НА ПЛЕЙЪРА

Важно!

Ако, когато натиснете някой бутон на телевизионния екран се появи иконата (o или X), значи тази функция не е достъпна за този диск или в дадения момент.

В зависимост от DVD или Видео диска, някои функции може да бъдат различни или забранени.

Не притискайте тавата за дискове, както и не поставяйте други предмети, различни от дискове върху тавата, тъй като това може да повреди плейъра.

Дискове за възпроизвеждане

Вашата DVD система за домашно кино може да възпроизвежда:

- Цифрови видео дискове (DVD)
- Видео дискове (VCD)
- Супер видео дискове (SVCD)
- Супер аудио дискове (SACD)
- Записваеми цифрови видео дискове (DVD+R)
- Презаписваеми цифрови видео дискове (DVD+RW)
- Компактдискове (CD)
- MP3 дискове записани на CD-R(W)
 - JPEG/ISO 9660 формат
 - Изобразяване на максимум 30 символа
 - Поддържани честоти на дискретизация: 32kHz, 44.1kHz, 48kHz (MPEG-1); 16kHz, 22.05kHz, 24kHz (MPEG-2)
 - Поддържани нива на компресия: 32-256 kbps (MPEG-1) както и променлива компресия 8-160kbps (MPEG-2).
- Снимки (JPEG) записани на CD-R(W)
 - JPEG/ISO 9660 формат
- MPEG-4 дискове записани на CD-R(W):
 - прост профил
 - по-сложен профил (640-480)
- DivX диск записан на CD-R(W) и DVD+R(W):
 - DivX 3.11, 4.x и 5.x
 - GMC (Global Motion Compensation) и Q-Pel (Quarter Pixel).



Регионални кодове

DVD дисковете трябва да бъдат означени за всички региони (ALL) или за регион 2, за да може да се възпроизведат на този плейър. Не можете да възпроизведате дискове, които са предназначени за други региони.

Потърсете следните символи на вашите DVD дискове.



Полезни съвети:

Възпроизвеждането на CD-R/W и DVD-R/W дискове може да не функционира винаги заради типа на диска или състоянието на записа.

Ако имате проблеми при възпроизвеждането на някой диск, извадете диска и вкарайте някой друг. Неправилно форматираните дискове няма да се възпроизведат на тази DVD система.

Съвети:

Функциите за управление, описани в това ръководство, може да не функционират при някои дискове. Винаги се обръщайте за справка към инструкциите на диска.

Възпроизвеждане на дискове

1. Свържете захранващите кабели на DVD плейъра и телевизора (и всеки допълнителен стерео или AV приемник) към контакта в стената.
2. Включете захранването на телевизора и изберете видео канала (виж страница 11 "Нагласяване на телевизора").
3. Натиснете бутона **STANDBY-ON** на предния панел на DVD плейъра.
 - На телевизора трябва да видите сивия екран на Филипс DVD плейъра.
4. Натиснете бутона **OPEN-CLOSE**, за да отворите отделението за дисковете и заредете диск. След това натиснете отново същия бутон, за да затворите отделението за дискове.
 - Поставете диска с напечатаната страна отгоре. При двустранните дискове, заредете страната която искате да възпроизведете отгоре.
5. Възпроизвеждането ще започне автоматично (в зависимост от типа на диска). В противен случай натиснете бутона **PLAY**.
 - Ако на телевизионния екран се появи меню на диска, прочетете упътването на следващата страница "Използване менюто на диска".
 - Ако дискът е заключен трябва да въведете вашата шестцифрена парола (виж страница 27 "Родителски контрол").

Основни функции при възпроизвеждане

Освен ако не е изрично упоменато, всички действия, които са описани се отнасят за дистанционното управление.

Прекъсване на възпроизвеждането

1. За да прекъснете възпроизвеждането, натиснете еднократно бутона **PAUSE** по време на възпроизвеждане.
 - Възпроизвеждането се прекъсва.
2. За да преминете към следващия или предишния кадър натиснете **PAUSE**.
3. За да продължите нормалното възпроизвеждане натиснете **PLAY**.

Избиране на запис/раздел

- Натиснете **◀◀** или **▶▶** или използвайте цифровите бутони (**0-9**), за да въведете номер на запис/раздел.
- Ако е активиран режим повторение, натиснете **◀◀** или **▶▶**, за да възпроизведете същия запис/раздел.

Търсене напред/назад

- Натиснете и задръжте **◀◀** или **▶▶**, а след това натиснете **PLAY**, за да подновите нормалното възпроизвеждане.
- Докато търсите, натиснете отново **◀◀** или **▶▶**, за да увеличите/намалите скоростта на търсене.

Спиране на възпроизвеждането

- Натиснете **■**.

Избиране на различни режими на повторение

- По време на възпроизвеждане на диск, натиснете няколко пъти бутона **REPEAT**, за да изберете "Play Mode".

DVD

- RPT ONE (повтаряне на раздел)
- RPT TT (повтаряне на заглавие)
- SHUFFLE (възпроизвеждане на случаен ред)
- RPT SHF (повтаряне на възпроизвеждането в случаен ред)
- RPT OFF (изключване на повторението)

VCD/SVCD/CD

- RPT ONE (повтаряне на запис)
- RPT ALL (повтаряне на диск)
- SHUFFLE (възпроизвеждане на случаен ред)
- RPT SHF (повтаряне на възпроизвеждането в случаен ред)
- RPT OFF (изключване на повторението)

MP3/SACD/DivX

- RPT FLD (повтаряне на папка)
- RPT ONE (повтаряне на запис)
- SHUFFLE (възпроизвеждане на случаен ред)
- RPT OFF (изключване на повторението)

Полезен съвет:

- При видео диск режимът повторение на възпроизвеждането не е възможен ако режимът PBC е включен.

Повтаряне на пасаж в рамките на раздел/запис

1. По времена възпроизвеждане натиснете **REPEAT A-B** в избраната от вас стартова позиция.
2. Натиснете **REPEAT A-B** отново в избрана от вас крайна позиция;
 - Пасажът от А до В може да бъде избран само в рамките на един и същи раздел/запис.
 - Пасажът ще се повтаря непрекъснато.
3. За да подновите нормалното възпроизвеждане, натиснете отново **REPEAT A-B**.

Съвети:

Функциите за управление, описани в това ръководство, може да не функционират при някои дискове. Винаги се обръщайте за справка към инструкциите на диска.

Функции при видео възпроизвеждане (DVD/VCD/SVCD)

Използване менютата на диска

В зависимост от диска, на телевизионния екран може да се появи меню, след като заредите диска.

За да изберете функция за възпроизвеждане или някоя опция:

- Използвайте бутоните **▲▼◀▶** или цифровите бутони (**0-9**) на дистанционното управление и след това натиснете **OK**, за да стартирате възпроизвеждането.

За да извикате или скриете менюто

- Натиснете бутона **DISC MENU** на дистанционното управление.

Увеличение

Функцията Zoom ви позволява да увеличите видео изображението и да се придвижвате по уголеменото изображение по време на възпроизвеждане.

1. Натиснете бутона **ZOOM** на дистанционното управление, за да изберете фактор за увеличение.
 - Натиснете бутоните **▲▼◀▶**, за да се придвижвате по екрана.
 - Възпроизвеждането ще продължи.
2. Натиснете няколко пъти бутона **ZOOM**, за да се върнете към оригиналния размер.

Подновяване на възпроизвеждането

Функцията подновяване на възпроизвеждането се прилага към последните 10 диска, които сте възпроизвеждали, дори ако дискът е изваден или захранването изключено.

1. Заредете един от последните 10 диска.
 - На екрана се появява "LOADING".
2. Натиснете **PLAY** и дискът ще се възпроизведе от момента в който е спрял.

За да отмените функцията подновяване на възпроизвеждането

- В спряло положение натиснете отново бутона **STOP**.

Използване на екранните менюта

Екранните менюта служат за изобразяване на информация за възпроизвеждането на диска (например заглавие или номер на раздел, дължено време за възпроизвеждане, език за звука/субтитрите), брой операции може да се извършат без прекъсване възпроизвеждането на диска.

1. По време на възпроизвеждане натиснете **DISPLAY**.
 - На телевизионния екран ще се появи информация за диска.

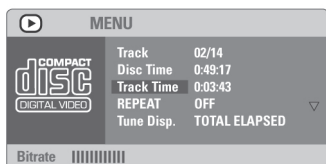
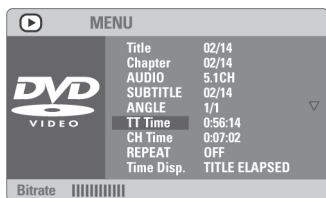

2. За да прегледате информацията натиснете **▲▼** и **OK**, за да направите своя избор.
3. За да въведете номер/час използвайте цифровите бутони **(0-9)** или натиснете **▲▼**, за да направите своя избор. За потвърждение натиснете **OK**.
 - Възпроизвеждането ще се стартира в избрания час или от избраното заглавие/раздел/запис.

Специални функции на DVD

Възпроизвеждане на заглавие

1. Натиснете бутона **DISC MENU**.
 - На телевизионния екран се появява менюто на диска.
2. Използвайте бутоните **▲▼◀▶** или цифровите бутони на дистанционното управление, за да засветите опция за възпроизвеждане.

3. За да потвърдите избора си, натиснете **OK**.

Ъгъл на камерата

- Натиснете няколко пъти бутона **ANGLE** на дистанционното управление, за да изберете различни ъгли.

Промяна на аудио езика

За DVD

- Натиснете няколко пъти бутона **AUDIO** на дистанционното управление, за да изберете различни езици.

Смяна на аудио канала

За VCD

- Натиснете бутона **AUDIO**, за да изберете някой от аудио каналите, записани на диска (**STEREO**, **LEFT VOCAL**, **RIGHT VOCAL**, **MONO LEFT**, **MONO RIGHT**).

Субтитри

- Натиснете няколко пъти бутона **SUBTITLE** на дистанционното управление, за да изберете различен език за субтитрите.

Специални VCD & SVCD функции

Управление на

възпроизвеждането (PBC)

За VCD с функция Управление на възпроизвеждането (само версия 2.0)

- В спряло положение, натиснете бутона **DISC MENU** на дистанционното управление, за да изберете между "PBC ON" и "PBC OFF".
 - Ако изберете "PBC ON", на телевизионния екран ще се появи менюто на диска (ако има записано такова).
 - Използвайте бутоните **◀▶** или цифровите бутони **(0-9)** с които можете директно да изберете опция за възпроизвеждане.
- По време на възпроизвеждане, ако натиснете бутона **RETURN** ще се върнете в екрана с менюто (ако е включена функцията PBC).

Ако желаете да пропуснете индексното меню и да започнете възпроизвеждане от началото,

- За да изключите тази функция натиснете бутона **DISC MENU** на дистанционното управление.

Съвети:

Функциите за управление, описани в това ръководство, може да не функционират при някои дискове. Винаги се обръщайте за справка към инструкциите на диска.

Преглеждане

1. Натиснете бутона **PREVIEW**.
2. Натиснете **▲▼**, за да засветите "TRACK DIGEST", "DISC INTERVAL", "TRACK INTERVAL".
3. За да отворите една от опциите, натиснете **OK**.

SELECT DIGEST TYPE:
TRACK DIGEST
DISC INTERVAL
TRACK INTERVAL

Track Digest

Тази функция ви позволява да намалите картината на 6 записа и да ги изобразите едновременно на един екран, за да добиете представа за съдържанието на всеки запис на диска.

Disc Interval

Тази функция се използва за разделяне на диска, през равни интервали, на 6 части и за изобразяването им на един екран, за да можете да прегледате съдържанието на целия диск.

Track Interval

Тази функция се използва за разделяне на един запис, през равни интервали, на 6 части и за изобразяването им на един екран, за да можете да прегледате съдържанието на избрания запис.

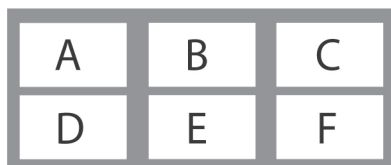

4. Използвайте бутоните **▲▼◀▶**, за да изберете запис или въведете номера на желания запис, непосредствено до "SELECT", с цифровите бутони **(0-9)**.
5. За да изберете предишна или следваща страница, натиснете бутоните **◀◀** или **▶▶**.
6. За потвърждение натиснете бутона **OK**.

За да излезете от функцията преглеждане

- Използвайте бутоните **▲▼◀▶**, за да засветите "EXIT" и натиснете **OK** за потвърждение.

За да се върнете в предишно меню

- Използвайте бутоните **▲▼◀▶**, за да засветите "MENU" и натиснете **OK** за потвърждение.

За CD

- В спрялоположение натиснете **PREVIEW** на дистанционното управление.
 - Всяка песен ще се възпроизведе за няколко секунди.
 - При JPEG дискове натиснете **PREVIEW**, за да видите 12 умалени снимки на телевизионния екран (виж стр. 19).

Възпроизвеждане на MP3/DivX/MPEG-4/JPEG дискове

Важно!

Трябва да включите телевизора и да изберете видео канала (виж страница 11 "Нагласяване на телевизора").

Общи функции

1. Заредете диск.
 - Времето за прочитане на диска може да надвиши 30 секунди поради сложността на структурата на файловете/директориите.
 - На телевизионния екран се появява менюто на диска.
2. Възпроизвеждането ще започне автоматично. В противен случай натиснете **PLAY**.

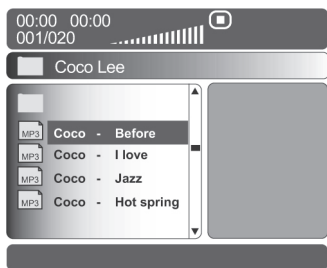

Съвети:

Функциите за управление, описани в това ръководство, може да не функционират при някои дискове. Винаги се обръщайте за справка към инструкциите на диска.

Избиране на папка и запис/файл

1. Натиснете **▲▼**, за да изберете папка и **OK**, за да я отворите.
2. За да засветите даден запис/файл, натиснете **▲▼**.
3. Натиснете **OK**, за да потвърдите.
 - Възпроизвеждането ще започне от този избран файл, до последния файл в тази папка.

По време на възпроизвеждане можете да:

- Натиснете бутоните **◀◀** или **▶▶**, за да изберете друг запис/файл в текущата директория.
- За да изберете друга папка от текущия диск натиснете **◀**, за да се върнете в главната директория. След това натиснете **▲▼**, за да направите своя избор и потвърдете с бутон **OK**.
- За да изберете различни режими на повторение натиснете няколко пъти бутон **REPEAT**.
 - **FOLDER**: файловете ще се възпроизведат повторно още един път.
 - **REPEAT ONE**: един файл ще се повтаря непрекъснато.
 - **REPEAT FOLDER**: всички файлове в една папка ще се повтарят непрекъснато.
 - **SHUFFLE**: всички файлове в текущата папка ще се възпроизведат в случаен ред.

- Натиснете бутона **||**, за да прекъснете възпроизвеждането.

Полезни съвети:

- Някои **MP3/JPEG/DivX/MPEG-4** дискове може да не се възпроизвеждат, поради конфигурацията и характеристиките на диска или състоянието на записа.
- Нормално е да се чува случайно "прескачане" по време на възпроизвеждане на **MP3** диск.
- Нормално е да се получава случайно назоваване по време на възпроизвеждане на **MPEG-4/DivX** дискове поради проблеми с цифровия запис при сваляне от интернет.
- При мултисесийни дискове с различни формати ще се възпроизведе само първата сесия.

Възпроизвеждане на SACD

Има три типа SACD диска: еднослоен, двуслоен или хибриден диск. Хибридният диск съдържа както SACD, така и стандартен аудио слоеве. С този DVD плейър може да се възпроизвежда само SACD слоя.

1. Заредете SACD.
 - На телевизионния екран се появява менюто на диска.
2. Възпроизвеждането ще стартира автоматично.
 - Ако SACD съдържа многоканални и стерео записи, многоканалните записи ще се възпроизведат с приоритет.
- За да възпроизведете стерео записите използвайте бутоните **▲▼**, за да направите своя избор от менюто на диска и след това натиснете **PLAY**.

Полезни съвети:

- При **SACD** възпроизвеждане бутонът **SURROUND** не е активен. За да изберете между многоканални и стерео записи трябва да влезете в менюто на диска. Не е възможно програмирането на **SACD** записи.

Специални функции при дискове със снимки

Важно!

Трябва да включите телевизора и да изберете видео канала (виж страница 11 "Нагласяване на телевизора").

- Заредете диск със снимки (Kodak Picture CD, JPEG).
 - При Kodak диск ще се започне последователно изобразяване на снимките.
 - При JPEG диск на телевизионния екран ще се появи меню. За да започне последователното изобразяване на снимките натиснете бутона **PLAY**.

Функция преглеждане

Тази функция показва съдържанието на текущата папка или целия диск.

1. По време на възпроизвеждане натиснете бутона **STOP**.
 - На екрана ще видите 12 малки изображения.



2. За да видите следващите или предишните 12 малки изображения натиснете **◀◀** или **▶▶**.
3. За да засветите дадено изображение натиснете **▲▼◀▶** и **OK**, за да потвърдите.
4. За да се върнете в менюто на диска натиснете бутона **DISC MENU**.

Увеличаване на картината

1. По време на възпроизвеждане натиснете няколко пъти **ZOOM**, за да изберете фактор за увеличение.
2. За да видите цялата увеличена снимка, използвайте бутоните **▲▼◀▶**.

Възпроизвеждане от много ъгли

- По време на възпроизвеждане натиснете **▲▼◀▶**, за да използвате различни ефекти:
 - **▲**: обръща снимката вертикално;
 - **▼**: обръща снимката хоризонтално;
 - **◀**: завърта снимката обратно на часовниковата стрелка;
 - **▶**: завърта снимката по часовниковата стрелка.

Ефекти на изобразяване

- Натиснете бутона **ANGLE**, за да изберете различни ефекти на изобразяване.
 - В горния ляв ъгъл на телевизионния екран ще се появят различни ефекти на изобразяване.

Едновременно възпроизвеждане на JPEG и MP3 файлове

1. Заредете диск, който съдържа музика и снимки.
 - На телевизионния екран ще се появи менюто на диска.
2. Изберете MP3 песен.
3. По време на MP3 възпроизвеждане изберете снимка от телевизионния екран и натиснете **PLAY**.
 - Снимките ще се изобразяват една след друга до края на папката.
4. За да прекратите едновременното възпроизвеждане, натиснете бутона **DISC MENU** последван от **■**.
 - Едновременното изобразяване на снимки и MP3 файлове ще спре.

Полезен съвет:

Някои файлове от Kodak или JPEG дискове може да се възпроизведат със смущения поради конфигурацията и характеристиките на диска.

Съвети:

Функциите за управление, описани в това ръководство, може да не функционират при някои дискове. Винаги се обръщайте за справка към инструкциите на диска.

МЕНЮ ЗА НАСТРОЙКА НА DVD ПЛЕЙЪРА

Настройката на DVD плейъра се извършва чрез телевизора, което ви позволява да нагласите плейъра според вашите специфични изисквания.

Основни функции

1. В режим диск натиснете бутона **SYSTEM MENU**.
2. Изберете иконата "General Setup" с бутоните ◀▶.
3. За да потвърдите вашия избор натиснете **OK**.

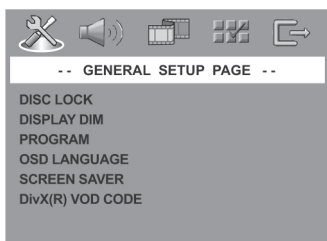

Заклучване/отключване на диск

Не всички дискове са кодирани или маркирани с рейтинг от производителя. Можете да забраните възпроизвеждането на даден диск, като го заключите. До 40 диска може да се заключат.

1. В общата страница с настройки засветете "DISC LOCK" с бутоните ▲▼ и след това натиснете ▶.

LOCK

Изберете тази опция, за да блокирате възпроизвеждането на текущия диск. За да получите достъп до заключен диск трябва да въведете 6-цифрена парола. Фабричната парола е 136 900 (виж "Промяна на паролата" на стр. 28).

UNLOCK

Изберете тази опция, за да отключите диска и разрешите свободно възпроизвеждане.

2. Преместете курсора с бутоните ▲▼, за да засветите желаната опция и натиснете **OK** за потвърждение.

Регулиране яркостта на екрана на плейъра

Можете да изберете различни нива на яркост за екрана на плейъра.

1. В общата страница с настройки засветете "DISPLAY DIM" с бутоните ▲▼ и след това натиснете ▶.
 - 100% - пълна яркост на екрана
 - 70% - средна яркост на екрана
 - 40% - намалена яркост на екрана
2. Преместете курсора с бутоните ▲▼, за да засветите желаната опция и натиснете **OK** за потвърждение.

Програмиране записите на диска (не за диск със снимки/MP3/SACD)

Можете да възпроизведете съдържанието на диска в реда, в който желаете, като програмирате записите за възпроизвеждане. В една програма може да съхраните до 20 записа.

1. В общата страница с настройки засветете "PROGRAM" с бутоните ▲▼ и след това натиснете ▶, за да изберете "INPUT MENU".
2. Натиснете **OK** за потвърждение.

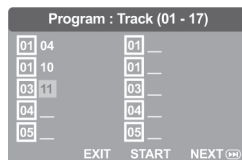

За да въведете любимия си запис/раздел

3. Използвайте цифровите бутони (0-9), за да въведете валиден номер на запис/раздел.
4. За да преместите курсора на следваща позиция използвайте бутоните ▲▼◀▶.
- Ако номерът на записа е повече от 10, натиснете ▶▶, за да отворите следващата страница и продължете с програмирането, или

- Използвайте бутоните ▲▼◀▶, за да засветите "NEXT" в менюто с програмата и след това натиснете **OK**.
- 5. Повторете стъпки 3-4, за да въведете следващия номер на запис/раздел.
- 2. За да засветите дадена опция използвайте бутоните ▲▼. Натиснете **OK**, за да потвърдите избора си.

DivX VOD регистрационен код

За да се върнете в предишното меню натиснете ◀.

За да скриете менюто, натиснете бутона **SYSTEM MENU**.

Ако желаете да изтриете запис от програмата

- 6. Използвайте бутоните ▲▼◀▶, за да преместите курсора на номера на записа, който желаете да изтриете.
- 7. Натиснете **OK**, за да изтриете този запис от менюто на програмата.

За да стартирате възпроизвеждането на програмата

- 8. Използвайте бутоните ▲▼◀▶, за да засветите "START" в менюто на програмата и след това натиснете **OK**.
- Възпроизвеждането ще започне от избрания запис в програмирация ред.

За да излезете от възпроизвеждането на програмата

- 9. Използвайте бутоните ▲▼◀▶, за да засветите "EXIT" в менюто на програмата и след това натиснете **OK**.

Език за екранните менюта

Това меню съдържа различни опции за изобразяване на езика на екрана. Повече информация можете да намерите на стр. 13

Екран в спряло положение

Тази функция служи за се предпази от повреждане екрана на телевизора.

- 1. В общата страница с настройки засветете "SCREEN SAVER" с бутоните ▲▼ и след това натиснете ▶.
 - **ON**: Изберете тази опция ако желаете телевизионния екран да се изключи ако възпроизвеждането е спряло или прекъснато за повече от 15 минути.
 - **OFF**: функцията е изключена.

Филипс ви осигуряват DivX VOD (Видео по поръчка) регистрационен код, който ви позволява да наемате и купувате видео записи с помощта на услугата DivX VOD.

За повече информация ни посетете на адрес www.divx.com/vod.

- 1. В страницата с Общите настройки изберете "DIVX(R) VOD CODE" с бутоните ▲▼ и след това натиснете ▶.
 - Ще се появи регистрационният код.
- 2. Натиснете **OK** на дистанционното управление, за да излезете от менюто.
- 3. Използвайте регистрационния код, за да наемате и купувате видео записи с помощта на услугата DivX VOD на www.divx.com/vod. Следвайте инструкциите и изтеглете и запишете видео записа на CD-R диск за възпроизвеждане на тази DVD система.

Полезни съвети:

- *Всички изтеглени от DivX VOD видео записи може да се възпроизвеждат само на тази DVD система.*
- *Функцията търсене по време не е достъпна по време на възпроизвеждане на DivX филм.*

Нагласяване на звука

- 1. В режим диск натиснете **SYSTEM MENU**.
- 2. Натиснете бутоните ◀▶, за да изберете иконата "Audio Setup".
- 3. Натиснете **OK**, за да потвърдите избора.

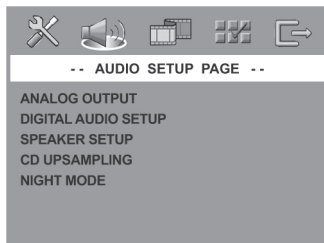

Настройка на цифровия звук

Опциите в това меню са: "Цифров изход", "LPCM изход".

1. В страницата с Аудио настройките изберете "DIGITAL AUDIO SETUP" с бутоните ▲▼ и след това натиснете ►.
2. За да засветите дадена опция използвайте бутоните ▲▼.
3. Влезте в подменю с бутона ►.
4. За да засветите дадена опция използвайте бутоните ▲▼.

Цифров изход

Нагласете цифровия изход според свързаното аудио оборудване.

- **OFF:** Изключване на цифровия изход.
- **ALL:** Вие сте свързали цифровия изход към многоканален декодер/приемник.
- **PCM ONLY:** Изберете тази опция ако вашия приемник не може да декодира многоканални аудио сигнали.

Полезен съвет:

- Ако цифровия изход е нагласен на ALL, всички аудио настройки освен MUTE са невалидни.

LPCM изход

Може да се наложи да нагласите LPCM изхода ако свържете DVD плейъра към PCM съвместим приемник посредством цифровите съединители (коаксиален, оптичен).

Дисковете се записват с определена честота на дискретизация. Колкото тя е по-голяма, толкова качеството на звука е по-добро.

- **48kHz:** Декодирането се извършва с честота на семплиране 48kHz.
- **96kHz:** Декодирането се извършва с честота на семплиране 96kHz.

Полезни съвети:

- LPCM изходът може да се избира само, когато е активирана опцията PCM Only.

Настройка на аналоговия изход

Нагласете аналоговия изход според възможностите за възпроизвеждане на вашия DVD плейър. Тази функция е достъпна и чрез бутоната **SURROUND** на дистанционното управление.

1. В страницата с Аудио настройките изберете "ANALOG OUTPUT" с бутоните ▲▼ и след това натиснете ►.
 - **STEREO:** Тази настройка ще превърне Dolby Digital сигнала в стерео сигнал, който се предава директно на двата предни високоговорителя и събууфера.
 - **MULTI-CHANNEL:** Изберете тази настройка, за да разрешите многоканалния изход.
2. Изберете настройка с бутоните ▲▼ и натиснете **OK** за потвърждение.

Настройка на високоговорителите

Това меню съдържа опции за вашия аудио изход, към който са свързани високоговорителите, които възпроизвеждат висококачествения съраунд звук. Повече детайли можете да намерите на стр. 14.

CD Upsampling

Тази функция ви позволява да преобразувате честота на дискретизация на вашия музикален диск на по-висока, с помощта на сложни цифрови обработки на сигнала, за да получите по-добро качество на звука. Ако сте активирали това преобразуване, плейърът ще се включи автоматично в стерео режим.

1. В страницата с Аудио настройките изберете "CD UPSAMPLING" с бутоните ▲▼ и след това натиснете ►.
 - **OFF:** Изключване на тази функция.
 - **88.2kHz (X2):** Удвояване честотата на дискретизация на диска спрямо оригиналната.
 - **176.4kHz (X4):** Четири пъти по-голяма честота на дискретизация спрямо оригиналната.
2. Изберете настройка с бутоните ▲▼ и натиснете **OK** за потвърждение.

Нощен режим

Когато е активиран този режим, високите звуци са намалени, а ниските засилени до чуваемо ниво, което ви позволява да гледате любимите си екшъни нощно време без да пречите на останалите.

1. В страницата с Аудио настройките изберете "NIGHT MODE" с бутоните ▲▼ и след това натиснете ►.
 - **On:** Изберете тази настройка, за да изравните нивото на звука. Тази функция е достъпна само в Dolby Digital режим.
 - **Off:** Изберете тази настройка, за да се наслаждавате на съраунд звук с пълен динамичен обхват.
2. Изберете настройка с бутоните ▲▼ и натиснете **OK** за потвърждение.

Меню за настройка на картината

1. В режим диск натиснете **SYSTEM MENU**.
2. Изберете иконата Video Setup с бутоните ◀▶.
3. Потвърдете с бутон **OK**.

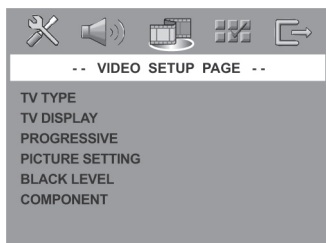

Система на телевизора

Това меню съдържа опции за избиране система на цветовете, която да отговаря на свързания телевизор. Повече детайли можете да намерите на стр. 12.

Телевизионен екран

Изберете формата на екрана, според свързания телевизор. Форматът, който сте избрали трябва да бъде записан на диска. В противен случай, настройката на телевизионния екран няма да се отрази на картината по време на възпроизвеждане.

1. В страницата с Видео настройките изберете "TV DISPLAY" с бутоните ▲▼ и след това натиснете ►.
2. За да засветите дадена опция използвайте бутоните ▲▼.

4:3 PAN SCAN - изберете тази опция ако имате обикновен телевизор и желаете двете страни на картината да се отрежат или форматира, за да побере картината на телевизионния екран.



4:3 LETTER BOX - изберете тази настройка ако имате обикновен телевизор. В този случай на телевизионния екран ще се изобрази широкоекранна картина с черни ленти в горната и долна част на екрана.



16:9 - изберете тази настройка ако имате широкоекранен телевизор.

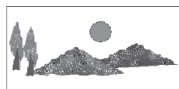

3. Изберете опция и натиснете **OK** за потвърждение.

Превключване между YUV/RGB

Тази опция ви позволява да изберете типа на видео изхода между RGB (на скарт) и Y Pb Pr (YUV).

1. В страницата с Видео настройките изберете "TV DISPLAY" с бутоните ▲▼ и след това натиснете ►.
 - **YUV:** изберете тази опция при Y Pb Pr връзка.
 - **RGB:** изберете тази опция при скарт връзка.
2. Изберете настройка с бутоните ▲▼ и натиснете **OK** за потвърждение.

За да се върнете в предишното меню натиснете ◀.

За да скриете менюто, натиснете бутон **SYSTEM MENU**.

Внимание:

Когато плейърът е нагласен на Y Pb Pr (YUV), някои телевизори може да не синхронизират правилно с плейъра при скарт връзка.

Прогресивно сканиране

Тази функция може да се използва само ако сте свързали телевизор с прогресовно сканиране посредством Y Pb Pr жаковете (виж стр. 5).

1. В страницата с Видео настройките изберете "PROGRESSIVE" с бутоните ▲▼ и след това натиснете ►.
 - **On:** включване на прогресивното сканиране.
 - **Off:** изключване на прогресивното сканиране.
2. Изберете настройка с бутоните ▲▼ и натиснете **OK** за потвърждение.

Полезни съвети:

- *За да изключите функцията прогресивно сканиране, се обърнете към менюто, което се изобразява на телевизионния екран или прочетете страници 11 и 12.*

Настройки на картината

В това меню вие можете да избирате между великолепни фабрични настройки на картината.

1. В страницата с Видео настройките изберете "PICTURE SETTINGS" с бутоните ▲▼ и след това натиснете ►.
 - **BRIGHT:** Телевизионният екран е по-ярък.
 - **STANDARD:** Стандартна яркост на картината.
 - **SOFT:** Телевизионният екран е с намалена яркост.
 - **PERSONAL:** Активиране на настройка, зададена в менютата "Brightness", "Contrast", "Tint", "Colour".
2. Изберете настройка с бутоните ▲▼ и натиснете **OK** за потвърждение.

3. Ако изберете "PERSONAL" продължете от стъпки 4-7.

- Появява се менюто "PERSONAL PICTURE SETUP".

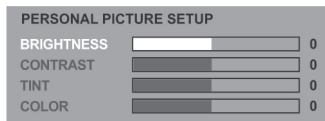

4. Натиснете ▲▼, за да засветите една от следните опции:

BRIGHTNESS (Яркост)

Ако увеличите стойността, картината ще стане по-ярка и обратно. За средни стойности изберете (0).

CONTRAST (Контраст)

Ако увеличите стойността, картината ще стане по-контрастна и обратно. За да балансирате контраста изберете (0).

TINT (Нюанси)

Ако увеличите стойността, цветовете ще се засилят и обратно. За да балансирате цветовете изберете (0).

COLOUR (Цвят)

Ако увеличите стойността картината ще стане по-ярка и обратно. За средни стойности изберете (0).

5. За да нагласите опцията според вашите предпочитания използвайте бутоните ◀▶.
6. За да промените другите опции на цветовете повторете стъпки 4-5.
7. За потвърждение натиснете бутона **OK**.

За да се върнете в предишното меню натиснете ◀.

За да скриете менюто, натиснете бутона **SYSTEM MENU**.

Лични предпочитания

1. Натиснете два пъти **■**, за да спрете възпроизвеждането и след това натиснете **SYSTEM MENU**.
2. Изберете иконата "Preference" с бутоните **◀▶**.
3. Потвърдете с бутона **OK**.

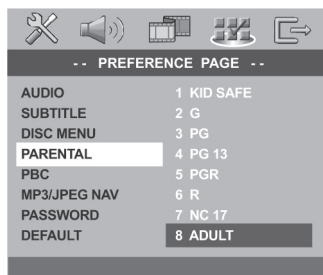
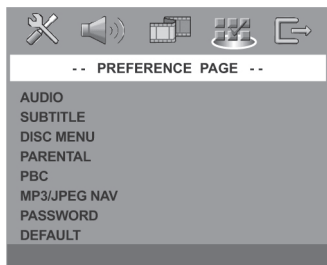

Аудио, Субтитри, Меню на диска

Тези менюта съдържат различни опции за звука, субтитрите и менюто на диска, които са записани на диска. Повече детайли можете да намерите на стр. 13.

Родителски контрол

Филмите на DVD дисковете може да съдържат сцени, които не са подходящи за деца. По тази причина дисковете може да съдържат информация за "Родителски контрол", която се прилага към целия диск или към определени сцени на диска. Тези сцени са с рейтинг от 1 до 8, като на диска има записани алтернативни сцени, които са по-подходящи. Рейтингът зависи от конкретната държава.

Функцията за "Родителски контрол" ви позволява да забраните дадени дискове да бъдат възпроизведени пред вашите деца или някои дискове да се възпроизведат с алтернативни сцени.

1. В страницата с Личните предпочитания изберете "PARENTAL" с бутоните **▲▼** и след това натиснете **▶**.

2. За да засветите рейтинг за заредения диск използвайте бутоните **▲▼** и натиснете **OK**.
 - За да изключите тази функция и да можете да възпроизведате всички дискове изберете "8 ADULT".
3. За да въведете 6-цифрената парола използвайте цифровите бутони **(0-9)** (виж стр. 28 "Промяна на паролата").
 - DVD дисковете с рейтинг над този, който сте избрали няма да се възпроизведат, освен ако не въведете 6-цифрената парола.

Полезен съвет:

VCD, SVCD, CD и нелегалните DVD дискове нямат определени нива на рейтинг и функцията Родителски контрол не действа при тези дискове.

Някои дискове не са кодирани с рейтинг, въпреки, че на обложката може да е указан такъв. В този случай функция Родителски контрол няма да действа.

PBC

Можете да нагласите PBC на ON или OFF. Тази функция е достъпна само при видео дискове версия 2.0 с функция за управление на възпроизвеждането (PBC). Повече детайли можете да намерите на стр. 18.

За да се върнете в предишното меню натиснете **◀**.

За да скриете менюто, натиснете бутона **SYSTEM MENU**.

MP3/JPEG меню

Тази функция може да се настройва само ако дискът е записан с меню. Тя ви позволява да изберете различни екранни менюта, за по-лесна навигация из диска.

1. В страницата с Личните предпочитания изберете "MP3/JPEG NAV" с бутоните ▲▼ и след това натиснете ►.
 - **Without Menu:** изберете тази опция, за да изобразите всички файлове, които са записани на MP3/диск със снимки.
 - **With Menu:** изберете тази опция, за да изобразите само менюто с пакете на MP3/диск със снимки.
2. За да изберете настройка използвайте бутоните ▲▼ и натиснете **OK**.

Промяна на паролата

Една и съща парола се използва за функциите Родителски контрол и Заклучване на дискове. Въведете вашата парола, когато това се изиска от DVD плейъра. Фабрично зададената парола е 136 900.

1. В страницата с Личните предпочитания изберете "PASSWORD" с бутоните ▲▼ и след това натиснете ►, за да изберете "CHANGE".

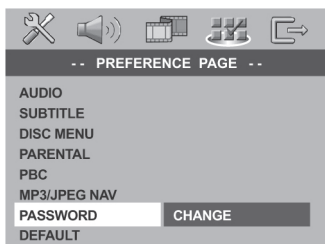

2. За да отворите страницата Password Change натиснете бутона **OK**.

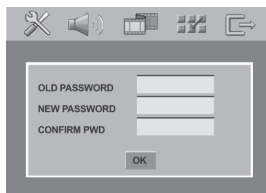

3. Използвайте цифровите бутони (0-9), за да въведете съществуващия 6-цифрен код.
 - Когато правите това за първи път, въведете "136 900".
 - Ако забравите стария код, въведете "136 900".
4. Въведете новия 6-цифрен код.
5. След това въведете отново новия код за потвърждение.
 - Новият 6-цифрен код ще стане активен.
6. Натиснете **OK** за потвърждение.

Фабрични настройки

Функцията DEFAULT ще върне фабричните настройки за всички опции с изключение на вашата парола за Родителски контрол и Заклучване на диск, а личните ви настройки ще бъдат изтрети.

1. В страницата с Личните предпочитания изберете "DEFAULT" с бутоните ▲▼ и след това натиснете ►, за да изберете "RESET".
2. Натиснете **OK** за потвърждение.
 - Всички настройки се нулират към фабричните им стойности.

За да се върнете в предишното меню натиснете ◀.

За да скриете менюто, натиснете бутона **SYSTEM MENU**.

СПЕЦИФИКАЦИИ

Телевизионен стандарт	(PAL/50Hz)	(NTSC/60Hz)
Брой линии	625	525
Възпроизвеждане	Мултистандарт	(PAL/NTSC)

Видео възпроизвеждане

CVBS 1Vpp на 75 ома
Y Pb Pr 0.7Vpp на 75 ома
RGB (скарт) изход 0.7Vpp на 75 ома

Видео формат

Цифрова компресия	MPEG 2 за DVD, SVCD MPEG 1 за VCD MPEG-4	
DVD	50Hz	60Hz
Хориз. разр. спос.	720 пиксела	720 пиксела
Верт. разр. спос.	576 линии	480 линии
VCD	50Hz	60Hz
Хориз. разр. спос.	352 пиксела	352 пиксела
Верт. разр. спос.	288 линии	240 линии

Аудио формат

Цифров MPEG/AC-3
PCM
Компресиран цифров
16,20,24 бита
44.1, 48, 96 kHz

MP3 (ISO9660)
96, 112, 128, 256 kbps & променлива компресия: 32, 44.1, 48kHz

Пълно декодиране на dolby Digital и DTS многоканален звук

Аналогов стерео звук

Dolby Surround преобразуване от многоканален Dolby Digital звук
Dolby Pro Logic II

3D звук за виртуални 5.1 канала от само 2 високоговорителя

Аудио

Цифр./аналогово преобразуване	24 битово, 192kHz
DVD	96kHz 4Hz-44kHz 48kHz 4Hz-22kHz
SVCD	44.1kHz 4Hz-20kHz 48kHz 4Hz-22kHz 44.1kHz 4Hz-20kHz
CD/VCD	44.1kHz 4Hz-20kHz
Отношение сигнал/шум	110dB
Динамичен диапазон	100dB
Crosstalk	105dB
Изкривявания	90dB
MPEG MP3	MPEG Audio L3

Връзки

Скарт	Евроконектор
Y Pb Pr	Чинч 3x
Видео изход	Чинч (жълт)
Аудио Л+Д изход	Чинч (бял/червен)
Цифров изход	1 коаксиален, 1 оптичен
	IEC60958 за CDDA/LPCM
	IEC61937 за MPEG1/2/Dolby Digital

Корпус

Размери (ш x в x д)	435 x 46 x 310мм
Тегло	Около 1.9кг

Консумация

Захранване	220-230V; 50Hz
Консумация	<14W
Консумация в стендбай	<1W

Спецификацията подлежи на промяна без предизвестие