

Reģistrējiet Jūsu preci un iegūstiet atbalstu
www.philips.com/welcome

DCM 580

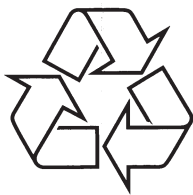

Tiecieties ar Philips Internetā
<http://www.philips.com>



Lietošanas instrukcija

1 Svarīgi	3	8 Radio klausīšanās	14
Drošība	3	Radio stacijas uzregulēšana	14
Ievērošanai	4	Radio staciju automātiska programmēšana	14
2 Jūsu izklaides sistēma ar iPod pieslēgvietu	5	Radio staciju manuāla programmēšana	14
Ievads	5	Saglabātas radio stacijas izvēle	14
Kas atrodas iepakojumā	5	9 Skaņas regulēšana	15
Galvenās ierīces pārskats	6	Skaļuma regulēšana	15
Tālvadības pults pārskats	7	Noteikta skaņas efekta izvēle	15
3 Darbību sākot	9	Basu pastiprināšana	15
FM antenas pieslēgšana	9	Mūzikas padziļināšana plašākā vidē	15
Strāvas pieslēgšana	9	Skaņas apklusināšana	15
Tālvadības pults sagatavošana	10	10 Citas funkcijas	16
Pulksteņa iestatīšana	10	Gulētiešanas taimera iestatīšana	16
Ieslēgšana	10	Modinātāja taimera iestatīšana	16
4 Diska atskaņošana	11	Ārējās ierīces klausīšanās	16
5 Atskaņošana no USB	11	Gaismas efekta ieslēgšana vai izslēgšana	16
6 Atskaņošanas iespējas	12	11 Preces informācija	17
Pārlekšana uz celiņu	12	Specifikācijas	17
Atskaņošanas iepauzēšana/turpināšana	12	USB atskaņojamības informācija	17
Meklēšana celiņa robežās	12	Atbalstītie MP3 disku formāti	18
Atskaņošanas informācijas parādīšana	12	12 Traucējumu novēršana	19
Atkārtota atskaņošana	12		
Atskaņošana sajauktā secībā	12		
Celiņu programmēšana	12		
7 Atskaņošana no iPod/iPhone	13		
Saderīgie iPod/iPhone	13		
iPod/iPhone ievietošana	13		
iPod/iPhone klausīšanās	13		
iPod/iPhone lādēšana	13		
iPod/iPhone izņemšana	13		

! Uzmanību

- Nekad nenovietojiet ierīces korpusu.

Lai saglabātu garantiju, nekādā gadījumā nemēģiniet labot sistēmu paši.

Ja rodas problēmas ar šīs ierīces lietošanu, pārbaudiet punktus zemāk, pirms pieprasāt servisu. Ja problēmu neizdodas atrisināt, skatiet www.philips.com/welcome. Sazinoties ar Philips, pārliecinieties, ka ierīce ir līdzās un ir pieejami modeļa un sērijas numuri.

Ierīce neieslēdzas

- Pārliecinieties, ka ierīces maiņstrāvas vads ir kārtīgi pieslēgts.
- Pārliecinieties, ka strāvas rozetē ir strāva.
- Strāvas taupīšanas nolūkos ierīce automātiski izslēdzas 15 minūtes pēc celiņa atskaņošanas beigām, ja netiek lietota neviena vadība.

Nav skaņas vai tā ir sliktas kvalitātes

- Regulējiet skaļumu.

Ierīce nereaģē

- Atvienojiet un atkārtoti pieslēdziet strāvas vadu, tad atkal ieslēdziet ierīci.

Tālvadības pults nestrādā

- Pirms Jūs spiežat jebkuru funkcijas taustiņu, vispirms izvēlieties avotu ar tālvadības pulti.
- Samaziniet attālumu starp tālvadības pulti un galveno ierīci.
- Ievietojiet baterijas, ievērojot polaritāti (+/-), kā norādīts.
- Nomainiet bateriju.
- Mērkējiet tālvadības pulti tieši uz tālvadības sensoru galvenās ierīces priekšpusē.

Disks neatskaņojas

- Ievietojiet disku.
- Pārliecinieties, ka disks nav ievietots otrādāk.
- Gaidiet, kamēr izžūš kondensāts no lēcas.
- Nomainiet vai notīriet disku.
- Lietojiet aizvērtu CD vai pareiza formāta disku.

Nevar parādīt dažus failus no USB ierīces

- Direktoriju vai failu skaits USB ierīcē pārsniedz noteiktu limitu. Tā nav nepareiza darbība.
- Šo failu formāts nav atbalstīts.

USB ierīce nav atbalstīta

- USB ierīce nav saderīga ar šo ierīci. Mēģiniet citu USB ierīci.

Slikta radio uztveršana

- Palieliniet attālumu starp ierīci un Jūsu TV vai videomagnetofonu.
- Ja signāls ir pārāk vājš, regulējiet antenu vai pievienojiet ārā antenu labākai uztveršanai.

Taimeris nestrādā

- Iestatiet pareizu laiku.
- Ieslēdziet taimeri.

Pulksteņa/taimera iestatījums ir izdzēsts

- Ir bijis strāvas padeves pārrāvums vai atvienots strāvas vads.
- Atkārtoti iestatiet pulksteņi/taimeri.

Neatbalstītie formāti:

- Tukši albumi: tukšs albums ir albums, kas nesatur MP3/WMA failus un netiek rādīts displejā.
- Neatbalstīti failu formāti tiek izlaisti. Piemēram, Word dokumenti (.doc) vai MP3 faili ar paplašinājumu .dif tiek ignorēti un netiek atskaņoti.
- AAC, WAV, PCM audio faili
- DRM aizsargāti WMA faili (.wav, .m4a, .m4p, .mp4, .aac)
- WMA faili Lossless formātā

Atbalstītie MP3-CD formāti:

- ISO 9660, Joliet
- Maksimālais virsrakstu skaits: 512 (atkarībā no faila nosaukuma garuma)
- Maksimālais albumu skaits: 255
- Atbalstītās atjaunošanas frekvences MP3 diskam: 32 kHz, 44.1 kHz, 48 kHz.
- Atbalstītie bitu ātrumi: 32~256 Kbps un mainīgs bitu ātrums.

Drošība

Ziniet šos drošības simbolus



<UZMANĪBU

ELEKTRISKĀ ŠOKA IESPĒJAMĪBA

NEATVĒRT>

UZMANĪBU: LAI SAMAZINĀTU ELEKTRISKĀ ŠOKA IESPĒJAMĪBU, NENOŅĒMIET VĀKU (VAI MUGURPUSI). IERĪCE NESATUR DAĻAS, KO VARĒTU LABOT PATS LIETOTĀJS. ATSTĀJIET REMONTU UN APKOPES KVALIFICĒTA PERSONĀLA ZIŅĀ.

'Zibens bulta' nozīmē, ka neizolēts materiāls Jūsu ierīces iekšpusē var izraisīt elektrisko šoku. Visu mājas iedzīvotāju drošībai, nenoņemiet preces korpusu.

'Izsaukuma zīme' pievērš uzmanību funkcijām, par kurām Jums vajadzētu rūpīgi izlasīt pievienoto literatūru, lai izvairītos no darbības un apkopes problēmām.

BRĪDINĀJUMS: Lai samazinātu uguns un elektriskā šoka risku, šī ierīce nedrīkst tikt pakļauta lietum un mitrumam, kā arī objektus, kas pildīti ar šķidrumiem kā vāzes, nedrīkst novietot uz šīs ierīces.

Svarīgas drošības instrukcijas

1. Izlasiet šos norādījumus.
2. Saglabājiet šos norādījumus.
3. Ievērojiet visus brīdinājumus.
4. Sekojiet visiem norādījumiem.
5. Nelietojiet šo ierīci ūdens tuvumā.
6. Tīriet tikai ar sausu lupatu.
7. Nenobloķējiet nevienu no ventilācijas atverēm. Uzstādiet saskaņā ar ražotāja norādījumiem.
8. Nenovietojiet jebkādu karstuma avotu tuvumā, kā radiatoru, sildītāji, plīti vai citas ierīces (tai skaitā pastiprinātāji), kas ražo karstumu.
9. Aizsargājiet strāvas vadu no pastiprinātas slodzes – staigāšanas uz tā, raušanas, sevišķi pie kontaktdakšas un vietā, kur tas iznāk no ierīces.
10. Lietojiet tikai ražotāja noteiktos papildus piederumus.
11. Lietojiet tikai uz ražotāja noteiktajiem vai ar ierīci pārdotajiem ratiņiem, statīvu, kronšteina vai galda. Ja tiek lietoti ratiņi, esiet piesardzīgi, kad ratiņi ar ierīci tiek pārvietoti, lai izvairītos no savainojuma no apgāšanās.



12. Atvienojiet šo ierīci no strāvas pērkonā negaisa laikā, kā arī, ja ierīce netiks lietota ilgu laiku.
13. Atstājiet visas apkopes kvalificēta servisa personāla ziņā. Apkope ir nepieciešama, ja ierīce jebkādā veidā ir bojāta, piemēram, ja ir bojāts strāvas vads vai kontaktdakša, ierīcē ir iekļuvis šķidrums vai svešķermeņi, ierīce ir tikusi pakļauta lietum vai mitrumam, nestrādā pareizi vai ir nomesta zemē.

14. Ierīci nedrīkst pakļaut pilieniem vai šļakstiem.
15. **Nenovietojiet uz ierīces nekādus bīstamības avotus (piem., priekšmetus, kas pilni ar ūdeni, aizdedzinātas sveces).**
16. **Šī prece var saturēt svinu un dzīvsudrabu. Šo materiālu izmešana var tikt ierobežota dabas aizsardzības apsvērumu dēļ. Informācijai par izmešanu vai pārstrādi, sazinieties ar vietējām varas iestādēm vai Elektronikas Industrijas Aliansi: www.eiae.org.**

- Gadījumā, ja strāvas rozete vai sadalītājs tiek lietots kā strāvas atslēgšanas ierīce, strāvas atslēgšanai ierīcei jābūt darba kārtībā un pieejamai.

! Brīdinājums

- Nekad nenoņemiet ierīces korpusu.
- Nekad neļojiet nevienu ierīces daļu.
- Nekad nenovietojiet ierīci uz cita elektriskā aprīkojuma.
- Nepakļaujiet ierīci tiešai saules gaismai, atklātai liesmai un karstumam.
- Nekad nelūkojieties lāzera starā ierīces iekšienē.
- Pārliecinieties, ka vienmēr ir viegla piekļuve strāvas vadam, kontaktdakšai vai adapterim, lai atvienotu ierīci no strāvas.

levērbai

Šī prece atbilst Eiropas Kopienas radio traucējumu prasībām.



Šī prece atbilst sekojošu direktīvu un vadlīniju prasībām: 2004/108/EC + 2006/95/EC

Jebkādas šai ierīcei veiktas izmaiņas vai modifikācijas, kas nav īpaši apstiprinātas no Philips Consumer Lifestyle, var liegt lietotājam tiesības darbināt šo aprīkojumu.

Pārstrāde

Jūsu prece ir veidota un ražota, izmantojot augstas kvalitātes materiālus, ko var pārstrādāt un lietot atkārtoti.



Ja Jūs redzat pārsvītrotās miskastes simbolu piestiprinātu pie preces, tas nozīmē, ka prece atbilst Eiropas Direktīvai 2002/96/EC.



Nekad neizmetiet Jūsu veco preci kopā ar citiem sadzīves atkritumiem. Apziniet vietējos noteikumus par elektrisko un elektronisko preču atsevišķo savākšanu. Pareiza Jūsu vecās preces izmešana palīdz novērst potenciālas negatīvas sekas apkārtējai videi un cilvēku veselībai.

Jūsu prece satur baterijas, kas atbilst Eiropas Direktīvai 2006/66/EC, ko nedrīkst izmest kopā ar sadzīves atkritumiem. Ja Jūs redzat pārsvītrotās miskastes simbolu ar ķīmisko simbolu 'Pb', tas nozīmē, ka baterijas atbilst svina direktīvas prasību kopumam:



Apziniet vietējos noteikumus par bateriju atsevišķo savākšanu. Pareiza bateriju izmešana palīdz novērst potenciālas negatīvas sekas apkārtējai videi un cilvēku veselībai.

Informācija par dabas aizsardzību

Viss nevajadzīgais iepakojums ir noņemts. Mēs esam centušies padarīt iepakojumu viegli sadalāmu trīs materiālos: kartons (kaste), polistirola putas (trīcienu slāpētājs) un polietilēns (maisīni, aizsargājošā burbuļu lapa).

Jūsu sistēma sastāv no materiāliem, ko var pārstrādāt un lietot atkārtoti, ja izjaukšanu veicis specializēts uzņēmums. Apziniet vietējos noteikumus par iepakojuma materiālu, tukšo bateriju un vecā aprīkojuma izmešanu.

Šī ierīce iekļauj šo apzīmējumu:



Windows Media un Windows logo ir Microsoft Corporation zīmoli vai reģistrēti zīmoli Amerikas Savienotajās Valstīs un/vai citās valstīs.



Piezīme

- Preces informācija var mainīties bez iepriekšēja brīdinājuma.

Specifikācijas

Pastiprinātājs

Novērtētā izejas jauda140W RMS
 Frekvenču veiktspēja100Hz – 16kHz, 3dB
 Signāla – trokšņa attiecība>70dB
 Papildu ieeja0.5 V RMS 20 kiloomi

Disks

Lāzera tipsPusvadītāju
 Diska diametrs12cm
 Atbalstītie diskīCD-DA, CD-R, CD-RW, MP3-CD, WMA-CD
 Audio DAC24biti/44.1kHz
 Kopējie harmoniskie traucējumi<1%
 Frekvenču veiktspēja60Hz – 16kHz (44.1kHz)
 S/T attiecība> 65dBA

Uztvērējs

Uztveršanas diapazonsFM: 87.5 – 108 MHz
 Uztveršanas solis50 KHz

Jutība

- Mono, 26dB S/T attiecība< 22 dB
 - Stereo, 46dB S/T attiecība> 45 dB
 Meklēšanas jutība< 28 dB
 Kopējie harmoniskie traucējumi< 3%
 Signāla – trokšņa attiecība> 45 dB

Skalruņi

Skalruņu pretestība6 omi + 4 x 3 omi
 Skalruņa izmērs5.25" zemo frekvenču skalrunis + 2" pīkstulis
 Jutība>82dB/m/W

Vispārēja informācija

Mainstrāvas barošana220 – 230V / 50 Hz
 Strāvas patēriņš darbības režīmā67 W
 Strāvas patēriņš gaidīšanas režīmā< 12 W
 Strāvas patēriņš ekonomiskajā režīmā< 1 W
 USB DirectVersija 2.0/1.1
 Izmēri:
 - Galvenā ierīce (P x A x D)300 x 1022 x 300 mm
 Svarts
 - Ar iepakojumu18 kg
 - Galvenā ierīce14 kg

USB atskaņojamības informācija

Saderīgās USB ierīces:

- USB zibatmiņa (USB 2.0 vai USB 1.1)
- USB atskaņotāji (USB 2.0 vai USB 1.1)
- Atmiņas kartes (darbam ar šo ierīci, nepieciešams papildus karšu lasītājs)

Atbalstītie formāti

- USB vai atmiņas failu formāts: FAT12, FAT16, FAT32 (sektora izmērs: 512 baiti).
- MP3 bitu ātrums (datu ātrums): 32-320 Kbps un mainīgs bitu ātrums.
- WMA v9 vai vecāka
- Direktoriju dziļums līdz 8 līmeņiem.
- Maksimālais albumu/direktoriju skaits: 99
- Maksimālais celiņu/virsrakstu skaits: 999
- ID3 etiķete v2.0 vai jaunāka
- Faila nosaukums Unicode UTFB (maksimālais garums: 128 baiti)

10. CITAS FUNKCIJAS

Gulētiešanas taimera iestatīšana

Ierīce var automātiski pārslēgties gaidīšanas režīmā pēc noteikta laika.

1. Kad ierīce ir ieslēgta, atkārtoti spiediet taustiņu **SLEEP**, lai izvēlētos izslēgšanās laiku (minūtēs).
 - ↳ Kad gulētiešanas taimeris ir aktivizēts, displejā parādās indikācija [SLEEP] (gulētiešana) „zZ”.

Lai izslēgtu gulētiešanas taimerī

1. Atkārtoti spiediet taustiņu **SLEEP**, līdz displejā tiek parādīts 'OFF' (Izslēgts).
 - ↳ Kad gulētiešanas taimeris ir izslēgts, indikācija [SLEEP] (gulētiešana) „zZ” pazūd no displeja.

Modinātāja taimera iestatīšana

Ierīce var tikt lietota kā modinātājs.

Noteiktā laikā tiek aktivizēts DISKS, RADIO, USB vai iPhone/iPod.

1. Pārliecinieties, ka pulkstenis ir pareizi iestatīts.
2. Nospiediet un turiet taustiņu **TIMER**.
3. Spiediet taustiņu **CD, USB, TUNER** vai **iPhone/iPod**, lai izvēlētos avotu.
4. Spiediet taustiņu **TIMER**, lai apstiprinātu.
 - ↳ Tiek parādīti un mirkšķinās stundu cipari.
5. Spiediet taustiņus **◀ / ▶**, lai iestatītu stundas.
6. Spiediet taustiņu **TIMER**.
 - ↳ Tiek parādīti un mirkšķinās minūšu cipari.
7. Atkārtoti spiediet taustiņus **◀ / ▶**, lai iestatītu minūtes.
8. Spiediet taustiņu **TIMER**, lai apstiprinātu.
 - ↳ Taimeris ir iestatīts un aktivizēts.

Modinātāja ieslēgšana un izslēgšana

1. Atkārtoti spiediet taustiņu **TIMER**, lai ieslēgtu vai izslēgtu modinātāja taimerī.
 - ↳ Ja taimeris ir aktivizēts, displejā parādās ☾.
 - ↳ Ja taimeris ir izslēgts, indikācija ☾ no displeja pazūd.

⋮ Piezīme

- Ja ir izvēlēts DISKA/USB/iPhone/iPod avots, bet celiņu nevar atskaņot, automātiski tiek aktivizēts radio.

Ārējas ierīces klausīšanās

Izmantojot šo ierīci, Jūs varat klausīties arī ārēju audio ierīci.

1. Spiediet taustiņu **MP3 LINK**, lai izvēlētos avotu MP3.
2. Lietojiet MP3 savienojuma vadu, lai pieslēgtu
 - ierīces kontaktu **MP3 LINK** pie
 - ārējā atskaņotāja austiņu kontakta.
3. Sāciet atskaņošanu uz ārējā atskaņotāja (skatīt atskaņotāja lietošanas pamācību).

Gaismas efekta ieslēgšana vai izslēgšana

1. Gaidīšanas režīmā nospiediet un vairāk kā 4 sekundes turiet taustiņu **PRESET +** uz galvenās ierīces, lai ieslēgtu vai izslēgtu gaismas efektu.

2. JŪSU IZKLAIDES SISTĒMA AR IPOD PIESLĒGVIETU

Apsveicam ar pirkumu un laipni lūgti Philips! Lai pilnībā izmantotu atbalstu, ko piedāvā Philips, reģistrējiet precī www.Philips.com/welcome.

Ievads

Ar šo ierīci Jūs varat izbaudīt audio no audio diskkiem, USB ierīcēm, iPod atskaņotājiem, iPhone, citām audio ierīcēm un radio.

Labākai skaņas kvalitātei, bagātiniet jebkura avota skaņu ar Digitālo Skaņas Kontroli (DSC) un Dinamisku Basu Pastiprinājumu (DBB).

Ierīce ir saderīga ar sekojošiem mediju formātiem:



Kas atrodas iepakojumā

Pārbaudiet un identificējiet ierīces iepakojuma saturu:

- Galvenā ierīce
- Tālvadības pults ar bateriju
- FM antena
- Strāvas vads
- MP3 savienojuma vads
- Lietošanas pamācība
- Ātrā sākuma ceļvedis

Galvenās ierīces pārskats

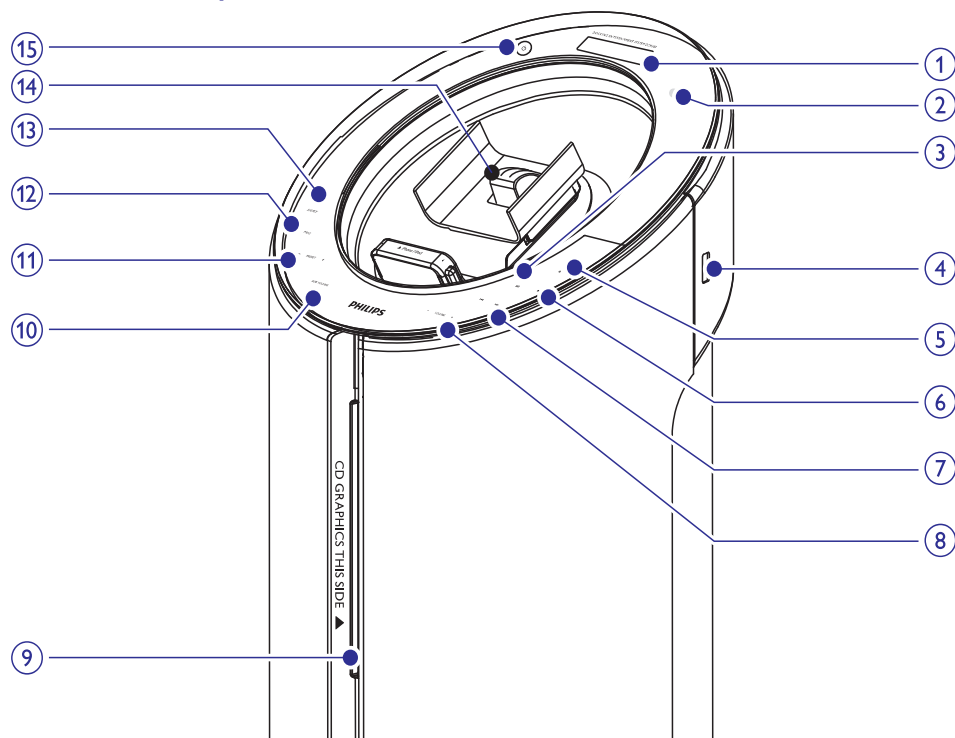

1. Displejs

- Parāda pašreizējo statusu.

2. IR sensors

3. ▶||

- Sāk vai iepauzē atskaņošanu.

4. ↗

- Kontakts USB saglabāšanas ierīcei.

5. ▲

- Izstumj disku.

6. ■

- Beidz atskaņošanu vai dzēš programmu.

7. ◀◀/▶▶

- Pārlec uz iepriekšējo/nākamo celiņu.
- Meklē celiņa/diska/USB robežas.
- Uzregulē radio staciju.

8. VOLUME +/-

- Regulē skaļumu.

9. ⏻

- Ieslēdz ierīci vai pārslēdz to gaidīšanas režīmā.

10. iPod/iPhone pieslēgvietā

11. SOURCE

- Izvēlas avotu: DISKS, FM RADIO, iPod/iPhone, USB vai MP3 savienojums.

12. PROG

- Programmē celiņus.
- Programmē radio stacijas.
- Iestata pulksteni.

13. - PRESET +

- Izvēlas saglabāto radio staciju.
- Pārlec uz iepriekšējo/nākamo albumu.

Skaļuma regulēšana

1. Atskaņošanas laikā spiediet taustiņus **VOL +/-**, lai palielinātu/samazinātu skaļumu.

Zemo frekvenču skaļruņa skaļuma regulēšana

1. Atskaņošanas laikā spiediet taustiņu **SUB.VOL**, lai palielinātu/samazinātu skaļumu.

Noteikta skaņas efekta izvēle

1. Atskaņošanas laikā atkārtoti spiediet taustiņu **DSC**, lai izvēlētos:
 - [FLAT] (pliekans)
 - [POP] (pop)
 - [JAZZ] (džezs)
 - [ROCK] (roks)
 - [CLASSIC] (klasika)

Basu pastiprināšana

1. Atskaņošanas laikā spiediet taustiņu **DBB**, lai ieslēgtu vai izslēgtu dinamisku basu pastiprinājumu.
 - ↳ Ja DBB ir aktivizēts, displejā parādās indikācija DBB.

Mūzikas padziļināšana plašākā vidē

1. Atskaņošanas laikā spiediet taustiņu **LIVING SOUND** uz tālvadības pults, lai ieslēgtu vai izslēgtu skaņas efektu.
 - ↳ Ja skaņas režīms 'Living Sound' (dzīvā skaņa) ir aktivizēts, displejā parādās indikācija .

Skaņas aplūsināšana

1. Atskaņošanas laikā spiediet taustiņu **MUTE**, lai izslēgtu/ieslēgtu skaņu.

8. RADIO KLAUSĪŠANĀS

Radio stacijas uzregulēšana

Padoms

- Optimālai FM uztveršanai, pilnībā izstiepiet FM antenu un regulējiet tās novietojumu.

1. Spiediet taustiņu **TUNER**, lai izvēlētos radio avotu.
2. Nospiediet un vairāk kā 2 sekundes turiet taustiņu **◀◀ / ▶▶**.
 - ↳ Displejā parādās indikācija [SEARCH] (meklē).
 - ↳ Radio automātiski uzregulē radio staciju ar pietiekami spēcīgu uztveršanu.
3. Atkārtojiet soli 2, lai uzregulētu citas radio stacijas.
 - Lai uzregulētu vāju radio staciju, atkārtoti spiediet taustiņus **◀◀ / ▶▶**, līdz atrodat optimālu uztveršanu.

Radio staciju automātiska programmēšana

Piezīme

- Jūs varat saglabāt līdz 20 radio stacijas.

1. Radio režīmā nospiediet un 2 sekundes turiet taustiņu **PROG/CLOCK**, lai aktivizētu automātiskas programmas režīmu.
 - ↳ Displejā parādās indikācija [AUTO].
 - ↳ Visas pieejamās radio stacijas tiek ieprogrammētas signāla stipruma secībā.
 - ↳ Pirmā saglabātā radio stacija tiek automātiski atskaņota.

Radio staciju manuāla programmēšana

Piezīme

- Jūs varat saglabāt līdz 20 radio stacijas.

1. Uzregulējiet radio staciju.
2. Spiediet taustiņu **PROG/CLOCK**, lai aktivizētu programmas režīmu.
 - ↳ Displejā mirkšķinās [PROG] (programma).
3. Spiediet taustiņus **▲ / ▼**, lai piešķirtu radio stacijai numuru (1 līdz 20), tad spiediet taustiņu **PROG/CLOCK**, lai apstiprinātu.
 - ↳ Displejā parādās saglabātās radio stacijas numurs un frekvence.
4. Atkārtojiet augstāk minētos soļus, lai ieprogrammētu citas stacijas.

Piezīme

- Lai pārrakstītu saglabātu radio staciju, ieprogrammējiet tās vietā citu radio staciju.

Saglabātas radio stacijas izvēle

1. Radio režīmā spiediet taustiņus **▲ / ▼**, lai izvēlētos saglabātās radio stacijas numuru.

... JŪSU IZKLAIDES SISTĒMA AR IPOD PIESLĒGVIETU

14. SUB VOLUME

- Regulē zemo frekvenču skaļruņa skaļumu.

15. Diska nodalījums

Tālvadības pults pārskats

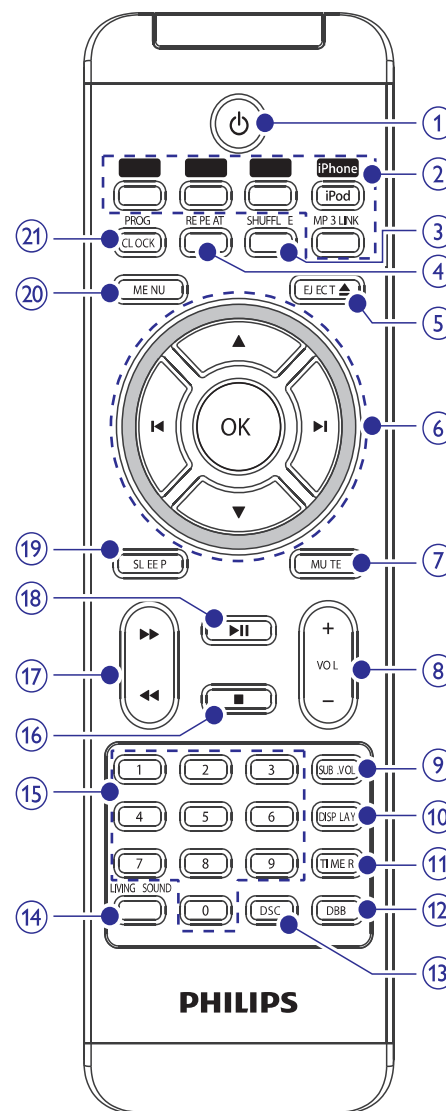

1.

- Ieslēdz ierīci vai pārslēdz to gaidīšanas režīmā.

2. Avota izvēles taustiņi (CD, USB, TUNER, iPod, MP3 LINK)

- Izvēlas avotu: CD, USB, RADIO, iPod/iPhone vai MP3 LINK.

3. SHUFFLE

- Atskaņo celiņus sajauktā secībā.

4. REPEAT

- Izvēlas atkārtotas atskaņošanas režīmu.

5. EJECT ▲

- Izstumj disku.

6. ▲ ▼

- Pārlec uz iepriekšējo/nākamo albumu.
- Pārvietojas pa iPod/iPhone izvēlni.

◀▶ / ▶▶

- Pārlec uz iepriekšējo/nākamo celiņu.
- Pārvietojas pa iPod/iPhone izvēlni.
- Uzregulē radio staciju.

OK

- Apstiprina izvēli.

7. MUTE

- Izslēdz skaņu.

8. VOL +/-

- Regulē skaļumu.

9. SUB.VOL

- Regulē zemo frekvenču skaļruņa skaļumu.

10. DISPLAY

- Atskaņošanas laikā izvēlas rādāmo informāciju.

11. TIMER

- Iestata modinātāja taimerī.
- Aktivizē vai deaktivizē taimerī.

12. DBB

- Ieslēdz vai izslēdz dinamisku basu pastiprinājumu.

13. DSC

- Izvēlas iepriekš noteiktu skaņas iestatījumu.

14. PROG/CLOCK

- Programmē celiņus.
- Programmē radio stacijas.
- Iestata pulksteni.

15. MENU

- Atver iPod/iPhone izvēlni.

16. SLEEP

- Iestata gulētiešanas taimerī.

17. ►►

- Sāk vai iepauzē atskaņošanu.

18. ◀◀/▶▶

- Meklē celiņa/diska/USB/iPod/iPhone robežās.

19. ■

- Beidz atskaņošanu vai dzēš programmu.

20. Ciparu tastatūra

- Tieši izvēlas celiņu no diska.

21. LIVING SOUND

- Ieslēdz vai izslēdz skaņas efektu 'Living Sound' (Dzīvā skaņa)

Jūs varat izbaudīt audio no iPod/iPhone, izmantojot šo ierīci.

Saderīgie iPod/iPhone

Apple iPod un iPhone modeļi ar 30-kontaktu spraudni.

- iPod classic, iPod touch, iPod nano, iPod 5th generation (video).
- iPhone, iPhone 3G.

iPod/iPhone ievietošana

1. Ievietojiet pieslēgvietā iPod/iPhone.

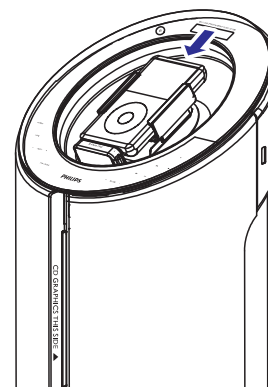

iPod/iPhone klausīšanās

1. Pārliecinieties, ka iPod/iPhone ir pareizi ievietots.
2. Spiediet taustiņu **iPhone/iPod**, lai izvēlētos iPod/iPhone avotu.
 - ↳ Pieslēgtais iPod/iPhone automātiski sāk atskaņošanu.
 - Lai iepauzētu/turpinātu atskaņošanu, spiediet taustiņu **►►**.
 - Lai pārlektu celiņu, spiediet taustiņus **◀◀/▶▶**.
 - Lai meklētu atskaņošanas laikā, nospiediet un turiet taustiņus **◀◀/▶▶**, tad atlaidiet, lai turpinātu normālu atskaņošanu.
 - Lai pārvietotos pa izvēlni, spiediet taustiņu **MENU**, tad taustiņus **▲▼◀▶**, lai izvēlētos, un taustiņu **OK**, lai apstiprinātu.

iPod/iPhone lādēšana

Kad ierīce ir pieslēgta strāvai, ievietotais iPod/iPhone sāk lādēties.

iPod/iPhone izņemšana

1. Spiediet divus taustiņus pieslēgvietas apakšā, lai atbrīvotu iPhone/iPod.

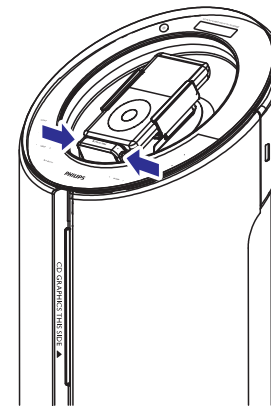

2. Izvelciet iPod/iPhone no pieslēgvietas.

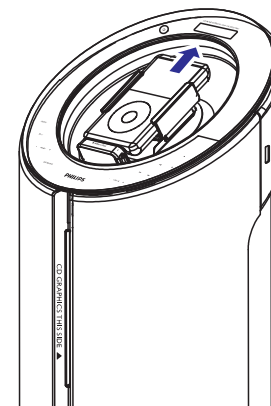

6. ATSKAŅOŠANAS IESPĒJAS

Pārlešana uz celiņu

CD:

1. Spiediet taustiņus **◀/▶**, lai izvēlētos citu celiņu.
 - Lai tieši izvēlētos celiņu, Jūs varat spiest taustiņu uz ciparu tastatūras.

MP3 un USB:

1. Spiediet taustiņus **▲▼**, lai izvēlētos albumu vai direktoriju.
2. Spiediet taustiņus **◀/▶**, lai izvēlētos celiņu vai failu.

Atskaņošanas iepauzēšana/turpināšana

1. Atskaņošanas laikā spiediet taustiņu **▶||**, lai iepauzētu/turpinātu atskaņošanu.

Meklēšana celiņa robežās

1. Atskaņošanas laikā nospiediet un turiet taustiņu **◀◀/▶▶**.
2. Atlaidiet taustiņu, lai turpinātu normālu atskaņošanu.

Atskaņošanas informācijas parādīšana

1. Atskaņošanas laikā atkārtoti spiediet taustiņu **DISPLAY**, lai izvēlētos dažādu atskaņošanas informāciju.

Atkārtota atskaņošana

1. Atskaņošanas laikā atkārtoti spiediet taustiņu **REPEAT**, lai izvēlētos:
 - **↻**: Pašreizējais celiņš tiek atskaņots atkārtoti.
 - **↻ALL**: Visi celiņi tiek atskaņoti atkārtoti.
2. Lai turpinātu normālu atskaņošanu, atkārtoti spiediet taustiņu **REPEAT**, līdz neviens atkārtotības režīms netiek rādīts displejā.

Atskaņošana sajauktā secībā

1. Spiediet taustiņu **SHUFFLE**.
 - ↳ Displejā parādās **∞**. Visi celiņi tiek atskaņoti sajauktā secībā.
2. Lai turpinātu normālu atskaņošanu, vēlreiz spiediet taustiņu **SHUFFLE**.

Celiņu programmēšana

Jūs varat ieprogramēt ne vairāk kā 20 celiņus.

1. CD/USB režīmā, kad atskaņošana apturēta, spiediet taustiņu **PROG/CLOCK**, lai aktivizētu programmas režīmu.
 - ↳ Displejā mirkšķinās indikācija [PROG] (programma).
2. MP3/WMA celiņiem, spiediet taustiņus **▲▼**, lai izvēlētos albumu.
3. Spiediet taustiņus **◀/▶**, lai izvēlētos celiņa numuru, tad spiediet taustiņu **PROG/CLOCK**, lai apstiprinātu.
4. Atkārtojiet soļus 2 un 3, lai ieprogramētu citus celiņus.
5. Spiediet taustiņu **▶||**, lai atskaņotu ieprogramētos celiņus.
 - ↳ Atskaņošanas laikā displejā ir redzama indikācija [PROG] (programma).
 - ↳ Lai dzēstu programmu, spiediet taustiņu **■**, kad atskaņošana ir apturēta.
 - ↳ Lai apskatītu programmu, nospiediet un vairāk kā 2 sekundes turiet taustiņu **PROG/CLOCK**, kad atskaņošana apturēta.

3. DARBĪBU SĀKOT

! Uzmanību

- Citu kā šeit norādītu vadību lietošana vai procedūru veikšana var izraisīt bīstama starojuma ietekmi vai citu nedrošu darbību.

Vienmēr secīgi izpildiet šajā nodaļā minētos norādījumus.

Ja Jūs sazināties ar Philips, Jums tiks jautāts ierīces modeļa un sērijas numurs. Modeļa un sērijas numuri ir atrodami ierīces mugurpusē. Pierakstiet numurus šeit:

Modeļa Nr.: _____

Sērijas Nr.: _____

FM antenas pieslēgšana

✱ Padoms

- Optimālai uztveršanai, pilnībā izstiepiet antenu un regulējiet antenas novietojumu.

1. Pieslēdziet komplektā iekļauto FM antenu pie galvenās ierīces kontakta **FM AERIAL**.

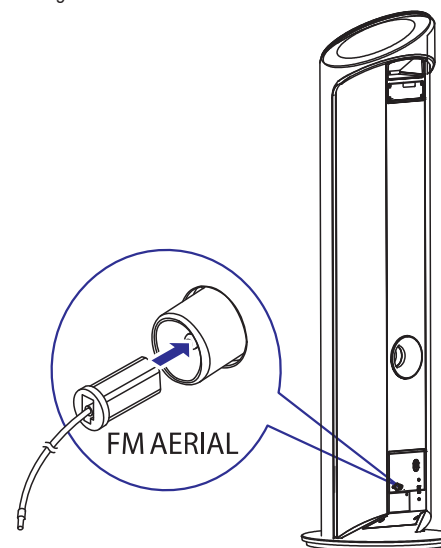

Strāvas pieslēgšana

! Uzmanību

- Preces bojājuma risks! Pārliecinieties, ka strāvas padeves voltāža atbilst voltāžai, kas norādīta ierīces mugurpusē vai apakšā.
- Elektriskā šoka risks! Atvienojot strāvas vadu, vienmēr velciet aiz kontaktdakšas. Nekādā gadījumā nevelciet aiz vada.
- Pirms strāvas pieslēgšanas, pārliecinieties, ka ir veikti visi citi savienojumi.

≡ Piezīme

- Tipa plāksnīte atrodas ierīces mugurpusē.

1. Pieslēdziet strāvas vadu kontaktam **AC-MAINS** uz galvenās ierīces.

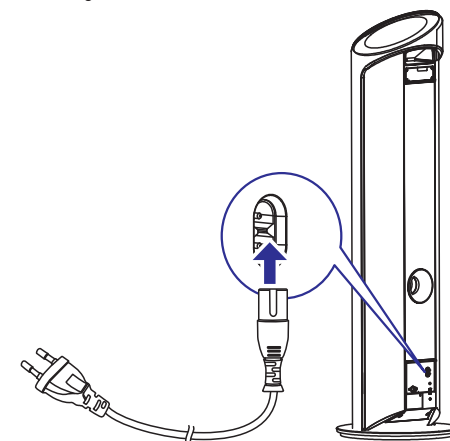

2. Pieslēdziet otru maiņstrāvas vada galu sienas rozetei.

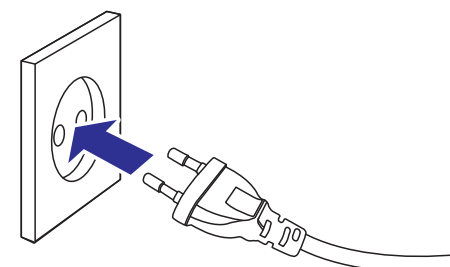

... DARBĪBU SĀKOT

Tālvadības pults sagatavošana

! Uzmanību

- Eksplozijas risks! Nepakļaujiet baterijas karstumam, saules gaismai un ugunij. Nekad neizmetiet baterijas ugunī.

Lietojot ierīci pirmo reizi:

1. Izņemiet aizsargājošo plāksnīti, lai aktivizētu tālvadības pults bateriju.

Lai nomainītu tālvadības pults bateriju:

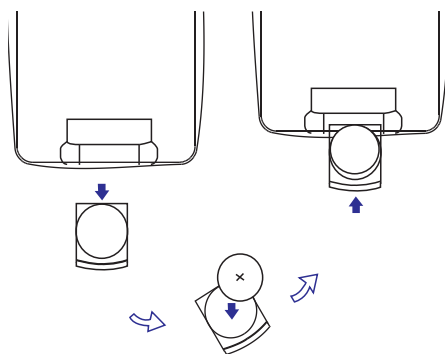

1. Atveriet baterijas nodalījumu.
2. Ievietojiet vienu litija CR2025 bateriju, ievērojot polaritāti (+/-) kā norādīts.
3. Aizveriet baterijas nodalījumu.

≡ Piezīme

- Pirms jebkura funkcijas taustiņa spiešanas uz tālvadības pults, izvēlieties pareizo avotu ar tālvadības pulti, nevis uz galvenās ierīces.
- Ja Jūs nelietosiet tālvadības pulti ilgu laiku, izņemiet bateriju.

Pulksteņa iestatīšana

1. Gaidīšanas režīmā spiediet taustiņu **PROG/CLOCK**, lai aktivizētu pulksteņa iestatīšanas režīmu.
 - ↳ Tiek parādīts 12 vai 24 stundu formāts.

≡ Piezīme

- Ekonomiskajā gaidīšanas režīmā vispirms spiediet taustiņu **CLOCK**, lai parādītu pulksteni, tad nospiediet un turiet taustiņu **CLOCK**, lai turpinātu ar pulksteņa iestatīšanu.

2. Spiediet taustiņus **◀/▶**, lai izvēlētos 12 vai 24 stundu formātu.
3. Spiediet taustiņu **PROG/CLOCK**.
 - ↳ Stundu cipari tiek parādīti un sāk mirkšķināties.
4. Spiediet taustiņus **◀/▶**, lai iestatītu stundas.
5. Spiediet taustiņu **PROG/CLOCK**.
 - ↳ Minūšu cipari tiek parādīti un sāk mirkšķināties.
6. Spiediet taustiņus **◀/▶**, lai iestatītu minūtes.
7. Spiediet taustiņu **PROG/CLOCK**, lai apstiprinātu.

Ieslēgšana

1. Spiediet taustiņu **⏻**.
 - ↳ Ierīce ieslēdzas uz pēdējo izvēlēto avotu.

Pārslēgšana gaidīšanas režīmā

1. Spiediet taustiņu **⏻**, lai pārslēgtu ierīci gaidīšanas režīmā.
 - ↳ Displeja apgaismojums tiek samazināts.
 - ↳ Displejā parādās pulkstenis (ja iestatīts).
 - ↳ Jūs varat lādēt iPhone/iPod.

≡ Piezīme

- Ja 15 minūtes gaidīšanas režīmā netiek nospiests neviens taustiņš, ierīce automātiski pārslēdzas ekonomiskajā gaidīšanas režīmā un displeja apgaismojums izslēdzas.

4. DISKA ATSKAŅOŠANA

1. Spiediet taustiņu **CD**, lai izvēlētos diska avotu.
2. Ievietojiet diska nodalījumā disku ar apdrukāto pusi uz augšu.
 - ↳ Atskaņošana sākas automātiski.

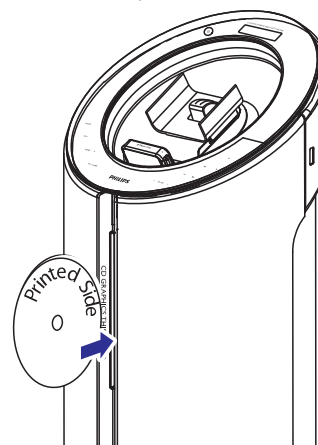

- Lai iepauzētu/turpinātu atskaņošanu, spiediet taustiņu **▶||**.
- Lai beigtu atskaņošanu, spiediet taustiņu **■**.
- MP3/WMA diskam: lai izvēlētos albumu, spiediet taustiņu **▲/▼**.
- Lai pārlektu uz celiņu/failu/nodaļu, spiediet taustiņu **◀/▶**.
- Lai tītu atpakaļ/uz priekšu, nospiediet un turiet taustiņu **◀◀/▶▶**.

5. ATSKAŅOŠANA NO USB

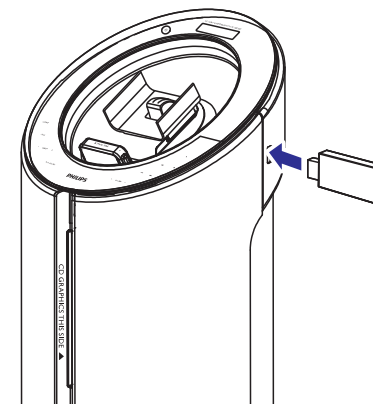

≡ Piezīme

- Pārļiecinieties, ka USB ierīce satur atskaņojamu audio saturu.

1. Pieslēdziet USB ierīci kontaktam **↔**.
2. Spiediet taustiņu **USB**, lai izvēlētos USB avotu.
 - ↳ Displejā tiek parādīts kopējais celiņu skaits.
 - ↳ Atskaņošana sākas automātiski.
3. Spiediet taustiņus **▲▼**, lai izvēlētos direktoriju.
4. Spiediet taustiņus **◀/▶**, lai izvēlētos failu.