

PHILIPS

1000 series

Barre-son

HTL1508

Mode d'emploi

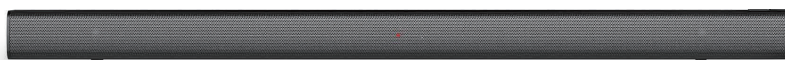

Enregistrez votre produit et obtenez de l'assistance à l'adresse
www.philips.com/support

Table des matières

1	Important	2
	Aide et support	2
	Instructions de sécurité importantes	2
	Entretien du produit	4
	Protection de l'environnement	4
	Respect des standards	4
2	Votre barre-son	4
	Unité principale	4
	Télécommande	5
	Connecteurs	6
3	Branchement	6
	Position	6
	Connecter la barre-son	7
	Connecter la source audio depuis un téléviseur ou d'autres appareils	7
4	Mode d'emploi de votre barre-son	9
	Régler le volume	9
	Lecteur MP3	9
	Diffuser le son via Bluetooth	10
	Mise en veille auto	10
	Rétablir les paramètres d'usine	10
	Mettre le logiciel à jour	10
5	Monture murale	11
6	Caractéristiques techniques du produit	11
7	Dépannage	12

I Important

Lisez et comprenez toutes les instructions avant d'utiliser votre produit. La garantie n'est pas applicable aux dommages entraînés par le non-respect des instructions d'utilisation.

Aide et support

Pour obtenir plus d'assistance en ligne, visitez www.philips.com/support à l'adresse :

- Télécharger le mode d'emploi et le Guide de démarrage rapide
- Regarder des tutoriaux vidéo (pour certains modèles seulement)
- Trouver les réponses aux questions fréquemment posées (FAQ)
- Nous envoyer une question par email
- Discuter directement avec un représentant de notre service d'assistance

Suivez les instructions sur notre site Web pour sélectionner votre langage, puis saisissez le numéro de modèle de votre produit

Vous pouvez également, prenez contact avec le Service client de votre pays. Avant de prendre contact avec nous, notez le numéro de modèle et le numéro de série de votre produit. Vous trouverez cette information sur l'arrière ou au dessous de votre produit.

Instructions de sécurité importantes

- Lisez ces instructions.
- Conservez ces instructions.
- Respectez tous les avertissements.
- Suivez toutes les instructions.
- N'utilisez pas cet appareil à proximité de l'eau.
- Nettoyez avec un chiffon sec seulement.
- Ne bloquez aucune ouverture de ventilation. Installez l'appareil dans le respect des instructions du fabricant.

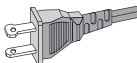

- **N'installez pas l'appareil à proximité de sources de chaleur comme des radiateurs, des bouches de chauffage,** des plaques de cuisine ou d'autres appareils (amplificateurs compris) qui produisent de la chaleur.
- **Ne contournez pas les sécurités des fiches électriques polarisées ou équipées d'une broche de mise à la terre.** Une fiche électrique polarisée comporte deux lames dont l'une est plus large que l'autre. Une fiche électrique avec mise à la terre comporte deux lames et une troisième broche de mise à la terre. La lame large, ou la troisième broche est présente pour votre sécurité. Si la fiche électrique incluse avec l'appareil n'est pas compatible avec votre prise murale, consultez un électricien pour faire remplacer la prise obsolète.
- **Protégez le cordon d'alimentation.** Ne faites pas passer dans le passage des personnes, ou là où il risque d'être écrasé, en faisant particulièrement attention au niveau des fiches, des boîtes de rangement des fils et au point où le cordon d'alimentation sort de l'appareil.
- **Utilisez uniquement des attachements/ accessoires** certifiés par le fabricant
- **Utilisez l'appareil seulement avec le chariot, le socle, le trépied, le support ou la table** spécifiée par le fabricant, ou livrée avec l'appareil. Si vous déplacez l'appareil avec un chariot, faites attention que l'ensemble ne bascule pas, ce qui peut être dangereux
- **Débranchez l'appareil** en cas d'orage ou s'il n'est pas utilisé pendant une période prolongée.
- **Pour tout besoin de réparation,** prenez contact avec le personnel qualifié. Une réparation est nécessaire lorsque l'appareil a subi des dommages, quels qu'ils soient : le cordon d'alimentation ou sa fiche est endommagé, du liquide a été versé dans l'appareil ou des objets y ont été insérés, l'appareil a été exposé à la pluie ou à l'humidité, il ne fonctionne pas correctement ou il a subi une chute.
- **Utilisation des piles ATTENTION** - Pour



éviter les fuites de liquide de pile qui peuvent entraîner des blessures, des dommages matériels ou endommager l'appareil:

- Installez **toutes** les piles dans le sens correct, en respectant les symboles + et - indiqués sur l'unité.
- Ne mélangez pas différentes piles (**neuves** et **usées**, ou de type **carbone** et **alcaline**, etc.).
- Retirez les piles si l'unité n'est pas utilisée pendant une durée prolongée.
- N'exposez pas les piles à une chaleur excessive telle que le soleil, un feu ou une source similaire.
- Perchlorate - une manipulation particulière peut être nécessaire. Voir www.dtsc.ca.gov/hazardouswaste/perchlorate.
- Le produit ou la télécommande peut contenir une pile-bouton, qui peut être avalée. Conservez la pile hors de portée des enfants ! Si avalée, la pile peut causer des blessures sérieuses ou la mort. Des brûlures internes sévères peuvent être subies dans les deux heures suivant l'ingestion.
- Si vous suspectez qu'une pile a été avalée, ou insérée dans une partie du corps, prenez immédiatement contact avec un médecin.
- Lorsque vous changez les piles, gardez les piles neuves et usées hors de portée des enfants. Vérifiez que le compartiment des piles est correctement fermé après le remplacement de la pile.
- Si vous ne pouvez pas fermer complètement le compartiment des piles, cessez l'utilisation du produit. Gardez-le hors de portée des enfants et prenez contact avec le fabricant.
- **N'exposez pas l'appareil à des écoulements ou des éclaboussures.**
- Ne posez pas de source de danger sur l'appareil (par exemple, des objets remplis de liquide, des bougies allumées, etc.).
- Cet appareil pourrait contenir du plomb et du mercure. Éliminez-le dans le respect des réglementations d'état ou fédérales. Pour en savoir plus sur l'élimination ou le recyclage, prenez contact avec les autorités locales.

Pour obtenir plus d'assistance concernant les options de recyclage, prenez contact avec www.mygreenelectronics.com ou www.eiae.org ou www.recycle.philips.com.

- Si la fiche d'alimentation ou une prise multiple est utilisée pour alimenter le produit, cette dernière doit toujours être facile d'accès.
- Ne placez pas l'appareil sur un meuble susceptible d'être renversé par un enfant ou un adulte qui s'appuie dessus, tire dessus ou monte dessus. Une chute de l'appareil peut causer des blessures graves ou même la mort.
- Cet appareil ne doit pas être installé dans un meuble fermé, comme une bibliothèque ou un logement multimédia, à moins qu'une ventilation correcte soit présente. Veillez à laisser un espace libre de 20 cm (7,8 pouces) ou plus sur tout le pourtour de l'appareil.

Symbole d'équipement de classe II



Ce symbole indique que l'unité est pourvue d'un double système d'isolation.

Sachez reconnaître ces symboles de sécurité



Cet « éclair » indique que l'unité contient des composants non isolés qui peuvent causer des électrocutions. Pour la sécurité de tous les membres de votre ménage, n'ouvrez pas le boîtier de votre produit.



Le « point d'exclamation » attire votre attention sur des fonctionnalités nécessitant une attention particulière à la documentation incluse, pour éviter les problèmes d'utilisation et d'entretien.

AVERTISSEMENT : Pour réduire les risques d'incendie et d'électrocution, n'exposez pas cet appareil à la pluie ou à l'humidité. Ne posez pas d'objets contenant du liquide, comme des vases, sur l'appareil.

ATTENTION : Pour éviter les électrocutions, faites correspondre la lame plus large avec le logement plus large, et insérez la fiche au maximum.

Entretien du produit

Utilisez seulement un chiffon de microfibre pour nettoyer le produit.

Protection de l'environnement

Mise au rebut des produits et batteries usagés



Votre produit est conçu et fabriqué avec des matériaux et des composants de qualité supérieure qui peuvent être recyclés ou réutilisés.



Ce symbole sur un produit signifie que le produit est couvert par la Directive européenne 2012/19/UE.



Ce symbole signifie que le produit contient des piles concernées par la Directive européenne 2013/56/UE, qui ne peuvent pas être éliminées avec les déchets ménagers courants. Renseignez-vous sur le système de collecte séparé local des produits électriques et électroniques et des piles. Respectez les règles locales et ne jetez jamais le produit et ses piles avec les déchets ménagers courants. Une mise au rebut correcte des produits et des piles usées contribue à éviter des conséquences négatives pour l'environnement et la santé humaine.

Retirer les piles à jeter séparément

Pour retirer les piles à jeter séparément, consultez la section concernant l'installation des piles.

Respect des standards

Ce produit respecte les exigences concernant les interférences radio de la communauté Européenne. Par le présent document, MMD Hong Kong Holding Limited déclare que ce produit est conforme aux exigences essentielles et aux autres dispositions applicables de la Directive 2014/53/UE. Vous pouvez trouver la Déclaration de conformité sur www.p4c.philips.com.

2 Votre barre-son

Félicitations pour votre achat et bienvenue chez Philips ! Pour profiter pleinement de l'assistance offerte par Philips, enregistrez votre produit sur www.philips.com/welcome.

Unité principale

Cette section vous présente l'unité principale.

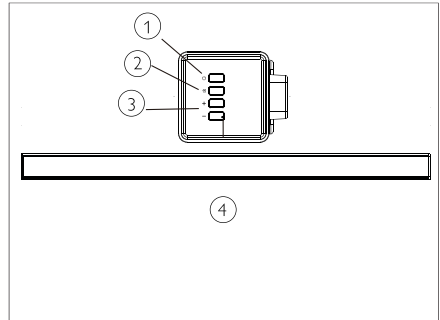

- ① Allumer la barre-son ou la mettre en veille.
- ② (SOURCE) Sélectionner une source pour la barre-son.
- ③ **Volume+/-** Augmenter ou réduire le volume.
- ④ **Indicateur LED de la barre-son**
 - S'illumine en rouge lorsque la barre-son est en veille.
 - S'illumine en vert lorsque vous sélectionnez la source entrée ligne (câble stéréo de 3,5 mm).
 - S'illumine en bleu lorsque vous basculez en mode Bluetooth et qu'un appareil Bluetooth est associé.
 - S'illumine en jaune lorsque vous basculez sur une source optique.

- Clignote en rouge lorsque vous augmentez ou réduisez le volume. S'illumine en continu lorsque le volume minimum ou maximum est atteint.
- Clignote lentement en rouge lorsque vous coupez le son de la barre-son.

Télécommande

Cette section vous présente la télécommande.

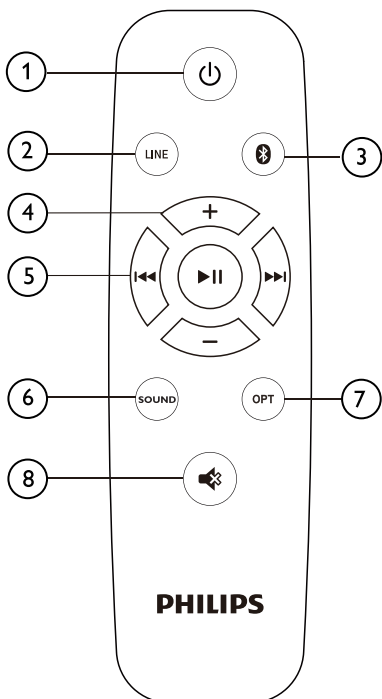

- ① **⏻ (Veille-Allumer)**
Allumer la barre-son ou la mettre en veille.
- ② **LIGNE**
Sélectionner le mode ENTRÉE LIGNE.
- ③ **📶**
Basculer en mode Bluetooth.
- ④ **+/- (Volume)**
 - Augmenter ou réduire le volume.
- ⑤ **Bouton Lecture/ASSOCIATION Bluetooth**
 - **▶||** : Lecture, pause ou reprise de la lecture en mode Bluetooth (pour les appareils Bluetooth prenant en charge le standard AVCRP seulement).
 - **◀|▶** : Écouter la piste précédente ou la piste suivante en mode Bluetooth (pour les appareils Bluetooth prenant en charge le standard AVCRP seulement).
 - **▶|| (Pression longue)** : *Déconnecter l'appareil Bluetooth actuellement connecté et établir une nouvelle association*
- ⑥ **SON**
Choisir entre le mode Musique, Film ou Informations
- ⑦ **OPT**
Basculer la source sur la connexion optique.
- ⑧ **🔇**
Couper ou rétablir le son.

Connecteurs

Cette section vous présente les connecteurs disponibles sur votre barre-son.

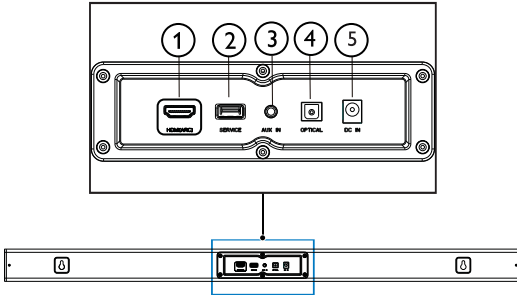

- ① **HDMI (ARC)**
Branchement pour l'entrée HDMI du téléviseur.
- ② **SERVICE**
Pour la mise à jour du logiciel
- ③ **AUX**
Port source pour un lecteur MP3 par exemple (jack de 3,5 mm).
- ④ **OPTIQUE**
Branchement pour une sortie optique sur le téléviseur ou un appareil numérique.
- ⑤ **Port d'alimentation secteur CC**
Branchement pour l'alimentation électrique.

3 Branchement

Cette section vous indique comment raccorder votre barre-son à un téléviseur et à d'autres appareils. Vous trouverez les informations concernant les connexions élémentaires de votre barre-son et ses accessoires dans le Guide de démarrage rapide.

Remarque

- Les informations d'identification ou d'alimentation sont indiquées sur l'étiquette apposée au dos ou au dessous du produit.
- Avant d'effectuer ou de modifier un branchement, assurez-vous que tous les appareils sont déconnectés de la prise murale.

Position

Positionnez votre barre-son comme illustré ci-dessous.

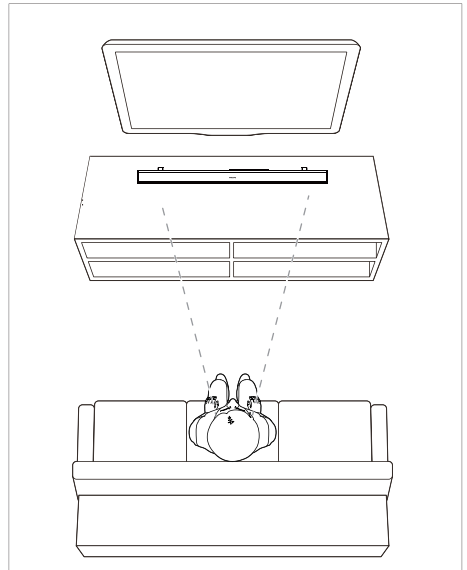

Connecter la barre-son

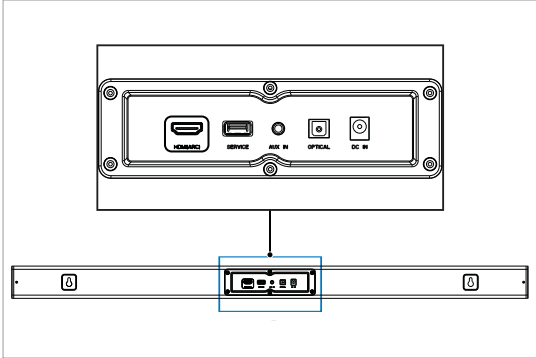

Connecter la source audio depuis un téléviseur ou d'autres appareils

Option 1 : Connecter la source audio via câble optique

Meilleure qualité audio

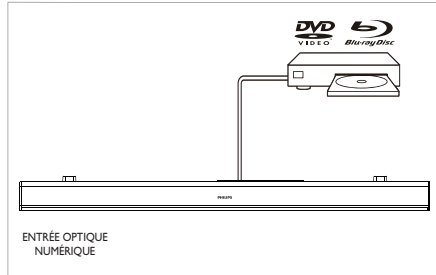
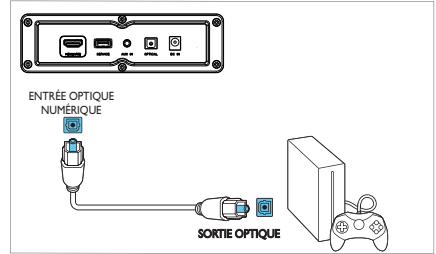
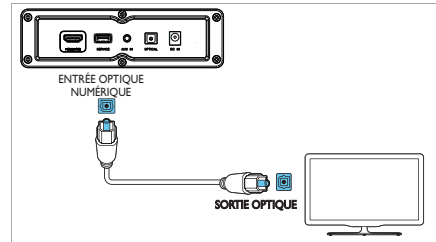

- 1 Utilisez un câble optique pour connecter le port **OPTICAL** de votre barre-son au port **OPTICAL OUT** de votre téléviseur ou d'un autre appareil.
 - Le port optique numérique peut être nommé **SPDIF** ou **SPDIF OUT**.

Option 2 : Connecter la source audio via câble audio stéréo de 3,5 mm

Bonne qualité audio

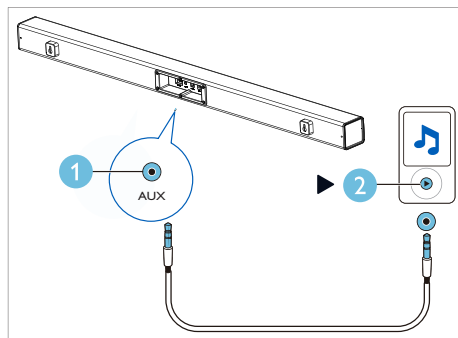
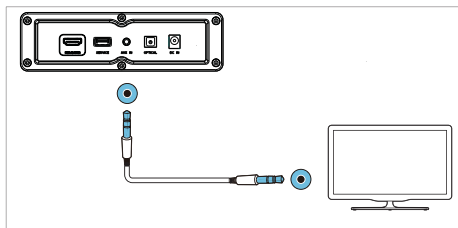

- 1 Utilisez un câble audio stéréo de 3,5 mm pour connecter le port **LINE IN** de votre barre-son au port **LINE** de votre téléviseur ou d'un autre appareil.

Option 3 : Branchement au port HDMI (ARC)

Votre barre-son est compatible avec le standard HDMI avec Audio Return Channel (ARC). Si votre téléviseur prend en charge HDMI ARC, vous pouvez diffuser le son de votre téléviseur en utilisant un câble HDMI seulement.

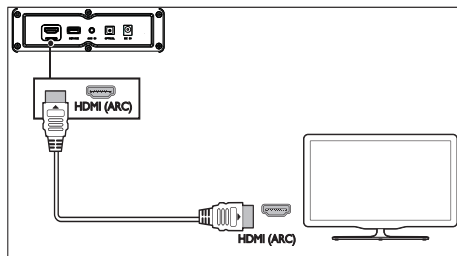

- 1 Utilisez un câble HDMI haute vitesse pour connecter le port **HDMI OUT (ARC)-TO TV** de votre barre-son avec le port **HDMI ARC** de votre téléviseur.
 - Le port **HDMI ARC** sur le téléviseur peut être nommé différemment. Pour en savoir plus, consultez le mode d'emploi de votre téléviseur.
- 2 Activez la fonction HDMI-CEC sur votre téléviseur. Pour en savoir plus, consultez le mode d'emploi de votre téléviseur.



4 Mode d'emploi de votre barre-son

Cette section vous explique comment utiliser votre barre-son pour diffuser l'audio depuis des appareils connectés.

Avant de commencer

- Effectuez tous les branchements requis comme décrit dans le Guide de démarrage rapide, que vous trouverez à l'adresse www.philips.com/support.
- Sélectionnez la source désirée pour la barre-son pour connecter un autre appareil.

Régler le volume

- 1 Appuyez sur le bouton +/- (Volume) pour augmenter ou réduire le volume.
 - Pour couper le son, appuyez sur le bouton .
 - Pour rétablir le son, appuyez sur le bouton  de nouveau ou appuyez sur le bouton +/- (Volume).

Indicateur de volume

- Le voyant de la barre-son clignote en rouge lorsque vous appuyez sur le bouton Volume+ pour augmenter le volume. Il s'illumine en continu pendant 2 secondes puis revient à l'état normal lorsque le volume maximum est atteint.
- Le voyant de la barre-son clignote en rouge lorsque vous appuyez sur le bouton Volume- pour réduire le volume. Il s'illumine en continu pendant 2 secondes puis revient à l'état normal lorsque le volume minimum est atteint.

Lecteur MP3

Connectez un lecteur MP3 pour écouter des fichiers audio ou de la musique.





Ce dont vous aurez besoin

- Un lecteur MP3
 - Un câble audio stéréo de 3,5 mm.
- 1 Utilisez le câble audio stéréo de 3,5 mm, et connectez le lecteur MP3 au connecteur **AUDIO IN** de la barre-son.
 - 2 Appuyez sur **AUDIO IN** sur la télécommande.
 - 3 Appuyez sur les boutons du lecteur MP3 pour sélectionner et jouer des fichiers audio ou de la musique.

Diffuser le son via Bluetooth

Utilisez la fonction Bluetooth pour connecter votre barre-son à un appareil compatible Bluetooth (par exemple un iPad, un iPhone, un iPod Touch, un téléphone Android ou un laptop), et diffuser le son par cette dernière.

Ce dont vous aurez besoin

- Un appareil Bluetooth prenant en charge le profil Bluetooth A2DP et AVRCP et avec la version Bluetooth 4.2 ou plus récent.
 - La portée de connexion maximale de connexion de la barre-son avec un appareil Bluetooth est de 4 mètres (13 pieds).
- 1 Appuyez sur le bouton  sur la télécommande pour activer le mode Bluetooth sur la barre-son.
↳ L'indicateur de la barre son clignote en bleu.
 - 2 Sur l'appareil Bluetooth, activez la recherche Bluetooth et sélectionnez **Philips HTL1508** pour lancer la connexion (consultez le mode d'emploi de l'appareil Bluetooth pour activer la fonction).
↳ L'indicateur de la barre son clignote en bleu.
 - 3 Attendez jusqu'à ce que l'indicateur de la barre-son s'illumine en bleu solide.
↳ En cas d'échec de la connexion, l'indicateur clignote plus lentement.
 - 4 Sélectionnez et jouez vos fichiers audio ou votre musique depuis votre appareil Bluetooth
 - Pendant l'écoute, la musique est mise en pause en cas de réception d'un appel.
 - Si votre appareil Bluetooth est compatible avec le profile AVRCP, appuyez sur les boutons  /  de la télécommande pour sauter une piste, ou appuyez sur le bouton  pour mettre la lecture en pause ou la reprendre.
 - 5 Pour désactiver le mode Bluetooth, sélectionnez une autre source.
 - Les connexions Bluetooth sont rétablies la prochaine fois que vous activez le mode Bluetooth.

Remarque

- La diffusion de la musique peut être interrompue par la présence d'obstacles entre l'appareil source et la barre-son, comme un mur, le boîtier métallique de l'appareil ou d'autres appareils à proximité qui communiquent via les mêmes fréquences.
- Si vous souhaitez connecter votre barre-son à un autre appareil Bluetooth, maintenez appuyé le bouton  sur la télécommande pour déconnecter l'appareil Bluetooth actuel.

Mise en veille auto

Si un appareil est connecté à la barre-son, mais qu'il reste en veille pendant 15 minutes sans pression sur un bouton, ou qu'aucun son n'est joué, l'unité entre en veille automatiquement.

Rétablir les paramètres d'usine

Vous pouvez rétablir les paramètres d'usine de votre barre-son.

- 1 En mode LIGNE, maintenez appuyé le bouton d'alimentation sur la télécommande pendant 5 secondes.
↳ Les paramètres d'usine par défaut sont rétablis.

Mettre le logiciel à jour

Des mises à jours sont mises à votre disposition régulièrement, pour améliorer le produit. Visitez www.philips.com/support pour vérifier si une version plus récente du logiciel est disponible.

5 Monture murale

Remarque

- Un montage incorrect peut entraîner un accident, des blessures ou des dommages. Si vous avez des questions, prenez contact avec le Service client de votre pays.
- Avant d'effectuer la monture au mur, vérifiez que le mur sélectionné peut supporter le poids de votre barre-son.

Longueur et diamètre des vis

Veillez à sélectionner des vis de longueur et de diamètre adaptés au type de mur sur lequel vous souhaitez monter la barre-son.

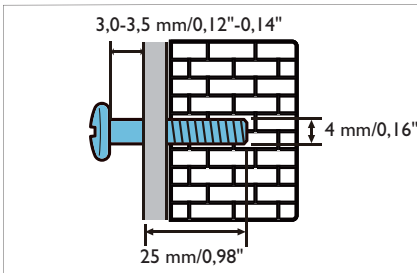

Consultez l'illustration dans le Guide de démarrage rapide pour savoir comment monter la barre-son sur un mur.

- 1) Percez deux trous dans le mur.
- 2) Insérez des chevilles puis les vis dans les trous.
- 3) Suspendez la barre-son sur les vis de suspension.

6 Caractéristiques techniques du produit

Remarque

- Les caractéristiques techniques peuvent être modifiées sans préavis.

Amplificateur

- Puissance de sortie RMS totale : 70 W RMS (+/- 0,5 dB, 10 % THD)
- Fréquence en réponse : 50 Hz ~ 15 kHz / ± 3 dBm
- Ratio signal-bruit : > 65 dB (CCIR) / (Décibel A)
- Distorsion harmonique totale : < 1 %
- Sensibilité d'entrée :
 - Entrée ligne : 450 mV +/- 50 mV

Audio

- Entrée audio numérique S/PDIF :
 - Optique : TOSLINK
- Fréquence d'échantillonnage :
 - MP3 : 8 kHz, 11 kHz, 12 kHz, 16 kHz, 22 kHz, 24 kHz, 32 kHz, 44,1 kHz, 48 kHz
- Taux d'échantillonnage constant :
 - MP3 : 8 ko/s-320 ko/s

Bluetooth

- Profils Bluetooth : A2DP et AVRCP
- Version Bluetooth : 5.0
- Bande de fréquence/Puissance de sortie : 2402 MHz ~ 2480 MHz / ≤ 20 dBm

Unité principale

Barre-son

- Alimentation électrique : 100-240V~
50/60 Hz
- Consommation énergétique : 15 V, 1,6 A.
- Consommation énergétique en veille :
≤ 0,5 W
- Dimensions (L x H x P) :
960 x 67,8 x 85,5 mm
- Poids : XX kg
- Haut-parleurs intégrés : 2 x pleine plage
(52 mm/2", 4 ohm)

Pile de la télécommande

- 1 x AAA-R03-1,5V

Mise en veille automatique

- L'appareil entre automatiquement en veille s'il reste inactif pendant 15 minutes. Il bascule automatiquement en veille ou en veille réseau.
- [La consommation électrique du produit \(barre-son\)](#) est inférieure à 2 W lorsqu'il est en veille.
- Pour désactiver la connexion Bluetooth, maintenez le bouton Bluetooth appuyé sur la télécommande.
- Pour activer la connexion Bluetooth, activez la connexion Bluetooth sur votre appareil Bluetooth.

7 Dépannage



Avertissement :

- Risque d'électrocution, n'ouvrez jamais le boîtier du produit.

Pour assurer la validité de la garantie, n'essayez jamais de réparer le produit par vous-même.

En cas de problème lors de l'utilisation de ce produit, vérifiez les points suivants avant de prendre contact avec l'assistance.

Si le problème persiste, prenez contact avec l'assistance à l'adresse www.philips.com/support.

Unité principale

Les boutons de la barre-son ne fonctionnent pas.

- Débranchez la barre-son de l'alimentation électrique pendant quelques minutes, puis rebranchez-la.

Son

La barre-son ne produit aucun son.

- Branchez le câble audio entre votre barre-son et votre téléviseur ou autre appareil.
- Rétablissez les paramètres d'usine de votre barre-son.
- Sur la télécommande, sélectionnez l'entrée audio correcte.
- Vérifiez que la barre-son n'est pas en mode muet.

Son déformé ou écho.

- Si vous diffusez le son de votre téléviseur via la barre-son, souvenez-vous de couper le son du téléviseur.

Bluetooth

Impossible de connecter un appareil à la barre-son

- L'appareil ne prend pas en charge les profils requis par la barre-son.
- Vous n'avez pas activé la fonction Bluetooth de l'appareil. Consultez le mode d'emploi de votre appareil pour activer la fonction.
- L'appareil n'est pas correctement connecté. Vérifiez la connexion de l'appareil (voir « Diffuser le son via Bluetooth » à la page 10).
- La barre-son est déjà connectée à un autre appareil Bluetooth. Déconnectez l'appareil déjà connecté, puis réessayez.

La qualité du son de l'appareil connecté via Bluetooth est mauvaise.

- La qualité de réception Bluetooth est mauvaise, rapprochez l'appareil de la barre-son, ou retirez les obstacles situés entre l'appareil et la barre-son.

L'appareil Bluetooth se connecte et se déconnecte constamment.

- La qualité de réception Bluetooth est mauvaise, rapprochez l'appareil de la barre-son, ou retirez les obstacles situés entre l'appareil et la barre-son.
- Désactivez la fonction Wi-Fi de l'appareil Bluetooth pour limiter les interférences.
- Dans certains cas, la connexion Bluetooth peut être désactivée automatiquement pour économiser l'énergie. Ceci n'est pas une défaillance.



La marque et le logo Bluetooth® sont des marques déposées qui sont la propriété de Bluetooth SIG, Inc.

Les caractéristiques techniques peuvent être modifiées sans préavis.

Philips et l'emblème du bouclier Philips sont des marques déposées de Koninklijke Philips N.V. et sont utilisées avec autorisation. Ce produit a été fabriqué par MMD Hong Kong Holding Limited ou l'une de ses filiales et est vendu sous sa responsabilité, et MMD Hong Kong Holding Limited est le garant de ce produit.

