

# Rádi vám vždy pomůžeme

Zregistrujte svůj výrobek a získajte podporu na adrese  
[www.philips.com/support](http://www.philips.com/support)

Otázky?  
Kontaktujte  
společnost  
Philips

D470

D475



## Rozšířená uživatelská příručka

# PHILIPS



# Obsah

Přepínání mezi velkými a malými písmeny 16

<b>1</b>	<b>Důležité bezpečnostní pokyny</b>	<b>3</b>
<b>2</b>	<b>Váš telefon</b>	<b>4</b>
	Co balení obsahuje	4
	Přehled telefonu	5
	Přehled základní stanice	6
<b>3</b>	<b>Začínáme</b>	<b>7</b>
	Připojení základní stanice	7
	Instalace dodaných baterií	8
	Nastavení telefonu (v závislosti na zemi)	8
	Změna kódu PIN pro vzdálený přístup (pro model D475)	9
	Nabití sluchátka	9
	Kontrola stavu baterie	9
	Co je pohotovostní režim?	9
	Ikony na displeji	9
	Kontrola síly signálu	10
	Zapnutí nebo vypnutí sluchátek	10
<b>4</b>	<b>Hovory</b>	<b>11</b>
	Volání	11
	Příjem hovoru	11
	Ukončení hovoru	11
	Nastavení hlasitosti sluchátka/ reproduktoru	12
	Ztlumení mikrofonu	12
	Zapnutí nebo vypnutí reproduktoru	12
	Uskutečnění druhého hovoru	12
	Přijetí druhého hovoru	12
	Přepnutí mezi dvěma hovory	12
	Uskutečnění konferenčního hovoru s externími volajícími	13
<b>5</b>	<b>Interní a konferenční hovory</b>	<b>14</b>
	Volání na jiné sluchátko	14
	Uskutečnění konferenčního hovoru	14
<b>6</b>	<b>Text a čísla</b>	<b>16</b>
	Zadávání textu a čísel	16

<b>7</b>	<b>Telefonní seznam</b>	<b>17</b>
	Zobrazení telefonního seznamu	17
	Vyhledávání záznamu	17
	Volání z telefonního seznamu	17
	Otevření telefonního seznamu během hovoru	17
	Přidání záznamu	18
	Úprava záznamu	18
	Odstranění záznamu	18
	Odstranění všech záznamů	18
<b>8</b>	<b>Výpis hovorů</b>	<b>19</b>
	Typ seznamu hovorů	19
	Zobrazení záznamů hovorů	19
	Uložení záznamu hovoru do telefonního seznamu	19
	Volání zpět	20
	Odstranění záznamu hovorů	20
	Odstranění všech záznamů	20
<b>9</b>	<b>Seznam pro opakované volání</b>	<b>21</b>
	Zobrazení záznamů hovorů pro opakované volání	21
	Uložení záznamu hovorů pro opakované volání do telefonního seznamu	21
	Přístup k seznamu pro opakované volání během hovoru	21
	Odstranění záznamu hovoru pro opakované volání	21
	Odstranění všech záznamů hovorů pro opakované volání	21
<b>10</b>	<b>Nastavení telefonu</b>	<b>22</b>
	Nastavení zvuku	22
	režim ECO	23
	Režim ECO+	23
	Název přístroje	24
	Nastavení data a času	24
	Nastavení jazyka zobrazovaných údajů	24
	Automatická odpověď	24

Aktivace/Deaktivace automatického zavěšení	24
--	----

---

<b>11 Budík</b>	26
Nastavení budíku	26
Vypnutí budíku	26

---

<b>12 Telefonní záznamník</b>	27
Zapnutí či vypnutí záznamníku	27
Vzkazy pro rodinu	27
Nastavení jazyka záznamníku	27
Nastavení režimu odpovědi	27
Oznámení	28
Příchozí zprávy	28
Vzdálený přístup	30

---

<b>13 Služby</b>	32
Typ seznamu hovorů	32
Automatický konferenční hovor	32
Blokování čísel	32
Seznam blokováných	33
Typ sítě	33
Automatická předvolba	34
Výběr doby opakování	34
Režim vytáčení	34
Automatické hodiny	35
Registrace dalších sluchátek	35
Zrušení registrace sluchátek	35
Obnovení výchozích nastavení	35

---

<b>14 Technické údaje</b>	37
---------------------------	----

---

<b>15 Oznámení</b>	38
Prohlášení o shodě	38
Shoda s normou GAP	38
Soulad se standardy EMF	38
Likvidace starého výrobku a baterie	38

---

<b>16 Nejčastější dotazy</b>	40
------------------------------	----

---

<b>17 Příloha</b>	42
Tabulky zadávání textu a čísel	42

# 1 Důležité bezpečnostní pokyny

## Požadavky na napájení

- Výrobek vyžaduje elektrické napájení 100-240V střídavého proudu. V případě výpadku elektrického proudu bude komunikace ztracena.
- Napětí sítě je označeno jako TNV-3 (Telecommunication Network Voltages) podle definice v normě EN 60950.



## Varování

- Elektrická síť je označena za nebezpečnou. Nabíječku lze vypnout pouze odpojením napájení od elektrické zásuvky. Zajistěte, aby byla elektrická zásuvka snadno přístupná.

## Poškození a chybné funkce výrobku lze předejít



## Výstraha

- Používejte pouze takové napájení, jaké je uvedeno v uživatelské příručce.
- Používejte pouze takové baterie, jaké jsou uvedeny v uživatelské příručce.
- Při výměně baterie za nesprávný typ hrozí nebezpečí výbuchu.
- Použité baterie zlikvidujte podle pokynů.
- Nevyhazujte baterie do ohně.
- Vždy používejte kabely dodané s výrobkem.
- Nabíjecí kontakty ani baterie nesmí přijít do kontaktu s kovovými předměty.
- Výrobek nesmí přijít do styku s malými kovovými předměty. Mohou zhoršit kvalitu zvuku a výrobek poškodit.
- Kovové předměty lze nechat umístěné u telefonního sluchátka nebo na něm.
- Výrobek nepoužívejte na místech, kde hrozí nebezpečí výbuchu.
- Neotvírejte sluchátko, základní stanici ani nabíječku, hrozí nebezpečí vysokého napětí.

- Zásuvka elektrické sítě by měla být nainstalována poblíž zařízení, které chcete připojit, a měla by být snadno přístupná.
- Aktivace funkce handsfree může náhle zvýšit hlasitost sluchátka na velmi vysokou úroveň: zkontrolujte, zda sluchátko nemáte příliš blízko ucha.
- Zařízení není určeno pro nouzové hovory při výpadku elektrické energie. Pro uskutečnění nouzových hovorů mějte k dispozici alternativní přístroj.
- Výrobek nesmí přijít do kontaktu s tekutinami.
- Nepoužívejte žádné čisticí prostředky obsahující alkohol, čpavek, benzen nebo abrazivní látky, tyto prostředky mohou výrobek poškodit.
- Telefon nevystavujte nadměrné teplotě z topných těles ani přímému slunečnímu záření.
- Nedopusťte, aby telefon spadl na zem nebo aby na něj spadly jakékoliv předměty.
- Zapnuté mobilní telefony v bezprostřední blízkosti mohou způsobit rušení.

## Informace o provozní teplotě a teplotách skladování

- Zařízení používejte v místech, kde je teplota vždy mezi 0 °C a +40 °C (do 90 % relativní vlhkosti).
- Zařízení ukládejte v místech, kde je teplota vždy mezi -20 °C a +45 °C (do 95 % relativní vlhkosti).
- Nízké teploty mohou vést ke zkrácení životnosti baterie.

## 2 Váš telefon

Gratulujeme k nákupu a vítáme vás mezi uživateli výrobků společnosti Philips! Chcete-li využívat všech výhod podpory, které společnost Philips nabízí, zaregistrujte svůj výrobek na stránkách [www.philips.com/welcome](http://www.philips.com/welcome).

### Co balení obsahuje



Sluchátko\*\*

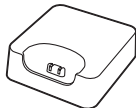

Základní stanice (D470)



Základní stanice (D475)

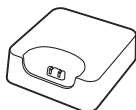

Nabíječka (bez telefonní zdířky)\*\*

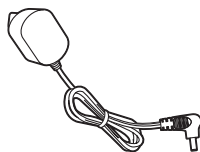

Síťový adaptér\*\*



Telefonní kabel\*

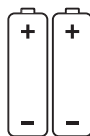

2 x baterie AAA



Záruka



Krátká uživatelská příručka



#### Poznámka

- \* V některých zemích je nutné k telefonnímu kabelu připojit telefonní adaptér a poté kabel zapojit do telefonní zásuvky.



#### Tip

- \*\* Balení s více sluchátky obsahuje více sluchátek a nabíječek a napájecích adaptérů.

## Přehled telefonu

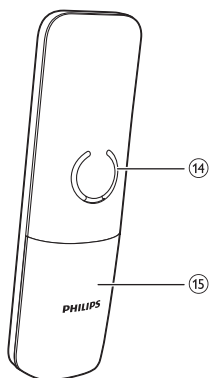
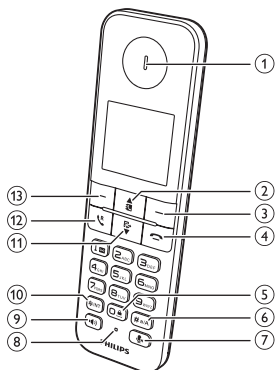

### ① Sluchátko

### ②

- Procházení nabídkou směrem nahoru.
- Zvýšení hlasitosti sluchátka/reproduktoru.
- Přístup k telefonnímu seznamu v pohotovostním režimu.

### ③

- Odstranění textu nebo číslic.
- Zrušení operace.
- Přístup do seznamu opakovaného volání v pohotovostním režimu.
- Změna profilu zvuku během hovoru.

### ④

- Ukončení hovoru.

- Ukončení nabídky/operace.
- Sluchátka zapnete nebo vypnete stisknutím a podržením tlačítka.

### ⑤

- Stisknutím vytvoříte při psaní textu mezeru.
- Stisknutím a podržením zamknete/odemknete klávesnici v pohotovostním režimu.

### ⑥

- Stisknutím a přidržením při hovoru zadáte pauzu.
- Přepínání mezi velkými/malými písmeny během úprav.

### ⑦

- Ztlumení či zrušení ztlumení mikrofonu.
- Přístup k nabídce záznamníku v pohotovostním režimu (pouze model D475).
- Poslech nových zpráv ze záznamníku (pouze model D475).

### ⑧ Mikrofon

### ⑨

- Zapnutí/vypnutí reproduktoru telefonu.
- Uskutečňování a příjem hovorů prostřednictvím reproduktoru.

### ⑩

- Stisknutím a přidržením uskutečnete hovor přes interkom (pouze u verze s více sluchátky).
- Nastavení režimu vytáčení (režim pulzního vytáčení nebo režim přechodný režim tónového vytáčení).

### ⑪

- Procházení nabídkou směrem dolů.
- Snížení hlasitosti sluchátka/reproduktoru.
- Přístup k výpisu hovorů v pohotovostním režimu.

### ⑫

- Uskutečňování a příjem hovorů.
- – Tlačítko Opakování (tato funkce závisí na síti)

13 

- Přístup k hlavní nabídce v pohotovostním režimu.
- Potvrzení volby.
- Vstup do nabídky možností.
- Výběr funkce zobrazené na obrazovce sluchátka přímo nad tlačítkem.

14 Reproduktor

15 Kryt baterií

## Přehled základní stanice

D470

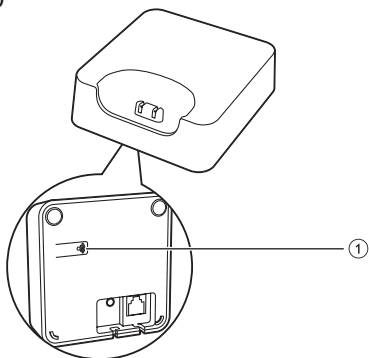

1 

- Stisknutím vyhledáte sluchátka.
- Stisknutím a podržením tlačítka spustíte režim registrace.

D475

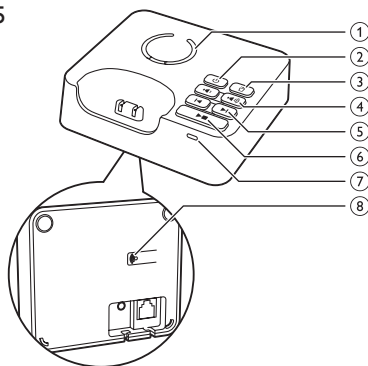

1 Reproduktor

2 

Zapnutí či vypnutí záznamníku.

3 

- Odstranění aktuálně přehrávané zprávy.
- Stisknutím a přidržením odstraníte všechny staré zprávy.

4 

Snížení/zvýšení hlasitosti reproduktoru.

5 

Přechod zpět/vpřed během přehrávání.

6 

- Přehrávání zpráv.
- Ukončení přehrávání zpráv.

7 Kontrolka LED

8 

- Stisknutím vyhledáte sluchátka.
- Stisknutím a podržením tlačítka spustíte režim registrace.



# 3 Začínáme

## ! Výstraha

- Před připojením a instalací přístroje si přečtěte bezpečnostní pokyny v části „Důležité bezpečnostní pokyny“.

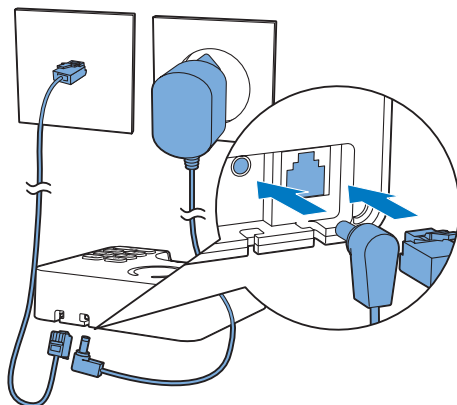

## Připojení základní stanice

## ! Varování

- Hrozí nebezpečí poškození výrobku! Ověřte, zda napětí v elektrické síti odpovídá napětí, které je uvedeno na zadní nebo spodní straně telefonu.
- K nabíjení baterií používejte jen dodaný napájecí adaptér.

## ☰ Poznámka

- Pokud si prostřednictvím telefonní linky necháte zřídit vysokorychlostní internetové připojení (DSL), je mezi telefonní kabel a napájecí zásuvku třeba nainstalovat filtr DSL. Tento filtr zabraňuje vzniku šumu a potíží s ID volajícího způsobenými rušením linky DSL. Další informace o filtrech DSL získáte u svého poskytovatele služby DSL.
- Štítek s typovými údaji je umístěn na spodní části základní stanice.

- 3 Jednotlivé konce napájecího adaptéru zapojte do (pouze verze s více sluchátky):
- konektoru vstupu DC na spodní straně nabíječky přídavného sluchátka.
  - zásuvky ve zdi.

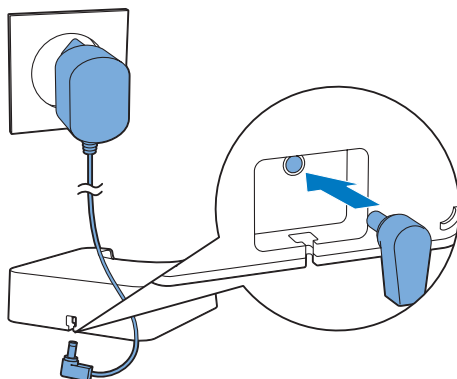

- 1 Jednotlivé konce napájecího adaptéru zapojte do:
- konektoru vstupu DC na zadní straně základní stanice,
  - zásuvky ve zdi.
- 2 Jednotlivé konce telefonního kabelu zapojte do:
- telefonní zdířky na zadní straně základní stanice,
  - telefonní zdířky ve zdi.

## Instalace dodaných baterií

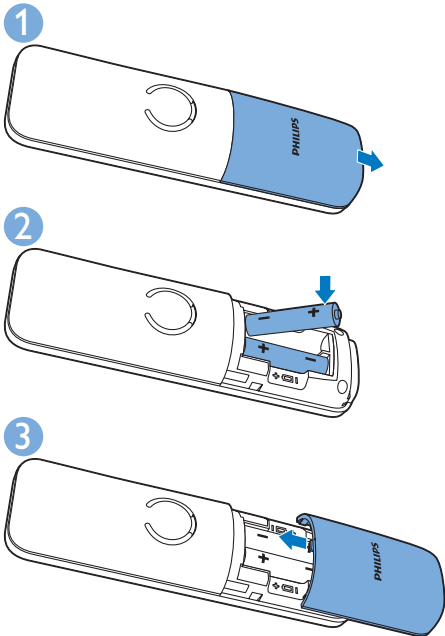

### ! Výstraha

- Nebezpečí výbuchu! Baterie chraňte před horkem, slunečním zářením nebo ohněm. Baterie nikdy nevhazujte do ohně.
- Používejte pouze dodané baterie.
- Nebezpečí snížení životnosti baterie! Nikdy nepoužívejte různé značky ani typy baterií.

### ☰ Poznámka

- Před první použitím baterie dobijte po dobu 8 hodin.
- Pokud se sluchátko při nabíjení akumulátorů zahřívá, je to normální.

### ! Varování

- Při vkládání baterie do přihrádky zkontrolujte její polaritu. Nesprávná polarita může výrobek poškodit.

## Nastavení telefonu (v závislosti na zemi)

- 1 Při prvním použití telefonu se zobrazuje uvítací zpráva.
- 2 Stiskněte tlačítko **[OK]**.

## Nastavení země/jazyka

Vyberte zemi/jazyk a stisknutím tlačítka **[OK]** je potvrďte.

↳ Nastavení země/jazyka bude uloženo.

### ☰ Poznámka

- Možnosti nastavení země/jazyka závisí na dané zemi. Nedojde-li k zobrazení uvítací zprávy, znamená to, že jsou ve vaší zemi země/jazyk přednastaveny. Poté lze nastavit datum a čas.

Chcete-li nastavit jiný jazyk, postupujte následovně.

- 1 Vyberte možnost **[Nast. tel.] > [Jazyk]** a stisknutím tlačítka **[OK]** ji potvrďte.
- 2 Vyberte jazyk a potvrďte jej tlačítkem **[OK]**.  
↳ Nastavení bude uloženo.

## Nastavení data a času

- 1 Vyberte možnost **[Nabíd.] > [Nast. tel.] > [Datum a čas]**. Volbu poté potvrďte stisknutím tlačítka **[OK]**.
- 2 Stisknutím číselných tlačítek zadejte datum a stisknutím tlačítka **[OK]** volbu potvrďte.  
↳ Na sluchátku je zobrazena nabídka nastavení času.
- 3 Stisknutím číselných tlačítek zadejte čas.
  - Je-li čas ve 12hodinovém formátu, stisknutím tlačítek **☰ / ☷** vyberte možnost **[am]** nebo **[pm]** (v závislosti na dané zemi).
- 4 Stisknutím tlačítka **[OK]** potvrďte volbu.

## Změna kódu PIN pro vzdálený přístup (pro model D475)



### Poznámka

- Tato funkce je dostupná pouze u modelů se záznamníkem.
- Výchozí kód PIN pro vzdálený přístup záznamníku je 0000 a je důležité jej změnit k zabezpečení bezpečnosti.

- 1 Vyberte možnost **[Nabíd.]** > **[Záznamník]** > **[Vzdál. příst.]** > **[Změnit PIN]**, poté výběr potvrďte stisknutím tlačítka **[OK]**.
- 2 Zadejte starý kód PIN a potvrďte jej stisknutím tlačítka **[OK]**.
- 3 Zadejte nový kód PIN a potvrďte jej stisknutím tlačítka **[OK]**.
- 4 Zadejte znovu nový kód PIN a poté jej potvrďte stisknutím tlačítka **[Uložit]**.  
↳ Nastavení bude uloženo.

## Nabití sluchátka

Sluchátko nabijete tak, že jej umístíte do základní stanice. Pokud sluchátko do základní stanice vložíte správně, uslyšíte dokovací zvuk.

↳ Sluchátko se začne nabíjet.



### Poznámka

- Před první použitím akumulátory dobijte 8 hodin.
- Pokud se sluchátko při nabíjení akumulátorů zahřívá, je to normální.

Můžete zapnout či vypnout dokovací tón (viz 'Nastavení dokovacího tónu.' na straně 22).

Telefon je nyní připraven k použití.

## Kontrola stavu baterie

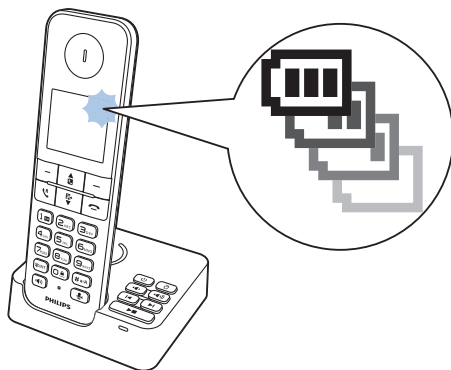

Ikona baterie zobrazuje aktuální stav baterie.



Nachází-li se sluchátko mimo základní stanici, pruhy udávají úroveň nabití baterie (plně, středně a slabě).



Nachází-li se sluchátko v základní stanici/nabíječce, pruhy blikají, dokud není nabíjení dokončeno.



Bliká ikona vybité baterie. Baterie je vybitá a je třeba ji dobít.

Je-li akumulátor vybitý, sluchátko se vypne. Pokud telefonujete a baterie jsou téměř vybité, uslyšíte varovné tóny. Po varování dojde k přerušování hovoru.

## Co je pohotovostní režim?

Telefon je v pohotovostním režimu, pokud je nečinný. Na pohotovostní obrazovce se zobrazuje název sluchátka, datum a čas a číslo sluchátka.

## Ikony na displeji

V pohotovostním režimu se na hlavní obrazovce zobrazí ikony funkcí, které jsou ve sluchátku dostupné.

Ikona	Popis
	Nachází-li se sluchátko mimo základní stanici/nabíječku, pruhy udávají úroveň nabití baterie (od plného až po slabé). Nachází-li se sluchátko v základní stanici/nabíječce, pruhy se posouvají, dokud není nabíjení dokončeno.
	Bliká ikona vybité baterie a ozývá se výstražný tón. Baterie je vybitá a je třeba ji dobít.
	Zobrazuje stav připojení mezi sluchátkem a základní stanicí. Čím více pruhů je zobrazeno, tím je signál silnější.
	Trvale svítí během procházení příchozích hovorů ve výpisu hovorů.
	Trvale svítí během procházení odchozích hovorů v seznamu pro opakované volání.
	Bliká v případě nového zmeškaného hovoru nebo při prohlížení nepřechtených zmeškaných hovorů ve výpisu hovorů. Trvale svítí, pokud existuje pouze starý výpis hovorů nebo během procházení přechtených zmeškaných hovorů ve výpisu hovorů.
	Trvale svítí během procházení blokováných hovorů ve výpisu hovorů.
	Bliká v případě přijímání příchozího hovoru. Svítí, když telefonujete.
	Je zapnutý reproduktor.
	Je vypnuto vyzvánění. Tichý režim je nastavený a aktivovaný (telefon nezvoní).
	Záznamník (pouze model D475): bliká v případě nové zprávy nebo v případě, že je zaplněná paměť. Zobrazí se, pokud je záznamník telefonu zapnutý.
	Bliká v případě nové hlasové zprávy. Trvale svítí, jestliže již byly hlasové zprávy prohlédnuty ve výpisu hovorů. Pokud nemáte žádné hlasové zprávy, tato ikona se nezobrazuje.

	Tichý režim je nastaven, ale je mimo aktivní interval.
	Je aktivován budík.
	Zobrazuje se během procházení seznamu nahoru/dolů a během zvyšování a snižování hlasitosti.
<b>ECO</b>	Režim <b>ECO</b> je aktivován.
<b>ECO+</b>	Režim <b>ECO+</b> je aktivován.

## Kontrola síly signálu

	Počet čárek označuje stav připojení mezi sluchátkem a základní stanicí. Čím více pruhů je zobrazeno, tím je spojení lepší.
--	--

- Před uskutečněním nebo přijmem hovorů a využíváním funkcí telefonu zkontrolujte, zda je zařízení propojeno se základní stanicí.
- Slyšíte-li během telefonování varovné tóny, sluchátko má téměř vybitou baterii nebo je mimo dosah. Dobijte baterii nebo sluchátko přesuňte blíže k základní stanici.

### Poznámka

- Při zapnutém režimu **ECO+** se nezobrazuje síla signálu.

## Zapnutí nebo vypnutí sluchátka

Sluchátka zapnete nebo vypnete stisknutím a podržením tlačítka

# 4 Hovory

## Poznámka

- Při výpadku elektrické energie nelze volat záchrannou službu.

## Tip

- Před voláním nebo během něj zkontrolujte sílu signálu (viz 'Kontrola síly signálu' na straně 10).



## Volání

Volat lze těmito způsoby:



- Normální hovor.
- Vytočení čísla před telefonním hovorem.

Hovor můžete uskutečnit také ze seznamu pro opakované volání, telefonního seznamu (viz 'Volání z telefonního seznamu' na straně 17) a výpisu hovorů (viz 'Volání zpět' na straně 20).

## Normální hovor

- 1 Stiskněte tlačítko  nebo .
- 2 Vytočte telefonní číslo.
  - ↳ Vytočí se číslo.
  - ↳ Zobrazí se doba trvání telefonního hovoru.

## Vytočení čísla před telefonním hovorem



- 1 Vytočte telefonní číslo.
  - Chcete-li smazat číslici, stiskněte tlačítko **[Vymaž]**.
  - Chcete-li zadat pauzu, stiskněte a přidržte tlačítko **#0\***.
- 2 Stisknutím tlačítek  nebo  vytočte telefonní číslo.

## Poznámka

- Délka aktuálního hovoru se zobrazí na časovači hovorů.
- Slyšíte-li varovné tóny, telefon má téměř vybitou baterii nebo je mimo dosah. Dobijte baterii nebo telefon přesuňte blíže k základní stanici.

## Příjem hovoru

Když zazvoní telefon, můžete vybírat z následujících možností:

- přijmout hovor stisknutím tlačítka  nebo ,
- zvednutím telefonu přijmout hovor; pokud jste aktivovali funkci Aut. odpověď (viz 'Automatická odpověď' na straně 24).
- výběrem možnosti **[Ticho]** vypnout vyzvánění aktuálního přicházejícího hovoru.

## Varování

- Pokud sluchátko zvoní nebo je aktivováno handsfree, držte jej dále od ucha, abyste zabránili poškození sluchu.

## Poznámka

- Služba identifikace volajícího je k dispozici, pokud jste se k ní zaregistrovali u svého poskytovatele služeb.

## Tip

- Pokud zmeškáte hovor; zobrazí se zpráva s upozorněním.

## Ukončení hovoru

Hovor lze ukončit těmito způsoby:

- stiskněte tlačítko ,
- Umístěte sluchátko do základní stanice nebo nabíjecí kolébky.



## Poznámka

- Pokud je funkce automatického zavěšení vypnutá (viz 'Aktivace/Deaktivace automatického zavěšení' na straně 24), umístěním sluchátka do základní stanice nebo nabíjecí kolébky hovor neukončíte.

## Nastavení hlasitosti sluchátka/reproduktoru

Hlasitost během hovoru upravíte pomocí tlačítek / .

- ↳ Upraví se hlasitost sluchátka/reproduktoru a telefon se vrátí k obrazovce hovorů.

## Ztlumení mikrofону

- 1 Během hovoru stiskněte tlačítko .
  - ↳ Na sluchátku se zobrazí zpráva [Vypnutí zvuku].
  - ↳ Volající vás neuslyší, ale vy stále uslyšíte jeho hlas.
- 2 Dalším stisknutím tlačítka ztlumení mikrofónu vypnete.
  - ↳ Nyní můžete s volajícím komunikovat.

## Zapnutí nebo vypnutí reproduktoru

Stiskněte tlačítko .

## Uskutečnění druhého hovoru



## Poznámka

- Tato služba závisí na síti.

- 1 Během hovoru stiskněte tlačítko .

↳ První hovor bude podržen.

- 2 Vytočte druhé číslo.
  - ↳ Vytočí se číslo na obrazovce.

## Přijetí druhého hovoru



## Poznámka

- Tato služba závisí na síti.

Pokud vás na příchozí hovor upozorní pravidelné pípnutí, hovor lze přijmout těmito způsoby:

- 1 Stisknutím tlačítka nebo přijmete hovor.
  - ↳ První hovor bude podržen a budete připojeni ke druhému hovoru.
- 2 Stisknutím tlačítka a ukončíte aktuální hovor a přijmete hovor první.

## Přepnutí mezi dvěma hovory



## Poznámka

- Tato služba závisí na síti.

Mezi hovory lze přepínat následujícím způsobem:

- Stiskněte tlačítko a ; nebo
- stiskněte tlačítko [Možnos], vyberte možnost [Přepnout hovor] a poté volbu potvrďte stisknutím tlačítka [OK].
  - ↳ Aktuální hovor bude podržen a budete připojeni ke druhému hovoru.

## Uskutečnění konferenčního hovoru s externími volajícími



### Poznámka

- Tato služba závisí na síti. Informace o dalších poplatcích získáte od poskytovatele služeb.

Jste-li připojeni ke dvěma hovorům, je možné následujícími způsoby uskutečnit konferenční hovor:

- Stiskněte tlačítko <sup>R</sup>, poté stiskněte tlačítko **☰<sub>DEF</sub>**; nebo
- Stiskněte tlačítko **[Možnos]**, zvolte možnost **[Konference]** a dalším stisknutím tlačítka **[OK]** volbu potvrďte.
  - ↳ Oba hovory se zkombinují a uskutečníte konferenční hovor.

# 5 Interní a konferenční hovory

## Poznámka



- Tato funkce je dostupná pouze u verzí s více sluchátky.

Interní hovor je hovor na jiné sluchátko sdílející tutéž základní stanici. Konferenční hovor zahrnuje váš rozhovor s jiným uživatelem sluchátka a externími volajícími.

## Volání na jiné sluchátko

### Poznámka

- Jsou-li v základní stanici zaregistrovány pouze 2 sluchátka, stisknutím a podržením tlačítka **\*INT** uskutečnete hovor na druhé sluchátko.

- 1 Stiskněte a přidržte tlačítko **\*INT**.
  - ↳ U verzí s více sluchátky se zobrazí sluchátka dostupná pro interkom. Přejděte ke kroku 2.
  - ↳ U verzí se dvěma sluchátky začne zvonit druhé sluchátko. Přejděte ke kroku 3.
- 2 Vyberte sluchátko a stisknutím tlačítka **[OK]** volbu potvrďte.
  - ↳ Zvolené sluchátko zazvoní.
- 3 Stiskněte tlačítko  na zvoleném sluchátku.
  - ↳ Tím se uskuteční interní hovor.
- 4 Stisknutím tlačítka  ukončíte hovor přes interkom.

## Během telefonování

Během volání lze přecházet od jednoho přístroje ke druhému:

- 1 Stiskněte a přidržte tlačítko **\*INT**.
  - ↳ Aktuální hovor je pozdržen.
  - ↳ U verzí s více sluchátky se zobrazí sluchátka dostupná pro interkom. Přejděte ke kroku 2.
- 2 Vyberte sluchátko a stisknutím tlačítka **[OK]** volbu potvrďte.
  - ↳ Počkejte na druhé straně na přijetí hovoru.

## Přepnutí mezi hovory

Stisknutím a podržením tlačítka **\*INT** lze přepínat mezi externím a interním hovorem.

## Uskutečnění konferenčního hovoru

Trojstranný konferenční hovor je hovor mezi vámi, dalším uživatelem sluchátka a externími volajícími. Pro sdílení téže základní stanice jsou zapotřebí dvě sluchátka.

## Během externího hovoru

- 1 Stisknutím a podržením tlačítka **\*INT** spustíte interní hovor:
  - ↳ Externí hovor je pozdržen.
  - ↳ U verzí s více sluchátky se zobrazí sluchátka dostupná pro interkom. Přejděte ke kroku 2.
  - ↳ U verzí se dvěma sluchátky začne zvonit druhé sluchátko. Přejděte ke kroku 3.
- 2 Vyberte sluchátko a stisknutím tlačítka **[OK]** volbu potvrďte.
  - ↳ Zvolené sluchátko zazvoní.
- 3 Stiskněte tlačítko  na zvoleném sluchátku.



↳ Tím se uskuteční interní hovor.

#### 4 Stiskněte tlačítko **[Konf.]**.

↳ Nyní se účastníte trojstranného konferenčního hovoru s externím volajícím a vybraným sluchátkem.

#### 5 Stisknutím tlačítka ukončíte konferenční hovor a přepojíte stávající hovor na vybrané sluchátko.

#### Poznámka

- Stisknutím tlačítka  se připojíte k probíhající konferenci s jiným sluchátkem, pokud je možnost **[Služby] > [Konference]** nastavena na hodnotu **[Aut.]**.

---

### Během konferenčního hovoru

#### 1 Stisknutím tlačítka **[Int.]** externí hovor pozdržíte a vrátíte se k internímu hovoru.

↳ Externí hovor je pozdržen.

#### 2 Stisknutím a přidržením tlačítka **[Konf.]** znovu uskutečníte konferenční hovor.

#### Poznámka



- Pokud během konferenčního hovoru jedno sluchátko zavěsíte, druhé zůstává připojeno k externímu hovoru.

## 6 Text a čísla

Text a čísla lze zadávat pro název sluchátka, záznamy v telefonním seznamu a jiné položky.

---

### Zadávání textu a čísel

- 1 Jedním nebo několikanásobným stisknutím alfanumerického tlačítka zadáte zvolený znak.
- 2 Stisknutím tlačítka **[Vymaž]** znak odstraníte. Stisknutím a podržením tlačítka **[Vymaž]** odstraníte všechny znaky. Pomocí tlačítek  a  posuňte kurzor doleva a doprava.
- 3 Stisknutím tlačítka  přidáte mezeru.



#### Poznámka

- Chcete-li získat informace o mapování klíčů znaků čísel, nahlédněte do kapitoly „Příloha“.

---

### Přepínání mezi velkými a malými písmeny

Ve výchozím nastavení je první písmeno každého slova ve větě psáno velkým písmenem a ostatní malými písmeny. Stisknutím a podržením tlačítka **#\*\*A** lze mezi velkými a malými písmeny přepínat.

# 7 Telefonní seznam

Telefonní seznam v tomto telefonu umožňuje uložení až 50 záznamů. Do telefonního seznamu můžete vstoupit ze základní stanice. Název každého záznamu může být dlouhý až 16 znaků. Záznam může mít uloženy až 2 čísla, každé číslo s maximálně 24 číslicemi.

K dispozici jsou až 2 paměti pro přímý přístup (tlačítka 1 a 2). V závislosti na vaší zemi jsou tlačítka 1 a 2 předvolena na číslo hlasové pošty a číslo informační služby vašeho poskytovatele služeb. Pokud v pohotovostním režimu stisknete a podržíte tlačítko, automaticky dojde k vytočení uloženího telefonního čísla.

## Poznámka

- Dostupnost paměti pro přímý přístup závisí na zemi.

## Zobrazení telefonního seznamu

### Poznámka

- Telefonní seznam lze vždy zobrazit jen na jednom sluchátku.



- 1 Stisknutím tlačítka  nebo výběrem možnosti **[Nabíd.] > [Telef.seznam] > [Zobrazit] > [OK]** otevřete telefonní seznam.
- 2 Vyberte kontakt a zobrazte dostupné informace.

## Vyhledávání záznamu

Záznamy v telefonním seznamu lze vyhledávat těmito způsoby:

- Procházením seznamu kontaktů.
- Zadáním prvního znaku kontaktu.



## Procházení seznamu kontaktů

- 1 Stisknutím tlačítka  nebo výběrem možnosti **[Nabíd.] > [Telef.seznam] > [Zobrazit] > [OK]** otevřete telefonní seznam.
- 2 Pomocí tlačítek  a  můžete telefonní seznam procházet.

## Zadání prvního znaku kontaktu

- 1 Stisknutím tlačítka  nebo výběrem možnosti **[Nabíd.] > [Telef.seznam] > [Zobrazit] > [OK]** otevřete telefonní seznam.
- 2 Stiskněte alfanumerické tlačítko odpovídající požadovanému znaku.  
↳ Zobrazí se první záznam začínající tímto znakem.

## Volání z telefonního seznamu

- 1 Stisknutím tlačítka  nebo výběrem možnosti **[Nabíd.] > [Telef.seznam] > [Zobrazit] > [OK]** otevřete telefonní seznam.
- 2 Vyberte kontakt z telefonního seznamu.
- 3 Stiskněte tlačítko **[Zobraz]**.
- 4 Vyberte typ telefonního čísla (mobilní telefon / domů / práce) a hovor uskutečňte stisknutím tlačítka .

## Otevření telefonního seznamu během hovoru

- 1 Stiskněte tlačítko **[Možnos]** a vyberte možnost **[Telef.seznam]**.
- 2 Stisknutím tlačítka **[OK]** potvrďte volbu.

- 3 Vyberte kontakt a stisknutím tlačítka **[OK]** zobrazíte číslo.

---



## Přidání záznamu

### Poznámka

- Je-li paměť telefonního seznamu plná, na sluchátku se zobrazí zpráva s upozorněním. Abyste mohli přidat nové záznamy, je třeba některé odstranit.
- Pokud změníte číslo záznamu, staré číslo bude přepsáno novým.

- 1 Vyberte možnost **[Nabíd.] > [Telef. seznam] > [Přidat nové]**. Volbu poté potvrďte stisknutím tlačítka **[OK]**.
- 2 Zadejte název a stisknutím tlačítka **[OK]** volbu potvrďte.
- 3 Zadejte číslo mobilního telefonu, číslo domů a číslo do práce (vyberte dvě z možností), potvrďte stisknutím tlačítka **[Uložit]**.  
↳ Nový záznam bude uložen.

### Tip

- Stisknutím a přidržení tlačítka **#\*\*#** vložíte pauzu.
- Jedním nebo několikanásobným stisknutím alfanumerického tlačítka zadáte zvolený znak.
- Stisknutím tlačítka **[Vymaž]** znak odstraní. Pomocí tlačítek  /  posuňte kurzor doleva a doprava.

### Poznámka

- Pro každý záznam adresáře lze uložit maximálně 2 čísla.

---

## Úprava záznamu

- 1 Vyberte možnost **[Nabíd.] > [Telef. seznam] > [Upravit]**. Volbu poté potvrďte stisknutím tlačítka **[OK]**.
- 2 Vyberte kontakt a poté volbu potvrďte stisknutím tlačítka **[OK]**.

- 3 Upravte jméno a stisknutím tlačítka **[OK]** jej potvrďte.
- 4 Vyberte číslo mobilního telefonu / domů / do práce a volbu potvrďte stisknutím tlačítka **[OK]**.
- 5 Upravte číslo a stisknutím tlačítka **[Uložit]** jej potvrďte.

---

## Odstranění záznamu

- 1 Vyberte možnost **[Nabíd.] > [Telef. seznam] > [Smazat]**. Volbu poté potvrďte stisknutím tlačítka **[OK]**.
- 2 Vyberte kontakt a poté volbu potvrďte stisknutím tlačítka **[OK]**.  
↳ Sluchátko zobrazí požadavek na potvrzení volby.
- 3 Stisknutím tlačítka **[OK]** potvrďte volbu.  
↳ Záznam bude odstraněn.

---

## Odstranění všech záznamů

- 1 Vyberte možnost **[Nabíd.] > [Telef. seznam] > [Smazat vše]** a volbu potvrďte stisknutím tlačítka **[OK]**.  
↳ Sluchátko zobrazí požadavek na potvrzení volby.
- 2 Stisknutím tlačítka **[OK]** potvrďte volbu.  
↳ Všechny záznamy (vyjma 2 záznamů paměti pro přímý přístup) jsou odstraněny.

# 8 Výpis hovorů



Výpis hovorů uchovává historii všech zmeškaných, přijatých nebo blokových hovorů. Historie přichozích hovorů obsahuje jméno a číslo volajícího, dobu volání a datum. Tato funkce je k dispozici, pouze máte-li zaregistrovanou službu identifikace volajícího u svého poskytovatele služeb.

Telefon uloží až 50 záznamů hovorů. Blikání ikony výpisu hovorů na přístroji vás upozorňuje na nepřijaté hovory. Pokud volající umožňuje zobrazení své identity, můžete zobrazit jeho jméno i číslo. Záznamy hovorů jsou zobrazeny chronologicky, přičemž poslední přijatý hovor je v horní části seznamu.

## Poznámka

- Před voláním přímo ze seznamu hovorů zkontrolujte, zda je číslo v seznamu hovorů platné.

Podle ikon na obrazovce poznáte, zda jsou hovory zmeškané / přijaté / blokové.

Ikony	Popis
	Trvale svítí během procházení přichozích hovorů ve výpisu hovorů.
	Bliká v případě nového zmeškaného hovoru nebo při prohlížení nepřečtených zmeškaných hovorů ve výpisu hovorů. Trvale svítí, pokud existuje pouze starý výpis hovorů nebo během procházení přečtených zmeškaných hovorů ve výpisu hovorů.
	Trvale svítí během procházení blokových hovorů ve výpisu hovorů.

## Typ seznamu hovorů

Z této nabídky můžete zobrazit veškeré přichozí nebo zmeškané hovory.

## Poznámka

- Tato funkce závisí na dané zemi.

## Nastavení typu seznamu hovorů

- 1 Vyberte možnost **[Nabíd.] > [Služby]** > **[Typ sezn. vol.]**. Volbu poté potvrďte stisknutím tlačítka **[OK]**.
- 2 Vyberte možnost a poté stiskněte tlačítko **[OK]**.

## Zobrazení záznamů hovorů



- 1 Stiskněte tlačítko .  
↳ Zobrazí se výpis přichozích hovorů.
- 2 Vyberte záznam a poté stiskněte tlačítko **[Možnos.]**.
- 3 Stisknutím tlačítka **[Zobrazit]** > **[OK]** získáte další dostupné informace.

## Uložení záznamu hovoru do telefonního seznamu

- 1 Stiskněte tlačítko .  
↳ Zobrazí se výpis přichozích hovorů.
- 2 Vyberte záznam a poté stiskněte tlačítko **[Možnos.]**.
- 3 Vyberte možnost **[Uložit číslo]** a stisknutím tlačítka **[OK]** ji potvrďte.
- 4 Zadejte a upravte jméno a stisknutím tlačítka **[OK]** jej potvrďte.
- 5 Vyberte typ telefonního čísla (mobilní telefon / domů / do práce) a volbu potvrďte stisknutím tlačítka **[OK]**.
- 6 Upravte číslo a stisknutím tlačítka **[Uložit]** jej potvrďte.  
↳ Záznam bude uložen.

---

## Volání zpět

- 1 Stiskněte tlačítko .
- 2 Vyberte záznam ze seznamu.
- 3 Stisknutím tlačítka  uskutečněte hovor.

---

## Odstranění záznamu hovorů

- 1 Stiskněte tlačítko .  
↳ Zobrazí se výpis příchozích hovorů.
- 2 Vyberte záznam a poté stiskněte tlačítko **[Možnos]**.
- 3 Vyberte možnost **[Smazat]** a stisknutím tlačítka **[OK]** ji potvrďte.  
↳ Sluchátko zobrazí požadavek na potvrzení volby.
- 4 Stisknutím tlačítka **[OK]** potvrďte volbu.  
↳ Záznam bude odstraněn.

---

## Odstranění všech záznamů

- 1 Stiskněte tlačítko .  
↳ Zobrazí se výpis příchozích hovorů.
- 2 Stisknutím tlačítka **[Možnos]** vstoupíte do nabídky možností.
- 3 Vyberte možnost **[Smazat vše]** a stisknutím tlačítka **[OK]** ji potvrďte.  
↳ Sluchátko zobrazí požadavek na potvrzení volby.
- 4 Stisknutím tlačítka **[OK]** potvrďte volbu.  
↳ Všechny záznamy budou odstraněny.

## 9 Seznam pro opakované volání

Seznam pro opakované volání ukládá historii vytáčených hovorů. Obsahuje jména a/ nebo čísla, která jste volali. Telefon uloží až 20 záznamů hovorů pro opakované volání.

### Zobrazení záznamů hovorů pro opakované volání

Vyberte možnost **[Redial]**.

### Uložení záznamu hovoru pro opakované volání do telefonního seznamu

- 1 Stisknutím tlačítka **[Redial]** otevřete seznam vytáčených hovorů.
- 2 Vyberte záznam a poté jej potvrďte stisknutím tlačítka **[Možnos]**.
- 3 Vyberte možnost **[Uložit číslo]** a stisknutím tlačítka **[OK]** ji potvrďte.
- 4 Zadejte a upravte jméno a stisknutím tlačítka **[OK]** jej potvrďte.
- 5 Vyberte typ telefonního čísla (mobilní telefon / domů / do práce) a volbu potvrďte stisknutím tlačítka **[OK]**.
- 6 Upravte číslo a stisknutím tlačítka **[Uložit]** jej potvrďte.  
↳ Záznam bude uložen.

### Přístup k seznamu pro opakované volání během hovoru

- 1 Stiskněte tlačítko **[Možnos]** a vyberte možnost **[Opak. volání]**.
- 2 Stisknutím tlačítka **[OK]** potvrďte volbu.

### Odstranění záznamu hovoru pro opakované volání

- 1 Stisknutím tlačítka **[Redial]** otevřete seznam vytáčených hovorů.
- 2 Vyberte záznam a poté jej potvrďte stisknutím tlačítka **[Možnos]**.
- 3 Vyberte možnost **[Smazat]** a stisknutím tlačítka **[OK]** ji potvrďte.  
↳ Sluchátko zobrazí požadavek na potvrzení volby.
- 4 Stisknutím tlačítka **[OK]** volbu potvrďte.  
↳ Záznam bude odstraněn.

### Odstranění všech záznamů hovorů pro opakované volání

- 1 Stisknutím tlačítka **[Redial]** otevřete seznam vytáčených hovorů.
- 2 Vyberte možnost **[Možnos]** > **[Smazat vše]** a stisknutím tlačítka **[OK]** ji potvrďte.  
↳ Sluchátko zobrazí požadavek na potvrzení volby.
- 3 Stisknutím tlačítka **[OK]** volbu potvrďte.  
↳ Všechny záznamy budou odstraněny.

# 10 Nastavení telefonu

Nastavení telefonu si můžete přizpůsobit podle svého.

## Nastavení zvuku

### Nastavení hlasitosti vyzvánění přístroje

Vybrat lze z 5 úrovní hlasitosti vyzvánění nebo [Vypnout].

- 1 Vyberte možnost [Nabíd.] > [Nast. tel.] > [Zvuky] > [Hlas. vyzv.]. Poté výběr potvrďte stisknutím tlačítka [OK].
- 2 Vyberte úroveň hlasitosti a volbu potvrďte stisknutím tlačítka [OK].  
↳ Nastavení bude uloženo.

### Nastavení vyzvánění přístroje

Vybrat lze z 10 vyzváněcích melodií.

- 1 Vyberte možnost [Nabíd.] > [Nast. tel.] > [Zvuky] > [Vyzvánění]. Poté výběr potvrďte stisknutím tlačítka [OK].
- 2 Vyberte vyzváněcí melodii a poté ji potvrďte stisknutím tlačítka [OK].  
↳ Nastavení bude uloženo.

### Tichý režim

Telefon lze přepnout do tichého režimu a aktivovat na určitou dobu tichý režim. Je-li tichý režim aktivní, telefon nezvoní ani nevydává žádná upozornění nebo zvuky.

### Poznámka

- Stisknete-li tlačítko  pro vyhledání sluchátka nebo při aktivaci upozornění, telefon bude odesílat upozornění i v případě, že je aktivován tichý režim.

- 1 Vyberte možnost [Nabíd.] > [Nast. tel.] > [Zvuky] > [Tichý režim], poté výběr potvrďte stisknutím tlačítka [OK].
- 2 Vyberte možnost [Zap/vyp] > [Zapnout]/[Vypnout] a stisknutím tlačítka [OK] ji potvrďte.  
↳ Nastavení bude uloženo.
- 3 Vyberte možnost [Start a konec] a stisknutím tlačítka [OK] ji potvrďte.
- 4 Nastavte čas a stisknutím tlačítka [OK] volbu potvrďte.  
↳ Nastavení bude uloženo.  
↳ Zobrazí se symbol .

### Nastavení tónu tlačítek

Tón tlačítek je zvuk, který zazní po stisknutí tlačítka na přístroji.

- 1 Vyberte možnost [Nabíd.] > [Nast. tel.] > [Zvuky] > [Tón klávesy]. Poté výběr potvrďte stisknutím tlačítka [OK].
- 2 Vyberte možnost [Zapnout]/[Vypnout] a stisknutím tlačítka [OK] ji potvrďte.  
↳ Nastavení bude uloženo.

### Nastavení dokovacího tónu.

Dokovací tón je zvuk, který přístroj vydá při vložení sluchátka do základní stanice nebo nabíječky.

- 1 Vyberte možnost [Nabíd.] > [Nast. tel.] > [Zvuky] > [Dokovací tón]. Poté výběr potvrďte stisknutím tlačítka [OK].
- 2 Vyberte možnost [Zapnout]/[Vypnout] a stisknutím tlačítka [OK] ji potvrďte.  
↳ Nastavení bude uloženo.



## Nastavení tónu baterie

Tón baterie je zvuk, který přístroj vydává v okamžiku, kdy je napětí baterie nízké a je třeba baterii nabít.

- 1 Vyberte možnost **[Nabíd.]** > **[Nast. tel.]** > **[Zvuky]** > **[Tón baterie]**. Poté výběr potvrďte stisknutím tlačítka **[OK]**.
- 2 Vyberte možnost **[Zapnout]/[Vypnout]** a stisknutím tlačítka **[OK]** ji potvrďte.  
↳ Nastavení bude uloženo.

## Nastavení profilu zvuku

Zvuk sluchátka lze nastavit jedním ze 3 různých profilů.

- 1 Vyberte možnost **[Nabíd.]** > **[Nast. tel.]** > **[Zvuky]** > **[MySound]**. Poté výběr potvrďte stisknutím tlačítka **[OK]**.
- 2 Vyberte profil a poté jej potvrďte stisknutím tlačítka **[OK]**.  
↳ Nastavení bude uloženo.

### Přístup k profilu zvuku během hovoru

Jedním nebo vícenásobným stisknutím tlačítka **[Zvuk]** změníte během hovoru profil zvuku.

## režim ECO

Režim **ECO** snižuje vysílaný výkon sluchátka a základní stanice, jestliže hovoříte nebo když je telefon v pohotovostním režimu.

- 1 Vyberte možnost **[Nabíd.]** > **[Nast. tel.]** > **[Režim ECO]**. Volbu poté potvrďte stisknutím tlačítka **[OK]**.
- 2 Vyberte možnost **[Zapnout]/[Vypnout]** a stisknutím tlačítka **[OK]** ji potvrďte.  
↳ Nastavení bude uloženo.  
↳ V pohotovostním režimu je zobrazeno hlášení **ECO**.

### Poznámka

- Když je režim **ECO** nastaven na hodnotu **[Zapnout]**, může dojít ke snížení provozního dosahu mezi sluchátkem a základní stanicí.

## Režim ECO+

Je-li aktivován režim **ECO+**, odstraňuje vyzvačování sluchátka a základní stanice v pohotovostním režimu.

- 1 Vyberte možnost **[Nabíd.]** > **[Nast. tel.]** > **[Režim ECO+]** a poté volbu potvrďte stisknutím tlačítka **[OK]**.
- 2 Vyberte možnost **[Zapnout]/[Vypnout]** a stisknutím tlačítka **[OK]** ji potvrďte.  
↳ Nastavení bude uloženo.  
↳ V pohotovostním režimu se po chvíli zobrazí nápis **ECO+**.

### Poznámka

- Zkontrolujte, zda jsou všechna sluchátka registrovaná u základní stanice označena číslem D470/D475, aby funkce **ECO+** pracovala správně.
- Je-li aktivován režim **ECO+**, zkracuje se doba pohotovostního režimu. Důvodem je to, že základní stanice v režimu **ECO+** nepřenáší v pohotovostním režimu žádný signál. Proto sluchátka musejí častěji „naslouchat“ signálům ze základní stanice, aby zjistily příchozí hovory nebo jiné požadavky ze základní stanice. Prodlužuje se také doba, kterou sluchátka potřebují pro přístup k funkcím jako je nastavení hovorů, výpisu hovorů, vyhledávání a procházení telefonního seznamu. Sluchátko vás neupozorní v případě, že dojde ke ztrátě spojení v důsledku výpadku napájení nebo přesunu mimo dosah.

V následující tabulce je uveden aktuální stav obrazovky sluchátka s různým nastavením režimu **ECO** a režimu **ECO+**.

Režim ECO	Režim ECO+	Zobrazení ikony sluchátka
<b>[Vypnout]</b>	<b>[Vypnout]</b>	<b>eco</b> a <b>ECO+</b> jsou vypnuté.

[Vypnout]	[Zapnout]	Symbol <b>ECO+</b> se zobrazí teprve poté, co se aktivuje režim <b>ECO+</b> v pohotovostním režimu.
[Zapnout]	[Vypnout]	Zobrazí se symbol <b>eco</b> .
[Zapnout]	[Zapnout]	Zobrazí se symbol <b>eco</b> a změní se na <b>ECO+</b> , jakmile dojde k aktivaci režimu <b>ECO+</b> v pohotovostním režimu.

## Název přístroje

Název přístroje může tvořit až 14 znaků. Zobrazuje se na obrazovce přístroje v pohotovostním režimu.

- 1 Vyberte možnost **[Nabíd.] > [Nast. tel.] > [Název telefonu]**. Volbu poté potvrďte stisknutím tlačítka **[OK]**.
- 2 Zadejte nebo upravte název. Chcete-li smazat znak, stiskněte tlačítko **[Vymaž]**.
- 3 Stisknutím tlačítka **[OK]** potvrďte volbu.  
↳ Nastavení bude uloženo.

## Nastavení data a času

Více informací naleznete v části „Nastavení data a času (viz 'Nastavení data a času' na straně 8)“.

## Nastavení jazyka zobrazovaných údajů

### Poznámka

- Tato funkce se týká pouze modelů s podporou více jazyků.
- Dostupné jazyky se liší v závislosti na zemi.

- 1 Vyberte možnost **[Nabíd.] > [Nast. tel.] > [Jazyk]**. Volbu poté potvrďte stisknutím tlačítka **[OK]**.
- 2 Vyberte jazyk a potvrďte jej tlačítkem **[OK]**.  
↳ Nastavení bude uloženo.

## Automatická odpověď

Aktivujete-li funkci Aut. odpověď, můžete se automaticky připojit k přichozímu hovoru zvednutím sluchátka. Pokud tuto funkci deaktivujete, bude nutné přichozí hovor přijmout stisknutím tlačítka **☎** nebo **▶▶**.

- 1 Vyberte možnost **[Nabíd.] > [Nast. tel.] > [Aut. odpověď]** a volbu potvrďte stisknutím tlačítka **[OK]**.
- 2 Vyberte možnost **[Zapnout]/[Vypnout]** a volbu potvrďte stisknutím tlačítka **[OK]**.  
↳ Nastavení bude uloženo.

## Aktivace/Deaktivace automatického zavěšení

Můžete aktivovat funkci automatického zavěšení, které vám umožní ukončit hovor jednoduše umístěním sluchátka do základní stanice nebo nabíjecí kolébky.

- 1 Vyberte možnost **[Nabíd.] > [Nast. tel.] > [Auto zavěš.]**. Volbu poté potvrďte stisknutím tlačítka **[OK]**.

- 2 Vyberte možnost **[Zapnout]**/**[Vypnout]** a stisknutím tlačítka **[OK]** ji potvrďte.  
↳ Nastavení bude uloženo.



#### Poznámka

- Když je funkce automatického zavěšení deaktivována, můžete dát sluchátko do základní stanice nebo nabíjecí kolébky a pokračovat v hovoru přes reproduktor.

# 11 Budík

Telefon je vybaven vestavěným budíkem. Budík nastavíte podle níže uvedených informací.

---

## Nastavení budíku

- 1 Vyberte možnost **[Nabíd.]** > **[Budík]** a stisknutím tlačítka **[OK]** ji potvrďte.
- 2 Vyberte možnost **[Jedenkrát]** nebo **[Denně]**. Volbu poté potvrďte stisknutím tlačítka **[OK]**.
- 3 Zadejte čas budíku a stisknutím tlačítka **[OK]** volbu potvrďte.
  - ↳ Budík se nastaví a na obrazovce se zobrazí ikona .



Tip

- Stisknutím tlačítka  /  můžete přepínat mezi **[am]/[pm]** (v závislosti na zemi).

---

## Vypnutí budíku

---

### Když budík zvoní

Budík vypnete stisknutím kteréhokoli tlačítka.

---

### Než budík zazvoní

Vyberte možnost **[Nabíd.]** > **[Budík]** > **[Vypnout]**. Volbu poté potvrďte stisknutím tlačítka **[OK]**.

- ↳ Nastavení bude uloženo.

# 12 Telefonní záznamník

## Poznámka

- Pouze u modelu D475.

Telefon má telefonní záznamník, který, pokud je zapnutý, zaznamenává nepřijaté hovory. Záznamník lze spustit dálkově a změnit nastavení pomocí nabídky záznamníku na sluchátku.

Je-li záznamník zapnutý, kontrolka LED na základní stanici svítí.

## Zapnutí či vypnutí záznamníku

Záznamník lze zapnout nebo vypnout prostřednictvím základní stanice nebo sluchátka.

### Prostřednictvím sluchátka

- 1 Vyberte možnost **[Nabíd.]** > **[Záznamník]** > **[Hlas. odpověď]**. Volbu poté potvrďte stisknutím tlačítka **[OK]**.
- 2 Vyberte možnost **[Jen odpověď]/[Nahrát také]/[Vypnout]** a stisknutím tlačítka **[OK]** volbu potvrďte.  
 Nastavení bude uloženo.

## Poznámka

- **[Jen odpověď]** znamená, že záznamník je zapnutý. Hovory jsou pouze přijaty a zprávy nejsou nahrány.
- **[Nahrát také]** znamená, že záznamník je zapnutý. Hovory jsou přijaty a zprávy jsou nahrány.
- **[Vypnout]** znamená, že záznamník je vypnutý.

### Prostřednictvím základny

Stisknutím tlačítka **⏻** v pohotovostním režimu zapnete nebo vypnete záznamník.

## Poznámka

- Pokud je záznamník zapnutý, přijímá příchozí hovory po určitém počtu vyzvánění na základě nastavení prodlevy vyzvánění.

## Vzkazy pro rodinu

Pomocí záznamníku můžete nechat audiovzkaz pro rodinu.

- 1 Vyberte možnost **[Nabíd.]** > **[Záznamník]** > **[Rodič. pozn.]**. Volbu poté potvrďte stisknutím tlačítka **[OK]**.
- 2 Po pípnutí začněte v blízkosti mikrofonu nahrávat zprávu.
- 3 Stisknutím tlačítka **[OK]** zastavíte nahrávání.
- 4 Stisknutím tlačítka **[OK]** spustíte audiovzkaz.
- 5 Stisknutím tlačítka **[OK]** uložte vzkaz pro rodinu nebo jej stisknutím tlačítka **[Delete]** odstraňte.

## Nastavení jazyka záznamníku

## Poznámka

- Tato funkce se týká pouze modelů s podporou více jazyků.

Jazyk záznamníku je jazyk oznámení.

- 1 Vyberte možnost **[Nabíd.]** > **[Záznamník]** > **[jazyk hlasu]**. Volbu poté potvrďte stisknutím tlačítka **[OK]**.
- 2 Vyberte jazyk a potvrďte jej tlačítkem **[OK]**.  
 Nastavení bude uloženo.

## Nastavení režimu odpovědi

Při nastavení záznamníku lze zvolit, zda mohou volající nechat vzkaz. Volbou možnosti **[Nahrát**

**také**] umožníte volajícím nechávat vzkazy. Volbou možnosti **[Jen odpověď]** zakážete volajícím nechávat vzkazy.

- 1 Vyberte možnost **[Nabíd.]** > **[Záznamník]** > **[Hlas. odpověď]**. Volbu poté potvrďte stisknutím tlačítka **[OK]**.
- 2 Vyberte režim záznamníku a stisknutím tlačítka **[OK]** volbu potvrďte.  
↳ Nastavení bude uloženo.

#### Poznámka

- Je-li paměť plná, záznamník se automaticky přepne do režimu **[Jen odpověď]**.

## Oznámení

Oznámení je zpráva, kterou volající uslyší, pokud hovor přijme záznamník. Záznamník má 2 předem nahrané zprávy: **[Nahrát také]** a **[Jen odpověď]**.

### Záznam oznámení

Oznámení může být dlouhé nejvýše 3 minuty. Nově nahrané oznámení automaticky nahradí staré.

- 1 Vyberte možnost **[Nabíd.]** > **[Záznamník]** > **[Oznámení]**. Volbu poté potvrďte stisknutím tlačítka **[OK]**.
- 2 Vyberte možnost **[Jen odpověď]** nebo **[Nahrát také]**. Volbu poté potvrďte stisknutím tlačítka **[OK]**.
- 3 Vyberte možnost **[Nahrát]** a stisknutím tlačítka **[OK]** ji potvrďte.
- 4 Po pípnutí začněte v blízkosti mikrofonu nahrávat zprávu.
- 5 Záznam ukončíte stisknutím tlačítka **[OK]**, nebo skončí po 3 minutách.  
↳ Nově zaznamenané oznámení si můžete poslechnout ve sluchátku.

#### Poznámka

- Při záznamu oznámení dbejte na to, abyste mluvili co nejlépe do mikrofonu.

## Poslech oznámení

- 1 Vyberte možnost **[Nabíd.]** > **[Záznamník]** > **[Oznámení]**. Volbu poté potvrďte stisknutím tlačítka **[OK]**.
- 2 Vyberte možnost **[Jen odpověď]** nebo **[Nahrát také]**. Volbu poté potvrďte stisknutím tlačítka **[OK]**.
- 3 Vyberte možnost **[Přehrát]** a stisknutím tlačítka **[OK]** ji potvrďte.  
↳ Aktuální oznámení si můžete poslechnout.

#### Poznámka

- Pokud přijmete příchozí hovor, oznámení již vyslechnout nelze.

## Obnovení výchozího oznámení

- 1 Vyberte možnost **[Nabíd.]** > **[Záznamník]** > **[Oznámení]**. Volbu poté potvrďte stisknutím tlačítka **[OK]**.
- 2 Vyberte možnost **[Nahrát také]** nebo **[Jen odpověď]**. Volbu poté potvrďte stisknutím tlačítka **[OK]**.
- 3 Vyberte možnost **[Použ. vých.]** a stisknutím tlačítka **[OK]** ji potvrďte.  
↳ Výchozí oznámení je obnoveno.

## Příchozí zprávy

Každá zpráva může být dlouhá nejvýše 3 minuty. Pokud máte nové zprávy, na záznamníku a sluchátku bliká indikátor nových zpráv.







## Poznámka

- Pokud telefon zvednete, když volající zanechává zprávu, nahrávání se přeruší a můžete s volajícím hovořit přímo.
- Je-li paměť plná, záznamník se automaticky přepne do režimu **[Jen odpověď]**. Chcete-li přijímat nové zprávy, odstraňte staré.

## Poslech příchozích zpráv

Příchozí zprávy lze vyslechnout v pořadí, ve kterém byly zaznamenány.



### Ze základny

- Chcete-li spustit/ukončit poslech, stiskněte tlačítko .
- Hlasitost upravte stisknutím tlačítka  / .
- Chcete-li přehrát předchozí zprávu / znovu přehrát aktuální zprávu, stiskněte tlačítko .
- Chcete-li přehrát následující zprávu, stiskněte tlačítko .
- Chcete-li odstranit aktuální zprávu, stiskněte tlačítko .

## Poznámka

- Odstraněné zprávy nelze obnovit.

### Ze sluchátka

- Příchozí zprávy lze vyslechnout v pořadí, ve kterém byly zaznamenány.
- Pokud jsou v záznamníku nové zprávy, stisknutím tlačítka  si je poslechnete. Pokud nejsou v záznamníku žádné zprávy, stisknutím tlačítka  a následným stisknutím tlačítka **[OK]** si poslechnete staré zprávy.
- Vyberte možnost **[Nabíd.] > [Záznamník] > [Přehrát]**. Volbu poté potvrďte stisknutím tlačítka **[OK]**.
  - ↳ Spustí se přehrávání nové zprávy. Nemí-li na záznamníku žádná nová zpráva, spustí se přehrávání starých zpráv.
- Stisknutím tlačítka **[Zpět]** přehrávání zastavíte.

- Stisknutím tlačítka **[OK]** vstoupíte do nabídky možností.
- Stisknutím tlačítka  /  zvýšíte/snížíte hlasitost.

## Odstranění příchozí zprávy

### Ze základny

Při poslechu zprávy stiskněte tlačítko .

↳ Bude odstraněna aktuální zpráva.

### Ze sluchátka

- 1 Při poslechu zprávy vstupte stisknutím tlačítka **[Možnos]** do nabídky možností.
- 2 Vyberte možnost **[Smazat]** a stisknutím tlačítka **[OK]** ji potvrďte.
  - ↳ Bude odstraněna aktuální zpráva.

## Odstranění všech příchozích zpráv

Na základní stanici v pohotovostním režimu stiskněte a podržte tlačítko .

↳ Všechny staré zprávy budou trvale odstraněny.

### Ze sluchátka

- 1 Vyberte možnost **[Nabíd.] > [Záznamník] > [Smazat vše]**. Volbu poté potvrďte stisknutím tlačítka **[OK]**.
  - ↳ Sluchátko zobrazí požadavek na potvrzení volby.
- 2 Stisknutím tlačítka **[OK]** potvrďte volbu.
  - ↳ Všechny staré zprávy budou trvale odstraněny.

## Poznámka

- Odstranit lze pouze přečtené zprávy. Odstraněné zprávy nelze obnovit.

## Sledování hovoru

Volajícího lze během nahrávání zprávy sledovat. Stisknutím tlačítka  přijmete hovor.

### Ze základny

Stisknutím tlačítka  /  upravíte hlasitost reproduktoru při sledování hovorů.

### Poznámka

- Pokud nastavíte reproduktor na nejnižší úroveň hlasitosti, funkce sledování hovorů se vypne.

## Nastavení prodlevy vyzvánění

Je možné nastavit, kolikrát telefon zazvoní, než hovor přijme záznamník.

- 1 Vyberte možnost **[Nabíd.] > [Záznamník] > [Zpožd. zvonění]**. Volbu poté potvrďte stisknutím tlačítka **[OK]**.
- 2 Vyberte nové nastavení a stisknutím tlačítka **[OK]** volbu potvrďte.  
↳ Nastavení bude uloženo.

### Poznámka

- Před použitím této funkce zkontrolujte, zda je záznamník zapnutý.

### Tip

- Pokud záznamník používáte dálkově, doporučujeme prodlevu vyzvánění nastavit na režim **[Úspora popl.]**. Jde o ekonomický způsob správy zpráv. U nových zpráv záznamník přijme hovor po 3 zazvoněních; nejsou-li na záznamníku žádné zprávy, přijme hovor po 5 zazvoněních.

## Vzdálený přístup

Záznamník lze ovládat, i když nejste doma. Stačí uskutečnit hovor telefonem s tónovou volbou a zadat 4ciferný kód PIN.

### Poznámka

- Kód PIN pro vzdálený přístup je stejný jako systémový kód PIN. Přednastavený kód PIN je 0000.

## Aktivace/Deaktivace vzdáleného přístupu

Vzdálený přístup k záznamníku lze povolit, nebo blokovat.

- 1 Vyberte možnost **[Nabíd.] > [Záznamník] > [Vzdál. příst.]**. Volbu poté potvrďte stisknutím tlačítka **[OK]**.
- 2 Vyberte možnost **[Aktivovat]/[Deaktivovat]** a stisknutím tlačítka **[OK]** ji potvrďte.  
↳ Nastavení bude uloženo.

## Změna kódu PIN

- 1 Vyberte možnost **[Nabíd.] > [Záznamník] > [Vzdál. příst.] > [Změnit PIN]**, poté výběr potvrďte stisknutím tlačítka **[OK]**.
- 2 Zadejte starý kód PIN a potvrďte jej stisknutím tlačítka **[OK]**.
- 3 Zadejte nový kód PIN a potvrďte jej stisknutím tlačítka **[OK]**.
- 4 Zadejte znovu nový kód PIN a poté jej potvrďte stisknutím tlačítka **[Uložit]**.  
↳ Nastavení bude uloženo.

## Vzdálený přístup k záznamníku

- 1 Pomocí telefonu s tónovou volbou zavolejte číslo svého domácího telefonu.
- 2 Jakmile uslyšíte oznámení, stiskněte tlačítko **#**.
- 3 Zadejte kód PIN.  
↳ Nyní máte přístup k záznamníku a můžete si poslechnout své nové zprávy.

### Poznámka

- Máte 2 možnosti pro zadání správného kódu PIN, než telefon zavěsí.

- 4 Funkci spustíte stisknutím tlačítka. Seznam dostupných funkcí naleznete v níže



uvedené tabulce Příkazy pro vzdálený přístup.

### Poznámka

- Pokud není nalezena žádná zpráva a do 8 sekund nestisknete žádné tlačítko, telefon automaticky zavěsí.

## Příkazy pro vzdálený přístup

Tlačítko	Funkce
1	Poslech předchozí zprávy.
2	Poslech zpráv.
3	Přechod na další zprávu.
6	Odstranění aktuální zprávy.
7	Aktivace záznamníku (není dostupné během poslechu zpráv).
8	Zastavení poslechu zprávy.
9	Vypnutí záznamníku. (není dostupné při poslechu zpráv).

## Význam kontrolky LED na základní stanici

V níže uvedené tabulce jsou vyobrazeny aktuální stavy s různým významem kontrolky LED na základní stanici.

Kontrolka LED	Stav zprávy
Trvale svítí	<ul style="list-style-type: none"><li>• Žádná nová hlasová zpráva a paměť není zaplněna.</li><li>• Sluchátko je zapnuto.</li><li>• Přechod na stránku vyhledávání.</li></ul>
Blikání	<ul style="list-style-type: none"><li>• Nová hlasová zpráva a paměť není zaplněna.</li><li>• Příchozí hovor.</li><li>• Nahrávání příchozí zprávy/ oznámení.</li><li>• Přehrávání zprávy.</li><li>• Vzdálený přístup/poslech zpráv z přístroje.</li></ul>
Blikání (rychlé)	<ul style="list-style-type: none"><li>• Žádná nová hlasová zpráva a paměť je zaplněna.</li><li>• Vstup do režimu registrace.</li></ul>

# 13 Služby

Telefon podporuje řadu funkcí, jež umožňují uskutečňování a správu hovorů.

## Typ seznamu hovorů

Z této nabídky můžete zobrazit veškeré příchozí nebo zmeškané hovory.



### Poznámka

- Tato funkce závisí na dané zemi.

## Nastavení typu seznamu hovorů

- 1 Vyberte možnost **[Nabíd.] > [Služby] > [Typ sezn. vol.]**. Volbu poté potvrďte stisknutím tlačítka **[OK]**.
- 2 Vyberte možnost a poté stiskněte tlačítko **[OK]**.

## Automatický konferenční hovor

Chcete-li spojit externí hovor s jiným přístrojem, stiskněte tlačítko .



### Poznámka

- Tato funkce je dostupná pouze u verzí s více sluchátky.

## Aktivace/Deaktivace automatického konferenčního hovoru

- 1 Vyberte možnost **[Nabíd.] > [Služby] > [Konference]**. Volbu poté potvrďte stisknutím tlačítka **[OK]**.

- 2 Vyberte možnost **[Aut.]/[Vypnout]** a stisknutím tlačítka **[OK]** ji potvrďte.  
↳ Nastavení bude uloženo.

## Blokování čísel

Čísla odchozích hovorů můžete blokovat, např. hovory do zámoří nebo na nežádoucí linky začínající určitými číslicemi. Můžete vytvořit maximálně 4 sady čísel obsahujících 4 číslice v každé sadě. Když začnete uskutečňovat hovor, který začíná jednou z těchto 4 sad čísel, bude odchozí hovor zablokován.

## Výběr režimu blokování

- 1 Vyberte možnost **[Nabíd.] > [Služby] > [Volat kromě] > [Režim blok.]**. Poté výběr potvrďte stisknutím tlačítka **[OK]**.
- 2 Zadejte kód PIN / heslo blokování hovorů. Výchozí kód PIN nebo heslo je 0000. Stisknutím tlačítka **[OK]** volbu potvrďte.
- 3 Vyberte možnost **[Zapnout]/[Vypnout]** a stisknutím tlačítka **[OK]** ji potvrďte.  
↳ Nastavení bude uloženo.

## Přidání nových čísel do seznamu blokování čísel

- 1 Vyberte možnost **[Nabíd.] > [Služby] > [Volat kromě] > [Blok. čísla]**. Poté výběr potvrďte stisknutím tlačítka **[OK]**.
- 2 Zadejte kód PIN / heslo blokování hovorů. Výchozí kód PIN je 0000. Stisknutím tlačítka **[OK]** volbu potvrďte.
- 3 Vyberte číslo ze seznamu a potvrďte jej stisknutím tlačítka **[OK]**.
- 4 Upravte číslo a stisknutím tlačítka **[OK]** jej potvrďte.  
↳ Nastavení bude uloženo.

---

## Změna kódu PIN / hesla blokování hovoru

- 1 Vyberte možnost **[Nabíd.] > [Služby] > [Volat kromě] > [Změnit PIN]**, poté výběr potvrďte stisknutím tlačítka **[OK]**.
- 2 Zadejte starý kód PIN / heslo blokování hovoru. Výchozí kód PIN je 0000. Stisknutím tlačítka **[OK]** volbu potvrďte.
- 3 Zadejte znovu nový kód PIN nebo heslo a poté jej potvrďte stisknutím tlačítka **[OK]**.
- 4 Zadejte znovu nový kód PIN nebo heslo a potvrďte jej stisknutím tlačítka **[Uložit]**.  
↳ Nastavení bude uloženo.

---

## Seznam blokovanych

Čísla lze přidat na seznam blokovanych, a tak blokovat přichozí hovory z konkrétních nežádoucích čísel. Můžete vytvořit maximálně 4 sady čísel obsahujících 24 číslic v každé sadě. Při přichozím hovoru z čísla začínajícího jednou z těchto 4 sad čísel bude vyzvánění ztlumeno.

### Poznámka

- Před použitím této funkce zkontrolujte, zda máte aktivovanou službu identifikace volajících.
- Jméno kontaktu z adresáře nebude zobrazeno, pokud číslo tohoto kontaktu odpovídá záznamu uloženému na seznamu blokovanych.

---

## Aktivovat/deaktivovat seznam blokovanych

- 1 Vyberte možnost **[Nabíd.] > [Služby] > [Seznam blok.]**. Volbu poté potvrďte stisknutím tlačítka **[OK]**.
- 2 Vyberte možnost **[Seznam blok.]** a stisknutím tlačítka **[OK]** ji potvrďte.
- 3 Zadejte systémový kód PIN nebo heslo. Výchozí kód PIN je 0000. Stisknutím tlačítka **[OK]** volbu potvrďte.

- 4 Vyberte možnost **[Zapnout]/[Vypnout]** a stisknutím tlačítka **[OK]** ji potvrďte.  
↳ Nastavení bude uloženo.

---

## Přidání čísel na seznam blokovanych

- 1 Vyberte možnost **[Nabíd.] > [Služby] > [Seznam blok.]**. Volbu poté potvrďte stisknutím tlačítka **[OK]**.
- 2 Vyberte možnost **[Seznam blok.]** a stisknutím tlačítka **[OK]** ji potvrďte.
- 3 Zadejte systémový kód PIN nebo heslo. Výchozí kód PIN je 0000. Stisknutím tlačítka **[OK]** volbu potvrďte.
- 4 Zadejte číslo a stisknutím tlačítka **[OK]** volbu potvrďte.  
↳ Nastavení bude uloženo.

---

## Změna kódu PIN / hesla seznamu blokovanych

- 1 Vyberte možnost **[Nabíd.] > [Služby] > [Seznam blok.] > [Změnit PIN]**, poté potvrďte výběr stisknutím tlačítka **[OK]**.
- 2 Zadejte starý kód PIN / heslo blokování hovoru. Výchozí kód PIN je 0000. Stisknutím tlačítka **[OK]** volbu potvrďte.
- 3 Zadejte znovu nový kód PIN nebo heslo a poté jej potvrďte stisknutím tlačítka **[OK]**.
- 4 Zadejte znovu nový kód PIN nebo heslo a potvrďte jej stisknutím tlačítka **[Uložit]**.  
↳ Nastavení bude uloženo.

---

## Typ sítě

### Poznámka

- Tato funkce závisí na dané zemi. Tato funkce se týká pouze modelů s podporou typu sítě.

- 1 Vyberte možnosti **[Nabíd.] > [Služby] > [Typ sítě]**, poté stiskněte tlačítko **[OK]**.

- 2 Vyberte typ sítě, poté stiskněte tlačítko [OK].  
↳ Nastavení bude uloženo.

## Automatická předvolba

Tato funkce před vytáčením kontroluje a formátuje číslo odchozího hovoru. Číslo předvolby může nahradit číslo zápisu nastavené v nabídce. Jako číslo zápisu například nastavíte číslo 604 a jako předvolbu číslo 1250. Pokud vytvoříte číslo jako například 6043338888, telefon je při vytáčení změněn na číslo 12503338888.

### Poznámka

- Číslo zápisu může tvořit maximálně 10 číslic. Číslo automatické předvolby může tvořit maximálně 10 číslic.
- Tato funkce závisí na dané zemi.

## Nastavení automatické předvolby

- 1 Vyberte možnost [Nabíd.] > [Služby] > [Auto předp.]. Volbu poté potvrďte stisknutím tlačítka [OK].
- 2 Zadejte číslo zápisu a stisknutím tlačítka [OK] volbu potvrďte.
- 3 Zadejte číslo předvolby a stisknutím tlačítka [OK] volbu potvrďte.  
↳ Nastavení bude uloženo.

### Poznámka

- Chcete-li zadat pauzu, stiskněte a přidržejte tlačítko #\*#.
- Je-li číslo předvolby nastaveno a číslo zápisu je ponecháno prázdné, číslo předvolby je přidáno ke všem odchozím hovorům.
- Funkce není k dispozici, pokud vytáčené číslo začíná znakem \* a #.

## Výběr doby opakování

Před přijetím druhého hovoru zkontrolujte, zda je správně nastavena doba opakování. Telefon má dobu opakování obvykle předem nastavenou. Zvolte jednu ze 3 možností: [Krátký], [Střední] a [Dlouhý]. Počet dostupných možností je v různých zemích různý. Podrobnosti získáte od poskytovatele služeb.

- 1 Vyberte možnost [Nabíd.] > [Služby] > [Čas opak. hov.]. Volbu poté potvrďte stisknutím tlačítka [OK].
- 2 Vyberte možnost a poté stiskněte tlačítko [OK].  
↳ Nastavení bude uloženo.

## Režim vytáčení

### Poznámka

- Tuto funkci lze použít pouze u modelů, jež podporují tónové i pulzní vytáčení.

Režim vytáčení je telefonní signál používaný ve vaší zemi. Telefon podporuje tónové (DTMF) a pulzní (otočné) vytáčení. Podrobné informace získáte od poskytovatele služeb.

## Nastavení režimu vytáčení

- 1 Vyberte možnost [Nabíd.] > [Služby] > [Režim vytáč.]. Volbu poté potvrďte stisknutím tlačítka [OK].
- 2 Zvolte režim vytáčení a stisknutím tlačítka [OK] volbu potvrďte.  
↳ Nastavení bude uloženo.

### Poznámka

- Je-li telefon v režimu pulzního vytáčení, stisknutím tlačítka \*INT během hovoru zapnete přechodný režim tónového vytáčení. Číslice zadané pro toto volání budou odeslány jako tónové signály.

## Automatické hodiny

### Poznámka

- Tato služba závisí na zemi a síti.
- Před použitím této funkce zkontrolujte, zda máte aktivovanou službu identifikace volajícího.

Automaticky synchronizuje datum a čas v telefonu se sítí PSTN. Chcete-li synchronizovat datum, zkontrolujte, zda je nastaven aktuální rok.

- 1 Vyberte možnost **[Nabíd.] > [Služby]** > **[Autom. hodiny]**. Volbu poté potvrďte stisknutím tlačítka **[OK]**.
- 2 Vyberte možnost **[Zap.]/[Vyp.]**. Stiskněte tlačítko **[OK]**.  
↳ Nastavení bude uloženo.

## Registrace dalších sluchátek

K základní stanici lze zaregistrovat další sluchátka. Zaregistrovat lze až 4 sluchátka.

### Automatická registrace

Další sluchátka ke stejnému modelu lze zaregistrovat automaticky. Umístěte neregistrované sluchátko do základní stanice.

- ↳ Sluchátko zjistí základní stanici a spustí automatickou registraci.
- ↳ Registrace bude dokončena za necelé dvě minuty. Základní stanice sluchátko automaticky přiřadí číslo sluchátka.

### Ruční registrace

Pokud se automatická registrace nezdaří, zaregistrujte sluchátko k základní stanici ručně.

- 1 Vyberte možnost **[Nabíd.] > [Služby]** > **[Registrovat]**. Volbu poté potvrďte stisknutím tlačítka **[OK]**.
- 2 Stiskněte tlačítko **☎** na základní stanici a podržte jej po dobu 5 sekund.

- 3 Zadejte systémový kód PIN. Po stisknutí tlačítka lze provést **[Vymaž]** opravy. Poté stisknutím tlačítka **[OK]** potvrďte PIN.  
↳ Registrace bude dokončena za necelé 2 minuty. Základna sluchátku automaticky přiřadí číslo přístroje.

### Poznámka

- Není-li kód PIN správný nebo do dané doby není nalezena žádná základna, na sluchátku se zobrazí zpráva s upozorněním. Pokud se registrace nezdaří, postup zopakujte.
- Přednastavený kód PIN je 0000. Nelze ho změnit.

## Zrušení registrace sluchátek

- 1 Vyberte možnost **[Nabíd.] > [Služby]** > **[Neregistrovat]**. Volbu poté potvrďte stisknutím tlačítka **[OK]**.
- 2 Zadejte systémový kód PIN. (Přednastavený kód PIN je 0000.) Stisknutím tlačítka **[Vymaž]** číslo odeberete.
- 3 Zvolte číslo sluchátka, jehož registraci chcete zrušit.
- 4 Stisknutím tlačítka **[OK]** potvrďte volbu.  
↳ Registrace sluchátka bude zrušena.

### Tip

- V pohotovostním režimu se název sluchátka zobrazí vedle jeho čísla.

## Obnovení výchozích nastavení

Nastavení telefonu lze obnovit na původní tovární nastavení.

- 1 Vyberte možnost **[Nabíd.] > [Služby]** > **[Resetovat]**. Volbu poté potvrďte stisknutím tlačítka **[OK]**.

↳ Sluchátko zobrazí požadavek na potvrzení volby.

**2** Stisknutím tlačítka **[OK]** potvrďte volbu.

↳ Všechna nastavení (kromě telefonního seznamu a informací tlačítek pro přímý přístup) budou resetována.

# 14 Technické údaje

## Všeobecné specifikace a funkce.

- Doba hovoru: 16 hodin
- Doba v pohotovostním režimu: 250 hodin
- Dosah v interiéru: 50 metrů
- Dosah v exteriéru: 300 metrů
- Telefonní seznam s 50 záznamy
- Seznam pro opakované volání s 20 záznamy
- Výpis hovorů s 50 záznamy
- Záznamník disponující až 30 minutami doby záznamu
- Podpora standardu identifikace volajícího: FSK, DTMF

## Baterie

- Philips: 2 × nabíjecí baterie AAA Ni-MH, 1,2 V, 550 mAh

## Nabíjecí adaptér

### Základna a nabíječka

- MEIC: MN-A102-E130, vstup: 100–240 V~, 50/60 Hz, 200 mA, výstup: 6 V DC, 400 mA
- Philips: S003IV0600040, vstup: 100–240 V~, 50/60 Hz, 150 mA, výstup: 6 V DC, 400 mA

## Spotřeba energie

- Spotřeba energie při nečinnosti: přibližně 0,70 W (D470), 0,75 W (D475)

## Hmotnost a rozměry (D470)

- Sluchátko: 100,2 g  
163,6 × 48,87 × 23,90 mm (V × Š × H)
- Základna: 59,4 g  
81,8 × 79,0 × 24,0 mm (V × Š × H)
- Nabíječka: 46,0 g  
81,8 × 79,0 × 24,0 mm (V × Š × H)

## Hmotnost a rozměry (D475)

- Sluchátko: 100,2 g  
163,6 × 48,87 × 23,90 mm (V × Š × H)
- Základna: 84,2 g  
81,8 × 93,0 × 24,0 mm (V × Š × H)
- Nabíječka: 46,0 g  
81,8 × 79,0 × 24,0 mm (V × Š × H)

# 15 Oznámení

## Prohlášení o shodě

Společnost TP Vision Europe B.V. tímto prohlašuje, že tento výrobek vyhovuje zásadním požadavkům a dalším příslušným ustanovením směrnice 2014/53/EU. Prohlášení o shodě naleznete na stránkách [www.p4c.philips.com](http://www.p4c.philips.com). Tento výrobek byl navržen, testován a vyroben podle evropské směrnice pro radiotelekomunikační koncová zařízení (R&TTE) 2014/53/EU.

## Shoda s normou GAP

Norma GAP zaručuje, že všechny sluchátka a základní stanice DECT™ GAP splňují normy minimálního provozu bez ohledu na výrobní značku. Sluchátko i základní stanice vyhovují normě GAP, což znamená, že zaručují minimální funkce: registraci sluchátka, převzetí linky, uskutečnění a přijetí hovoru. Pokročilé funkce nemusí být při použití s jinými výrobními značkami k dispozici. Chcete-li sluchátko zaregistrovat a používat se základní stanicí vyhovující normě GAP jiné značky, postupujte nejprve podle pokynů výrobce a poté podle postupu pro registraci sluchátka popsaneho v této příručce. Chcete-li k základní stanicí zaregistrovat sluchátko jiné značky, přepněte základní stanici do režimu registrace a postupujte podle pokynů popsanych v návodu výrobce sluchátka.

## Soulad se standardy EMF

Tento výrobek odpovídá všem platným normám a předpisům týkajícím se elektromagnetických polí.

## Likvidace starého výrobku a baterie



Výrobek je navržen a vyroben z vysoce kvalitního materiálu a součástí, které lze recyklovat a znovu používat.



Symbol na výrobku znamená, že výrobek splňuje evropskou směrnici 2012/19/EU.



Symbol na výrobku znamená, že výrobek obsahuje baterie splňující evropskou směrnici 2013/56/EU, takže nemůže být likvidován společně s běžným domácím odpadem. Zjistěte si informace o místním systému sběru tříděného odpadu elektrických a elektronických výrobků a baterií. Dodržujte místní předpisy a nikdy nelikvidujte výrobek nebo baterie společně s běžným domácím odpadem. Správnou likvidací starých výrobků a baterií pomůžete předejít negativním dopadům na životní prostředí a lidské zdraví.

### Likvidace baterií

Informace o likvidaci baterií naleznete v části „Instalace dodaných baterií“.



Jestliže je k výrobku přiloženo toto logo, znamená to, že byl zaplacen příspěvek národnímu sdružení pro obnovu a recyklaci.

### Informace o ochraně životního prostředí

Veškerý zbytečný obalový materiál byl vynechán. Snažili jsme se, aby bylo možné obalový materiál snadno rozdělit na tři materiály: lepenku (krabice), polystyrén (ochranné balení) a polyetylen (sáčky, ochranné fólie z lehčeného plastu).



System se skládá z materiálů, které je možné v případě demontáže odbornou firmou recyklovat a opětovně použít. Při likvidaci obalových materiálů, vybitých baterií a starého zařízení se řiďte místními předpisy.

# 16 Nejčastější dotazy

Na obrazovce se nezobrazuje ukazatel síly signálu.

- Přístroj je mimo dosah. Přešuněte jej blíže ke stanici.
- Je-li na sluchátku zobrazena zpráva [Zaregistrovat Sluchátko], vložte sluchátko do základní stanice, dokud se neobjeví ukazatel síly signálu.



Tip

- Další informace najdete v kapitole „Služby“ v části „Registrace dalších sluchátek“.

**Co dělat, pokud se nezdaří spárování (registrace) dalších sluchátek ke stanici?**

Paměť základny je plná. Zrušte registraci nepoužívaných přístrojů a zkuste to znovu.



Tip

- Další informace najdete v kapitole „Služby“ v části „Zrušení registrace sluchátek“.

**Sluchátko je ve stavu vyhledávání, co mám dělat?**

- Zkontrolujte, zda je základní stanice připojená k elektrické síti.
- Zaregistrujte sluchátko k základní stanici.
- Umístěte sluchátko blíže ke stanici.

**Vybral jsem nesprávný jazyk, který neznám, co mám dělat?**

- 1 Stisknutím tlačítka  se vrátíte na obrazovku pohotovostního režimu.
- 2 Chcete-li vyvolat obrazovku s hlavní nabídkou, stiskněte tlačítko [Menu].
- 3 Na obrazovce se zobrazí jeden z následujících textů:

Config. tel. > Limbă
Konfig. telef. > Język
Nast. tel. > Jazyk
Tel.beáll. > Nyelv
Nastavení telefonu > Language
Nast. telefona > Jezik
Post. tel. > Język
Nastav. tel. > Jazyk
Настр. тел. > Езык

**4** Výběrem zpřístupníte možnosti jazyka.

**5** Vyberte správný jazyk.

**Přístroj ztrácí spojení se základnou nebo je zvuk během hovoru rušen.**

Zkontrolujte, zda je aktivován režim **ECO+**.

Vyprňte ho, abyste zvětšili rozsah přístroje a využili optimální podmínky pro hovor.

**Žádný vytáčení tón.**

- Zkontrolujte připojení telefonu.
- Přístroj je mimo dosah. Přešuněte jej blíže ke stanici.

**Žádný dokovací tón.**

- Sluchátko není správně vloženo do základní stanice nebo nabíječky.
- Nabíjecí kontakty jsou znečištěny. Nejprve odpojte napájení a vyčistěte kontakty vlhkým hadříkem.

**Co dělat, pokud nelze změnit nastavení hlasové pošty?**

Službu hlasové pošty spravuje poskytovatel služeb, nikoli samotný telefon. Chcete-li nastavení změnit, obraťte se na poskytovatele služeb.

**Přístroj v nabíječce se nenabíjí.**

- Zkontrolujte, zda jsou baterie správně vloženy.
- Zkontrolujte, zda je sluchátko správně vloženo do nabíječky. Ikona baterie se při nabíjení pohybuje.
- Zkontrolujte, zda je dokovací tón v nastavení zapnut. Pokud sluchátko do nabíječky vložíte správně, uslyšíte dokovací tón.
- Nabíjecí kontakty jsou znečištěny. Nejprve odpojte napájení a vyčistěte kontakty vlhkým hadříkem.

- Baterie jsou vadné. Kupte si nové se stejnými specifikacemi.

#### **Displej nic nezobrazuje.**

- Zkontrolujte, zda jsou baterie dostatečně nabitě.
- Ujistěte se, že je telefon napájený a připojený.

#### **Špatný zvuk (praskání, ozvěna apod.).**

- Sluchátko je téměř mimo dosah. Přesuňte jej blíže ke stanici.
- Telefon je rušen nedalekými elektrickými přístroji. Přesuňte základní stanici dále od elektrických přístrojů.
- Telefon je v místě se silnými stěnami. Přesuňte základní stanici dále od silných stěn.

#### **Telefon nezvoní.**

Zkontrolujte, zda je zapnuto vyzvánění přístroje.

#### **Nezobrazuje se identifikace volajícího.**

- Služba není aktivována. Informujte se u poskytovatele služeb.
- Informace o volajícím jsou odepřeny nebo nejsou dostupné.



#### **Poznámka**

- Nepomohou-li výše uvedená řešení, odpojte napájení od přístroje a základní stanice. Zkuste to znovu po 1 minutě.

# 17 Příloha

## Tabulky zadávání textu a čísel

Tlačítko	Znaky velkých písmen (pro angličtinu/francouzštinu/němčinu/italštinu/turečtinu/portugalštinu/španělštinu/nizozemštinu/dánštinu/finštinu/norštinu/švédštinu/rumunštinu/polštinu/češtinu/maďarštinu/slovenštinu/slovinštinu/chorvatštinu/litevštinu/estonštinu/lotyštinu/bulharštinu)
0	Volné místo . 0 , / : ; " ' ! ; ? ; * + - % \ ^ ~
1	1 @ _ # = < > ( ) & € £ \$ ¥ [ ] { } ¢ § ...
2	A B C 2 À Á Â Ã Ä Å Æ Ç
3	D E F 3 È É Ê Ë Ì Í Î Ï
4	G H I 4 Ğ Ĩ Ĵ Ķ
5	J K L 5 Λ
6	M N O 6 Ñ Ó Ô Õ Ö
7	P Q R S 7 Š Ž Π Θ Σ
8	T U V 8 Ù Ú Û Ü Ů
9	W X Y Z 9 Ø Ω Ξ Ψ Ž

Tlačítko	Znaky malých písmen (pro angličtinu/francouzštinu/němčinu/italštinu/turečtinu/portugalštinu/španělštinu/nizozemštinu/dánštinu/finštinu/norštinu/švédštinu)
0	Volné místo . 0 , / : ; " ' ! ; ? ; * + - % \ ^ ~
1	1 @ _ # = < > ( ) & € £ \$ ¥ [ ] { } ¢ § ...
2	a b c 2 à á â ã ä å æ ç ç
3	d e f 3 è é ê ë è ě ē Δ Φ
4	g h i 4 ğ ĩ ĵ ķ Ķ
5	j k l 5 λ
6	m n o 6 ñ ó ô õ ö ò

7	p q r s 7 β § š Π Θ Σ
8	t u v 8 ù ú û ü ů μ
9	w x y z 9 ø Ω Ξ Ψ ž

Tlačítko	Znaky velkých písmen (pro řečtinu)
0	Volné místo . 0 , / : ; " ' ! ; ? ; * + - % \ ^ ~
1	1 @ _ # = < > ( ) & € £ \$ ¥ [ ] { } ¢ § ...
2	A B Γ 2 A B C Æ Å Ā Ç
3	Δ E Z 3 D E F É
4	H Θ I 4 G H I
5	K Λ M 5 J K L
6	N Ξ O 6 M N O Ñ Ö
7	Π Ρ Σ 7 P Q R S
8	T Υ Φ 8 T U V Ü
9	X Ψ Ω 9 W X Y Z Ø

Tlačítko	Znaky malých písmen (pro řečtinu)
0	Volné místo . 0 , / : ; " ' ! ; ? ; * + - % \ ^ ~
1	1 @ _ # = < > ( ) & € £ \$ ¥ [ ] { } ¢ § ...
2	α β γ 2 a b c à æ ä å
3	δ ε ζ 3 d e f é é
4	η θ ι 4 g h i ï
5	κ λ μ 5 j k l λ
6	ν ξ ο 6 m n o ñ ö ò
7	π ρ σ ς 7 p q r s β
8	τ υ φ 8 t u v ü ü
9	χ ψ ω 9 w x y z ø

Tlačítko	Znaky velkých písmen (pro srbštinu)
0	Volné místo . 0 , / : ; " ' ! ; ? ; * + - % \ ^ ~
1	1 @ _ # = < > ( ) & € £ \$ ¥ [ ] { } ¢ § ...
2	A B C Ђ Ć Č 2 A B B Γ
3	D E F J Đ 3 Δ E Ж З Δ Φ
4	G H I Љ 4 И Й К Л Г
5	J K L Њ 5 M H O П Λ
6	M N O Т 6 P C T Y
7	P Q R S Ж Š 7 Ф X Ц Ч П Θ Σ Β

8	T U V 8 Ш Щ Ъ Ы
9	W X Y Z Ž 9 Ь Э Ю Я Ω Ξ Ψ
Tlačítko    Znaky malých písmen (pro srbštinu)	
0	Volné místo . 0 , / : ; " ' ! ; ? ; * + - % \ ^ ~
1	1 @ _ # = < > ( ) & € £ \$ ¥ [ ] { } ¢ § ...
2	a b c Ъ Ѓ Ї 2 A    Б В Г
3	d e f J Đ 3 Δ E Ж 3
4	g h i Љ 4 И Й К Л
5	j k l Њ 5 М Н О П
6	m n o Ћ 6 Р С Т У
7	p q r s Ж Š 7 Ф Х Ц Ч П Θ Σ Β
8	t u v Lj 8 Ш Щ Ъ Ы
9	w x y z Ž 9 Ь Э Ю Я Ω Ξ Ψ

# 18 Rejstřík

## A

auto conference	32
automatická odpověď	24
automatická předvolba	34
automatické hodiny	35
automatické zavěšení	24

## B

baterie	8, 9, 37
bezpečnost	3
blokování hovorů	32
budík	26

## C

charging	9
chování LED	31

## D

další přístroje	35
delete messages	29
doba opakování	34

## I

identifikace volajícího	19
ikony na displeji	9
interkom	14
interní hovor	14

## J

jazyk záznamníku	27
jeden nebo dva pozdržené hovory	12

## K

konferenční hovor	13, 14, 32
kontakty	17

## L

likvidace	38
-----------	----

## N

napájecí adaptér	37
nastavení času	35
nastavení data	8, 35
nastavení jazyka	
přístroj	24
záznamník	27
nastavení telefonu	22
název přístroje	24
norma GAP	38

## O

odstraňování problémů / časté otázky	40
on or off	27
opakované volání	21
oznámení	28

## P

PIN	
blokování hovorů	33
registrace	35
seznam blokovanych	33
záznamník	9, 30
pohotovostní režim	9
poslech zpráv	29
příchozí zpráva	28
prodlevy vyzvánění	30

## R

registrace / zrušení registrace	35
reproduktor telefonu	12
režim ECO	23
Režim ECO+	23
režim vytáčení	34

## S

seznam blokovanych	33
síla signálu	10

---

## T

telefonní seznam	17, 19
tichý režim	22
typ seznamu hovorů	19
typ sítě	33

---

## U

uložení čísla	19
---------------	----

---

## V

volání	11
volume adjustment	12
výchozí nastavení	35
vyhledání sluchátek / vyhledávání	6
výpis hovorů	19
vyzváněcí melodie	22
vzdálený přístup k záznamníku	30
vzkaz pro rodinu	27

---

## Z

zadávání textu	16
základní stanice	
nastavení	7
přehled	6
záznamník	27
zmeškané hovory	19
ztlumení	12
zvuky	
dokování	22
profil zvuku	23
zvuk tlačítek	22



2021 © MMD Hong Kong Holding Limited. All rights reserved. Specifications are subject to change without notice.

Philips and the Philips Shield Emblem are registered trademarks of Koninklijke Philips N.V. and are used under license. This product has been manufactured by and is sold under the responsibility of MMD Hong Kong Holding Limited or one of its affiliates, and MMD Hong Kong Holding Limited is the warrantor in relation to this product.

UM\_D470\_475\_CS\_V1.0