

Radiopulkstenis

AJL 308

Reģistrējiet savu produktu un saņemiet atbalstu mājas lapā
www.philips.com/welcome

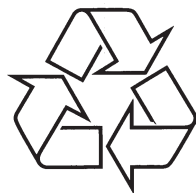

Tiecieties ar Philips Internetā
<http://www.philips.com>

Lietošanas instrukcija

ATTĒLI

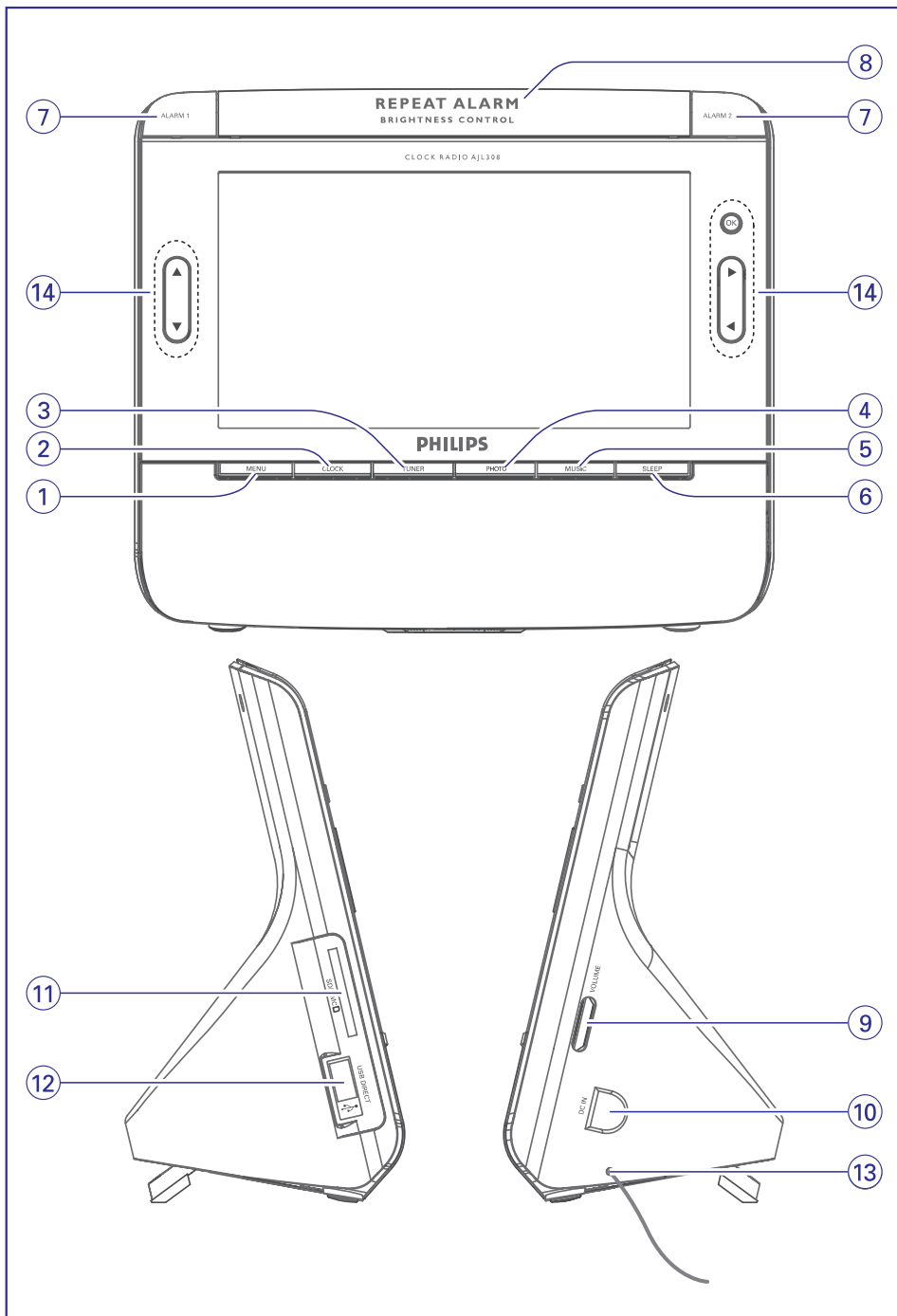

PIEZĪMĒM

Blank lined area for notes, consisting of 20 horizontal dotted lines.

Iekļautās papildierīces

- 1 X sertificēts strāvas adapteris (Ievads: 100-240V ~ 50/60Hz 0.3A ~ 0.4A, Izvads: 9V === 1A)

Vadība

- MENU (Izvēlne)**
 - pieslēdzas izvēlnes iestatījumiem
- CLOCK (Pulkstenis)**
 - pieslēdzas pulksteņa režīmam
- TUNER (Atskaņotājs)**
 - pieslēdzas atskaņošanas režīmam
- PHOTO (Foto)**
 - pieslēdzas foto režīmam
- MUSIC (Mūzika)**
 - pieslēdzas mūzikas režīmam

14. **OK, ▲, ▼, ►, ◀**

- SLEEP (Izslēgšanās)**
 - iestata, aktivizē vai deaktivizē automātiskās izslēgšanās funkciju
- ALARM 1/ALARM 2 (Modinātājs 1/ Modinātājs 2)**
 - iestata, aktivizē vai deaktivizē modinātāju
- REPEAT ALARM/BRIGHTNESS CONTROL (Atkārtot modinātāju/ Spilgtuma regulēšana)**
 - atkārtot modinātāju ar 9 minūšu intervālu
 - noregulē LCD ekrāna spilgtumu
- VOLUME (Skalums)**
 - noregulē skaņas stiprumu
- DC IN (DC ievade)**
 - kontaktligzda DC 9V adapterim
- SD/MMC ligzda**
 - pievienošanās SD vai MMC kartei
- USB ports**
 - savienojas ar USB datni
- Astenis** – FM antena, lai uzlabotu uztveramību.

Režīms Taustiņš	Pulkstenis	Atskaņotājs	Mūzika	Foto
OK	**Attēla palielināšana tālummaiņas (zoom) režīmā.	Ieslēdz vai izslēdz radio.	Uzsāk vai aptur atskaņošanu.	Attēlo foto pilna ekrāna režīmā.
▲	- Iepriekšējā foto izvēlēšanās. - Pārvietošanās tālummaiņas (zoom) režīmā.	- Radio stacijas izvēlēšanās. - Noteikta numura izvēlēšanās programmas režīmā.	- Repeat One/All (Atkārtot vienu/ Visu) vai shuffle (Jaukta atskaņošana) izvēlēšanās. - Atskaņošanas režīma atcelšana.	- Attēla pagriešana par 90° pulksteņrādītāja virzienā. - Pārvietošanās sīktēlos.
▼	- Nākamā foto izvēlēšanās. - Pārvietošanās tālummaiņas (zoom) režīmā.	- Radio stacijas izvēlēšanās. - Noteikta numura izvēlēšanās programmas režīmā.	- Repeat One/All (Atkārtot vienu/ Visu) vai shuffle (Jaukta atskaņošana) izvēlēšanās. - Atskaņošanas režīma atcelšana.	- Attēla pagriešana par 90° pretēji pulksteņrādītāja virzienam. - Pārvietošanās sīktēlos.
►	- Nākamā foto izvēlēšanās. - Pārvietošanās tālummaiņas (zoom) režīmā.	- Stacijas noskaņošana. - *Noskaņojiet radio staciju labākai uztveršanas kvalitātei.	- Nākamā mūzikas faila izvēlēšanās. - *Paātrināta atskaņošana uz priekšu.	- Nākamā foto izvēlēšanās. - Pārvietošanās sīktēlos.
◀	- Iepriekšējā foto izvēlēšanās. - Pārvietošanās tālummaiņas (zoom) režīmā.	- Stacijas noskaņošana. - *Noskaņojiet radio staciju labākai uztveršanas kvalitātei.	- Iepriekšējā mūzikas faila izvēlēšanās - *Paātrināta atskaņošana atpakaļ.	- Iepriekšējā foto izvēlēšanās. - Pārvietošanās sīktēlos.

* = nospiediet un turiet

** = pulksteņa režīmā nospiediet un turiet taustiņu **CLOCK (Pulkstenis)**, lai piekļūtu pietuvināšanas (zoom) režīmam

Strāvas padeve

1. Pievienojiet komplektācijā esošo strāvas adapteri ierīces DC 9V kontaktligzdai un strāvas kontaktligzdai.

Noderīgi norādījumi:

Lai izvairītos no ierīces bojāšanas, izmantojiet tikai komplektācijā esošo strāvas adapteri!

Produkta tipa plāksnīte atrodas ierīces apakšpusē.

Ekrāna displeja valodas iestatīšana

1. Nospiediet **MENU** (Izvēlne).
→ Parādās izvēlne.
2. Nospiediet ◀▶, lai izgaismotu “General” (Vispārīgi).
3. Nospiediet ▼, lai izgaismotu “Language” (Valoda).
4. Nospiediet ◀▶, lai izvēlētos vēlamu valodu.
5. Pēc iestatīšanas pabeigšanas nospiediet **CLOCK** (Pulkstenis), **TUNER** (Atskaņotājs), **PHOTO** (Foto) vai **MUSIC** (Mūzika), lai izietu no iestatījumu izvēlnes.

Laika un datuma iestatīšana



1. Nospiediet **MENU** (Izvēlne).
→ Parādās izvēlne.
2. Lietojiet ◀▶, lai izgaismotu “Clock” (Pulkstenis).
3. Lietojiet ▲▼◀▶, lai izvēlētos lauku “Time Set” (Laika iestatīšana) un “Date (Year-Month-Day)” (Datums – Gads – Mēnesis – Diena).
4. Nospiediet **OK**, lai apstiprinātu.
5. Nospiediet vai turiet piespiestu ▲▼, lai iestatītu vērtības.

6. Nospiediet **OK**, lai apstiprinātu.
7. Atkārtojiet 3 – 6 soli, lai iestatītu citas “Date (Year-Month-Day)” (Datums – Gads – Mēnesis – Diena) un “Time Set” (Laika iestatīšana) vērtības.
8. Pēc iestatīšanas pabeigšanas nospiediet **CLOCK** (Pulkstenis), **TUNER** (Atskaņotājs), **PHOTO** (Foto) vai **MUSIC** (Mūzika), lai izietu no iestatījumu izvēlnes.

Laika formāta mainīšana

1. Pulksteņa izvēlnē nospiediet ▲▼, lai izvēlētos vērtību formātam “12/24 Hour Format” (12/24 Stundas).
2. Nospiediet ◀▶, lai pārslēgtos starp 12H un 24H.

Piezīme:

Kad ierīce ir atvienota no strāvas uz vismaz 5 minūtes ilgi, Jums no jauna jāiestata datums un laiks.

Modinātāja iestatīšana un aktivizēšana

Jūs varat iestatīt divus atšķirīgus modinātāja laikus.

1. Nospiediet **CLOCK** (Pulkstenis).
2. Nospiediet un turiet **ALARM 1** (Modinātājs 1) vai **ALARM 2** (Modinātājs 2).
→ Pulksteņa stundu laika cipari mirgo.
3. Nospiediet vai turiet piespiestu ▲▼, lai iestatītu stundu laiku.
4. Nospiediet **ALARM 1** (Modinātājs 1) vai **ALARM 2** (Modinātājs 2), lai apstiprinātu.
→ Pulksteņa minūšu cipari mirgo.
5. Nospiediet vai turiet piespiestu ▲▼, lai iestatītu minūšu laiku.
6. Nospiediet **ALARM 1** (Modinātājs 1) vai **ALARM 2** (Modinātājs 2), lai apstiprinātu.
7. Vēlreiz nospiediet **ALARM 1** (Modinātājs 1) vai **ALARM 2** (Modinātājs 2), lai aktivizētu modinātāja iestatījumus.
→ Kad modinātājs ir aktivizēts, ekrānā uzrādās 📢.
→ Iestatītajā modinātāja laikā modinātājipulkstenis zvanīs.

Modinātāja zvana izvēle

1. Nospiediet **MENU** (Izvēlne).
→ Parādās izvēlne.

Apkārtējo vidi aizsargājoša informācija

Viss nevajadzīgais un liekais iepakojuma materiāls ir izlaists. Iepakojums var tikt viegli sadalīts trīs materiālos: plastmasā, kartonā un polistirolā.

Jūsu ierīce sastāv no materiāliem, kas var tikt atkārtoti pārstrādāti, ja tā tiek izjaukta speciālas kompānijas vadībā.

Lūdzu, ievērojiet vietējos norādījumus, lai atbrīvotos no iepakojuma materiāliem, izlietotajām baterijām un vecā aprīkojuma.

Atbrīvošanās no novecojušā produkta

Jūsu produkts ir dizainēts un ražots no augstas kvalitātes materiāliem un sastāvdaļām, kas var tikt atkārtoti pārstrādāti un izlietoti.

Kad šis pārsvītrotais atkritumu kastes simbols ir pievienots produktam, tad tas nozīmē, ka produkts ir aizsargāts ar Eiropas direktīvu 2002/96/EC.

Lūdzu, uzziniet par vietējo savākšanas sistēmu elektronikas precēm.

Lūdzu, rīkojieties saskaņā ar vietējiem noteikumiem un neatbrīvojieties no elektroierīcēm kopā ar mājaisaimniecības atkritumiem.

Pareiza atbrīvošanās no novecojušā produkta palīdzēs novērst negatīvas sekas un iedarbību uz apkārtējo vidi un cilvēka veselību.



INFORMĀCIJA PAR USB:

- Šī produkta USB savienojuma atbilstība:
 - Šis produkts atbalsta lielāko daļu USB atmiņas ierīču standartiem.
 - Visbiežākās atmiņas klases ierīces ir flash draivi, atmiņas stienīši, jump drives u.c.
 - Ja Jūs savā datorā redzat attēlotu "Disc Drive", kad esat pievienojis atmiņas ierīci, tad visticamāk tā strādās arī ar šo produktu.
 - Ja Jūsu atmiņas ierīcei nepieciešamas baterijas/ barošanas avots, vispirms pārlicinieties, ka Jums ir jaunas baterijas un tikai tad pievienojiet ierīci šim produktam.
- Atbalstītais mūzikas tips:
 - Šī ierīce atbalsta tikai neaizsargātu mūziku ar sekojošiem failu formātiem: .mp3 .wma
 - Mūzika, kas iegādāta interneta online mūzikas veikalos netiek atbalstīta, jo to aizsargā Digitālo Tiesību Menedžments (Digital Rights Management – DRM).
 - Failu nosaukumu sekojošie paplašinājumi netiek atbalstīti: .wav; .m4a; .m4p; .mp4; .aac un citi.
- Nevar tikt izveidots tiešs savienojums ar datora USB portu. Pat tad, ja Jums datorā saglabāti mp3 vai wma faili.

- Lietojiet ◀▶, lai izgaismotu "Clock" (Pulkstenis).
- Nospiediet ▲▼, lai izvēlētos "Alarm Music" (Modinātāja mūzika).
- Nospiediet ◀▶, lai izvēlētos specifisku mūziku, kas Jums patīk.
 - Modinātājs zvanīs ar Jūsu izvēlēto mūziku.

Modinātāja izslēgšana

Ir trīs veidi, kā izslēgt modinātāju.

Ja Jūs neizvēlaties modinātāja pilnīgu atcelšanu, tad DAILY ALARM RESET (Ikdienas modinātāja pārlikšana) funkcija tiks automātiski saglabāta un aktivizēta pēc pirmās reizes, kad nozvina modinātājs.

Modinātājs tajā pašā laikā nākamajā dienā:

Daily alarm reset (Ikdienas modinātāja pārlikšana)

Ja Jūs nekavējoties gribat apturēt modinātāju, bet arīdzan gribat, lai tas atkārtotos

- Modinātāja zvana laikā nospiediet jebkuru taustiņu, izņemot REPEAT ALARM / BRIGHTNESS CONTROL (Modinātāja zvana atkārtošana/ Spilgtuma kontrole).
 - ☞🔔 tiek attēlots.

Modinātāja zvana atkārtošana

Jūsu modinātāja zvans tiks atkārtots ar 9 minūšu intervālu.

- Modinātāja zvana laikā nospiediet REPEAT ALARM / BRIGHTNESS CONTROL (Modinātāja zvana atkārtošana/ Spilgtuma kontrole).
 - ☞ mirgo.

Pilnīga modinātāja izslēgšana

- Atkārtoti nospiediet ALARM 1 (Modinātājs 1) vai ALARM 2 (Modinātājs 2) līdz ☞🔔 pārmainās uz 🔔.
 - Kad modinātājs ir izslēgts, tiek attēlots 🔔.

Noderīgi norādījumi:

Ja modinātāja zvana laikā netiks nospiests nekāds taustiņš, tad modinātāja zvans ilgs 30 minūtes.

Radio



Radio stacijas atskaņošana

- Nospiediet TUNER (Atskaņotājs), lai ieslēgtu radio (tikai FM).
- Nospiediet un apmēram 2 sekundes turiet ◀▶, tad atlaidiet.
 - Radio automātiski sāk atskaņot kādu staciju pietiekamā uztveramībā.
- Ja nepieciešams, atkārtojiet soli 2, līdz atrodat vēlamu staciju.
- Lai atskaņotu zema signāla staciju, viegli un atkārtoti nospiediet ◀▶, līdz atrodat optimālu uztveršanas kvalitāti.

Radio ieslēgšana/ izslēgšana

- Lai izslēgtu radio, nospiediet OK. Lai ieslēgtu radio, nospiediet OK atkārtoti.

Lai uzlabotu uztveršanu:

FM: Pagariniet un noregulējiet antenu – asteni optimālai uztveršanas kvalitātei.

Radio staciju ieprogrammēšana

Atmiņā Jūs varat manuāli vai automātiski (Auto store) saglabāt līdz maksimums 20 FM radio stacijām.

Manuālā ieprogrammēšana

- Noregulējiet ierīci uz vēlamu radio staciju (skatīt "Radio stacijas noregulēšana").
- Nospiediet un apmēram 2 sekundes turiet TUNER (Atskaņotājs), tad atlaidiet.
 - Kārtas numurs mirgo.
- Nospiediet ▲▼ vienreiz vai vairākas reizes, lai izvēlētos kārtas numuru no 1 līdz 20.
 - Izvēlētais kārtas numurs mirgos.
- Nospiediet TUNER (Atskaņotājs) vēlreiz, lai apstiprinātu.

- Atkārtojiet 1 – 4 soli, lai saglabātu pārējās stacijas.

Piezīme:

- Jūs varat izdzēst izvēlēto staciju, tās vietā saglabājot citu frekvenci.

Automātiska saglabāšana

Automātiskā saglabāšana sāk staciju ierīdēšanu no 1 kārtas numura. Visas iepriekš iestatītās radio stacijas, tostarp manuāli saglabātās, tiks dzēstas.

- Atskaņotāja režīmā nospiediet **MENU** (Izvēlne), lai attēlotu atskaņotāja izvēlni.
- Nospiediet **▼**, lai izvēlētos "Tuner Auto Program" (Atskaņotāja automātiska ierīdēšana).
- Nospiediet **OK**.
 - Pieejamās stacijas tiek ierīdētas (FM). Pēc tam, kad visas stacijas ir saglabātas, sāks skanēt pirmā automātiski saglabāta stacija.

Vēlamās stacijas klausīšanās

Nospiediet **▲ ▼** vienu vai vairākas reizes, līdz sāk skanēt vēlamā saglabātā stacija.

USB datnes/ atmiņas kartes lietošana(SD/MMC)

Pievienojot USB datni vai atmiņas karti (SD vai MMC karti) pie AJL308, caur skaļruņiem un LCD ekrānu Jūs varat izbaudīt audio un foto failus, kas ir saglabāti USB datnē vai atmiņas kartē.

Mūzikas klausīšanās

- Pievienojiet savienojamu USB datni vai atmiņas karti (SD vai MMC) USB portam vai atmiņas kartes spraugai.
 - Parādās mape/mapes, norādot pievienoto ierīci.
- Nospiediet **▲ ▼**, lai izvēlētos USB datnes vai atmiņas kartes mapi.
- Nospiediet **OK**, lai mapi atvērtu.
 - Ierīce automātiski pārslēgsies uz pulksteņa režīmu.
- Nospiediet **MUSIC** (Mūzika).
 - Visi saglabātie mūzikas faili tiek sarindoti izvēlnē.
- Nospiediet **▲ ▼**, lai izvēlētos failu.
- Nospiediet **OK**, lai atskaņotu.
 - Lai apturētu, nospiediet **OK**. Lai atsāktu atskaņošanu, vēlreiz nospiediet **OK**.
 - Lai izvēlētos nākamo/ iepriekšējo failu, nospiediet **◀ ▶**.
 - Lai pāstrīnāti atskaņotu uz priekšu/ atpakaļ, nospiediet un turiet **▶** vai **◀** līdz **▶▶** vai **◀◀** parādās ekrāna kreisā stūra apakšējā daļā. Tad viegli un atkārtoti nospiediet, lai izvēlētos 5 atšķirīgus atskaņošanas ātrumus. Lai atgrieztos normālas atskaņošanas režīmā, nospiediet **▶** vai **◀** līdz **▶▶** vai **◀◀** nomainās uz **▶**.
 - Lai atkārtoti atskaņotu vienu, visus vai atskaņotu jauktā režīmā, vienreiz vai vairākas reizes nospiediet **▲ / ▼**. Lai atceltu atskaņošanas režīmu, nospiediet **▲ / ▼** līdz parādās "Off" (Izslēgts).

Foto apskate

- Atkārtojiet 1. – 3. soli sadaļā mūzikas klausīšanās.
- Nospiediet **PHOTO**, lai pārslēgtos uz foto režīmu.
 - USB datnē vai atmiņas kartē saglabātie attēli tiks atainoti sīktēlu režīmā.
- Lai attēlotu bildi pilnekrāna režīmā, nospiediet **▲ ▼ ◀ ▶**, lai izvēlētos sīktēlu, tad nospiediet **OK**.

Ja notiek kāda kļūme, tad pirms nogādājat ierīci uz remontu, izlasiet zemāk aprakstītos gadījumus.

Ja Jūs nespējat atrisināt problēmu, sekojot šiem padomiem, konsultējaties ar izplatītāju par servisa centru.

UZMANĪBU: *Neatveries ierīci – pastāv elektriskā šoka risks. Nekādā gadījumā nemēģiniet pats labot ierīci. Šādā gadījumā vairs nebūs spēkā garantija.*

Nav skaņas.

- Skaņa nav ieslēgta.
- Ieslēdziet VOLUME (Skaļums).

Laiku pa laikam FM pārraižu atskaņošanas laikā dzirdama čerkstoša skaņa.

- Vājš signāls.
- Pilnībā izstiepiet antenu – asteni.

Modinātājs nefunkcionē.

- Nav iestatīts modinātāja laiks.
- Skatīt sadaļu Modinātāja ieslēgšana un aktivizēšana.
- Modinātājs nav aktivizēts.
- Skatīt sadaļu Modinātāja ieslēgšana un aktivizēšana.

Uzraksts "No card is selected" (Nav izvēlēta karte) redzams uz ekrāna.

- USB datne vai atmiņas karte (SD vai MMC) nav ievietota.
- Ievietojiet USB datni vai atmiņas karti (SD vai MMC).

Ekrāna spilgtums turpina aptumšoties.

- Ierīce ir automātiskā nakts taimera režīmā.
- Lai uzturētu ekrānu spilgtu, izslēdziet automātisko nakts taimera režīmu.

Piezīme:

Kad atverat ārējās ierīces mapi vai failus, kas tajā saglabāti, nolasišanas laiks var ieilgt liela izmēra mapes vai faila dēļ.

Drošība un vispārīgā apkope

- Ja Jūs paredzat, ka ilgāku laiku nelietosiet radiopulksteni, tad atvienojiet strāvas vadu no sienas kontakta.
- Novietojiet ierīci uz cietas, gludas virsmas tā, lai sistēma neatrastos slīpi.
- Vietā, kur ir strāvas vada slēdzis un ierīces uzdeva, ierīcei jābūt viegli pieejamai.
- Novietojiet ierīci blakus AC izvadam, kur AC strāvas kontakts var tikt viegli sasniegts.
- Ierīce nedrīkst tikt pakļauta apšakstīšanai.
- Nepakļaujiet baterijas, ierīci mitrumam, lietum, smiltīm vai pārlietu lielam karstumam, ko izraisa apsildīšanas iekārtas vai tieša saules

gaisma.

- Nekādi ar ūdeni pildīti priekšmeti, piemēram, vāzes, nedrīkst tikt novietoti uz ierīces.
- Nekādi atklātas liesmas avoti, piemēram, sveces, nedrīkst tikt novietoti uz ierīces.
- Neapklājiet ierīci. Adevkāta ventilācija ar minimāli 15 centimetru atstarpi starp ventilācijas atverēm un apkārtējām virsmām ir nepieciešama, lai nodrošinātu siltuma neuzkrāšanos.
- Ierīces mehāniskās daļas satur pašieļļojošas daļas, tādēļ ierīcei nav nepieciešama ieeļļošana.
- Lai notīrītu ierīci, lietojiet mīkstu, sausu audumu. Nelietojiet tīrīšanas līdzekļus, kas satur spirtu, amonjaku, benzīnu vai abrazīvas

- Saglabāto attēlu slīdrāde sāksies no izvēlēta attēla.
- Nospiediet ▲ ▼, lai pagrieztu attēlu par 90° pulkstenrādītāja virzienā vai pretēji pulkstenrādītāja virzienam.
- Nospiediet ◀ ▶, lai attēlotu iepriekšējo/nākamo foto.
- Lai mainītu slīdrādes intervālu, skatīt "Iestāfijumu izvēlnes iespēju izmantošana"

Attēlu skatīšanās pulksteņa režīmā

1. Nospiediet **OK** lai piekļūtu sīktēliem, tad nospiediet ▲ ▼ ◀ ▶, lai izvēlētos vēlamo foto, tad nospiediet **OK**, lai apstiprinātu.
Vai, uzreiz nospiediet ▲ (◀) / ▼ (▶), lai attēlotu iepriekšējo/nākamo foto.
- Lai palielinātu attēlotu foto (tālummairas režīms), nospiediet un apmēram 2 sekundes turiet **CLOCK** (Pulkstenis), tad atkārtoti nospiediet **OK**, lai palielinātu attēlu vai atjaunotu to normālā izmērā. Jūs varat lietot ▲ ▼ ◀ ▶, lai virzītos pa palielināto attēlu. Lai izietu no tātummairas režīma, vēlreiz nospiediet **CLOCK** (Pulkstenis).

Pirms tātummairas

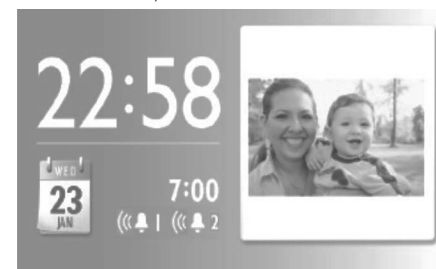

Pēc tātummairas



Attēlotās bildes formāta izvēlēšanās

- Jūs varat mainīt statiska attēla formātu, "Display Format" (Attēlošanas formāts) izvēloties "Widescreen" (Platekrāns) vai "Normal" (Normāls).



Savienojamās USB datnes

- USB flash atmiņa (USB 2.0 vai USB 1.1)
- USB flash atskaņotājs (USB 2.0 vai USB 1.1)
- USB datne, kurai nepieciešama draivera instalācija zem Windows XP netiek tehniski atbalstīta.

Savienojamās atmiņas kartes

- SD karte
- MMC karte

Piezīme:

Dažos USB flash atskaņotājos (vai atmiņas ierīcēs) saglabātā informācija tiek atskaņota izmantojot pretkopēšanas aizsardzības tehnoloģiju. Šādi aizsargāti faili nav atskaņojami nekādās citās ierīcēs (tādās kā AJL308 ierīce).

Failu savienojamība

Mūzika

- Šī ierīce atbalsta tikai neaizsargātu mūziku ar sekojošiem failu formātiem:
.mp3
.wma
- Mūzika, kas iegādāta interneta online mūzikas veikalos netiek atbalstīta, jo to aizsargā Digitālo Tiesību Menedžments (Digital Rights Management – DRM).

Attēls

- Šī ierīce atbalsta tikai sekojošus failu formātus:
.jpg

Izslēgšanās

Radiopulkstenim ir iebūvēts izslēgšanās taimeris, kas nodrošina automātisku skaņas izslēgšanas funkciju radio vai mūzikas atskaņošanas laikā pēc iepriekš noteikta laika perioda.

Iespēja 1:

1. Nospiediet **TUNER** (Atskaņotājs).
2. Nospiediet **SLEEP** (Izslēgšanās) līdz parādās Jums vēlamā izslēgšanās iespēja.
 - Ja pirms iestatīšanas radio bija izslēgts, tad tas automātiski ieslēgsies.

Iespēja 2:

1. Nospiediet **CLOCK** (Pulkstenis) vai **PHOTO** (Foto), lai ieiātu atbilstošajā režīmā.
2. Nospiediet **MENU** (Izvēlne).
3. Nospiediet ◀▶, lai izgaismotu "General" (Vispārīgi).
4. Nospiediet ▲▼, lai izvēlētos "Sleep Timer Music" (Izslēgšanās taimera mūzika).
5. Nospiediet ◀▶, lai izvēlētos specifisku mūziku, kas Jums patīk.
 - Ierīce ieslēgsies ar Jūsu izvēlēto mūziku.

Iespēja 3: lietojot USB datni/ Atmiņas karti (SD/MMC)

1. Atkārtojiet 1 – 8 soli, kas aprakstīti sadaļā "Mūzikas klausīšanās".
2. Nospiediet **SLEEP** (Izslēgšanās) līdz parādās Jums vēlamā izslēgšanās iespēja.

Lai deaktivizētu izslēgšanās funkciju

Kad izslēgšanās ir aktivizēta, tad ir redzams **zz**.

- Nospiediet **SLEEP** (Izslēgšanās) līdz parādās "Off" (Izslēgts).

Izgaismošanas spilgtums

LCD spilgtums var tikt regulēts gan manuāli, gan automātiski.

Manuālā regulēšana

- Vienreiz vai vairākas reizes nospiediet **REPEAT ALARM / BRIGHTNESS CONTROL** (Modinātāja zvana atkārtošana/ Spilgtuma kontrole), lai mainītu ekrāna spilgtumu 4 līmeņos.

Automātiskā regulēšana

Lai izvairītos no pārāk spilgtas gaismas izstāšanās istabā nakts laikā, automātiskā nakts regulēšanas funkcija var tikt lietota, lai noregulētu spilgtumu uz zemāko līmeni automātiski.

1. Nospiediet **MENU** (Izvēlne).
2. Nospiediet ◀▶, lai izgaismotu "General" (Vispārīgi).
3. Nospiediet ▲▼, lai izvēlētos "Auto Dim Timer" (Automātiskais nakts taimeris).
4. Nospiediet ◀▶, lai izvēlētos "On" (Ieslēgts).
5. Nospiediet ▲▼, lai izvēlētos "Auto Dim – Start" (Automātiskais nakts taimeris – uzsākt).
6. Nospiediet ◀▶, lai izvēlētos laiku, kad automātiskais nakts taimeris ieslēdzas.
7. Nospiediet ▲▼, lai izvēlētos "Auto Dim – End" (Automātiskais nakts taimeris – beigt).
8. Nospiediet ◀▶, lai izvēlētos, cikos automātiskā nakts taimera darbība beidzas.
 - Kad ir uzstādīts automātiskais nakts taimeris, taimera darbības laikā LCD ekrāna spilgtums tiek noregulēts uz pašu zemāko līmeni. Nospiediet jebkuru taustiņu, lai paaugstinātu spilgtumu. Tas saglabāsies 10 sekundes ilgi.

Statņa lietošana

Ierīce ir aprīkota ar statni, kas atrodas aiz mugures paneli. Lai izveidotu atšķirīgu skata leņķi, izņemiet statni un pēc tam ielieciet to atpakaļ apgriežot statņa puses (skatīt attēlu apakšā).

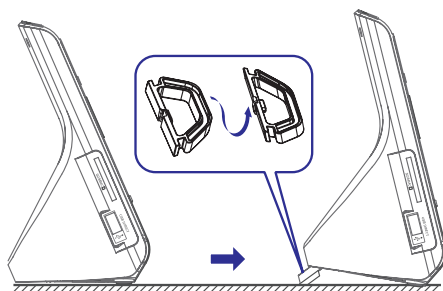

Iestatījumu izvēlnes iespēju lietošana

Iestatījumu izvēlnē piedāvā modernas iespējas.

1. Nospiediet **MENU** (Izvēlne).
 - Parādās izvēlne.
2. Nospiediet ◀▶, lai izvēlētos "General" (Vispārīgi).
 3. Nospiediet ▲▼, lai izvēlētos atsevišķu vienību.
 4. Nospiediet ◀▶, lai izvēlētos iespēju zem vienības.
 5. Pēc iestatījumu pabeigšanas, nospiediet **CLOCK** (Pulkstenis), **TUNER** (Atskaņotājs), **PHOTO** (Foto) vai **MUSIC** (Mūzika), lai izietu no iestatījumu izvēlnes.

Iestatījums	Iespēja	Apraksts
Language (Valoda)	English/Français/Deutsch/Español (Angļu/ Franču/ Vācu/ Spāņu)	Izvēlieties vēlamu ekrāna displeja valodu.
Brightness (Spilgtums)	-3~3	Izvēlieties spilgtuma vērtību.
Auto Dim Timer (Automātiskais nakts taimeris)	Off/On (Ieslēgts/Izslēgts)	Ieslēdziet vai izslēdziet automātisko nakts taimeri LCD spilgtumam.
Auto Dim – Start (Automātiskais nakts taimeris – uzsākt)	21:00	Iestatiet automātiskā nakts taimera sākuma laiku.
Auto Dim – End (Automātiskais nakts taimeris – beigt)	7:00	Iestatiet automātiskā nakts taimera beigu laiku.
Wall Paper (Fons)	Blue/Green/Red/Purple (zils/ zaļš/ sarkans/ violets)	Izvēlieties atšķirīgas LCD ekrāna fona krāsas.
Sleep Timer Music (izslēgšanās taimera mūzika)	pieejami 3 mūzikas faili	Izvēlieties vienu failu izslēgšanās funkcijai.
Picture Display (Attēlu displejs)	Slideshow mode/Browse mode (slīdrādes režīms/ izvēlnes režīms)	Izvēlieties dažādus veidus, kā attēlot bildes.
Slideshow Sequence (Slīdrādes secība)	Sequential/Random (secība pēc kārtas/ nejauša)	Izvēlieties atšķirīgu slīdrādes slaidu secību.
Slideshow Effect (Slīdrādes efekti)	None/Random /16 effects available (bez/ nejauš/ 16 pieejami efekti)	Izvēlieties atšķirīgus slīdrādes efektus.
Slideshow Frequency (Slīdrādes frekvence)	5 Seconds/10 Seconds/ 30 Seconds/ 1 Minute/ 5 Minutes/30 Minutes / 1 Hour/ 2 Hours (5 sekundes/ 10 sekundes/ 30 sekundes/ 1 minūte/ 5 minūtes/ 30 minūtes/ 1 stunda/ 2 stundas)	Izvēlieties atšķirīgus slīdrādes intervālus.
Display Format (Displeja formāts)	Wide screen/Normal (platekrāna/ normāls)	Izvēlieties attēla displeja formātu.
File Information Display (Faila informācijas displejs)	Off/On (ieslēgts/ izslēgts)	Ieslēdz vai izslēdz faila nosaukuma displeju.
Restore Default Settings (Rūpniecisko iestatījumu atjaunināšana)	Reset (atjaunot)	Spiediet OK, lai atjauninātu rūpnieciskos iestatījumus.

* = Lai ieslēgtu slīdrādes efektu, Jums jāievēlās slīdrādes režīms attēla displejā.