

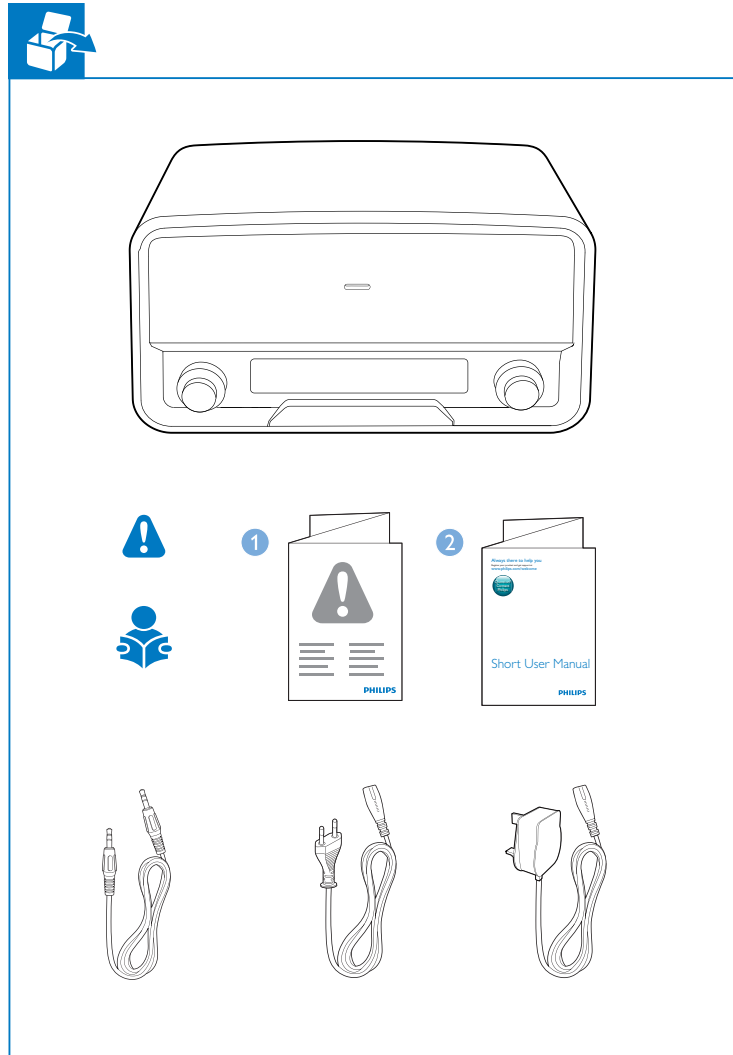

OR7500

- | | | | |
|----|-----------------------|----|----------------------------|
| EN | Short User Manual | IT | Manuale dell'utente breve |
| DA | Kort brugervejledning | NO | Kort brukerhåndbok |
| DE | Kurzanleitung | SV | Kortfattad användarhandbok |
| FR | Bref mode d'emploi | PL | Krótko instrukcja obsługi |

PHILIPS



1. Register your product and get support at www.philips.com/welcome

2. Short User Manual

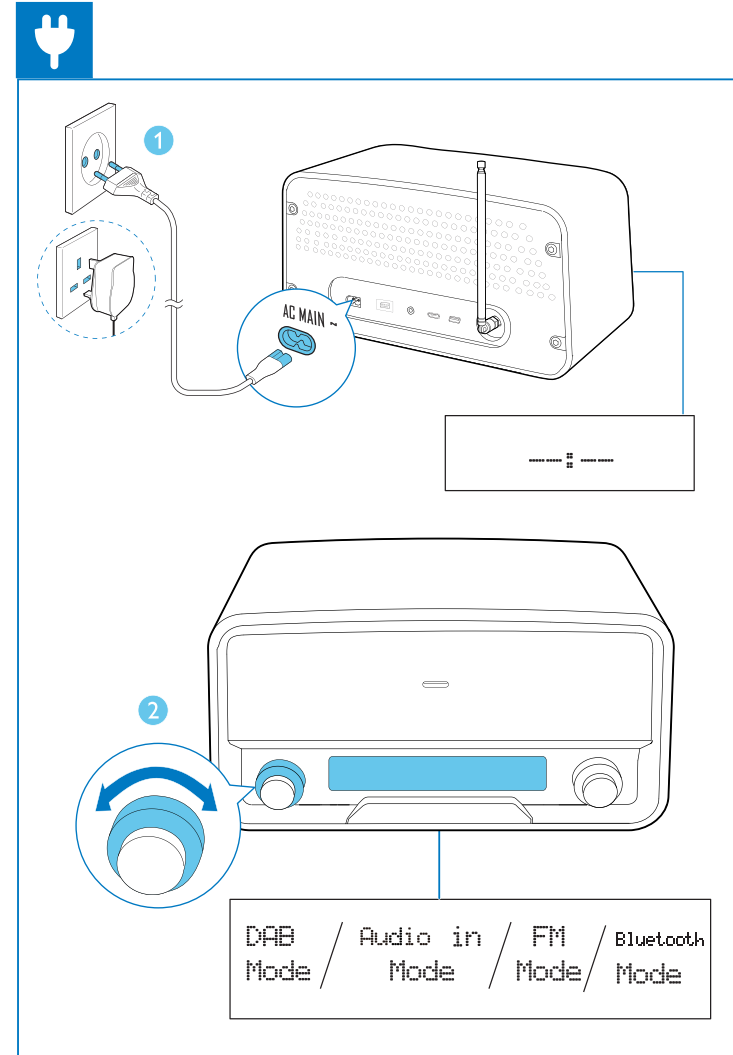

1. Connect the car radio to a power source.

2. Mode selection: DAB Mode / Audio in Mode / FM Mode / Bluetooth Mode

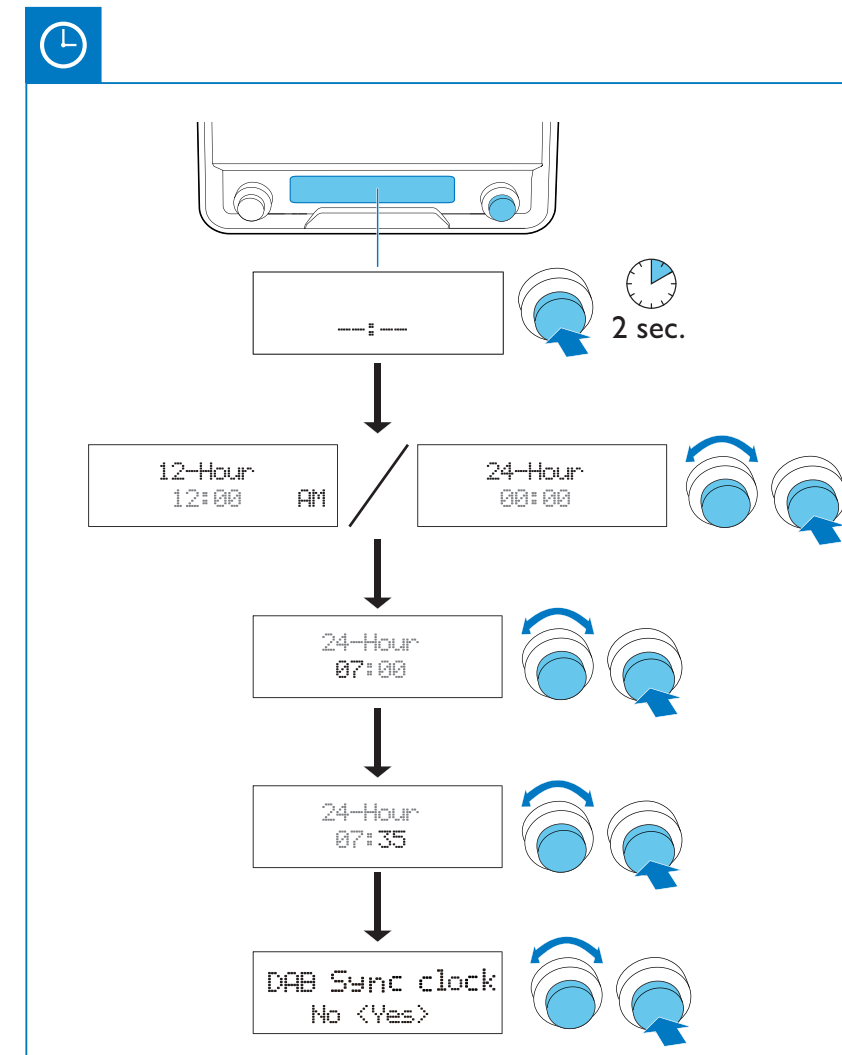

1. 2 sec. 24-Hour 12:00 AM

2. 24-Hour 08:00

3. 24-Hour 07:35

4. DAB Sync clock No <Yes>

- EN**
- In standby mode, press and hold the **SCAN** knob for 2 seconds.
 - Turn the **SCAN** knob to select a time format, and then press the **SCAN** knob to confirm.
 - Turn the **SCAN** knob to set the hour, and then press the **SCAN** knob to confirm.
 - Turn the **SCAN** knob to set the minute.
 - Press the **SCAN** knob to confirm.
 - Turn the **SCAN** knob to select whether to synchronize the DAB clock and then press the **SCAN** knob to confirm.

- DA**
- I standbytilstand holdes knappen **SCAN** nede i 2 sekunder.
 - Drej på knappen **SCAN** for at vælge tidsformatet, og tryk derefter på knappen **SCAN** for at bekræfte.
 - Drej på knappen **SCAN** for at indstille timetallet, og tryk derefter på knappen **SCAN** for at bekræfte.
 - Drej på knappen **SCAN** for at indstille minutlallet.
 - Tryk på knappen **SCAN** for at bekræfte.
 - Drej knappen **SCAN** for at vælge, om du vil synkronisere DAB-uret, og tryk derefter på knappen **SCAN** for at bekræfte.

- DE**
- Halten Sie im Standby-Modus den Regler **SCAN** 2 Sekunden lang gedrückt.
 - Drehen Sie den Regler **SCAN** um ein Zeitformat auszuwählen, und drücken Sie dann den Regler **SCAN** zur Bestätigung.
 - Drehen Sie den Regler **SCAN** um die Stunde einzustellen, und drücken Sie dann den Regler **SCAN** zur Bestätigung.
 - Drehen Sie den Regler **SCAN** um die Minuten einzustellen.
 - Drücken Sie den Regler **SCAN** zur Bestätigung.
 - Drehen Sie den Regler **SCAN** um auszuwählen, ob das Gerät mit der DAB-Uhr synchronisiert werden soll, und drücken Sie dann den Regler **SCAN** zur Bestätigung.

- FR**
- En mode veille, maintenez le bouton **SCAN** enfoncé pendant 2 secondes.
 - Tournez le bouton **SCAN** pour sélectionner un format d'heure, puis appuyez sur le bouton **SCAN** pour confirmer.
 - Tournez le bouton **SCAN** pour régler les heures, puis appuyez sur le bouton **SCAN** pour confirmer.
 - Tournez le bouton **SCAN** pour régler les minutes.
 - Appuyez sur le bouton **SCAN** pour confirmer.
 - Tournez le bouton **SCAN** pour sélectionner la synchronisation de l'horloge DAB, puis appuyez sur le bouton **SCAN** pour confirmer.

- IT**
- In modalità standby, tenere premuta la manopola **SCAN** per 2 secondi.
 - Girare la manopola **SCAN** per selezionare un formato dell'ora e poi premere la manopola **SCAN** per confermare.
 - Girare la manopola **SCAN** per impostare l'ora, quindi premere la manopola **SCAN** per confermare.
 - Girare la manopola **SCAN** per impostare i minuti.
 - Premere la manopola **SCAN** per confermare.
 - Ruotare la manopola **SCAN** per scegliere se sincronizzare l'orologio DAB, quindi premere la manopola **SCAN** per confermare.

- NO**
- I standbymodus trykker du på og holder nede knappen **SCAN** i to sekunder.
 - Vri på knappen **SCAN** for å velge et tidsformat, og trykk deretter på knappen **SCAN** for å bekrefte.
 - Vri på knappen **SCAN** for å stille inn timene, og trykk deretter på knappen **SCAN** for å bekrefte.
 - Vri på knappen **SCAN** for å stille inn minuttene.
 - Trykk på knappen **SCAN** for å bekrefte.
 - Vri på knappen **SCAN** for å velge om du vil synkronisere DAB-klokken, og trykk deretter på knappen **SCAN** for å bekrefte.

- SV**
- Håll knappen **SCAN** intryckt i två sekunder.
 - Vrid på **SCAN**-knappen för att välja ett tidsformat och tryck sedan på **SCAN** för att bekräfta.
 - Vrid på **SCAN**-knappen för att ställa in timme, och bekräfta sedan genom att trycka på **SCAN**.
 - Vrid på **SCAN**-knappen för att ställa in minuter.
 - Bekräfta genom att trycka på **SCAN**.
 - Synkronisera DAB-klockan genom att vrida på vredet **SCAN**, och bekräfta sedan genom att trycka på **SCAN**-vredet.

- PL**
- W trybie gotowości naciśnij i przytrzymaj pokrętkę **SCAN** przez 2 sekundy.
 - Obróć pokrętkę **SCAN**, aby wybrać format godziny, a następnie naciśnij pokrętkę **SCAN**, aby potwierdzić.
 - Obróć pokrętkę **SCAN**, aby ustawić godzinę, a następnie naciśnij pokrętkę **SCAN**, aby potwierdzić.
 - Obróć pokrętkę **SCAN**, aby ustawić minuty.
 - Naciśnij pokrętkę **SCAN**, aby potwierdzić.
 - Obróć pokrętkę **SCAN**, aby zdecydować o synchronizacji zegara DAB, a następnie naciśnij pokrętkę **SCAN**, aby potwierdzić.

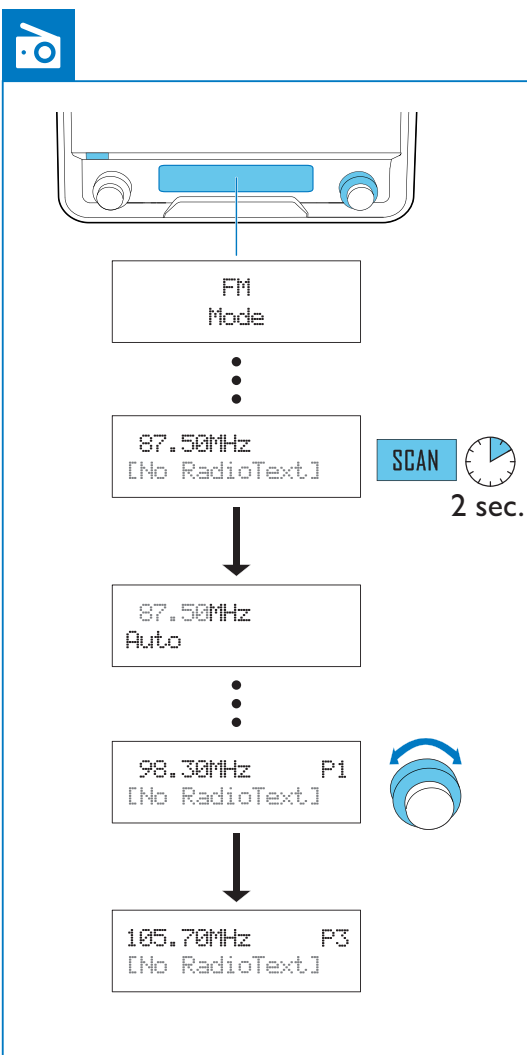

1. FM Mode

2. 87.50MHz [No RadioText]

3. SCAN 2 sec.

4. 87.50MHz Auto

5. 98.30MHz P1 [No RadioText]

6. 105.70MHz P3 [No RadioText]

- EN Store radio stations automatically**
- Press and hold **SCAN** to activate the auto search.
 - Turn the **PRESET** knob to select a stored radio station.
- DA Gem radiostationer automatisk**
- Tryk på og hold **SCAN** nede for at starte den automatiske søgning.
 - Drej på knappen **PRESET** for at vælge en gemt radiostation.
- DE Automatisches Speichern von Radiosendern**
- Halten Sie **SCAN** gedrückt, um die automatische Suche zu starten.
 - Drehen Sie den Regler **PRESET**, um einen gespeicherten Radiosender auszuwählen.
- FR Mémorisation automatique des stations de radio**
- Maintenez le bouton **SCAN** enfoncé pour démarrer la recherche automatique.
 - Tournez le bouton **PRESET** pour sélectionner une station de radio enregistrée.
- IT Memorizzazione automatica delle stazioni radio**
- Tenere premuto **SCAN** per attivare la ricerca automatica.
 - Girare la manopola **PRESET** per selezionare una stazione radio memorizzata.
- NO Lagre radiostasjoner automatisk**
- Trykk på og hold nede **SCAN** for å starte et automatisk søk.
 - Vri på knappen **PRESET** for å velge en lagret radiostasjon.
- SV Lagra radiokanaler automatiskt**
- Aktivera den automatiska sökningen genom att hålla **SCAN** intryckt.
 - Välj en lagrad radiokanal genom att vrida på vredet **PRESET**.
- PL Automatyczne zapisywanie stacji radiowych**
- Naciśnij i przytrzymaj przycisk **SCAN**, aby wykręcić automatycznie wyszukiwanie.
 - Obróć pokrętkę **PRESET**, aby wybrać zapisaną stację radiową.

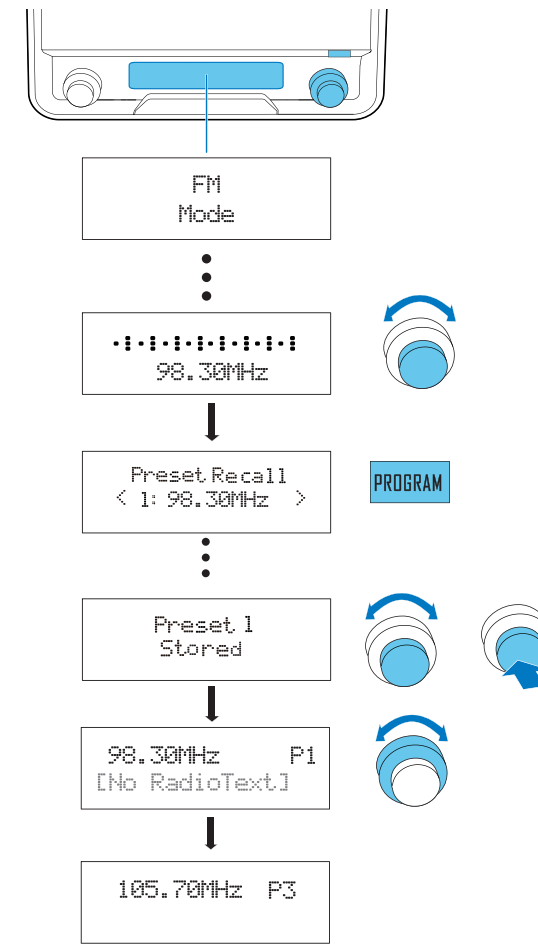

1. FM Mode

2. 98.30MHz

3. PROGRAM

4. Preset Recall < 1: 98.30MHz >

5. Preset 1 Stored

6. 98.30MHz P1 [No RadioText]

7. 105.70MHz P3

- EN Program radio stations manually**
- Tune to a radio station.
 - Press the **PROGRAM** button to activate the programming.
 - Turn the knob to select a preset sequence number.
 - Press the knob to confirm.
 - Repeat steps 1-4 to program more radio stations.
- DA Programmer radiostationer manuelt**
- Find en radiostation.
 - Tryk på knappen **PROGRAM** for at aktivere programmeringen.
 - Drej på knappen **SCAN** for at vælge et forudindstillet sekvensnummer.
 - Tryk på knappen **SCAN** for at bekræfte.
 - Gentag trin 1-4 for at programmere flere radiostationer.
- DE Manuelle Programmieren von Radiosendern**
- Finden Sie einen Radiosender ein.
 - Drücken Sie die Taste **PROGRAM**, um den Programmiermodus zu aktivieren.
 - Drehen Sie den Regler **SCAN** um eine voreingestellte Sequenznummer auszuwählen.
 - Drücken Sie den Regler **SCAN** zur Bestätigung.
 - Wiederholen Sie die Schritte 1 bis 4 um weitere Sender zu programmieren.
- FR Programmation manuelle des stations de radio**
- Permet de régler une station de radio de votre choix.
 - Appuyez sur le bouton **PROGRAM** pour activer la programmation.
 - Tournez le bouton **SCAN** pour sélectionner un numéro de séquence préenregistré.
 - Appuyez sur le bouton **SCAN** pour confirmer.
 - Répétez les étapes 1 à 4 pour programmer d'autres stations de radio.

- IT Programmazione manuale delle stazioni radio**
- Consentono di sintonizzarsi su una stazione radio.
 - Premere il pulsante **PROGRAM** per attivare la programmazione.
 - Girare la manopola **SCAN** per selezionare un numero di sequenza preimpostato.
 - Premere la manopola **SCAN** per confermare.
 - Ripetere i passaggi da 1 a 4 per programmare più stazioni radio.
- NO Programmere radiostasjoner manuelt**
- Stil inn en radiostasjon.
 - Trykk på knappen **PROGRAM** for å aktivere programmeringen.
 - Vri på knappen **SCAN** for å velge et forhåndsinnstilt sekvensnummer.
 - Trykk på knappen **SCAN** for å bekrefte.
 - Genta trinn 1-4 for å programmere flere radiostasjoner.
- SV Programera radiokanaler manuellt**
- Ställ in en radiokanal.
 - Aktivera programmeringen genom att trycka på knappen **PROGRAM**.
 - Välj ett förinställt sekvensnummer genom att vrida på vredet **SCAN**.
 - Bekräfta genom att trycka på **SCAN**.
 - Upprepa steg 1-4 för att programmera fler radiokanaler.
- PL Ręczne programowanie stacji radiowych**
- Dostroj stację radiową.
 - Naciśnij przycisk **PROGRAM**, aby rozpocząć programowanie.
 - Obróć pokrętkę **SCAN**, aby wybrać numer zaprogramowanej stacji.
 - Naciśnij pokrętkę **SCAN**, aby potwierdzić.
 - Powtórz czynności 1-4, aby zaprogramować więcej stacji radiowych.

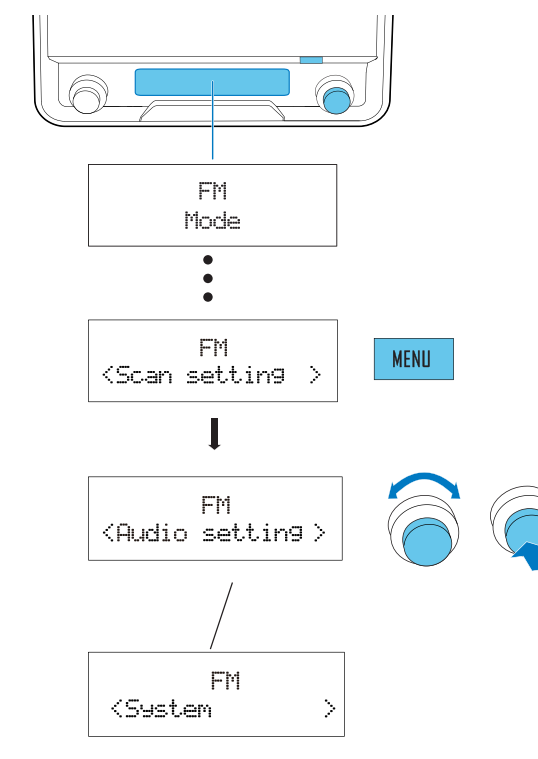

1. FM Mode

2. FM <Scan setting >

3. MENU

4. FM <Audio setting >

5. FM <System >

- EN Adjust FM settings**
- For more details about FM settings, please visit www.philips.com/support to download full user manual.
- DA Juster FM-indstillinger**
- Du kan få flere oplysninger om FM-indstillinger ved at besøge www.philips.com/support og downloade hele brugervejledningen.
- DE Anpassen von UKW-Einstellungen**
- Weitere Informationen zu den UKW-Einstellungen finden Sie unter www.philips.com/support, wo Sie die vollständige Bedienungsanleitung herunterladen können.
- FR Ajustement des réglages FM**
- Pour plus de détails à propos des réglages FM, consultez le site www.philips.com/support pour télécharger le manuel d'utilisation complet.
- IT Regolazione delle impostazioni FM**
- Per ulteriori informazioni sulle impostazioni FM, visitare www.philips.com/support per scaricare il manuale dell'utente completo.
- NO Justere FM innstillinger**
- For mer informasjon om FM-innstillinger, kan du gå til www.philips.com/support for å laste ned hele brukerhåndboken.
- SV Justera FM-inställningar**
- För information om FM-inställningar finns i den fullständiga användarhandboken som du kan ladda ned på www.philips.com/support.
- PL Regulacja ustawień FM**
- Szczegółowe informacje na temat ustawień FM znajdują się na stronie www.philips.com/support, z której można pobrać pełną instrukcję obsługi.

Specifications are subject to change without notice. 2014 © WOOX Innovations Limited. All rights reserved. Philips and the Philips' Shield Emblem are registered trademarks of Koninklijke Philips N.V. and are used by WOOX Innovations Limited under license from Koninklijke Philips N.V.

OR7500_10_Short User Manual_V4.0

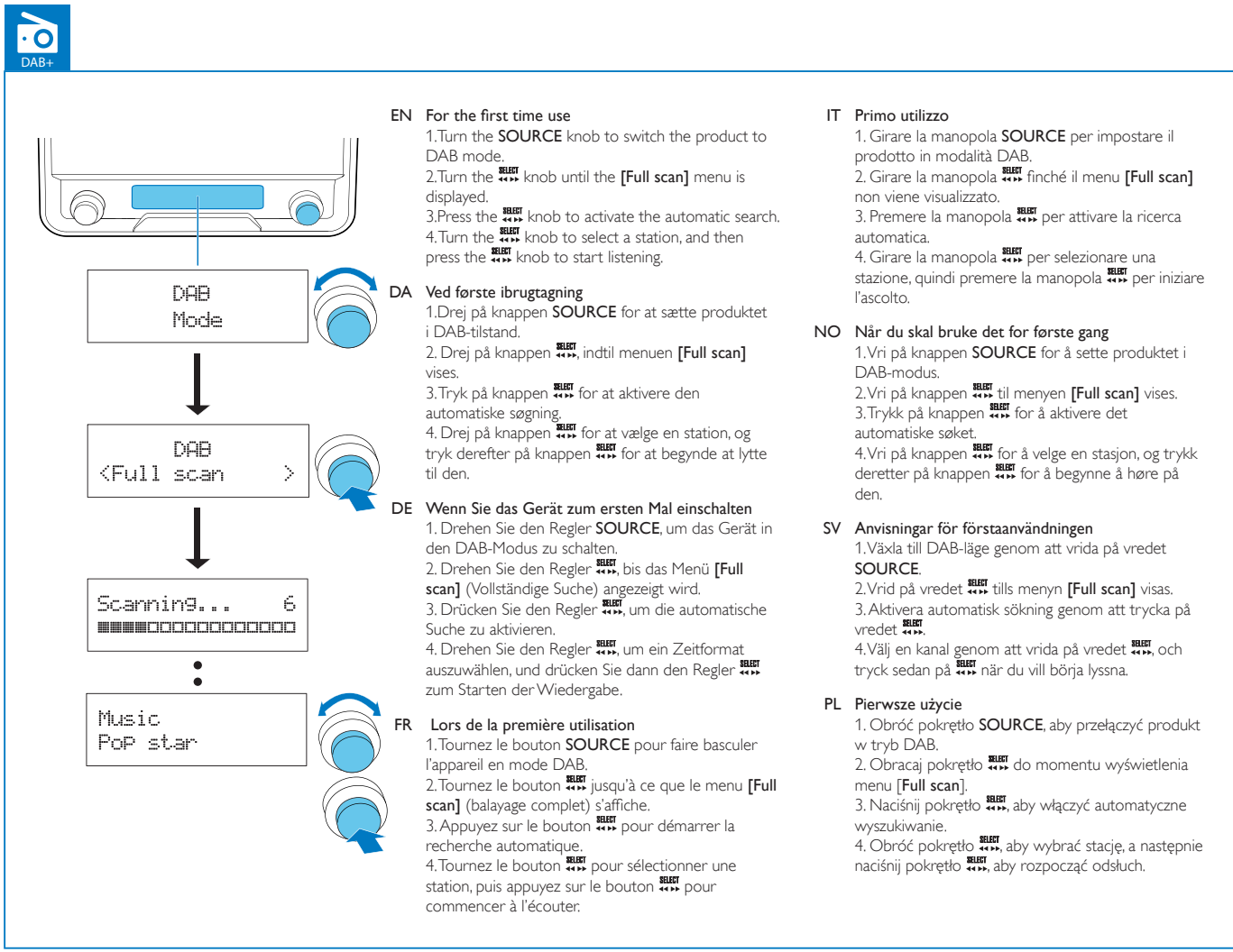



1. DAB Mode

2. DAB <Full scan >

3. Scanning... 6

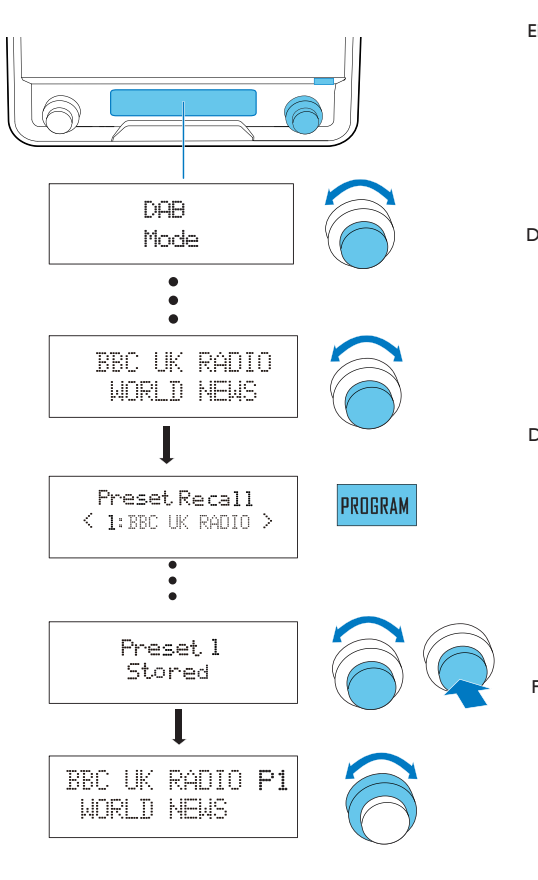
4. Music Pop star



1. DAB Mode

2. BBC UK RADIO WORLD NEWS

3. PROGRAM

4. Preset Recall < 1: BBC UK RADIO >

5. Preset 1 Stored

6. BBC UK RADIO P1 WORLD NEWS

- EN Program radio stations**
- Tune to a DAB radio station.
 - Press **PROGRAM** to activate the programming.
 - Turn the knob to select a preset sequence number.
 - Press the knob to confirm.
 - Repeat steps 1-4 to program more radio stations.
- DA Programmer radiostationer**
- Find en DAB-radiostation.
 - Tryk på **PROGRAM** for at aktivere programmering.
 - Drej på knappen **SCAN** for at vælge et forudindstillet sekvensnummer.
 - Tryk på knappen **SCAN** for at bekræfte.
 - Gentag trin 1-4 for at programmere flere radiostationer.
- DE Programmieren von Radiosendern**
- Stellen Sie einen DAB-Radiosender ein.
 - Drücken Sie **PROGRAM**, um den Programmiermodus zu aktivieren.
 - Drehen Sie den Regler **SCAN** um eine voreingestellte Sequenznummer auszuwählen.
 - Drücken Sie den Regler **SCAN** zur Bestätigung.
 - Wiederholen Sie die Schritte 1 bis 4, um weitere Sender zu programmieren.
- FR Programmation des stations de radio**
- Sélectionnez une station DAB.
 - Naciśnij przycisk **PROGRAM** pour activer la programmation.
 - Tournez le bouton **SCAN** pour sélectionner un numéro de séquence préenregistré.
 - Appuyez sur le bouton **SCAN** pour confirmer.
 - Répétez les étapes 1 à 4 pour programmer d'autres stations de radio.
- IT Programmazione delle stazioni radio**
- Sintonizzarsi su una stazione radio DAB.
 - Premere **PROGRAM** per attivare la programmazione.
 - Girare la manopola **SCAN** per selezionare un numero di sequenza preimpostato.
 - Premere la manopola **SCAN** per confermare.
 - Ripetere i passaggi da 1 a 4 per programmare più stazioni radio.
- NO Programmere radiostasjoner**
- Stil inn en DAB-radiostasjon.
 - Trykk på **PROGRAM** for å aktivere programmeringen.
 - Vri på knappen **SCAN** for å velge et forhåndsinnstilt sekvensnummer.
 - Trykk på knappen **SCAN** for å bekrefte.
 - Genta trinn 1-4 for å programmere flere radiostasjoner.
- SV Programera radiokanaler**
- Ställa in en DAB-radiokanal.
 - Tryck på **PROGRAM** för att aktivera programmering.
 - Välj ett förinställt sekvensnummer genom att vrida på vredet **SCAN**.
 - Bekräfta genom att trycka på **SCAN**.
 - Upprepa steg 1-4 för att programmera fler radiokanaler.
- PL Programowanie stacji radiowych**
- Ustaw stację radiową DAB.
 - Naciśnij przycisk **PROGRAM**, aby rozpocząć programowanie.
 - Obróć pokrętkę **SCAN**, aby wybrać numer zaprogramowanej stacji.
 - Naciśnij pokrętkę **SCAN**, aby potwierdzić.
 - Powtórz czynności 1-4, aby zaprogramować więcej stacji radiowych.

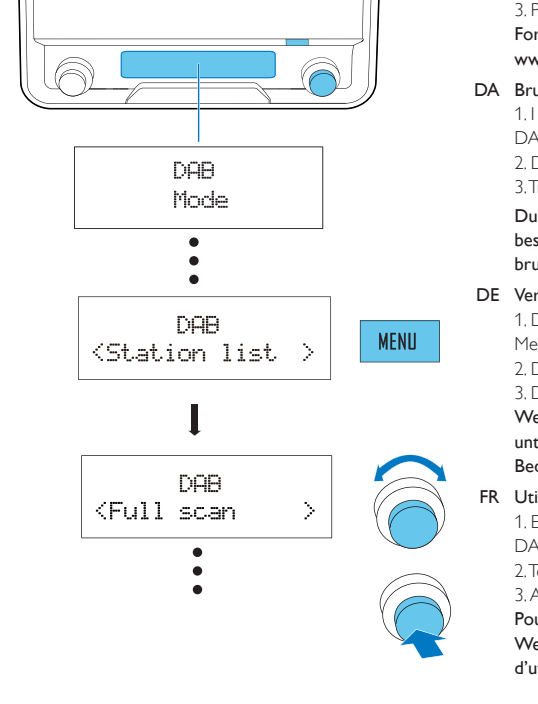

1. DAB Mode

2. DAB <Station list >

3. MENU

4. DAB <Full scan >

- EN Use DAB menu**
- In DAB mode, press **MENU** to access the DAB menu.
 - Turn the **SCAN** knob to toggle through the menus.
 - Press the **SCAN** knob to access the menu.
 - For more details about the DAB menu, please visit www.philips.com/support to download full user manual.
- DA Brug af DAB-menyerne**
- DAB-tilstand skal du trykke på **MENU** for at få adgang til DAB-menyerne.
 - Drej på knappen **SCAN** for at skifte mellem menuerne.
 - Tryk på knappen **SCAN** for at få adgang til menuen.
 - Du kan få flere oplysninger om DAB-menyen ved at besøge www.philips.com/support og downloade hele brugervejledningen.
- DE Verwenden der DAB-Menüs**
- Drücken Sie im DAB-Modus die Taste **MENU**, um die DAB-Menüs aufzurufen.
 - Drehen Sie den Regler **SCAN** um die Menüs zu durchlaufen.
 - Drücken Sie den Regler **SCAN**, um auf das Menü zuzugreifen.
 - Weitere Informationen zum DAB-Menü finden Sie unter www.philips.com/support, wo Sie die vollständige Bedienungsanleitung herunterladen können.
- FR Utilisation des menus DAB**
- En mode DAB, appuyez sur **MENU** pour accéder aux menus DAB.
 - Tournez le bouton **SCAN** pour naviguer dans les menus.
 - Appuyez sur le bouton **SCAN** pour accéder au menu.
 - Pour plus de détails à propos du menu DAB, consultez le site www.philips.com/support pour télécharger le manuel d'utilisation complet.

- IT Utilizzo dei menu DAB**
- In modalità DAB, premere **MENU** per accedere ai menu DAB.
 - Girare la manopola **SCAN** per scorrere i menu.
 - Premere la manopola **SCAN** per accedere al menu.
 - Per ulteriori informazioni sul menu DAB, visitare www.philips.com/support per scaricare il manuale dell'utente completo.
- NO Bruke DAB menyer**
- Trykk på **MENU** i DAB-modus for å få tilgang til DAB menyene.
 - Vri på knappen **SCAN** for å gå gjennom menyene.
 - Tryk på knappen **SCAN** for å få tilgang til menuen.
 - Hvis du vil ha mer informasjon om DAB-menyen, kan du gå til www.philips.com/support og downloade hele brukerhåndboken.
- SV Använda DAB-menyer**
- Öppna en DAB-meny genom att trycka på **MENU** i DAB-läge.
 - Bläddra bland menyerna genom att vrida på vredet **SCAN**.
 - Öppna menyen genom att trycka på vredet **SCAN**.
 - Mer information om DAB-menyen finns i den fullständiga användarhandboken som du kan ladda ned på www.philips.com/support.
- PL Korzystanie z menu DAB**
- W trybie DAB naciśnij przycisk **MENU**, aby przejść do menu DAB.
 - Obróć pokrętkę **SCAN**, aby przelatać poszczególne pozycje menu.
 - Naciśnij pokrętkę **SCAN**, aby przejść do menu.
 - Szczegółowe informacje na temat menu DAB znajdują się na stronie www.philips.com/support, z której można pobrać pełną instrukcję obsługi.

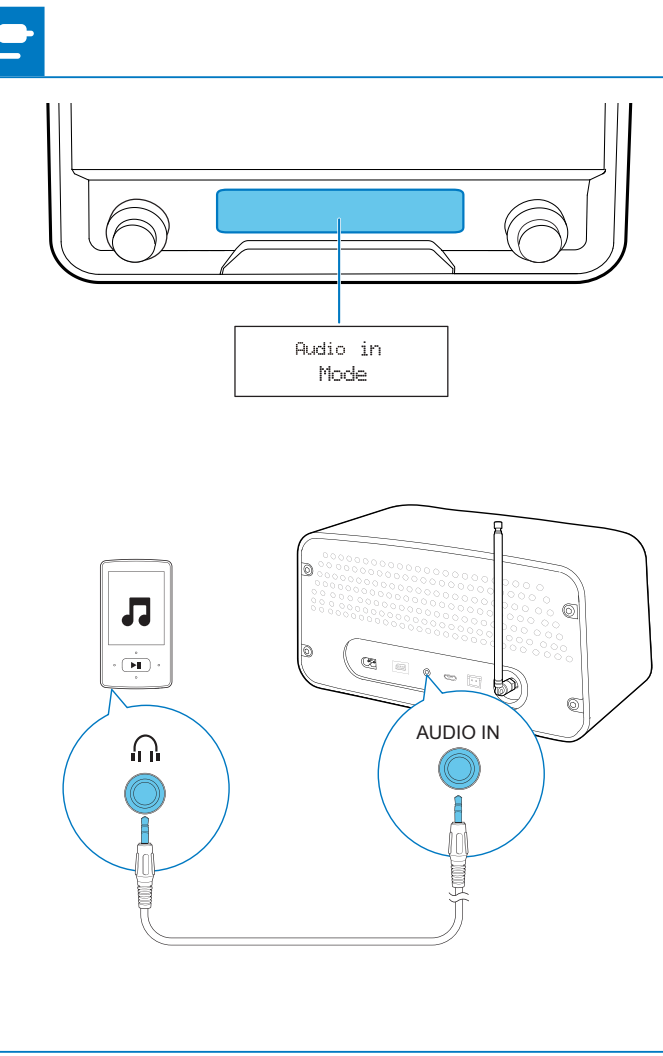

1. Audio in Mode

2. AUDIO IN

