

# Altijd tot uw dienst

Ga voor registratie van uw product en ondersteuning naar  
[www.philips.com/support](http://www.philips.com/support)



AS130



## Gebruiksaanwijzing

**PHILIPS**



# Inhoudsopgave

---

<b>1</b>	<b>Belangrijk</b>	<b>2</b>
	Belangrijke veiligheidsinstructies	2

---

<b>2</b>	<b>Uw docking speaker voor Android™</b>	<b>3</b>
	Introductie	3
	Wat zit er in de doos?	3
	Overzicht van de docking-luidspreker	4

---

<b>3</b>	<b>Aan de slag</b>	<b>5</b>
	Stroom aansluiten	5
	Inschakelen	5
	Tijd instellen	6
	De helderheid van het display aanpassen	6

---

<b>4</b>	<b>Afspelen via Bluetooth</b>	<b>7</b>
	Compatibel met Android™	7
	Audio afspelen via een handmatige Bluetooth-verbinding	7
	Audio afspelen via een automatische Bluetooth-verbinding met Philips Bluetooth Audio Connect	8
	De verbinding met een apparaat verbreken	11

---

<b>5</b>	<b>De Android-telefoon in het station plaatsen en opladen</b>	<b>11</b>
----------	---	-----------

---

<b>6</b>	<b>Afspelen via een audiokabel</b>	<b>12</b>
----------	------------------------------------	-----------

---

<b>7</b>	<b>Volume aanpassen</b>	<b>13</b>
----------	-------------------------	-----------

---

<b>8</b>	<b>Productinformatie</b>	<b>13</b>
	Algemene informatie	13
	Bluetooth	13
	Versterker	14
	Luidsprekers	14

---

<b>9</b>	<b>Problemen oplossen</b>	<b>14</b>
	Algemeen	14
	Over Bluetooth-apparaten	14

---

<b>10</b>	<b>Kennisgeving</b>	<b>15</b>
	Compliance	15
	Recycling	15
	Handelsmerkverklaring	16

# 1 Belangrijk

---

## Belangrijke veiligheidsinstructies

- Let op waarschuwingen.
  - Volg alle instructies.
  - Plaats dit apparaat niet nabij water.
  - Reinig alleen met een droge doek.
  - Dek de ventilatieopeningen niet af. Installeer dit apparaat volgens de instructies van de fabrikant.
  - Niet installeren in de nabijheid van warmtebronnen zoals radiatoren, warmeluchtroosters, kachels of andere apparaten (zoals versterkers) die warmte produceren.
  - Plaats het netsnoer zodanig dat niemand erop trapt en het niet wordt afgeklemd, in het bijzonder bij stekkers, stopcontacten en het punt waar het netsnoer uit het apparaat komt.
  - Gebruik uitsluitend door de fabrikant gespecificeerde toebehoren/accessoires.
  - Gebruik uitsluitend de voedingsbronnen die in de gebruikershandleiding wordt vermeld.
  - Haal de stekker bij onweer en wanneer het apparaat langere tijd niet wordt gebruikt, uit het stopcontact.
  - Laat al het onderhoud verrichten door erkend onderhoudspersoneel. Onderhoud is vereist wanneer het apparaat, het netsnoer of de stekker is beschadigd, wanneer er vloeistof in het apparaat is gekomen of er een voorwerp op het apparaat is gevallen, wanneer het apparaat is blootgesteld aan regen of vocht, wanneer het apparaat niet goed functioneert of wanneer het is gevallen.
  - Stel het apparaat niet bloot aan vocht.
- Plaats niets op het apparaat dat gevaar kan opleveren, zoals een glas water of een brandende kaars.
  - Wanneer de stekker van de Direct plug-in-adapter wordt gebruikt om het apparaat los te koppelen, moet u ervoor zorgen dat u altijd goed bij de stekker kunt.

## 2 Uw docking speaker voor Android™

Gefeliciteerd met uw aankoop en welkom bij Philips! Als u volledig wilt profiteren van de ondersteuning die Philips biedt, kunt u uw product registreren op [www.philips.com/support](http://www.philips.com/support).

---

### Introductie

Met deze docking-luidspreker kunt u:

- audio luisteren via de Bluetooth-verbinding,
- audio luisteren via een audio-invoerkabel en
- uw Android-apparaten opladen.

---

### Wat zit er in de doos?

Controleer de inhoud van het pakket:

- Apparaat
- Stroomadapter
- Audio-invoerkabel (aansluitingen van 3,5 mm)
- Korte gebruikershandleiding
- Veiligheid en kennisgevingen

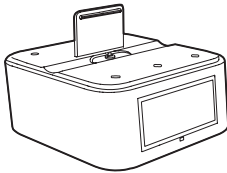

## Overzicht van de docking-luidspreker

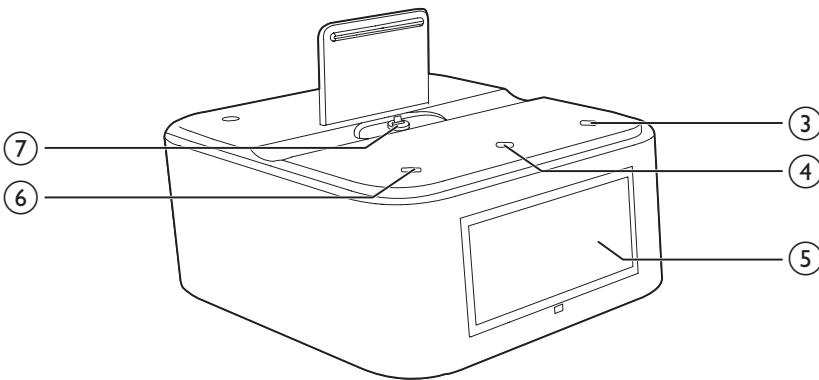
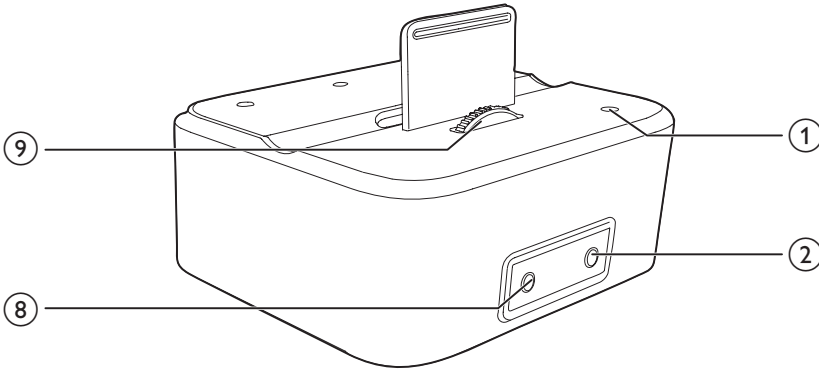

### ① POWER

- Druk op deze knop om de docking-luidspreker in te schakelen of naar de stand-bymodus te schakelen.

### ② DC IN

- De netspanningsadapter aansluiten.

### ③ VOL/TIME +

- Verhoog het volume.
- Hiermee stelt u de klok in.

### ④ BRIGHTNESS/SET TIME

- Hiermee past u de helderheid van het display aan.

- Houd deze knop ingedrukt om de klok in te stellen.

### ⑤ Weergavedisplay

### ⑥ -VOL/TIME

- Zet het volume lager.
- Hiermee stelt u de klok in.

### ⑦ Micro USB-aansluiting

### ⑧ AUDIO IN

- Aansluiten op de audio-uitgang (gewoonlijk de hoofdtelefoonaansluiting) van een extern apparaat.

## 9 Wiel

- Draai hieraan om de hoogte van micro USB-aansluiting aan te passen.

# 3 Aan de slag

Volg altijd de instructies in dit hoofdstuk op volgorde.

## Stroom aansluiten



### Let op

- Het product kan beschadigd raken! Controleer of het netspanningsvoltage overeenkomt met het voltage dat staat vermeld onder op de docking speaker.
- Risico van een elektrische schok! Wanneer u de wisselstroomadapter loskoppelt, moet u altijd de stekker uit het stopcontact halen. Trek nooit aan het snoer.



### Opmerking

- Het typeplaatje bevindt zich aan de onderkant van de docking-luidspreker.

Sluit de wisselstroomadapter aan op

- de **DC IN**-aansluiting op de achterkant van de docking-luidspreker en
- de stroomvoorziening.

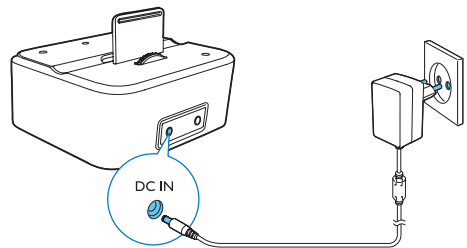

## Inschakelen

Druk op **POWER** om de docking-luidspreker in te schakelen.

- ↳ De Bluetooth-indicator op het display knippert.

- Druk nogmaals op **POWER** om de docking-luidspreker in de stand-bymodus te zetten.

ON ↔ Standby

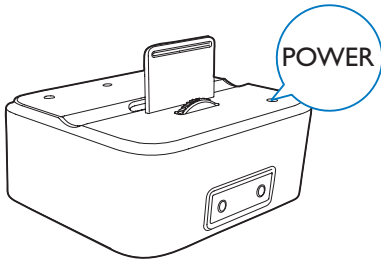

## Automatisch overschakelen naar de stand-bymodus

De docking-luidspreker schakelt automatisch over naar stand-bymodus wanneer

- er geen audio-invoerkabel op de **AUDIO IN**-aansluiting is aangesloten en
- de Bluetooth-verbinding 15 minuten inactief is.

## Tijd instellen

- 1 Houd **BRIGHTNESS/SET TIME** twee seconden ingedrukt.  
↳ [24H] of [12H] begint te knipperen.
- 2 Druk op **-VOL/TIME** of **VOL/TIME +** om [24H] of [12H] te selecteren voor 24- of 12-uurs indeling.
- 3 Druk op **BRIGHTNESS/SET TIME** om te bevestigen.  
↳ Het uur en de minuten beginnen te knipperen.
- 4 Druk herhaaldelijk op **-VOL/TIME** of **VOL/TIME +** om het uur in te stellen.
- 5 Druk op **BRIGHTNESS/SET TIME** om te bevestigen.  
↳ De minuten gaan knipperen.

- 6 Druk herhaaldelijk op **-VOL/TIME** of **VOL/TIME +** om de minuten in te stellen.
- 7 Druk op **BRIGHTNESS/SET TIME** om te bevestigen.  
↳ De ingestelde tijd wordt weergegeven.

## De helderheid van het display aanpassen

Druk herhaaldelijk op **BRIGHTNESS/SET TIME** om een helderheid te kiezen.

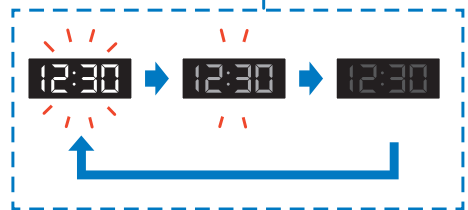



## 4 Afspelen via Bluetooth

Met de **AS130** kunt u op twee manieren van audio genieten:

- via een handmatige Bluetooth-verbinding;
- via een automatische Bluetooth-verbinding met **Philips Bluetooth Audio Connect**.

### Compatibel met Android™

Uw Android-apparaat dient aan de volgende vereisten te voldoen om van alle functies van uw docking-luidspreker gebruik te kunnen maken:

- beschikt over Android-besturingssysteem (versie 2.1 of hoger),
- beschikt over Bluetooth-software (versie 2.1 of hoger), en
- beschikt over een micro USB-aansluiting.

De docking-luidspreker kan ook voor onderstaande functies worden gebruikt als u een ander apparaat hebt dat beschikt over een micro USB-aansluiting en Bluetooth:

- uw apparaat opladen via de USB-aansluiting en
- audio luisteren via Bluetooth.

### Audio afspelen via een handmatige Bluetooth-verbinding

De docking-luidspreker gebruikt draadloze Bluetooth-technologie om muziek van uw draagbare apparaat naar de luidspreker te streamen.

#### Opmerking

- Philips kan niet garanderen dat dit apparaat compatibel is met alle Bluetooth-apparaten.
- Raadpleeg de gebruikershandleiding om te controleren of het apparaat compatibel is met Bluetooth voordat u het apparaat met deze docking-luidspreker koppelt. Controleer of het verbonden Bluetooth-apparaat het Advanced Audio Distribution-profiel (A2DP) en het Audio Video Remote Control-profiel (AVRCP) ondersteunt.
- Het product heeft een geheugenfunctie voor maximaal 4 gekoppelde apparaten.
- Controleer of de Bluetooth-functie is ingeschakeld op uw apparaat en uw apparaat zichtbaar is voor alle andere Bluetooth-apparaten.
- De maximale afstand tussen deze docking-luidspreker en een Bluetooth-apparaat is ongeveer 10 meter.
- Obstakels tussen deze docking-luidspreker en een Bluetooth-apparaat kunnen het bereik verkleinen.
- Houd dit systeem uit de buurt van andere elektronische apparatuur die voor storing kan zorgen.

### Koppelen met Bluetooth-apparaten

- 1 Druk op **POWER** om de docking-luidspreker in te schakelen.  
↳ De Bluetooth-indicator op het display knippert.

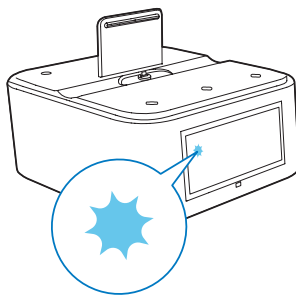

- 2 Activeer de Bluetooth-functie en zoek naar de **AS130** op uw Android-apparaten.
- 3 Raak in de apparaatlijst **PHILIPASAS130** aan.  
↳ Nadat de verbinding tot stand is gebracht, geeft de **AS130** twee pieptonen en brandt de Bluetooth-indicator onafgebroken.

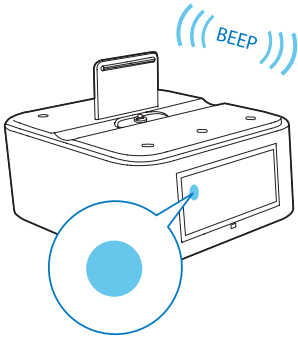

- 4 Speel audio op uw Bluetooth-apparaat af.  
 ↳ Het geluid komt uit de docking-luidspreker.

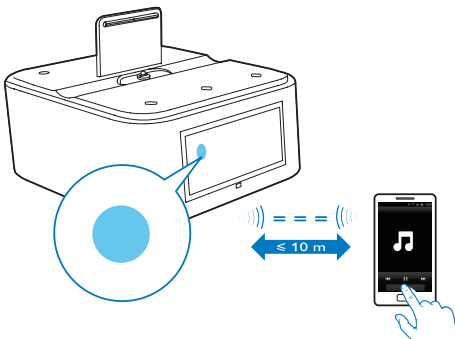

**Tip**

- Om gekoppelde apparaten van de AS130 te wissen, houdt u **POWER** vijf seconden ingedrukt.

## Audio afspelen via een automatische Bluetooth-verbinding met Philips Bluetooth Audio Connect

Philips Bluetooth Audio Connect brengt automatisch een Bluetooth-verbinding tot stand door een snelkoppeling naar uw basisstation toe te voegen aan het beginscherm van uw

Android-apparaat. U wordt aangeraden deze gratis app te downloaden en te installeren, zodat u deze functie kunt gebruiken.

### Philips Bluetooth Audio Connect installeren

U kunt **Google Play** rechtstreeks zoeken via **Philips Bluetooth Audio Connect** en de app vervolgens installeren.

**Opmerking**

- Zorg ervoor dat uw Android-apparaat met internet is verbonden.
- Zorg ervoor dat **Google Play** beschikbaar is op uw Android-apparaat.

- 1 Zoek naar **Philips Bluetooth Audio Connect** in de Play Store van uw apparaat.
- 2 Raak in de resultatenlijst **Philips Bluetooth Audio Connect** aan om te beginnen met downloaden.
- 3 Volg de instructies op het scherm om **Philips Bluetooth Audio Connect** te installeren.
- 4 Raak nadat de installatie is voltooid **Done** (Gereed) aan.  
 ↳ Er worden twee **Philips Bluetooth Audio Connect**-widgets geïnstalleerd en opgeslagen in het widgetscherm.

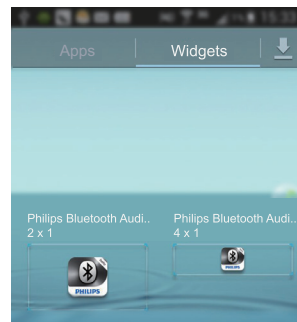

## De Philips-widget toevoegen aan uw beginscherm

Voeg één of beide widgets toe aan het beginscherm van uw Android-apparaat (raadpleeg de gebruiksaanwijzing van het apparaat).

- Philips Bluetooth Audio Connect 2 X 1: voeg één van uw favoriete Bluetooth-apparaten toe



- Philips Bluetooth Audio Connect 4 X 1: voeg drie van uw favoriete Bluetooth-apparaten toe



## Bluetooth activeren met de Philips Bluetooth Audio Connect-app

### De AS130 toevoegen aan uw beginscherm

#### Opmerking

- Zorg ervoor dat de **AS130** is ingeschakeld.

- 1 Raak in het beginscherm van uw Android-apparaat de widget aan om naar andere Bluetooth-apparaten te zoeken en daarmee verbinding te maken.

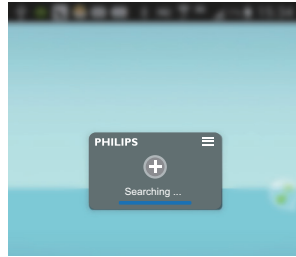

- ↳ De widget begint te zoeken en maakt verbinding met Bluetooth-apparaten die automatisch gekoppeld kunnen worden.
- ↳ De Bluetooth-functie van uw apparaat wordt automatisch geactiveerd.

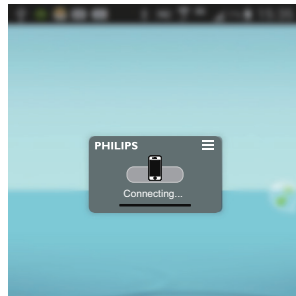

- Selecteer zo nodig de **AS130** in de lijst met beschikbare Philips Bluetooth-apparaten om de verbinding tot stand te brengen.

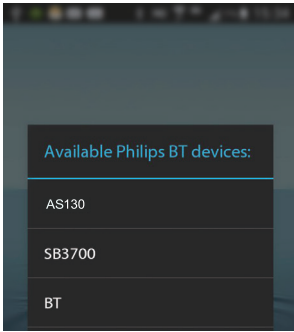

- ↳ Het kan enkele seconden duren om de verbinding tot stand te brengen.
- ↳ Nadat de verbinding tot stand is gebracht, wordt de **AS130** toegevoegd aan het beginscherm en wordt boven aan het scherm een ander Bluetooth-pictogram weergegeven.
- ↳ De **AS130** geeft twee pieptonen.

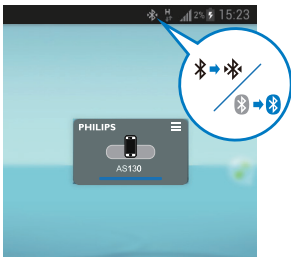

- 2 Raak zo nodig  aan de bovenkant van de widget aan om het pictogram van de **AS130** een andere naam te geven of het pictogram te wijzigen.
  - Raak **AS130** aan en voer de nieuwe naam in.
  - Raak het selectievakje aan als u het pictogram van het apparaat wilt wijzigen.



- 3 Speel audio af op uw Android-apparaat.
  - ↳ Het geluid komt uit de docking-luidspreker.

### Volgende keer opstarten

- 1 Als u de **AS130** de volgende keer inschakelt, maakt het basisstation automatisch verbinding met het laatst gekoppelde apparaat.
  - Als er twee of drie gekoppelde apparaten ingeschakeld zijn, raakt u de **AS130** aan op uw Android-apparaat om te koppelen.
  - ↳ Nadat de apparaten zijn gekoppeld, wordt boven aan het scherm een ander Bluetooth-pictogram weergegeven en geeft de **AS130** twee pieptonen.
- 2 Speel audio af op uw Android-apparaat.
  - ↳ De audio komt uit het basisstation.

---

### De AS130 verwijderen uit het beginscherm

- 1 Raak  boven aan de widget aan.
  - ↳ Er wordt een lijst met beschikbare Philips Bluetooth-apparaten weergegeven.
- 2 Selecteer de **AS130**.

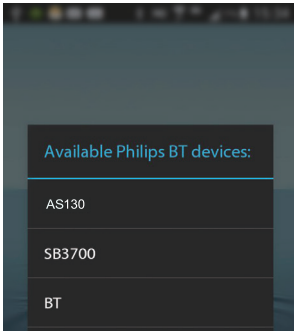

3 Raak **Remove** (Verwijderen) aan.

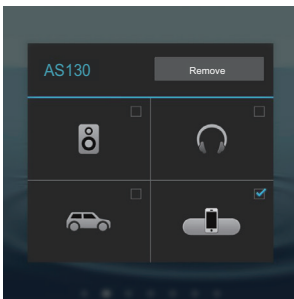

## De verbinding met een apparaat verbreken

Om de verbinding met een Bluetooth-apparaat te verbreken:

- Druk op **SOURCE/SET** om een andere bron te selecteren.
- Deactiveer de Bluetooth-functie op uw apparaat, of
- Breng het apparaat buiten het communicatiebereik.
  - ↳ De Bluetooth-indicator gaat uit.

## 5 De Android-telefoon in het station plaatsen en opladen

Plaats uw Android-apparaat in de micro USB-aansluiting om het op te laden.

1 Controleer de plaats van de micro USB-aansluiting op uw Android-apparaat.

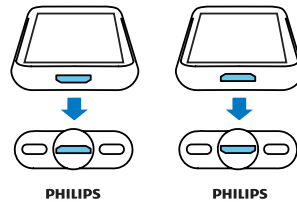

- Draai zo nodig de USB-aansluiting op de docking-luidspreker.

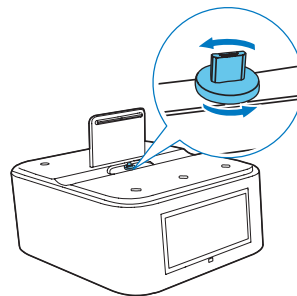

2 Sluit uw Android-apparaat aan op de micro USB-aansluiting.

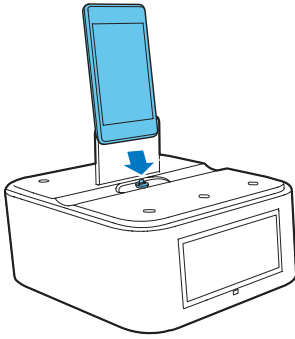

- 3 Draai het wiel om de hoogte van de micro USB-aansluiting aan te passen.

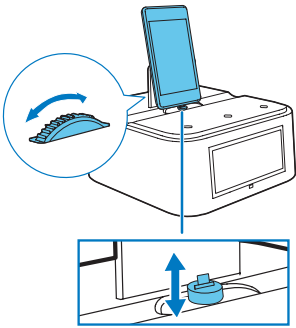

- 4 Schuif de aansluiting om uw Android-apparaat stabiel op het station te plaatsen.

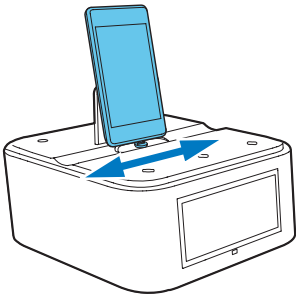

↳ Wanneer de docking-luidspreker is aangesloten op het stopcontact, wordt het geplaatste apparaat automatisch opgeladen.

## 6 Afspelen via een audiokabel

Via een MP3 LINK-kabel kunt u op de **AS130** ook muziek afspelen vanaf een extern audioapparaat, zoals een MP3-speler.

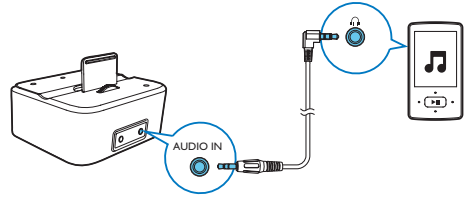

- 1 Verbind een audio-invoerkabel met aan beide einden een aansluiting van 3,5 mm op
  - de **AUDIO IN**-aansluiting op deze docking-luidspreker en
  - de hoofdtelefoonaansluiting op een extern apparaat.
- 2 Speel audio af op het externe apparaat (raadpleeg de desbetreffende gebruikershandleiding).

## 7 Volume aanpassen

Druk op **-VOL/TIME/VOL/TIME +** om het volume te verhogen of te verlagen.

## 8 Productinformatie



### Opmerking

- Productinformatie kan zonder voorafgaande kennisgeving worden gewijzigd.

### Algemene informatie

Netspanning	Model: AS100-050-AE200 Ingangsvermogen: 100 - 240 V ~, 50/60 Hz, 0,5 A Uitgangsvermogen: 5 V == 2,0 A
Stroomverbruik in werking	< 15 W
Stroomverbruik in stand-by	< 1 W
Max. belasting van Android-uitvoer	5 V == 1 A
Afmetingen	
- Apparaat (b x h x d)	137 x 98 x 141 mm
Gewicht	
- Inclusief verpakking	1,0 kg
- Apparaat	0,56 kg

### Bluetooth

Bluetooth-specificaties	V3.0 + EDR
Ondersteunde profielen	A2DP 1.0/AVRCP 1.0
Bereik	10 m (vrije ruimte)

---

## Versterker

Nominaal uitgangsvermogen	2 × 2,5 W RMS
Frequentierespons	63 - 16000 Hz, ± 3 dB
Signaal-ruisverhouding	> 55 dB
Harmonische vervorming	< 1%
MP3 Link	650 mV RMS

---

## Luidsprekers

Luidsprekerimpedantie	4 ohm
Luidsprekerdriver	1,5 inch volledig bereik

# 9 Problemen oplossen



### Waarschuwing

- Verwijder de behuizing van dit apparaat nooit.

Probeer het apparaat nooit zelf te repareren. Hierdoor wordt de garantie ongeldig. Als er zich problemen voordoen bij het gebruik van dit apparaat, controleer dan het volgende voordat u om service vraagt. Als het probleem onopgelost blijft, gaat u naar de website van Philips ([www.philips.com/support](http://www.philips.com/support)). Als u contact opneemt met Philips, zorg er dan voor dat u het apparaat, het modelnummer en het serienummer bij de hand hebt.

---

## Algemeen

### Geen stroom

- Controleer of de stekker van het apparaat goed in het stopcontact zit.
- Zorg ervoor dat er stroom op het stopcontact staat.

### Geen geluid of matig geluid

- Pas het volume van uw docking-luidspreker en Bluetooth-apparaat aan.
- Controleer of de Bluetooth-verbinding tussen uw Bluetooth-apparaat en de docking-luidspreker goed tot stand is gebracht.

### De ingestelde tijd op de klok is verdwenen

- Er is een stroomstoring geweest of de netspanningsadapter is eruit geweest.
- Stel de klok opnieuw in.

---

## Over Bluetooth-apparaten

Er kan zelfs na een succesvolle Bluetooth-aansluiting geen muziek worden afgespeeld op het systeem.



- Het apparaat is niet geschikt voor het afspelen van muziek op het systeem.

**De geluidskwaliteit is slecht nadat een Bluetooth-apparaat is aangesloten.**

- De Bluetooth-ontvangst is slecht. Plaats het apparaat dichterbij het systeem of verwijder obstakels tussen het apparaat en het systeem.

**Kan geen verbinding maken met het systeem.**

- Het apparaat biedt geen ondersteuning voor de profielen die door het systeem worden vereist.
- De Bluetooth-functie van het apparaat is niet ingeschakeld. Raadpleeg de handleiding van het apparaat voor informatie over het inschakelen van deze functie.
- Het systeem bevindt zich niet in de koppelingsmodus.
- Het systeem is al aangesloten op een ander Bluetooth-apparaat. Koppel het apparaat of alle overige aangesloten apparaten los en probeer het opnieuw.

**De verbinding met het gekoppelde apparaat wordt voortdurend in- en uitgeschakeld.**

- De Bluetooth-ontvangst is slecht. Plaats het apparaat dichterbij het systeem of verwijder obstakels tussen het apparaat en het systeem.
- Bij sommige apparaten wordt de Bluetooth-verbinding automatisch uitgeschakeld om energie te besparen. Dit betekent niet dat er zich een storing voordoet.

## 10 Kennisgeving

Eventuele wijzigingen of modificaties aan het apparaat die niet uitdrukkelijk zijn goedgekeurd door Gibson Innovations kunnen tot gevolg hebben dat gebruikers het recht verliezen het apparaat te gebruiken.

---

### Compliance

# CE 0890

Dit product voldoet aan de vereisten met betrekking tot radiostoring van de Europese Unie.

Gibson Innovations verklaart hierbij dat dit product voldoet aan de essentiële vereisten en andere relevante bepalingen van richtlijn 1999/5/EG. U kunt de conformiteitsverklaring lezen op [www.philips.com/support](http://www.philips.com/support).

---

### Recycling



Uw product is vervaardigd van kwalitatief hoogwaardige materialen en onderdelen die gerecycled en opnieuw gebruikt kunnen worden.

Wanneer een product is voorzien van een symbool van een afvalcontainer met een kruis erdoorheen, valt het product onder de Europese richtlijn 2002/96/EG:



Gooi het product nooit weg met ander huishoudelijk afval. Informeer u over de lokale

regels inzake gescheiden afvalophaling van elektrische en elektronische toestellen. Een goede afvalverwerking van uw oude product draagt bij tot het voorkomen van mogelijke schade voor het milieu en de volksgezondheid.

#### **Milieu-informatie**

Er is geen overbodig verpakkingsmateriaal gebruikt. We hebben ervoor gezorgd dat de verpakking gemakkelijk kan worden gescheiden in drie materialen: karton (de doos), polystyreen (buffer) en polyethyleen (zakken en afdekking). Het systeem bestaat uit materialen die kunnen worden gerecycled en opnieuw kunnen worden gebruikt wanneer het wordt gedemonteerd door een gespecialiseerd bedrijf. Houd u aan de plaatselijke regelgeving inzake het weggooien van verpakkingsmateriaal, lege batterijen en oude apparatuur.

---

## **Handelsmerkverklaring**

Het woordmerk en de logo's van Bluetooth® zijn gedeponeerde handelsmerken van Bluetooth SIG, Inc. en het gebruik daarvan door Gibson Innovations is onder licentie.





2015 © Gibson Innovations Limited. All rights reserved.  
This product has been manufactured by, and is sold under the responsibility of Gibson Innovations Ltd., and Gibson Innovations Ltd. is the warrantor in relation to this product. Philips and the Philips Shield Emblem are registered trademarks of Koninklijke Philips N.V. and are used under license from Koninklijke Philips N.V.

AS130\_12\_UM\_V3.0

