

Reģistrējiet Jūsu preci un iegūstiet atbalstu  
[www.philips.com/welcome](http://www.philips.com/welcome)

**MCM 103B**

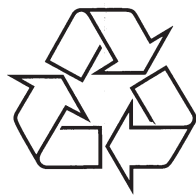

Tiecieties ar Philips Internetā  
<http://www.philips.com>

Lietošanas instrukcija

<b>1 Svarīgi</b> .....	<b>3</b>	<b>7 Skaļuma un skaņas efektu regulēšana</b> .....	<b>14</b>
Drošība .....	3	Skaļuma līmeņa regulēšana .....	14
Ievērošanai .....	4	Noteikta skaņas efekta izvēle .....	14
<b>2 Jūsu mazā Hi-Fi sistēma</b> .....	<b>6</b>	Basu pastiprināšana .....	14
Ievads .....	6	Skaņas izslēgšana .....	14
Kas atrodas iepakojumā .....	6	<b>8 Radio klausīšanās</b> .....	<b>15</b>
Galvenās ierīces pārskats .....	7	Radio stacijas uzregulēšana .....	15
Tālvadības pults pārskats .....	8	Radio staciju automātiska programmēšana .....	15
<b>3 Pievienošana</b> .....	<b>10</b>	Radio staciju manuāla programmēšana .....	15
Skaļruņu pievienošana .....	10	Saglabātas radio stacijas uzregulēšana .....	15
Strāvas pievienošana .....	10	<b>9 Citas funkcijas</b> .....	<b>16</b>
<b>4 Darbību sākot</b> .....	<b>11</b>	Modinātāja taimera iestatīšana .....	16
Tālvadības pults sagatavošana .....	11	Gulētiešanas taimera iestatīšana .....	16
Automātiska radio staciju uzstādīšana .....	11	Ārējās ierīces klausīšanās .....	16
Pulksteņa iestatīšana .....	11	<b>10 Preces informācija</b> .....	<b>17</b>
Ieslēgšana .....	12	Specifikācijas .....	17
<b>5 Atskaņošana</b> .....	<b>12</b>	USB atskaņojamības informācija .....	18
Disku atskaņošana .....	12	Atbalstītie MP3 disku formāti .....	18
Atskaņošana no USB .....	12	<b>11 Traucējumu novēršana</b> .....	<b>19</b>
<b>6 Atskaņošanas iespējas</b> .....	<b>13</b>	Nav skaņas vai tā ir sliktas kvalitātes .....	19
Pārleķšana uz celiņu .....	13		
Atskaņošanas iepauzēšana/turpināšana .....	13		
Meklēšana celiņa robežās .....	13		
Atskaņošanas informācijas apskate .....	13		
Atkārtota atskaņošana .....	13		
Atskaņošana sajauktā secībā .....	13		
Celiņu programmēšana .....	13		

### ! Brīdinājums

- Nekad nenoņemiet šīs ierīces korpusu.

Laī saglabātu garantiju, nekādā gadījumā nemēģiniet labot sistēmu paši.

Ja rodas problēmas ar šīs ierīces lietošanu, pārbaudiet punktus zemāk, pirms pieprasāt servisu. Ja problēmu neizdodas atrisināt, skatiet [www.philips.com/welcome](http://www.philips.com/welcome). Sazinoties ar Philips, pārliecinieties, ka ierīce ir līdzās un ir pieejami modeļa un sērijas numuri.

### Ierīce neieslēdzas

- Pārliecinieties, ka galvenās ierīces maiņstrāvas vads ir kārtīgi pieslēgts.
- Pārliecinieties, ka strāvas rozetē ir strāva.
- Strāvas taupīšanas nolūkos sistēma automātiski izslēdzas 15 minūtes pēc celiņa atskaņošanas beigām, ja netiek lietota neviena vadība.

### Nav skaņas vai tā ir sliktas kvalitātes

- Regulējiet skaļumu.
- Atvienojiet austiņas.
- Pārbaudiet, vai skaļruņi ir pievienoti pareizi.
- Pārbaudiet, vai atkailinātie skaļruņu vadu gali ir iespiesti.

### Kreisā un labā skaņas izejas ir otrādāk

- Pārbaudiet skaļruņu savienojumus un novietojumu.

### Ierīce nereaģē

- Atvienojiet un atkal pieslēdziet strāvas vadu, tad atkārtoti ieslēdziet ierīci.
- Strāvas taupīšanas nolūkos sistēma automātiski izslēdzas 15 minūtes pēc celiņa atskaņošanas beigām, ja netiek lietota neviena vadība.

### Tālvadības pults nestrādā

- Pirms Jūs spiežat jebkuru funkcijas taustiņu, vispirms izvēlieties avotu ar tālvadības pulti.
- Samaziniet attālumu starp tālvadības pulti un ierīci.
- Ievietojiet baterijas, ievērojot polaritāti (+/-), kā norādīts.
- Nomainiet bateriju.
- Mērķējiet tālvadības pulti tieši uz tālvadības sensoru ierīces priekšpusē.

### Netiek uzverts disks

- Ievietojiet disku.
- Pārliecinieties, ka diska etiķetes puse ir uz āru.
- Gaidiet, līdz izžūst kondensāts no lēcas.
- Nomainiet vai notīriet disku.
- Lietojiet aizvērtu CD vai pareiza formāta disku.

### Nevar parādīt dažus failus no USB ierīces

- Direktoriju vai failu skaits USB ierīcē pārsniedz noteiktu limitu. Tā nav nepareiza darbība.
- Šo failu formāts nav atbalstīts.

### USB ierīce nav atbalstīta

- USB ierīce nav saderīga ar sistēmu. Mēģiniet citu USB ierīci.

### Slikta radio uztveršana

- Palieliniet attālumu starp ierīci un Jūsu TV vai videomagnetofonu.
- Pilnībā izstiepiet un noregulējiet FM antenu.

### Taimeris nestrādā

- Iestatiet pareizu laiku.
- Ieslēdziet taimeri.

### Pulksteņa/taimera iestatījums ir izdzēsts

- Ir bijis strāvas padeves pārrāvums vai atvienots strāvas vads.
- Atkārtoti iestatiet pulksteni/taimeri.

## USB atskaņojamības informācija

### Saderīgās USB ierīces

- USB zibatmiņa (USB 2.0 vai USB 1.1)
- USB atskaņotāji (USB 2.0 vai USB 1.1)
- Atmiņas kartes (darbam ar mājas kinoteātra sistēmu, nepieciešams papildus karšu lasītājs)

### Atbalstītie formāti

- USB vai atmiņas failu formāts: FAT12, FAT16, FAT32 (sektora izmērs: 512 baiti).
- MP3 bitu ātrums (datu ātrums): 32-320 Kbps un mainīgs bitu ātrums.
- WMA v9 vai jaunāka
- Direktoriju dziļums līdz 8 līmeņiem.
- Maksimālais albumu/direktoriju skaits: 99
- Maksimālais celiņu/virsrakstu skaits: 999
- ID3 etiķete v2.0 vai jaunāka
- Faila nosaukums Unicode UTF8 (maksimālais garums: 128 baiti)

### Neatbalstītie formāti:

- Tukši albumi: tukšs albums ir albums, kas nesatur MP3/WMA failus un netiek rādīts displejā.
- Neatbalstīti failu formāti tiek izlaisti. Piemēram, Word dokumenti (.doc) vai MP3 faili ar paplašinājumu .dif tiek ignorēti un netiek atskaņoti.
- AAC, WAV, PCM audio faili
- DRM aizsargāti WMA faili (.wav, .m4a, .m4p, .mp4, .aac)
- WMA faili Lossless formātā un ar bitu ātrumu virs 320 kbps

## Atbalstītie MP3-CD formāti

- ISO 9660, Joliet
- Maksimālais virsrakstu skaits: 512 (atkarībā no faila nosaukuma garuma)
- Maksimālais albumu skaits: 255
- Atbalstītās atjaunošanas frekvences: 32 kHz, 44.1 kHz, 48 kHz.
- Atbalstītie bitu ātrumi: 32~320 (kbps), mainīgs bitu ātrums.

## Drošība

1. Izlasiet šos norādījumus.
  2. Saglabājiet šos norādījumus.
  3. Ievērojiet visus brīdinājumus.
  4. Sekojiet visiem norādījumiem.
  5. Nelietojiet šo ierīci ūdens tuvumā.
  6. Tīriet tikai ar sausu lupatu.
  7. Nenoblokējiet nevienu no ventilācijas atverēm. Uzstādiet saskaņā ar ražotāja norādījumiem.
  8. Novietojiet jebkādu karstuma avotu tuvumā, kā radiatoru, sildītāji, plītis vai citas ierīces (tai skaitā pastiprinātāji), kas ražo karstumu.
  9. Aizsargājiet strāvas vadu no pastiprinātas slodzes – staigāšanas uz tā, raušanas, sevišķi pie kontaktdakšas un vietā, kur tas iznāk no ierīces.
  10. Lietojiet tikai ražotāja noteiktos papildus piederumus.
  11. Lietojiet tikai uz ražotāja noteiktajiem vai ar ierīci pārdotajiem ratiņiem, statīvu, kronšteina vai galda. Ja tiek lietoti ratiņi, esiet piesardzīgi, kad ratiņi ar ierīci tiek pārvietoti, lai izvairītos no savainojuma no apgāšanās.
- 
12. Atvienojiet šo ierīci no strāvas pērkona negaisa laikā, kā arī, ja ierīce netiks lietota ilgu laiku.
  13. Atstājiet visas apkopes kvalificēta servisa personāla ziņā. Apkope ir nepieciešama, ja ierīce jebkāda veidā ir bojāta, piemēram, ja ir bojāts strāvas vads vai kontaktdakša, ierīcē ir iekļuvis šķidrums vai svešķermeņi, ierīce ir tikusi pakļauta lietum vai mitrumam, nestrādā pareizi vai ir nomesta zemē.

14. **BRĪDINĀJUMS** par bateriju lietošanu – Lai novērstu bateriju noplūdi, kas var izraisīt ķermeņa savainojumus, īpašuma bojājumu vai bojājumu ierīcei:
  - Ievietojiet baterijas pareizi, ievērojot indikācijas + un – uz ierīces.
  - Nelietojiet vienlaicīgi dažādas baterijas (vecas un jaunas vai oglekļa un sārmu, u.tml.).
  - Izņemiet baterijas, ja ierīce netiks lietota ilgu laiku.
15. Ierīci nedrīkst pakļaut pilieniem vai šļakstiem.
16. Novietojiet uz ierīces nekādus bīstamības avotus (piem., priekšmetus, kas pilni ar ūdeni, aizdedzinātas sveces).
17. Šī prece var saturēt svīnu un dzīvsudrabu. Šo materiālu izmešana var tikt ierobežota dabas aizsardzības apsvērumu dēļ. Informācijai par izmešanu vai pārstrādi, sazinieties ar vietējām varas iestādēm vai Elektronikas Industrijas Aliansi: [www.eiae.org](http://www.eiae.org).
18. Ja strāvas kontakts vai sadalītājs tiek lietots kā atslēgšanas ierīce, atslēgšanas ierīcei jābūt viegli pieejamai un darba kārtībā.



### Brīdinājums

- Nekad nenoņemiet šīs ierīces korpusu.
- Nekad neļojiet nevienu šīs ierīces daļu.
- Nekad novietojiet šo ierīci uz cita elektriskā aprīkojuma.
- Nepakļaujiet šo ierīci tiešai saules gaismai, atklātai liesmai un karstumam.
- Nekad nelūkojieties lāzera starā ierīces iekšienē.
- Nodrošiniet vieglu pieeju strāvas vadam, kontaktam vai adapterim, lai varētu atslēgt šo ierīci no strāvas.

## Dzirdes drošība

### Klausieties vidējā skaļumā

- Austiņu lietošana lielā skaļumā var bojāt Jūsu dzirdi. Šī prece var veidot skaņas decibelu diapazonos, kas var radīt dzirdes zudumus normāliem cilvēkiem, pat ja pakļauti mazāk kā minūti. Augstākie decibelu diapazoni ir paredzēti tiem, kam jau var būt dzirdes traucējumi.
- Skaņa var būt maldinoša. Pēc laika Jūsu dzirdes "komforta līmenis" adaptējas augstākajiem skaņas līmeņiem. Tādēļ pēc ilgākas klausīšanās, kas izklausās "normāli", var patiesībā būt skaļi un bojājoši Jūsu dzirdei. Lai nodrošinātu pret to, iestatiet Jūsu skaļumu drošā līmenī, pirms Jūsu dzirde adaptējas, un atstājat to šādā līmenī.
- Iestatiet Jūsu skaļumu zemā līmenī.
- Lēni palieliniet skaņu, līdz Jūs dzirdat to komfortabli un skaidri, bez traucējumiem.
- Paildzināta pakļaušana skaņai, pat normālā "drošā" skaļumā, arī var izraisīt dzirdes zudumu.
- Noteikti lietojiet Jūsu aprīkojumu saprātīgi un ņemiet pietiekamus pārtraukumus.
- Klausieties saprātīgā skaļumā saprātīgus laika periodus.
- Esiet uzmanīgi, neregulējiet skaļumu, kad Jūsu dzirde adaptējas.
- Negrieziet skaļumu tik skaļi, ka nedzirdat, kas notiek ap jums.
- Potenciāli bīstamās situācijās, ievērojiet piesardzību vai izslaidīgi pārtrauciet lietošanu.
- Nelietojiet austiņas, darbinot motorizētu transporta līdzekli, velosipēdu, skrituļdēli, utt., tas var radīt satiksmes negadījumu un nav atļauts daudzās valstīs.

## Ievērošanai



Šī prece atbilst Eiropas Kopienas radio traucējumu prasībām.

Šī prece atbilst sekojošu direktīvu un vadlīniju prasībām: 2004/108/EC + 2006/95/EC.

Jebkādas izmaiņas vai modifikācijas, kas veiktas šai ierīcei un nav īpaši apstiprinātas no Philips Consumer Lifestyles, var liegt lietotājam tiesības darbināt šo aprīkojumu.



Jūsu prece ir veidota un ražota, izmantojot augstas kvalitātes materiālus, ko var pārstrādāt un lietot atkārtoti.



Ja Jūs redzat pārsvītrotās miskastes simbolu piestiprinātu pie preces, tas nozīmē, ka prece atbilst Eiropas Direktīvai 2002/96/EC.

Apziniet vietējos noteikumus par elektrisko un elektronisko preču atsevišķo savākšanu.

Rīkojieties saskaņā ar vietējiem noteikumiem un neizmetiet Jūsu vecās ierīces ar sadzīves atkritumiem. Pareiza Jūsu vecās preces izmešana palīdz novērst potenciālas negatīvas sekas apkārtējai videi un cilvēku veselībai.

### Piezīme

- Preces informācija var mainīties bez iepriekšēja brīdinājuma.

## Specifikācijas

### Pastiprinātājs

Kopējā izejas jauda .....	2X5W RMS
Frekvenču veikspēja .....	60 – 16000 Hz ± 3 dB
Signāla – trokšņa attiecība .....	>65dB
MP3 savienojuma ieeja .....	0.5V RMS 20 kΩ

### Disks

Lāzera tips .....	Pusvadītāju
Diska diametrs .....	12cm/8cm
Atbalstītie diski .....	CD-DA, CD-R, CD-RW, MP3-CD, WMA-CD
Audio DAC .....	24biti / 44.1kHz
Kopējie harmoniskie traucējumi .....	<1%
Frekvenču veikspēja .....	60Hz – 16kHz (44.1kHz)
S/T attiecība .....	>65dBA

### Uztvērējs

Uztveršanas diapazons .....	FM: 87.5 – 108MHz
Regulēšanas solis .....	50KHz
Jutība	
- Mono, 26 dB S/T attiecība .....	<22dBf
Meklēšanas jutība .....	<36 dBu
Kopējie harmoniskie kropļojumi .....	<3%
Signāla-trokšņa attiecība .....	>45 dBu

### Skaļruņi

Skaļruņu pretestība .....	4 Ω
Skaļruņa izmērs .....	3.5" basu + 0.8" pīkstulis
Jutība .....	>82dB/m/W

## Vispārēja informācija

Mainstrāvas barošana .....	230V, 50Hz
Strāvas patēriņš darbības režīmā .....	25W
Strāvas patēriņš gaidīšanas režīmā .....	<2W
Strāvas patēriņš ekonomiskajā režīmā .....	<1W
USB Direct .....	Versija 2.0/1.1
Izmēri	
- Galvenā ierīce (P x A x D) .....	150 x 152 x 250 mm
- Skaļruņa kaste (P x A x D) .....	150 x 152 x 197 mm
Svars	
- Ar iepakojumu .....	5.14 kg
- Galvenā ierīce .....	2.002 kg
- Skaļruņa kaste .....	2 x 0.895 kg



## 9. CITAS FUNKCIJAS

### Modinātāja taimera iestatīšana

Šo ierīci var lietot kā modinātāju. Noteiktā laikā tiek aktivizēts disks/radio/USB.

1. Pārliecinieties, ka pulkstenis ir iestatīts pareizi.
2. Nospiediet un turiet taustiņu **TIMER**.
3. Spiediet taustiņu **DISC**, **TUN** vai **USB**, lai izvēlētos avotu.
4. Spiediet taustiņu **TIMER**, lai apstiprinātu.  
↳ Stundu cipari tiek parādīti un sāk mirkšķināties.
5. Spiediet taustiņus **◀◀** / **▶▶**, lai iestatītu stundas.
6. Spiediet taustiņu **TIMER**, lai apstiprinātu.  
↳ Minūšu cipari tiek parādīti un sāk mirkšķināties.
7. Spiediet taustiņus **◀◀** / **▶▶**, lai iestatītu minūtes.
8. Spiediet taustiņu **TIMER**, lai apstiprinātu.  
↳ Taimeris ir iestatīts un aktivizēts.

### Modinātāja taimera ieslēgšana un izslēgšana

1. Atkārtoti spiediet taustiņu **TIMER ON/OFF**, lai ieslēgtu vai izslēgtu taimeris.  
↳ Ja taimeris ir ieslēgts, displejā parādās indikācija .  
↳ Ja taimeris ir izslēgts, indikācija  no displeja pazūd.



#### Piezīme

- Modinātāja taimeris nav pieejams MP3 LINK režīmā.
- Ja ir izvēlēts DISC/USB avots, bet celiņu nevar atskaņot, tā vietā automātiski tiek aktivizēts radio.

### Gulētiešanas taimera iestatīšana

Šī ierīce var automātiski pārslēgties gaidīšanas režīmā pēc noteikta laika.

1. Kad sistēma ir ieslēgta, atkārtoti spiediet taustiņu **SLEEP**, lai izvēlētos laika periodu (minūtēs).  
↳ Kad gulētiešanas taimeris ir aktivizēts, displejā parādās indikācija  $z^2$ .
2. Atkārtoti spiediet taustiņu **SLEEP**, līdz displejā parādās **[OFF]** (izslēgt).  
↳ Kad gulētiešanas taimeris ir deaktivizēts, indikācija  $z^2$  pazūd no displeja.

### Ārējas ierīces klausīšanās

Jūs varat klausīties ārēju audio ierīci, izmantojot šo ierīci.

1. Spiediet taustiņu **MP3 LINK**, lai izvēlētos MP3 savienojuma avotu.
2. Pieslēdziet komplektā iekļauto MP3 savienojuma vadu pie:
  - kontakta **MP3 LINK** (3.5 mm) uz ierīces.
  - Ārējās ierīces austiņas kontakta.
3. Sāciet atskaņošanu uz ierīce (skatīt ierīces lietošanas pamācību).

## ... SVARĪGI



Jūsu prece satur baterijas, kas atbilst Eiropas Direktīvai 2006/66/EC, ko nedrīkst izmest kopā ar sadzīves atkritumiem.

Apziniet vietējos noteikumus par bateriju atsevišķo savākšanu. Pareiza bateriju izmešana palīdz novērst potenciālas negatīvas sekas apkārtējai videi un cilvēku veselībai.

### Informācija par dabas aizsardzību

Vīs nevajadzīgais iepakojums ir noņemts. Mēs esam darījuši visu, lai padarītu iepakojumu viegli sadalāmu trīs materiālos: kartons (kaste), putuplasts (trīcienu slāpēšanai) un polietilēns (maisiņi, aizsargājošā burbuļu lapa).

Jūsu sistēma sastāv no materiāliem, ko var pārstrādāt un lietot atkārtoti, ja izjaukšanu veikusi specializējusies kompānija. Apziniet vietējos noteikumus par iepakojuma materiālu, tukšo bateriju un vecā aprīkojuma izmešanu.



Windows Media un Windows logo ir Microsoft Corporation zīmoli vai reģistrēti zīmoli Amerikas Savienotajās Valstīs un/vai citās valstīs.

Šī ierīce iekļauj šo apzīmējumu:

**AUGSTĀKĀS  
KLASES LĀZERA  
IERĪCE**

## 2. JŪSU MAZĀ HI-FI SISTĒMA

Apsveicam ar Jūsu pirkumu un laipni lūgti Philips! Lai pilnībā izmantotu atbalstu, ko piedāvā Philips, reģistrējiet Jūsu precī www.Philips.com/welcome.

### Ievads

#### Ar šo ierīci Jūs varat

- Izbaudīt mūziku no diskumiem, USB ierīcēm un citām ārējām ierīcēm.
- Klausīties FM radio stacijas.

#### Skaņas bagātināšanai ierīcē ir pieejami sekojoši skaņas efekti:

- Digital Sound Control (DSC)
- Dynamic Bass Boost (DBB).

#### Ierīce atbalsta šādus mediju formātus:



### Kas atrodas iepakojumā

Pārbaudiet un identificējiet Jūsu ierīces iepakojuma saturu:

- Galvenā ierīce
- Skaļruņu kastes x 2
- Strāvas vads
- MP3 savienojuma vads x 1
- Tālvadības pults
- Ātrā starta ceļvedis
- Lietošanas pamācība

## 8. RADIO KLAUSĪŠANĀS

### Radio stacijas uzregulēšana

1. Spiediet taustiņu **TUN**, lai izvēlētos FM.
2. Nospiediet un vairāk kā 2 sekundes turiet taustiņu **◀◀ / ▶▶**.
  - ↳ Displejā parādās [SEARCH] (meklē).
  - ↳ Radio automātiski uzregulē radio staciju ar pietiekami spēcīgu signālu.
3. Atkārtojiet soli 2, lai uzregulētu citas radio stacijas.
  - Lai uzregulētu vāju radio staciju, atkārtoti spiediet taustiņus **◀◀ / ▶▶**, līdz tiek atrasta optimāla uztveršana.

### Radio staciju automātiska programmēšana

#### Piezīme

- Jūs varat saglabāt līdz 20 (FM) radio stacijas.

1. Radio režīmā nospiediet un 2 sekundes turiet taustiņu **PROG**, lai aktivizētu automātiskas programmas režīmu.
  - ↳ Displejā parādās indikācija [AUTO].
  - ↳ Tiek ieprogrammētas visas pieejamās radio stacijas frekvences uztveršanas stipruma secībā.
  - ↳ Pirmā saglabātā radio stacija tiek automātiski atskaņota.

### Radio staciju manuāla programmēšana

#### Piezīme

- Jūs varat saglabāt līdz 20 (FM) radio stacijas.

1. Uzregulējiet radio staciju.
2. Spiediet taustiņu **PROG**, lai aktivizētu programmas režīmu.
  - ↳ Displejā parādās indikācija [PROG] (programma).
3. Spiediet taustiņus **ALB/PRESET+/-**, lai piešķirtu radio stacijai numuru (1 līdz 20), tad spiediet taustiņu **PROG**, lai apstiprinātu.
  - ↳ Displejā tiek rādīts saglabāšanas numurs un saglabātās radio stacijas frekvence.
4. Atkārtojiet augstāk minētos soļus, lai ieprogrammētu citas stacijas.

#### Piezīme

- Lai pārrakstītu saglabātu radio staciju, ieprogrammējiet tās vietā citu radio staciju.

### Saglabātas radio stacijas izvēle

1. Radio režīmā spiediet taustiņus **ALB/PRESET+/-**, lai izvēlētos saglabātās radio stacijas numuru.

#### Padoms

- FM antena ir nostiprināta pie galvenās ierīces.
- Novietojiet antenu pēc iespējas tālāk no TV, videomagnetofona un citiem starojuma avotiem.
- Optimālai uztveršanai, pilnībā izstiepiet antenu un regulējiet antenas pozīciju.

## 7. SKAĻUMA UN SKAŅAS EFEKTU REGULĒŠANA

### Skaļuma līmeņa regulēšana

1. Atskaņošanas laikā spiediet taustiņus **VOL +/-**, lai palielinātu/samazinātu skaļuma līmeni.

### Noteikta skaņas efekta izvēle

1. Atskaņošanas laikā atkārtoti spiediet taustiņu **DSC**, lai izvēlētos:
  - [POP] (popmūzika)
  - [JAZZ] (džezs)
  - [ROCK] (roks)
  - [CLASSIC] (klasiskā mūzika)

### Basu pastiprināšana

1. Atskaņošanas laikā spiediet taustiņu **DBB**, lai ieslēgtu vai izslēgtu dinamisku basu pastiprinājumu.
  - ↳ Ja DBB ir aktivizēts, displejā parādās indikācija [DBB].

### Skaņas izslēgšana

1. Atskaņošanas laikā spiediet taustiņu **MUTE**, lai apklusinātu/atjaunotu skaņu.

## ... JŪSU MAZĀ HI-FI SISTĒMA

### Galvenās ierīces pārskats

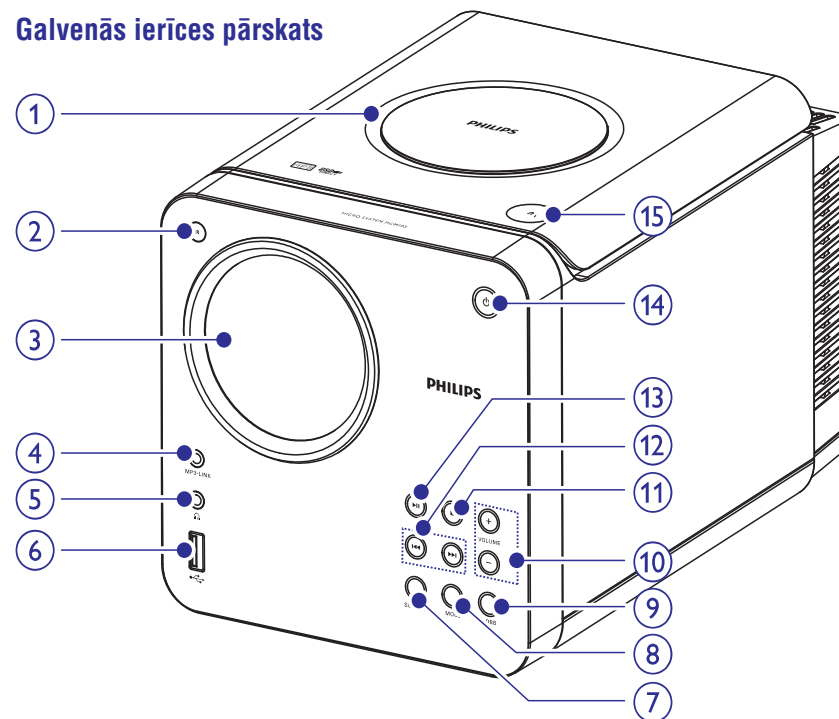

#### 1. Diska nodalījums

#### 2. IR

- Tālvadības pults sensors.

#### 3. Displejs

- Parāda pašreizējo statusu.

#### 4. MP3 LINK

- Audio ieejas kontakts (3.5 mm) ārējai audio ierīcei.

#### 5.

- Kontakts austiņām.

#### 6.

- Kontakts USB saglabāšanas ierīcei.

#### 7. SOURCE

- Izvēlas avotu: CD, FM uztvērēju, USB vai MP3 savienojumu.

#### 8. MODE

- Izvēlas atkārtotas/sajauktas atskaņošanas režīmu.

#### 9. DBB

- Ieslēdz vai izslēdz dinamisku basu pastiprinājumu.

#### 10. VOLUME +/-

- Regulē skaļumu.

#### 11.

- Beidz atskaņošanu vai dzēš programmu.

#### 12.

- Uzregulē radio staciju.
- Pārlec uz iepriekšējo/nākamo celiņu.
- Meklē atpakaļ/uz priekšu celiņa robežas.
- Regulē laiku.

#### 13.

- Sāk vai iepauzē atskaņošanu.

#### 14.

- Ieslēdz ierīci vai pārslēdz to gaidīšanas režīmā.

#### 15.

- Atver/aizver diska nodalījumu.

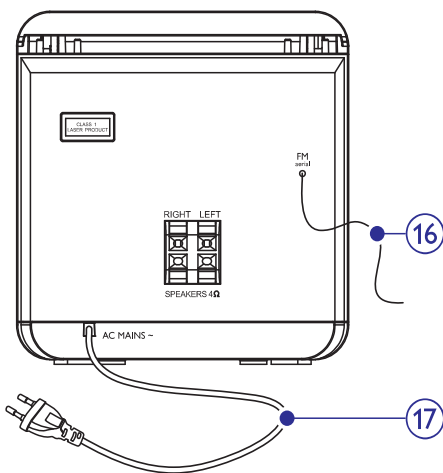

**16. FM antena**

- Uzlabo FM uztveršanu.

**17. AC MAINS~**

- Strāvas vads.

**Tālvadības pults pārskats**

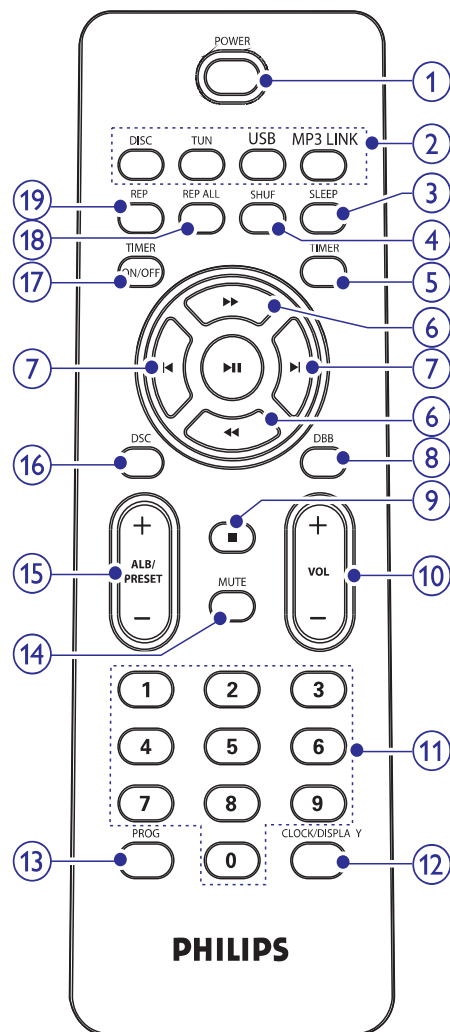

- 1. POWER**
  - Ieslēdz ierīci vai pārslēdz to gaidīšanas režīmā.
- 2. Avota izvēles taustiņi (DISC, TUN, USB, MP3 LINK)**
  - Izvēlas avotu: DISKS, RADIO, USB vai MP3 SAVIENOJUMS.
- 3. SLEEP**
  - Iestata gulētiešanas taimerī.

**Pārleķšana uz celiņu**

**CD:**

- Spiediet taustiņus **◀ / ▶**, lai izvēlētos citu celiņu.
  - Lai tieši izvēlētos celiņa numuru, var lietot ciparu tastatūru.
- Spiediet taustiņus **ALB/PRESET+/-**, lai izvēlētos albumu vai direktoriju.
- Spiediet taustiņus **◀ / ▶**, lai izvēlētos celiņu vai failu.

**Atskaņošanas iepauzēšana/turpināšana**

- Atskaņošanas laikā spiediet taustiņu **▶||**, lai iepauzētu/turpinātu atskaņošanu.

**Meklēšana celiņa robežās**

- Atskaņošanas laikā nospiediet un turiet taustiņu **◀◀ / ▶▶**.
- Atlaidiet, lai turpinātu normālu atskaņošanu.

**Atskaņošanas informācijas apskate**

- Atskaņošanas laikā atkārtoti spiediet taustiņu **CLOCK/DISPLAY**, lai izvēlētos dažādu atskaņošanas informāciju.

**Atkārtota atskaņošana**

**Atkārtota celiņa atskaņošana**

- Atskaņošanas laikā spiediet taustiņu **REP**.
  - ↳ Displejā parādās indikācija [REP] un pašreizējais celiņš tiek atskaņots atkārtoti.
- Lai turpinātu normālu atskaņošanu, vēlreiz spiediet taustiņu **REP**.

**Atkārtota visu celiņu vai albuma atskaņošana**

- Atskaņošanas laikā atkārtoti spiediet taustiņu **REP ALL**, lai izvēlētos:
  - ↳ [REP ALL] (atkārtot visu): visi celiņi tiek atskaņoti atkārtoti.
  - ↳ [REP ALB] (atkārtot albumu) (tikai MP3 un USB): pašreizējais albums tiek atskaņots atkārtoti.
- Lai turpinātu normālu atskaņošanu, atkārtoti

spiediet taustiņu **REP ALL**, līdz displejā netiek rādīta neviena no atkārtošanas režīma indikācijām.

**Atskaņošana sajauktā secībā**

- Spiediet taustiņu **SHUF**.
  - ↳ Displejā parādās indikācija [SHUF] (sajaukta secība): visi celiņi tiek atskaņoti sajauktā secībā.
- Lai turpinātu normālu atskaņošanu, vēlreiz spiediet taustiņu **SHUF**.

**Padoms**

- Atkārtotas atskaņošanas un sajauktas secības funkcijas nevar aktivizēt vienlaicīgi.

**Celiņu programmēšana**

Var ieprogrammēt ne vairāk kā 40 celiņus.

- CD/USB režīmā, kad atskaņošana apturēta, spiediet taustiņu **PROG**, lai aktivizētu programmēšanas režīmu.
  - ↳ Displejā mirkšķinās indikācija [PROG] (Programma).
- MP3/WMA celiņiem, spiediet taustiņus **ALB/PRESET+/-**, lai izvēlētos albumu.
- Spiediet taustiņus **◀ / ▶**, lai izvēlētos celiņu, tad spiediet taustiņu **PROG**, lai apstiprinātu.
- Atkārtojiet soļus 2 līdz 3, lai programmētu citus celiņus.
- Spiediet taustiņu **▶||**, lai atskaņotu ieprogrammētos celiņus.
  - ↳ Atskaņošanas laikā tiek rādīta indikācija [PROG] (Programma).
  - Lai dzēstu programmu, spiediet taustiņu **■**.



## Ieslēgšana

1. Spiediet taustiņu **POWER**.  
↳ Ierīce ieslēdzas uz pēdējo izvēlēto avotu.

## Pārslēgšana gaidīšanas režīmā

1. Spiediet taustiņu **POWER**, lai pārslēgtu ierīci gaidīšanas režīmā.  
↳ Displeja apgaismojums kļūst tumšāks.  
↳ Displejā parādās pulkstenis (ja iestatīts).

## 5. ATSKAŅOŠANA

### Disku atskaņošana

1. Spiediet taustiņu **DISC**, lai izvēlētos CD avotu.
2. Spiediet taustiņu **▲**, lai atvērtu diska nodalījumu.
3. Ievietojiet disku diska nodalījumā ar apdrukāto pusi uz augšu un aizveriet diska nodalījumu.  
↳ Atskaņošana sākas automātiski.

### Atskaņošana no USB

#### Piezīme

- Pārliecinieties, ka USB ierīce satur atskaņojamu audio saturu saderīgā formātā.

1. Pieslēdziet USB ierīci kontaktam  uz šīs ierīces.
2. Spiediet taustiņu **USB**, lai izvēlētos USB avotu.  
↳ Tiek parādīts kopējais celiņu skaits.
3. Lai izvēlētos direktoriju, spiediet taustiņus **ALB/PRESET+/-**.
4. Lai izvēlētos audio failu, spiediet taustiņus **◀/▶**.
5. Lai sāktu atskaņošanu, spiediet taustiņu **▶||**.

### 4. SHUF

- Atskaņo celiņus sajauktā secībā.

### 5. TIMER

- Iestata modinātāja taimerī.

### 6. ◀◀/▶▶

- Meklē celiņa/diska/USB robežas.
- Uzregulē radio staciju.
- Regulē laiku.

### 7. ◀/▶

- Pārlec uz iepriekšējo/nākamo celiņu.

### 8. DBB

- Ieslēdz vai izslēdz dinamisku basu pastiprinājumu.

### 9. ■

- Beidz atskaņošanu vai dzēš programmu.

### 10. VOL +/-

- Regulē skaļumu.

### 11. Ciparu tastatūra

- Tieši izvēlas celiņu no diska.

### 12. CLOCK/DISPLAY

- Iestata pulksteni.
- Parāda pulksteni.
- Atskaņošanas laikā izvēlas rādāmo informāciju.

### 13. PROG

- Programmē celiņus.
- Programmē radio stacijas.
- Izvēlas 12-stundu vai 24-stundu pulksteņa formātu.

### 14. MUTE

- Izslēdz skaņu.

### 15. ALB/PRESET+/-

- Pārlec uz iepriekšējo/nākamo albumu.
- Izvēlas saglabātu radio staciju.

### 16. DSC

- Izvēlas iepriekš noteiktu skaņas iestatījumu: POP, JAZZ, CLASSIC vai ROCK.

### 17. TIMER ON/OFF

- Ieslēdz vai izslēdz modinātāja taimerī.

### 18. REP ALL

- Atskaņo visus celiņus atkārtoti.

### 19. REP

- Atskaņo vienu celiņu atkārtoti.

### 3. PIEVIENOŠANA

#### Skārņu pievienošana

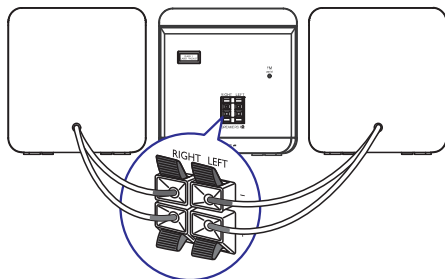

#### Piezīme

- Pārliecinieties, ka skaļruņu vadu un kontaktligzdu krāsas sakrīt.

1. Turiet nospiestu kontaktligzdas vāciņu.
2. Pilnībā ievietojiet atkailināto vada galu.
  - Ievietojiet labā skaļruņa vadus kontaktos "RIGHT", kreisā skaļruņa vadus kontaktos "LEFT".
  - Ievietojiet sarkanos vadus kontaktos "+", melnos vadus kontaktos "-".
3. Atlaidiet kontaktligzdas vāciņu.

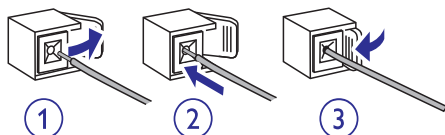

#### Strāvas pieslēgšana

#### ! Uzmanību

- Precis bojājuma risks! Pārliecinieties, ka strāvas padeves voltāža atbilst voltāžai, kas norādīta ierīces mugurpusē vai apakšā.
- Pirms strāvas pieslēgšanas, pārliecinieties, ka ir veikti visi citi savienojumi.

#### ≡ Piezīme

- Tipa plāksnīte atrodas galvenās ierīces mugurpusē.

1. Pieslēdziet strāvas vadu sienas rozetei.

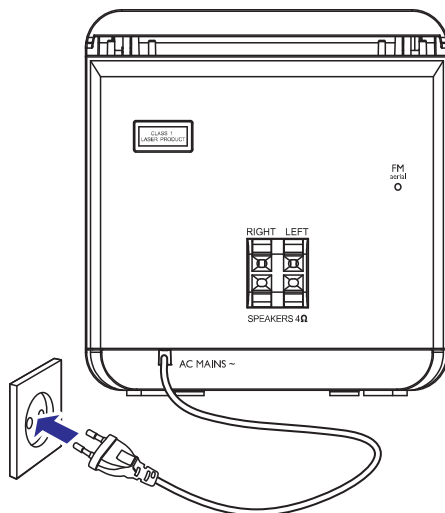

### 4. DARBĪBU SĀKOT

#### ! Uzmanību

- Citu kā šeit norādīto vadību vai regulējumu lietošana vai procedūru veikšana var izraisīt bīstama stāvokļa ietekmi vai citu nedrošu darbību.

Vienmēr secīgi izpildiet šajā nodaļā esošos norādījumus.

Ja Jūs sazināties ar Philips, Jums tiks jautāts šīs ierīces modeļa un sērijas numurs. Modeļa numurs un sērijas numurs atrodas ierīces mugurpusē. Pierakstiet šos numurus šeit:

Modeļa Nr. \_\_\_\_\_

Sērijas Nr. \_\_\_\_\_

#### Tālvadības pults sagatavošana

#### ! Uzmanību

- Eksplozijas risks! Nepakļaujiet baterijas karstumam, saules gaismai un ugunij. Nekad neizmetiet baterijas uguni.

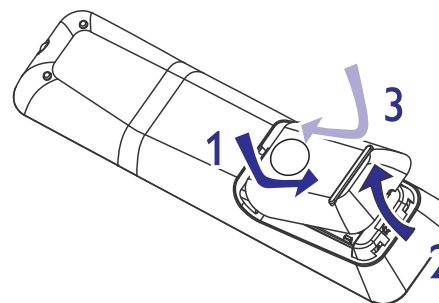

1. Atveriet baterijas nodalījumu.
2. Ievietojiet 2 AAA baterijas, ievērojot polaritāti (+/-) kā norādīts.
3. Aizveriet baterijas nodalījumu.
4. Spiediet taustiņus ◀◀ / ▶▶, lai iestatītu stundas.
5. Spiediet taustiņu **CLOCK/DISPLAY**, lai apstiprinātu.
  - ↳ Tiek parādīti un sāk mirkšķināties minūšu cipari.
6. Spiediet taustiņus ◀◀ / ▶▶, lai iestatītu minūtes.
7. Spiediet taustiņu **CLOCK/DISPLAY**, lai apstiprinātu pulksteņa iestatījumu.

#### ≡ Piezīme

- Ja Jūs nelietosiet tālvadības pulti ilgu laiku, izņemiet bateriju.
- Nelietojiet vienlaicīgi dažādu tipu vai marķu baterijas.
- Baterijas satur ķīmiskas vielas, tādēļ tās jāizmet pareizi.

#### Automātiska radio staciju uzstādīšana

Kad tiek pieslēgta strāva un nav saglabātas radio stacijas, ierīce automātiski sāk radio staciju saglabāšanu.

1. Pieslēdziet ierīci strāvai.
  - ↳ Displejā parādās [AUTO INSTALL – PRESS PLAY, STOP CANCEL] (automātiska uzstādīšanai spiediet taustiņu **PLAY**, lai atceltu spiediet taustiņu **■**).
2. Spiediet taustiņu ▶▶ uz galvenās ierīces, lai sāktu uzstādīšanu.
  - ↳ Displejā parādās indikācija [AUTO].
  - ↳ Ierīce automātiski saglabā radio stacijas ar pietiekamu signāla stiprumu.
  - ↳ Kad visas pieejamās radio stacijas ir saglabātas, automātiski tiek atskaņota pirmā saglabātā radio stacija.

#### Pulksteņa iestatīšana

1. Nospiediet un turiet taustiņu **CLOCK/DISPLAY**, lai aktivizētu pulksteņa iestatīšanas režīmu.
  - ↳ Tiek parādīts 12-stundu vai 24-stundu formāts.
2. Atkārtoti spiediet taustiņu **PROG**, lai izvēlētos 12-stundu vai 24-stundu formātu.
3. Spiediet taustiņu **CLOCK/DISPLAY**, lai apstiprinātu.
  - ↳ Tiek parādīti un sāk mirkšķināties stundu cipari.
4. Spiediet taustiņus ◀◀ / ▶▶, lai iestatītu stundas.
5. Spiediet taustiņu **CLOCK/DISPLAY**, lai apstiprinātu.
  - ↳ Tiek parādīti un sāk mirkšķināties minūšu cipari.
6. Spiediet taustiņus ◀◀ / ▶▶, lai iestatītu minūtes.
7. Spiediet taustiņu **CLOCK/DISPLAY**, lai apstiprinātu pulksteņa iestatījumu.

#### ✳️ Padoms

- Lai redzētu pulksteni atskaņošanas laikā, atkārtoti spiediet taustiņu **CLOCK/DISPLAY**, līdz displejā parādās pulkstenis.