

Registre su producto para obtener asistencia en  
[www.philips.com/welcome](http://www.philips.com/welcome)

SE658



US-ES      Contestador Automático

---



### **Advertencia**

Utilice solo baterías recargables.

Cargue el teléfono durante 24 horas antes de utilizarlo.

**PHILIPS**



# Índice

<b>1</b>	<b>Instrucciones importantes de seguridad</b>	<b>6</b>
<b>2</b>	<b>Entorno y seguridad</b>	<b>9</b>
2.1	Información de seguridad	9
2.2	Requisitos de alimentación	9
2.3	Requisitos de las baterías	9
2.4	Conexión del teléfono	9
2.5	Cuidado del medio ambiente	9
2.6	Precauciones	9
2.7	Información relativa a la aprobación de equipos	10
2.7.1	Notificación para la compañía telefónica local	11
2.7.2	Derechos de la compañía telefónica	11
2.8	Información sobre interferencias	12
2.9	Compatibilidad con audífonos (HAC, Hearing Aid Compatibility)	13
2.10	Declaración referente a la radiación RF de la FCC	13
<b>3</b>	<b>Importante</b>	<b>13</b>
3.1	Requisitos de alimentación	14
3.2	Campos eléctricos, magnéticos y electromagnéticos ("EMF")	15
3.3	Recicle las baterías	15
<b>4</b>	<b>El sello RBRC®</b>	<b>16</b>
4.1	Centros de servicio	16
<b>5</b>	<b>Su teléfono</b>	<b>18</b>
5.1	Contenido de la caja	18
5.2	Descripción general del teléfono	19
5.3	Iconos de la pantalla y mensajes	22
5.4	Descripción general de la estación base	24
5.5	Pantalla de la estación base	26
<b>6</b>	<b>Convenciones usadas en este manual</b>	<b>26</b>
<b>7</b>	<b>Primeros pasos</b>	<b>27</b>
7.1	Conexión de la estación base	27
7.2	Montaje de la base en una pared	28
7.3	Instalación del teléfono	29
7.3.1	Instalación de las baterías	29
7.3.2	Carga de la batería	29
7.4	Extracción/colocación de la pinza de cinturón	30
7.5	Instalación de un auricular opcional	30
7.6	Encendido	31
7.7	Uso de unidades con varios teléfonos	31
7.8	Estructura de menús del teléfono	32

<b>8</b>	<b>Uso del teléfono</b>	<b>38</b>	<b>9.2</b>	<b>Bloqueo/desbloqueo del teclado del teléfono</b>	<b>42</b>
<b>8.1</b>	<b>Realización de una llamada</b>	<b>38</b>	<b>9.3</b>	<b>Introducción de texto o números</b>	<b>42</b>
8.1.1	Premarcación	38	<b>9.4</b>	<b>Llamada en espera</b>	<b>42</b>
8.1.2	Marcación directa	38	<b>9.5</b>	<b>Llamada en curso</b>	<b>43</b>
8.1.3	Llamar desde la lista de remarcación	38	9.5.1	Ajuste del volumen del auricular o del altavoz	43
8.1.4	Llamar desde el registro de llamadas	38	9.5.2	Silenciar/cancelar el silencio del micrófono	43
8.1.5	Llamar desde la agenda	39	9.5.3	Activación/desactivación del modo altavoz del teléfono	43
8.1.6	Llamar desde la agenda durante una llamada	39	<b>9.6</b>	<b>Marcación en cadena</b>	<b>43</b>
8.1.7	Llamar usando la memoria de acceso directo	39	<b>9.7</b>	<b>Uso del intercomunicador</b>	<b>44</b>
8.1.8	Introducción de una pausa de marcación	39	9.7.1	Intercomunicación con otra unidad	44
<b>8.2</b>	<b>Responder a una llamada</b>	<b>39</b>	9.7.2	Transferencia de una llamada externa a otra unidad	44
8.2.1	Respuesta con manos libres desde el teléfono	40	9.7.3	Responder una llamada externa durante la intercomunicación	45
<b>8.3</b>	<b>Finalización de una llamada</b>	<b>40</b>	9.7.4	Alternar entre una llamada interna y una llamada externa	45
<b>8.4</b>	<b>Uso de la lista de remarcación</b>	<b>40</b>	9.7.5	Establecimiento de una llamada de conferencia entre tres usuarios	45
8.4.1	Acceso a la lista de remarcación	40	<b>9.8</b>	<b>Localizar teléfono</b>	<b>45</b>
8.4.2	Visualización de información de números de remarcación	40	<b>9.9</b>	<b>Ajustes del reloj y de la alarma</b>	<b>46</b>
8.4.3	Guardar un número de remarcación en la agenda	41	9.9.1	Ajuste de la fecha y de la hora	46
8.4.4	Eliminación de un número de remarcación	41	9.9.2	Ajuste del formato de fecha y hora	46
8.4.5	Eliminación de todos los números de remarcación	41	9.9.3	Ajuste de la alarma (solo teléfono)	47
<b>9</b>	<b>Saque más partido a su teléfono</b>	<b>42</b>	9.9.4	Ajuste del tono de la alarma (solo teléfono)	47
<b>9.1</b>	<b>Apagado/encendido del teléfono</b>	<b>42</b>			

<b>10</b>	<b>Uso de la agenda</b>	<b>47</b>	<b>12</b>	<b>Ajustes personales</b>	<b>53</b>
10.1	Guardar un contacto en la agenda	48	12.1	Cambio del nombre del teléfono (solo teléfono)	53
10.2	Acceso a la agenda	48	12.2	Ajustes de timbre	54
10.3	Modificación de una entrada de la agenda	48	12.2.1	Ajuste del volumen del timbre	54
10.4	Selección de la melodía de la agenda (solo teléfono)	49	12.2.2	Ajuste de los tonos de timbre	54
10.5	Eliminación de una entrada de la agenda	49	12.2.3	Activación/desactivación del tono de tecla	55
10.6	Eliminación de todas las entradas de la agenda	50	12.3	Cambio del idioma de la pantalla	55
10.7	Memoria de acceso directo	50	12.4	Selección del fondo de pantalla (solo teléfono)	55
10.7.1	Agregar/editar la memoria de acceso directo	50	12.5	Selección de la combinación de colores (solo teléfono)	55
10.7.2	Eliminación de la memoria de acceso directo	50	12.6	Ajuste del contraste de la pantalla	56
<b>11</b>	<b>Uso del registro de llamadas</b>	<b>51</b>	12.7	Selección de la luz de fondo (solo teléfono)	56
11.1	Acceso al registro de llamadas	51	12.8	Desactivación/activación de la función colgar automáticamente (solo teléfono)	56
11.1.1	Selección del formato de visualización del registro de llamadas	52	<b>13</b>	<b>Ajustes avanzados</b>	<b>57</b>
11.2	Guardar una entrada de la lista de llamadas en la agenda	52	13.1	Llamada fácil	57
11.3	Eliminación de una entrada de la lista de llamadas	53	13.1.1	Activación o desactivación de la llamada fácil	57
11.4	Eliminación de todas las entradas de la lista de llamadas	53	13.1.2	Ajuste del número de llamada fácil	57
			13.2	Conferencia automática	58
			13.3	Bloqueo de llamadas	58
			13.3.1	Ajuste del modo de bloqueo de llamadas	58
			13.3.2	Ajuste del número de bloqueo de llamadas	59
			13.4	Sonido XHD	59

<b>13.5</b>	<b>Cambiar PIN</b>	<b>59</b>	14.3.1	Cambio de los códigos de activación del desvío de llamada cuando no está disponible	<b>68</b>
<b>13.6</b>	<b>Registro</b>	<b>60</b>	14.3.2	Cambio del código de desactivación del desvío de llamada cuando no está disponible	<b>69</b>
13.6.1	Registro fácil	60	<b>14.4</b>	<b>Correo de voz</b>	<b>69</b>
13.6.2	Registro manual	60	14.4.1	Acceso al correo de voz	69
<b>13.7</b>	<b>Anulación del registro</b>	<b>61</b>	14.4.2	Ajuste del número de correo de voz	69
<b>13.8</b>	<b>Restablecimiento de los ajustes predeterminados de la unidad</b>	<b>61</b>	<b>14.5</b>	<b>Correo de voz 2</b>	<b>70</b>
<b>13.9</b>	<b>Ajuste del código de área</b>	<b>62</b>	<b>14.6</b>	<b>Servicio de información</b>	<b>70</b>
<b>13.10</b>	<b>Establecimiento del prefijo automático</b>	<b>62</b>	14.6.1	Acceso al servicio de información	70
<b>13.11</b>	<b>Cambio del tiempo de desconexión de línea</b>	<b>63</b>	14.6.2	Ajuste del número del servicio de información	70
<b>13.12</b>	<b>Cambio del modo de marcación</b>	<b>63</b>	<b>14.7</b>	<b>Servicio de información 2</b>	<b>70</b>
<b>13.13</b>	<b>Ajuste de la detección del primer tono</b>	<b>63</b>	<b>14.8</b>	<b>Devolución de la llamada</b>	<b>70</b>
<b>13.14</b>	<b>Ajustes predeterminados</b>	<b>64</b>	14.8.1	Acceso al servicio de devolución de llamada	70
<b>14</b>	<b>Servicios de red</b>	<b>65</b>	14.8.2	Ajuste del número del servicio de devolución de llamada	71
<b>14.1</b>	<b>Desvío de llamada</b>	<b>65</b>	<b>14.9</b>	<b>Cancelación de la rellamada automática</b>	<b>71</b>
14.1.1	Cambio de los códigos de activación del desvío de llamada	66	14.9.1	Llamada al número de cancelación de rellamada automática	71
14.1.2	Cambio del código de desactivación del desvío de llamada	66	14.9.2	Ajuste del número de cancelación de rellamada automática	71
<b>14.2</b>	<b>Desvío de llamada con línea ocupada</b>	<b>66</b>	<b>14.10</b>	<b>Ocultación de identidad</b>	<b>72</b>
14.2.1	Cambio de los códigos de activación del desvío de llamada con línea ocupada	67	14.10.1	Activación de la ocultación de identidad	72
14.2.2	Cambio del código de desactivación del desvío de llamada con línea ocupada	67	14.10.2	Ajuste del código de ocultación de identidad	72
<b>14.3</b>	<b>Desvío de llamada cuando no está disponible</b>	<b>68</b>			

<b>15</b>	<b>Contestador automático (TAM)</b>	<b>72</b>
15.1	Reproducción de mensajes	73
15.1.1	Reproducción de mensajes a través del teléfono (solo teléfono)	73
15.1.2	Funciones disponibles durante la reproducción	73
15.2	Eliminación de todos los mensajes (solo teléfono)	73
15.3	Activación/desactivación del contestador automático desde el teléfono (solo teléfono)	74
15.4	Reproducción, grabación o eliminación de un mensaje saliente	74
15.5	Ajuste del modo de respuesta	74
15.6	Ajustes del contestador automático	75
15.6.1	Retardo de tono	75
15.6.2	Acceso remoto	76
15.6.3	Control de llamadas del teléfono	77
15.6.4	Ajuste del idioma de los mensajes salientes	77
<b>16</b>	<b>Datos técnicos</b>	<b>78</b>
<b>17</b>	<b>Preguntas frecuentes</b>	<b>78</b>
17.1	Conexión	78
17.2	Configuración	79
17.3	Sonido	79
17.4	Comportamiento del producto	80
<b>18</b>	<b>Índice</b>	<b>82</b>

---

# 1 Instrucciones importantes de seguridad

Es posible que algunos aspectos de la información siguiente no sean aplicables a su producto; sin embargo, es preciso seguir en todo momento ciertas precauciones básicas de seguridad al utilizar equipos telefónicos con el fin de reducir el riesgo de incendios, descargas eléctricas y lesiones personales. Estas precauciones son las siguientes:

- 1 Asegúrese de leer y comprender las instrucciones.
- 2 Respete todas las advertencias e instrucciones que se incluyen con el producto.
- 3 Desconecte el producto de la toma de corriente antes de limpiarlo. No utilice limpiadores líquidos o en aerosol. Limpie el producto con un paño húmedo.
- 4 No utilice el teléfono en la bañera, la ducha o la piscina. Si el teléfono cayera al agua se podría producir una descarga eléctrica.
- 5 El producto cuenta en su base y en su parte posterior de la carcasa con ranuras y aberturas destinadas a la ventilación para el sobrecalentamiento. No bloquee u obstruya estas aberturas. No bloquee nunca las aberturas colocando el producto sobre una

cama, sofá, alfombra o superficie similar. No coloque el producto en estantes o armarios empotrados que no estén suficientemente ventilados.

- 6 Conecte este producto exclusivamente al tipo de fuente de alimentación indicado en la etiqueta. Si no está seguro del tipo de fuente de alimentación de su casa, consulte con su distribuidor o con su compañía de suministro eléctrico.
- 7 No coloque objetos sobre el cable de alimentación. No coloque el producto en un lugar en el que el cable pueda pisarse.
- 8 No sobrecargue las tomas de corriente ni los cables de extensión ya que podrían producirse incendios o descargas eléctricas.
- 9 No introduzca objetos de ningún tipo a través de las ranuras de la carcasa ya que podrían entrar en contacto con puntos de alto voltaje peligrosos u ocasionar un cortocircuito que produjera a su vez un incendio o una descarga eléctrica.  
No vierta líquidos de ningún tipo sobre el producto.
- 10 Para evitar el riesgo de descarga eléctrica, no desmonte este producto. Cuando sea preciso repararlo o revisarlo, acuda a un servicio técnico cualificado. Abrir o retirar las tapas podría exponerle a una descarga de alto voltaje u otros riesgos. Si el producto se vuelve a montar de forma incorrecta,



podrían producirse descargas eléctricas durante el uso.

- 11** No exponga el producto a temperaturas extremas, como por ejemplo, cerca de un radiador o una estufa, o dentro de un vehículo al sol.
- 12** No coloque velas, cigarrillos, cigarros, etc. encendidos sobre el teléfono.
- 13** Evite el contacto con cables y terminales de teléfono sin aislamiento, a menos que la línea telefónica esté desconectada de la interfaz de red.
- 14** No instale ni modifique la instalación de los cables telefónicos durante una tormenta con aparato eléctrico.
- 15** No instale clavijas telefónicas en lugares húmedos, a menos que se trate de clavijas específicamente diseñadas para su uso en esas condiciones.
- 16** Tome las precauciones necesarias para evitar descargas eléctricas y/o incendios durante la instalación o la modificación de las líneas telefónicas.
- 17** En las situaciones siguientes, desconecte el producto de la toma de corriente y consulte con un servicio técnico cualificado:
  - A** Cuando el cable de alimentación o el enchufe presenten daños.
  - B** Si el producto ha quedado expuesto a la lluvia o al agua.

- C** Si el producto no funciona con normalidad al seguir las instrucciones de funcionamiento.
  - D** Si la carcasa del producto presenta daños.
  - E** Si el producto sufre una alteración acusada de su rendimiento.
- 18** Evite utilizar el teléfono (exceptuando los inalámbricos) durante una tormenta con aparato eléctrico. Existe una pequeña posibilidad de que se produzca una descarga eléctrica a causa del aparato eléctrico.
  - 19** Si se produce una fuga de gas, no utilice el teléfono en sus proximidades para comunicar la existencia del problema.
  - 20** No coloque este producto en un carrito, soporte o mesa inestables. El producto podría caerse y sufrir daños importantes.

### **SI SU PRODUCTO UTILIZA BATERÍAS, DEBE OBSERVAR LAS SIGUIENTES PRECAUCIONES ADICIONALES:**

- 1** Utilice únicamente baterías del tipo y tamaño especificados en el manual del usuario.
- 2** No tire la(s) batería(s) al fuego. Podrían explotar. Compruebe si existen requisitos especiales para desechar baterías en la legislación local vigente.
- 3** No abra ni corte la(s) batería(s). El electrolito que contiene es corrosivo y podría ocasionar lesiones en los ojos o en la piel.

- Asimismo, el electrolito puede ser tóxico en caso de ingestión.
- 4 Tenga cuidado al manipular las baterías para evitar que se produzcan cortocircuitos con objetos conductores como anillos, pulseras y llaves. La(s) batería(s) o el objeto conductor podrían sobrecalentarse y ocasionar quemaduras.
  - 5 No intente recargar la(s) batería(s) suministrada(s) con este producto o indicada(s) para su uso que no sean recargables. El electrolito corrosivo podría salirse o la(s) batería(s) podría(n) explotar.
  - 6 No intente calentar la batería(s) suministrada(s) con este producto o indicada(s) para su uso con el fin de prolongar su duración. Un escape repentino del electrolito de la(s) batería(s) podría provocar quemaduras o irritación en los ojos o la piel.
  - 7 Sustituya todas las baterías al mismo tiempo. Combinar baterías nuevas con baterías descargadas puede incrementar la presión interna de la célula y dañar la batería(s) descargada(s). (Se aplica a los productos que utilizan más de una batería primaria sustituible por separado.)
  - 8 Respete la polaridad o dirección de la(s) batería(s) al colocarlas en este producto. Si coloca la(s) batería(s) al revés, podrían producirse cargas capaces de ocasionar fugas o explosiones.
  - 9 Si va a almacenar este producto durante un periodo de tiempo superior a 30 días, retire la(s) batería(s), ya que podrían producirse fugas perjudiciales para el producto.
  - 10 Deseche la(s) batería(s) agotada(s) lo antes posible, ya que es más probable que se produzcan fugas en las baterías agotadas.
  - 11 No almacene este producto ni la(s) batería(s) suministrada(s) con el mismo o indicada(s) para su uso en lugares con temperaturas elevadas. Si conserva las baterías en un congelador o frigorífico para prolongar su vida útil, deberá protegerlas de la condensación durante el almacenamiento y el proceso de descongelación. Antes de utilizar baterías almacenadas en frío es preciso dejarlas a temperatura ambiente.
  - 12 Si su producto utiliza baterías recargables, cárguela(s) únicamente conforme a las instrucciones y las limitaciones especificadas en el manual del usuario.

## **GUARDE ESTAS INSTRUCCIONES**

---

## 2 Entorno y seguridad

---

### 2.1 Información de seguridad

Este teléfono no está diseñado para realizar llamadas de emergencia cuando falle la alimentación. Para realizar llamadas de emergencia, deberá contar con una opción alternativa.

---

### 2.2 Requisitos de alimentación

Este producto requiere un suministro eléctrico de 120 voltios de corriente alterna monofásica, excluyendo las instalaciones de IT definidas en el estándar UL 60950.

---

### 2.3 Requisitos de las baterías

Para su alimentación, el teléfono utiliza dos baterías recargables NiMH, tamaño AAA de 1,2 V y 600 mAh (Hr11/45). SI SE UTILIZA UN TIPO INCORRECTO DE BATERÍA, APARECERÁ UN MENSAJE DE ADVERTENCIA.

Utilice solamente baterías recargables NiMH Philips Multi-Life de 600 mAh. En caso de reparación o sustitución puede adquirir un teléfono adecuado a través de su servicio técnico o tienda habitual.

---

### 2.4 Conexión del teléfono

La tensión de la red está clasificada como TNV- 3 (Telecommunication Network Voltages, Tensiones de red de

telecomunicaciones según se define en el estándar UL 60950). Si se produce un corte del suministro eléctrico, se interrumpirá la llamada que se esté realizando.

### Precaución

Por su propia protección, los usuarios deben asegurarse de que las conexiones de tierra de la instalación eléctrica, las líneas telefónicas y el sistema interno de tuberías metálicas de agua, si están presentes, estén conectados entre sí. Esta precaución puede ser especialmente importante en zonas rurales.

---

### 2.5 Cuidado del medio ambiente

Recuerde que debe cumplir con la legislación local en lo que respecta al tratamiento

del material de embalaje, las baterías agotadas y el teléfono. Igualmente, y siempre que sea posible, deberá promover su reciclado.

---

### 2.6 Precauciones

- Evite que el teléfono entre en contacto con líquidos o la humedad.
- No abra el teléfono, la estación base o el cargador. Podría exponerle a descargas de alto voltaje.
- Evite que los contactos de carga del cargador o la batería entren en contacto con materiales conductores extraños.
- Existe una pequeña posibilidad de que una tormenta eléctrica dañe el teléfono. Por este motivo, se

recomienda a los usuarios desconecten el teléfono de la toma USB y que desconecten la línea telefónica de la clavija telefónica de la pared en caso de tormenta.

- Debido a que el teléfono funciona mediante el envío de señales de radio entre la estación base y el teléfono, las personas que utilizan audífonos podrían experimentar interferencias (una especie de zumbido).
- Se desaconseja el uso de este teléfono a personas con marcapasos y en las proximidades de aparatos de cuidados intensivos.
- Si coloca el teléfono excesivamente cerca de aparatos eléctricos como contestadores automáticos, televisores y aparatos de radio podrían producirse interferencias. Le recomendamos que coloque la estación base a una distancia de al menos de un metro de estos dispositivos.

#### **Precaución**

Utilice únicamente el adaptador de corriente suministrado con el teléfono. El uso de un adaptador con polaridad o voltaje incorrectos puede dañar gravemente la unidad.

Adaptador de la base:

Entrada: 100-240 V CA 50/60 Hz

Salida: 6 V CC 500 mA

Adaptador del cargador:

Entrada: 100-240 V CA 50/60 Hz

Salida: 6 V CC 210 mA

#### **Precaución**

**EXISTE RIESGO DE EXPLOSIÓN SI LA BATERÍA SE SUSTITUYE POR OTRA DE TIPO INCORRECTO.**

No utilice nunca baterías no recargables. Utilice las baterías del tipo recomendado suministradas con el teléfono. Las baterías NiMH deben desecharse de acuerdo con lo estipulado por la legislación vigente sobre tratamientos de residuos.

#### **EL NÚMERO DE CERTIFICACIÓN DE FCC SE ENCUENTRA EN LA PARTE INFERIOR DE LA CARCASA**

Las letras "IC:" que aparecen antes del número de certificación significa que el producto satisface las especificaciones técnicas de Industry Canada. Esta certificación significa que el equipo cumple con ciertos requisitos de funcionamiento y para las comunicaciones por radio.

---

## **2.7 Información relativa a la aprobación de equipos**

Su equipo de telefonía ha sido aprobado para su conexión a la red pública de telefonía conmutada y cumple las normas de los apartados 15 y 68 de la normativa FCC y los requisitos técnicos para equipos terminales telefónicos publicados por ACTA.

---

### 2.7.1 Notificación para la compañía telefónica local

En la parte inferior del equipo se encuentra una etiqueta que indica, entre otros datos, el número US y el número de equivalencia de llamada (REN) del equipo. Deberá suministrar esta información a la compañía telefónica siempre que le sea solicitada.

El número REN se utiliza para determinar el número de dispositivos que pueden conectarse a su línea telefónica y que sonarán cuando llamen a su número de teléfono. En la mayoría (pero no en todas) las zonas, el total de REN de todos los dispositivos conectados a una línea no debe ser superior a 5. Para determinar el número de dispositivos que puede conectar a su línea conforme al número REN, póngase en contacto con su compañía telefónica local.

El conector y clavija utilizados para conectar el equipo al cableado de las instalaciones y la red telefónica deben cumplir con el apartado 68 de la normativa FCC así como con los requisitos exigidos por la ACTA. Con este producto se suministra un cable telefónico de conector modular que cumple con todos los requisitos pertinentes. Está diseñado para conectarse a una clavija modular compatible que también cumpla tales requisitos. Consulte las instrucciones de instalación para obtener detalles.

#### Notas

- Este equipo no debe utilizarse en servicios de pago con monedas ofrecidos por la compañía telefónica.
- Las líneas compartidas están sujetas a tarificación estatal; por lo tanto, es posible que no pueda usar su propio equipo telefónico si utiliza una línea compartida. Póngase en contacto con su compañía telefónica.
- Si va a desconectar permanentemente el teléfono de la línea, debe notificarlo a la compañía telefónica.
- Si su hogar está protegido con un equipo de alarma vía cable conectado a la línea telefónica, compruebe que la instalación de ese producto no desactive el equipo de alarma. Si tiene dudas sobre qué puede llegar a desactivar el equipo de alarma, consulte con su compañía telefónica o con personal cualificado.

---

### 2.7.2 Derechos de la compañía telefónica

Si este equipo ocasionase algún problema a su línea que pudiese afectar a la red telefónica, la compañía telefónica le notificará en la medida de lo posible la posibilidad de que se produzcan interrupciones temporales del servicio. Cuando no sea posible notificar dicha interrupción por adelantado y si las circunstancias lo justifican, la compañía telefónica podría proceder inmediatamente a la interrupción temporal del servicio. En caso de que se

produzca esta interrupción temporal, la compañía telefónica deberá:

(1) informarle rápidamente de dicha interrupción temporal; (2) darle la oportunidad de subsanar el problema; e (3) informarle de su derecho a presentar una queja a la Comisión según los procedimientos estipulados en el subapartado E del apartado 68 de la normativa FCC.

La compañía telefónica podrá introducir cambios en sus sistemas de comunicación, equipos, operaciones o procedimientos cuando resulte necesario para el desarrollo de sus actividades, siempre que no se contravenga la normativa FCC. Si se prevé que estos cambios podrían afectar al uso o al rendimiento de su equipo telefónico, la compañía telefónica deberá notificárselo por escrito con la antelación suficiente para permitirle mantener el servicio sin interrupción.

---

## 2.8 Información sobre interferencias

Este dispositivo cumple con lo establecido en la normativa FCC, apartado 15. Su funcionamiento está sujeto a las dos condiciones siguientes: (1) este dispositivo no causa interferencias electromagnéticas perjudiciales; y (2) este dispositivo tolera cualquier interferencia recibida, incluidas las que puedan provocar un funcionamiento no deseado. Tras realizar las pruebas correspondientes, se ha determinado

que este equipo cumple con los límites establecidos para dispositivos digitales de clase B de conformidad con el apartado 15 de la normativa FCC.

Estos límites se han establecido con el objetivo de aportar una protección razonable contra interferencias perjudiciales cuando el equipo se utiliza en el hogar.

Este equipo genera, utiliza y puede emitir energía de radiofrecuencia y, a menos que se instale y se utilice de acuerdo con el manual de instrucciones, puede ocasionar interferencias perjudiciales en las comunicaciones por radio. Sin embargo, no existe garantía de que estas no se produzcan en determinadas instalaciones.

Si el equipo produce interferencias perjudiciales en la recepción de radio o televisión, lo cual puede probarse encendiendo y apagando el equipo, se recomienda al usuario corregir dichas interferencias tomando una o varias de las siguientes medidas:

- Modificar la orientación o ubicación de la antena receptora (es decir, de la antena de radio o televisión que "recibe" la interferencia).
- Reubicar y aumentar la separación entre el equipo de telecomunicaciones y la antena receptora.
- Conectar el equipo de telecomunicaciones a una toma de corriente o circuito diferente al de la antena receptora.

Si estas medidas no logran eliminar la interferencia, póngase en contacto con

su distribuidor o con un técnico experimentado de radio/televisión que le proporcionará asesoramiento adicional. Asimismo, la Comisión Federal de Comunicaciones cuenta con un práctico folleto titulado “How To Identify and Resolve Radio/TV Interference Problems” (Cómo detectar y resolver problemas de interferencia con la radio y la televisión). Este folleto lo puede solicitar a la U.S. Government Printing Office, Washington, D.C. 20402. Por favor, incluya la referencia 004-000-00345-4 al solicitar sus ejemplares. Aviso: Las alteraciones o modificaciones no aprobadas expresamente por el personal responsable de su conformidad podrían inhabilitar al usuario para utilizar el equipo.

---

## 2.9 Compatibilidad con audífonos (HAC, Hearing Aid Compatibility)

Este sistema telefónico satisface los estándares de compatibilidad con audífonos de la FCC y de Industry Canada.

---

## 2.10 Declaración referente a la radiación RF de la FCC

Este equipo cumple con los límites para exposición a la radiación RF establecidos por la FCC para ambientes no controlados. Este equipo debe instalarse y utilizarse a una distancia mínima de 20 centímetros entre el transmisor y su cuerpo. Este transmisor no debe

ubicarse ni utilizarse junto con otra antena o transmisor.

Este teléfono ha sido sometido a las pruebas pertinentes y satisface las directrices relativas a la exposición a la radiación RF establecidas por la FCC para dispositivos de mano. La conformidad con los requisitos de exposición a la radiación RF de la FCC podría verse comprometida si se utilizan otros accesorios.

---

## 3 Importante

Lea detenidamente este manual del usuario antes de utilizar el teléfono. Contiene información importante y notas relacionadas con el teléfono.

**AVISO:** Este producto cumple con las especificaciones técnicas de Industry Canada.

El equipo se debe instalar utilizando un método de conexión aceptable. El usuario debe tener en cuenta que es posible que el cumplimiento de las condiciones anteriores no impida el deterioro del servicio en algunas situaciones.

Las reparaciones en equipos homologados deberán realizarse en un centro de mantenimiento autorizado canadiense designado por el proveedor. Cualquier reparación o alteración de

este equipo por parte del usuario, o cualquier anomalía del equipo, puede dar motivos a la compañía de telecomunicaciones para solicitar al usuario que desconecte el equipo.

Por su propia protección, los usuarios deben asegurarse de que las conexiones de tierra de la instalación eléctrica, las líneas telefónicas y los sistemas internos de tuberías metálicas de agua, si están presentes, estén conectados entre sí. Esta precaución puede ser especialmente importante en zonas rurales.

**PRECAUCIÓN:** Los usuarios no deben intentar realizar ellos mismos las conexiones, sino que deben ponerse en contacto con las autoridades correspondientes de inspección de electricidad, o un electricista, según proceda.

**NOTAS:** Este equipo no debe utilizarse en servicios de pago con monedas ofrecidos por la compañía telefónica.

---

### 3.1 Requisitos de alimentación

- Este producto requiere un suministro eléctrico de 100-240 V de CA. En caso de un fallo de alimentación, es posible que se pierda la comunicación.
- La red eléctrica está clasificada como peligrosa. La única forma de apagar el cargador es desconectar la fuente de alimentación de la toma de corriente. Asegúrese de que siempre sea posible acceder con facilidad a la toma de corriente.
- La tensión de la red eléctrica está clasificada como TNV-3

(Tensiones de red de telecomunicaciones) según se define en el estándar UL 60950.

#### **Advertencia**

Para evitar daños o fallos de funcionamiento:

- No permita que los contactos de carga ni la batería entren en contacto con objetos metálicos.
- No lo abra, ya que podría quedar expuesto a alta tensión.
- No permita que el cargador entre en contacto con líquidos.
- No utilice nunca una batería que no sea la suministrada con el producto o una recomendada por Philips: existe riesgo de explosión.
- Utilice siempre los cables suministrados con el producto.
- La activación del manos libres podría hacer que aumente repentinamente el volumen del auricular a niveles muy altos. Asegúrese de que el teléfono no esté demasiado cerca de su oído.
- Este equipo no está diseñado para realizar llamadas de emergencia cuando falle la alimentación. Se necesita un dispositivo alternativo para poder realizar llamadas de emergencia.
- No exponga el teléfono al calor excesivo provocado por un equipo de calefacción o luz solar directa.
- No deje caer el teléfono ni permita que caigan objetos sobre el teléfono.
- No utilice ningún producto de limpieza con alcohol, amoníaco, benceno ni productos abrasivos, ya que podrían dañar el dispositivo.



- No utilice el producto en lugares en los que exista riesgo de explosión.
- No permita que entren en contacto con el producto pequeños objetos metálicos. Esto podría deteriorar la calidad del sonido y dañar el producto.
- Los teléfonos móviles activos que se encuentren cerca pueden provocar interferencias.

Acerca de las temperaturas de funcionamiento y almacenamiento:

- Utilice el producto en un lugar en el que la temperatura esté siempre entre los 0 y los 35° C (entre 32 y 95° F).
- Guarde el producto en un lugar en el que la temperatura esté siempre entre los -20 y los 70° C (entre -4 y 158° F).
- La vida útil de la batería podría reducirse en condiciones de bajas temperaturas.

---

### 3.2 Campos eléctricos, magnéticos y electromagnéticos (“EMF”)

1. Philips Royal Electronics fabrica y vende muchos productos de consumo que, por lo general, como cualquier aparato electrónico, pueden emitir y recibir señales electromagnéticas.
2. Unos de los principios comerciales básicos de Philips es tomar todas las precauciones en cuanto a salud y seguridad necesarias en nuestros productos para cumplir todos los requisitos legales y mantenernos dentro de los estándares de EMF

aplicables en el momento de la fabricación de los productos.

3. Philips se compromete a desarrollar, producir y comercializar productos que no causen efectos perjudiciales para la salud.
4. Philips confirma que si se manipulan correctamente sus productos, para el uso para el que fueron destinados, su uso es seguro de acuerdo con las pruebas científicas actuales.
5. Philips desempeña un papel activo en el desarrollo de estándares internacionales de EMF y de seguridad, lo que permite a Philips anticiparse a futuros desarrollos en la estandarización para integrarlos rápidamente en sus productos.

---

### 3.3 Recicle las baterías

No deseche las baterías recargables. Llame al número gratuito 1-800-822-8837 para obtener instrucciones sobre cómo reciclar las baterías.

## 4 El sello RBRC<sup>®</sup>



El sello RBRC<sup>®</sup> en las baterías híbridas de níquel indica que Philips Royal Electronics participa voluntariamente en

un programa industrial en Estados Unidos y Canadá para recoger y reciclar estas baterías cuando son retiradas al final de su vida útil.

El programa RBRC<sup>®</sup> proporciona una alternativa adecuada a depositar las baterías híbridas de níquel gastadas en la basura doméstica o en los basureros municipales, lo cual puede ser ilegal en su zona.

La participación de Philips en RBRC<sup>®</sup> facilita la recolección de baterías agotadas en vendedores locales que participen en el programa RBRC<sup>®</sup> o en centros de servicio autorizados de productos Philips.

Llame al 1-800-8-BATTERY para obtener información sobre el reciclaje de baterías Ni-MH y sobre las restricciones/prohibiciones para su eliminación en su zona. La participación de Philips en este programa es parte de su compromiso para proteger el medio ambiente y conservar los recursos naturales. RBRC<sup>®</sup> es una marca registrada de Rechargeable Battery Recycling Corporation.

### 4.1 Centros de servicio

Centro de servicio de EE.UU.

Philips Accessories & Computer

Peripherals North America 1881 Route

46 West Ledgewood, NJ 07852

Teléfono: (800) 233-8413

Asistencia por correo electrónico:

<http://www.support.philips.com/support>



## 5 Su teléfono

Enhorabuena por la compra y bienvenido a Philips.

Para aprovecharse al máximo de la asistencia que ofrece Philips, registre el producto en [www.philips.com/welcome](http://www.philips.com/welcome).

### 5.1 Contenido de la caja



**Teléfono con pinza de cinturón**

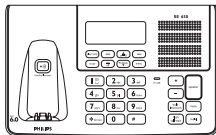

**Estación base**



**Tapa de las baterías**

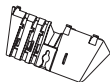

**Soporte para montaje en la pared**



**2 baterías recargables AAA**

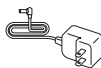

**Fuente de alimentación**

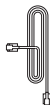

**Cable de línea**



**Manual del usuario**



**Garantía**



**Folleto No devolver**



**Guía de inicio rápido**

#### **Nota**

En unidades con varios teléfonos encontrará uno o más teléfonos adicionales, cargadores con fuentes de alimentación y baterías recargables adicionales.

## 5.2 Descripción general del teléfono

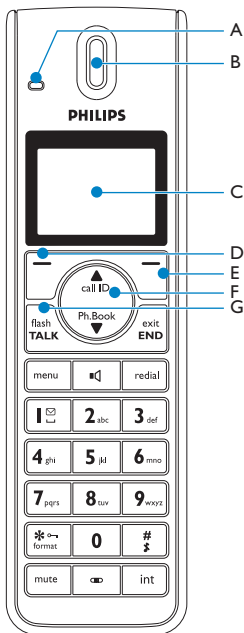

### A LED de operaciones

El LED de operaciones del teléfono parpadea cuando hay un nuevo mensaje grabado en el contestador automático. Si ha contratado una suscripción al servicio de identificación de llamadas, el LED de operaciones parpadeará también cuando haya una nueva llamada o un nuevo mensaje de correo de voz.

### B Auricular

### C Pantalla

Consulte la sección 5.3 para obtener una descripción general de los iconos de pantalla.

### D Tecla de selección

Permite seleccionar la función que aparece en la pantalla o acceder al nivel inmediato inferior en un menú. También se usa para confirmar entradas (por ejemplo, para ajustar la fecha y hora).

### E Tecla atrás/borrar

Se pulsa para borrar (eliminar) un carácter o un número al realizar una entrada. Se mantiene pulsada para borrarlo todo.

Al desplazarse por los menús, se pulsa para pasar al nivel inmediato superior en el menú (se muestra **Atrás**).

### F Teclas de navegación

En el modo en espera: Se pulsa  $\uparrow$  <sup>call ID</sup> para acceder al registro de llamadas y  $\downarrow$  <sup>Ph.Book</sup> para acceder a la agenda.

Durante una llamada: Se pulsa  $\uparrow/\downarrow$  para aumentar o reducir el volumen del auricular y del altavoz.

Edición e introducción: Pase al carácter anterior con  $\uparrow$  <sup>call ID</sup> o al siguiente con  $\downarrow$  <sup>Ph.Book</sup>.

En otros modos:  $\uparrow$  <sup>call ID</sup> y  $\downarrow$  <sup>Ph.Book</sup> permiten desplazarse hacia arriba y abajo en una lista de menús o ir al registro anterior o posterior de la agenda, lista de remarcación o registro de llamadas.

### G Tecla hablar

En el modo en espera: Permite realizar una llamada externa o responder a una llamada entrante externa o interna.

Durante una llamada: Permite activar la función de desconexión de línea.

En otros modos: Permite marcar el número seleccionado en la agenda, la lista de remaración o el registro de llamadas.

#### **H Tecla de colgar/Salir**

En el modo en espera: Manténgala pulsada (5 segundos) para apagar el teléfono.

Si el teléfono está apagado: Manténgala pulsada (1 segundo) para encenderlo.

Durante una llamada: Permite colgar.

En otros modos: Se pulsa para volver al modo en espera.

#### **I Tecla de menú**

En el modo en espera: Permite ir al menú principal.

#### **J Tecla de remaración**

Permite acceder a la lista de remaración en el modo de espera.



#### **K Tecla de altavoz**

En el modo en espera: Permite encender el altavoz y marcar el número. Permite responder a una llamada entrante con el modo de manos libres.

Durante una llamada: Permite encender/apagar el altavoz.

#### **L Teclas numéricas**

Se usan para marcar los números y escribir caracteres.

Si se mantiene pulsada la tecla , se marca el número de acceso del abonado al correo de voz. Si se mantienen pulsadas las teclas  a , se marca uno de sus números de acceso directo a la memoria.

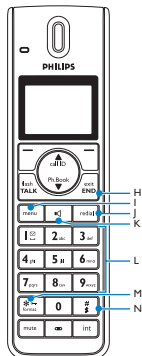

#### **M Tecla \*/bloqueo del teclado y formato**

En el modo en espera: Manténgala pulsada para bloquear/desbloquear el teclado.

Premaración o edición: Púlsela para introducir un “\*”.

Teléfono descolgado: Manténgala pulsada para pasar temporalmente a la marcación por tonos (DTMF) si se usan pulsos.

Durante la visualización del registro de llamadas: Se activa/desactiva la visualización del código de área y del código de larga distancia.

#### **N #/Tecla de timbre activado/desactivado y pausa**

En el modo en espera: Manténgala pulsada para activar/desactivar el timbre. Marcación o edición: Se mantiene pulsada para introducir una pausa (durante la premaración) y se pulsa brevemente para introducir una “#”.

Edición: Púlsela brevemente para alternar entre mayúsculas y minúsculas.

**O Tecla de silenciar** 

Con el teléfono descolgado: Permite desactivar y activar el micrófono.

**P Tecla de transferencia de llamada e intercomunicación**



En el modo en espera: Permite iniciar una llamada interna.

Durante una llamada: Si se pulsa brevemente permite mantener la línea y localizar otro teléfono. Si se mantiene pulsada permite establecer una llamada de conferencia entre una llamada externa y dos teléfonos.

**Q Micrófono**

**R Pinza de cinturón**

**S Altavoz (debajo de la pinza de cinturón)**

 **Advertencia**

La activación del manos libres puede hacer que aumente repentinamente el volumen del auricular a niveles muy altos. Asegúrese de que el teléfono no esté demasiado cerca de su oído.

**T Toma de auriculares**

**U Tapa de las baterías**

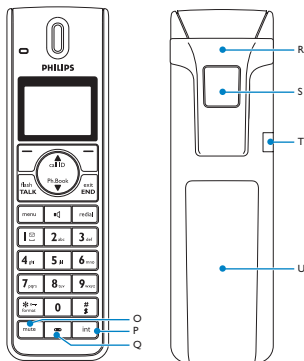

## 5.3 Iconos de la pantalla y mensajes



Indica que la batería está totalmente cargada. El icono parpadea durante la carga y cuando el nivel de la batería es bajo.



Cuando el icono está vacío, la batería está prácticamente descargada.

### Nota

Si en la pantalla aparece parpadeando el mensaje **Aviso Batt.** y el icono de batería, significará que las baterías colocadas en el teléfono son incorrectas. Sustituya las baterías por unas del tipo correcto.



Parpadea cuando hay una llamada entrante. Permanece fijo durante la llamada.



Si está suscrito al servicio de correo de voz, parpadea cuando hay nuevos mensajes.



Parpadea cuando hay llamadas nuevas perdidas en los registros de llamadas.



Aparece cuando se activa el despertador. Parpadea cuando es la hora programada.



Aparece cuando el altavoz está activado.



Aparece cuando está desactivado el timbre.



Permanece fijo cuando el contestador automático está encendido. Parpadea cuando se han recibido mensajes en el contestador automático; parpadea rápidamente si la memoria del contestador está llena.



Indica que el teléfono está registrado y dentro del alcance de la estación base. El icono parpadea cuando el teléfono está fuera de alcance o está buscando una base.

### **Selec./ OK**

Aparece **Selec.** cuando se encuentra en el modo de menú. Se pulsa la tecla directamente debajo para acceder al siguiente nivel de menú o para confirmar una selección.

Aparece **OK** para solicitar la confirmación de una operación. Se pulsa la tecla justo debajo para confirmar.



Indica que hay disponibles más opciones en una lista de desplazamiento o que puede ajustar el volumen.



**Atrás/** Aparece **Atrás** cuando se encuentra en el modo de menú.

**Borrar** Se pulsa la tecla directamente debajo para volver al nivel de menú anterior.

Aparece **Borrar** al realizar una entrada. Se pulsa la tecla directamente debajo para borrar (eliminar) un carácter o un número al realizar una entrada. Se mantiene pulsada para borrarlo todo.

## 5.4 Descripción general de la estación base

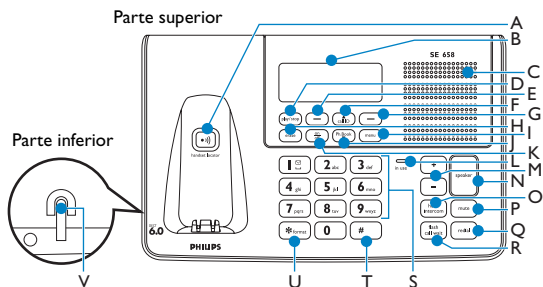

### A Tecla de localización

Permite localizar el teléfono.  
Manténgala pulsada más de 3 segundos para comenzar el procedimiento de registro.

### B Pantalla

Consulte la sección 5.5 para obtener una descripción general de la pantalla.

### C Altavoz

**D Tecla de reproducir/parar**

Permite reproducir mensajes telefónicos (en el orden en el que se han grabado). Se oirán indicaciones de voz entre los mensajes y cuando se hayan reproducido todos los mensajes.

Permite parar la reproducción de los mensajes.

### E Tecla Atrás/Selec.

Durante la reproducción de los mensajes: Permite ir al mensaje anterior.  
En el modo de menú: Permite seleccionar la función que aparece en la pantalla o acceder al nivel inmediato inferior en un menú.

### F Tecla registro llam./arriba

En el modo en espera: Permite entrar en el registro de llamadas.  
En el modo de menú: Permite desplazarse hacia arriba en la lista.

### G Tecla atrás/borrar

Durante la reproducción de los mensajes: Permite ir al mensaje siguiente.  
En el modo de menú: Permite ir al nivel anterior de un menú.

### H Tecla de eliminar

Durante la reproducción de los mensajes: Púlsela brevemente para eliminar el mensaje actual.  
En el modo en espera: Manténgala pulsada para borrar todos los mensajes antiguos.

### I Tecla de menú

Permite entrar/salir del menú principal.

### J Tecla Agenda/Abajo

En el modo en espera: Permite entrar en la agenda.  
En el modo de menú: Permite desplazarse hacia abajo en la lista.

## **K Tecla de encendido/apagado**



Púlsela brevemente para encender/apagar el contestador automático.

## **L LED de operaciones**

El LED de operaciones de la base parpadea durante la localización del teléfono. Se mantiene fijo cuando un teléfono ha cogido la línea.

## **M Teclas de volumen**

En el modo en espera: Permiten aumentar o reducir el volumen del timbre.

Durante una conversación o durante la reproducción de un mensaje: Permiten aumentar o reducir el volumen del altavoz.

## **N Tecla de altavoz**

En el modo en espera: Permite responder una llamada con el altavoz activado.

Durante una llamada: Finalización de la llamada.

El LED de la tecla del altavoz parpadea al recibir una llamada entrante. Se mantiene fijo cuando la base está en modo de conversación.

## **O Tecla de retención de llamada e intercomunicación**

En el modo en espera: Permite iniciar una llamada interna.

Durante una llamada: Permite retener la llamada externa para iniciar una llamada interna.

## **P Tecla de silenciar**

Con el teléfono descolgado: Permite silenciar/cancelar el silencio del micrófono.

## **Q Tecla de remarcación**

Permite acceder a la lista de remarcación.



## **R Impulso/Llamada en espera**



Envía un impulso por la línea. Si hay una llamada entrante en espera, responde a la llamada.

## **S Teclas numéricas**

Púlsela brevemente para marcar números.

Mantenga pulsadas las teclas  a  para marcar un número de memoria de acceso directo.

## **T Tecla almohadilla**

Púlsela brevemente para introducir una “#”.

Manténgala pulsada para introducir una pausa.

## **U Tecla asterisco/formato**

Permite introducir un “\*”.

Al visualizar el registro de llamadas, púlsela para cambiar el formato del número (consulte la página 52, “11.1.1 Selección del formato de visualización del registro de llamadas”).

## **V Micrófono (en la parte inferior delantera de la estación base)**

## 5.5 Pantalla de la estación base

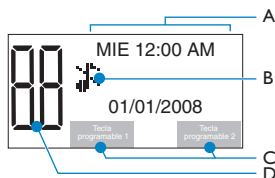

### A Área de pantalla principal

En el modo en espera: Permite visualizar la hora y la fecha u operaciones nuevas. En el modo de menú: Permite visualizar las opciones del menú.

### B Icono de timbre desactivado

Se activa cuando el volumen del timbre está ajustado a cero

### C Teclas programables

La tecla programable 1 se activa mediante la tecla **Anteri/Selec.**. La tecla programable 2 se activa mediante la tecla **Atrás/Borrar.**

### D Área inferior de la pantalla

Acción	Significado
Desactivado	El contestador automático está desactivado.
Parpadea	Muestra el número de mensajes nuevos solamente.
Permanece fijo	Muestra el número de mensajes antiguos. (Cuando no hay mensajes nuevos.)

Acción	Significado
Cuando la memoria está llena	Dos barras horizontales “-” parpadean. (Solo cuando no hay mensajes nuevos.) La capacidad máxima es de 59 mensajes.
Durante el acceso remoto	“AA” parpadea durante el acceso remoto o cuando un teléfono está reproduciendo mensajes del contestador automático.
Durante la grabación	Un segmento se desplaza por el borde mientras graba un mensaje entrante o saliente.
Al ajustar el volumen	Muestra el nivel de volumen básico al ajustar el volumen.

## 6 Convenciones usadas en este manual

En este manual se usan las siguientes convenciones.

- **Texto en negrita**

El texto en negrita se utiliza para los mensajes e instrucciones que se muestran en la pantalla del teléfono o de la estación base.

- **Teclas del teléfono y de la estación base**

Excepto si se indica lo contrario, el funcionamiento básico es el mismo tanto para el teléfono como para la estación base de este producto. Sin embargo, para algunas funciones las teclas utilizadas en el teléfono y en la estación base tienen formas distintas o letras diferentes. Los procedimientos de este manual utilizan los iconos de las teclas del teléfono. Esta tabla muestra las teclas correspondientes en la estación base. Consúltela según sea necesario.

Tecla del teléfono	Tecla de la estación base
call ID Ph.Book	call ID Ph.Book
	Tecla  izquierda
	Tecla  derecha
int	hold intercom
*format	*format
# 3	#

Estas teclas se utilizan para acceder al menú principal y utilizar funciones como la llamada y la identificación de llamada. Para obtener más detalles, consulte las secciones 5.2 y 5.4.

- **Terminología**

Cuando un procedimiento es aplicable por igual al teléfono y a la estación base, se usa la palabra “unidad” para referirse a ambos.

- **Desplazamiento**

“Desplazarse por ” significa utilizar las teclas call ID y Ph.Book del teléfono o las teclas y de la estación base

para desplazarse por un menú o lista de la pantalla.

**Nota:** Consulte la sección 5 para obtener descripciones detalladas de las funciones y del uso de las teclas del teléfono y de la estación base.

## 7 Primeros pasos

### 7.1 Conexión de la estación base

- 1 Coloque la estación base en una posición central cerca de la toma de la línea telefónica y de la toma de corriente.
- 2 Conecte el cable de línea y el cable de alimentación a sus conectores correspondientes en la parte posterior de la estación base.

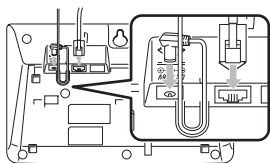

- 3** Conecte el otro extremo del cable de línea y del cable de alimentación en sus tomas correspondientes.

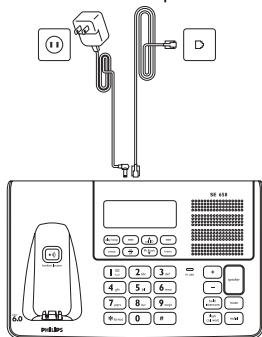

### Nota

El adaptador de línea podría no estar conectado al cable de línea. En este caso, es necesario conectar el adaptador de línea al cable de línea antes de conectar éste a la toma de la línea.

### Advertencia

Evite colocar la estación base demasiado cerca de objetos de metal de gran tamaño, como archivadores, radiadores o aparatos eléctricos. Hacerlo puede reducir el alcance y la calidad del sonido. Los edificios con muros internos y externos gruesos pueden reducir la transmisión de señales hacia y desde la base.

### Advertencia

La alimentación se inicia al conectar el adaptador de alimentación a la unidad y al enchufarlo a la toma de corriente. La única forma de apagar la unidad es

desconectar el adaptador de alimentación de la toma de corriente. Por tanto, compruebe que es posible acceder a la toma de corriente con facilidad. El adaptador de alimentación y el cable de la línea telefónica deben conectarse de forma correcta, ya que una conexión incorrecta podría provocar daños en la unidad. Utilice siempre el cable de línea telefónica suministrado con la unidad. De lo contrario, podría no tener tono de marcado.

## 7.2 Montaje de la base en una pared

El diseño de la base permite montarla en una pared. Para montar la base en una pared, siga las instrucciones siguientes.

- 1** Fije el soporte a la estación base como se indica a continuación.

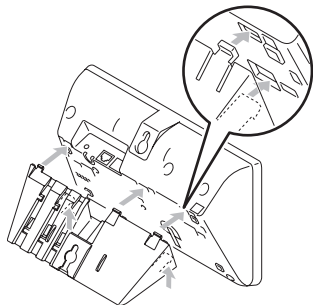

- 2** Utilice la placa de montaje en la pared para enchufar la estación base.

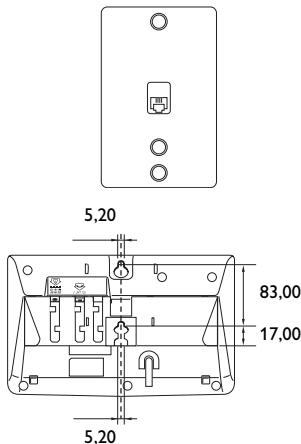

### 7.3 Instalación del teléfono

Antes de usar el teléfono, se deben colocar las baterías y cargarlas completamente.

#### **⚠ Advertencia**

Cuando se coloquen las baterías por primera vez, la unidad no funcionará con normalidad debido a un nivel bajo de carga de la batería. Debe cargar las baterías en la estación base antes de usar el teléfono.

### 7.3.1 Instalación de las baterías

#### **⚠ Advertencia**

Utilice siempre las baterías recargables AAA suministradas con la unidad. Si utiliza baterías alcalinas en lugar de baterías recargables, en la pantalla aparecerá “Aviso Batt.” y el icono de batería parpadeará con rapidez.

- 1** Abra la tapa de las baterías.

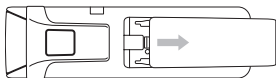

- 2** Coloque las baterías teniendo en cuenta la polaridad correcta según se indica y vuelva a colocar la tapa.

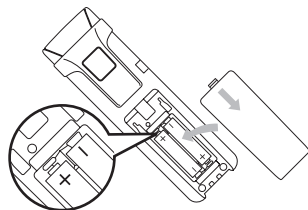



### 7.3.2 Carga de la batería

#### **⚠ Advertencia**

El teléfono debe permanecer cargando durante al menos 24 horas antes de poder usarlo por primera vez. Cuando el nivel de carga de la batería es bajo, el sensor de nivel bajo de carga le avisa mediante el parpadeo del icono de batería. Si se produce durante una conversación, suena un tono de aviso para informarle de que la carga de la

batería es baja. Si el nivel de carga de la batería llega hasta un límite excesivamente bajo, el teléfono se apaga automáticamente poco después de que el icono empiece a parpadear y no se guarda ninguna función en curso.

- 1 Coloque el teléfono en la base de carga de la estación base. Si se coloca el teléfono correctamente se emite un pitido.
- 2 El icono de batería  de la pantalla parpadea durante la carga.
- 3 El icono de batería  queda fijo cuando el terminal está completamente cargado.

#### **Nota**

La vida óptima de la batería se alcanza tras 3 ciclos de carga y descarga completa (más de 15 horas), y permitirán aproximadamente 12 horas de tiempo de conversación y 150 horas de tiempo en espera.

El alcance en interiores y exteriores del teléfono es de hasta 50 metros y 300 metros, respectivamente. Cuando el teléfono está fuera de alcance de funcionamiento, el icono de antena  parpadea.

#### **Sugerencia**

Cuando se encuentre en el límite de alcance, la conversación puede desarrollarse de forma entrecortada. Acérquese a la base.

---

## 7.4 Extracción/colocación de la pinza de cinturón

Una pinza de cinturón permite llevar el teléfono en el cinturón.

- 1 Para extraer la pinza de cinturón, solo tiene que tirar de la pinza para separarla del teléfono.
- 2 Para colocar la pinza de cinturón en el teléfono, fije las lengüetas de la pinza de cinturón en las ranuras de la parte posterior del teléfono y empuje hasta que quede colocada.

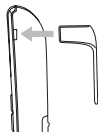

---

## 7.5 Instalación de un auricular opcional

El teléfono se puede utilizar con unos auriculares adicionales (no incluidos en la caja). Para utilizarlos, introduzca la clavija de los auriculares en la toma de auriculares. El teléfono está listo para realizar conversaciones en manos libres.

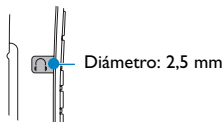



## 7.6 Encendido

En la base, aparece la siguiente pantalla durante el encendido.



El teléfono iniciará la búsqueda y la luz de fondo se encenderá.

Pantalla del teléfono

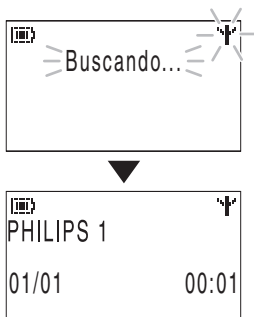

En la pantalla aparecerá la palabra “Buscando” y el icono de la antena parpadeará hasta que se sincronice con la base de suscripción. En la pantalla aparece la pantalla de espera.







## 7.7 Uso de unidades con varios teléfonos



Si ha adquirido una unidad con varios teléfonos, dispondrá de teléfonos adicionales, cargadores, adaptadores de alimentación y baterías recargables AAA.



- 1 Enchufe los cargadores a una toma de corriente.
- 2 Coloque las baterías suministradas en los teléfonos.
- 3 Coloque los teléfonos en los cargadores para cargar las baterías.

## 7.8 Estructura de menús del teléfono

El SE658 tiene seis menús, como se indica en la tabla siguiente.

	Nombre del menú	Icono
1	Agenda	
2	Ajustes personales	
3	Reloj Y Alarma	
4	Ajustes avanzados	
5	Servicios de red	
6	Contestador	

Pulse la tecla de menú  para acceder al modo de menú. Utilice las teclas de navegación  para desplazarse por los menús y submenús.

Pulse  **Selecc.** para acceder al nivel inmediato inferior del menú. Pulse  **Atrás** para volver al nivel de menú anterior.

Las tablas siguientes muestran los árboles de menús del teléfono.

### Agenda

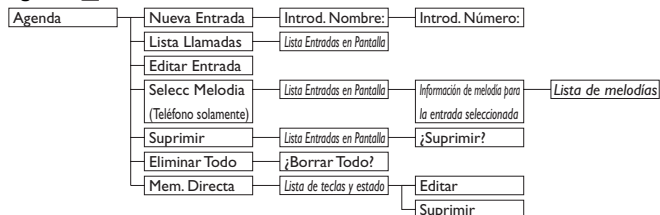

## Ajustes personales

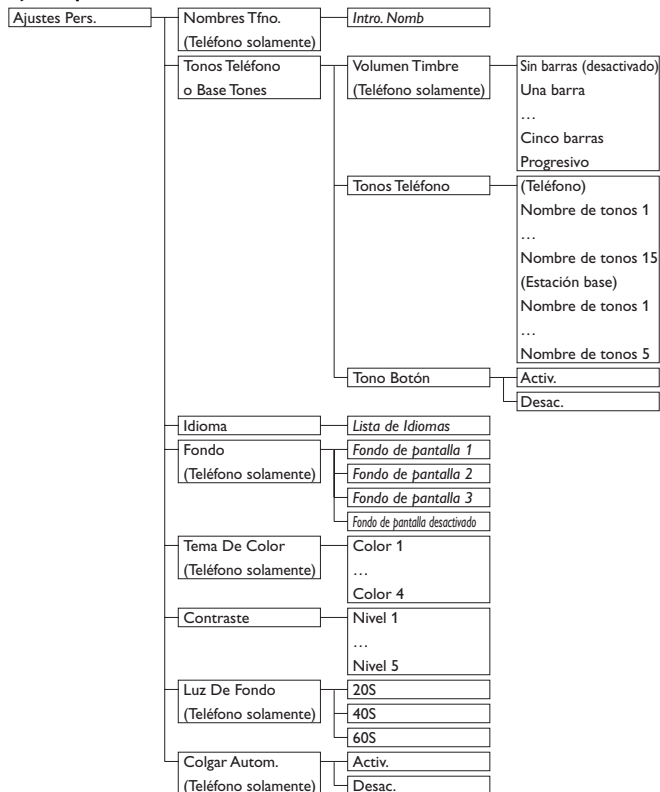

## Reloj Y Alarma

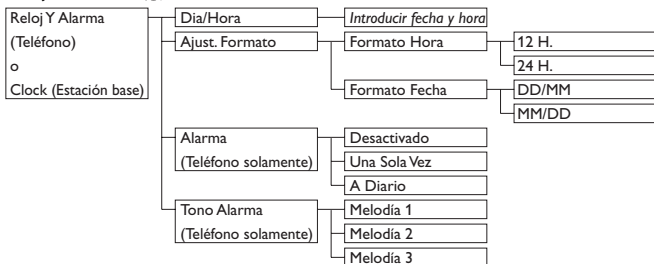

## Ajustes avanzados (solo teléfono)

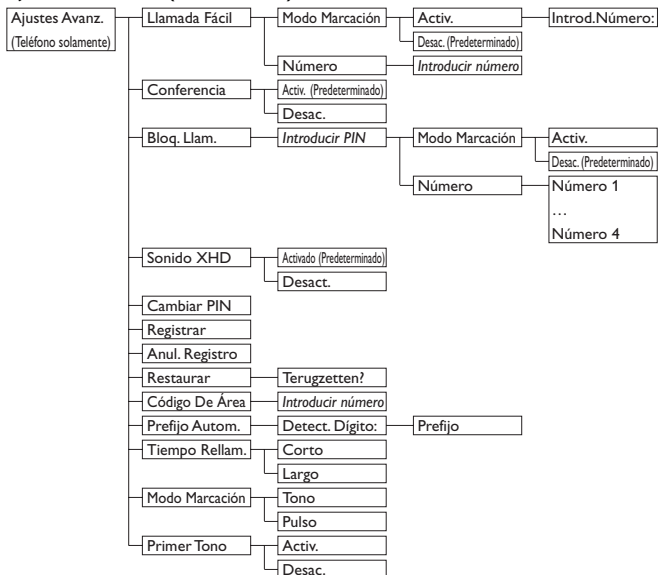

## Servicios de red (solo teléfono)

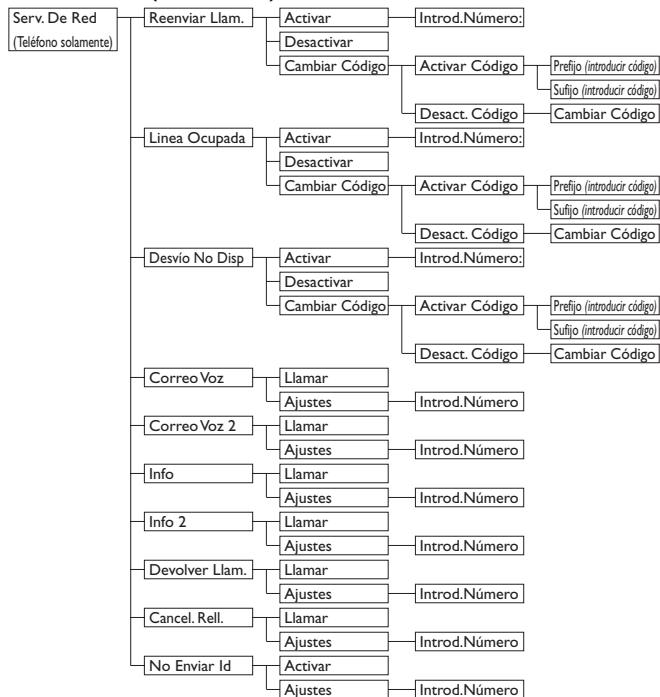



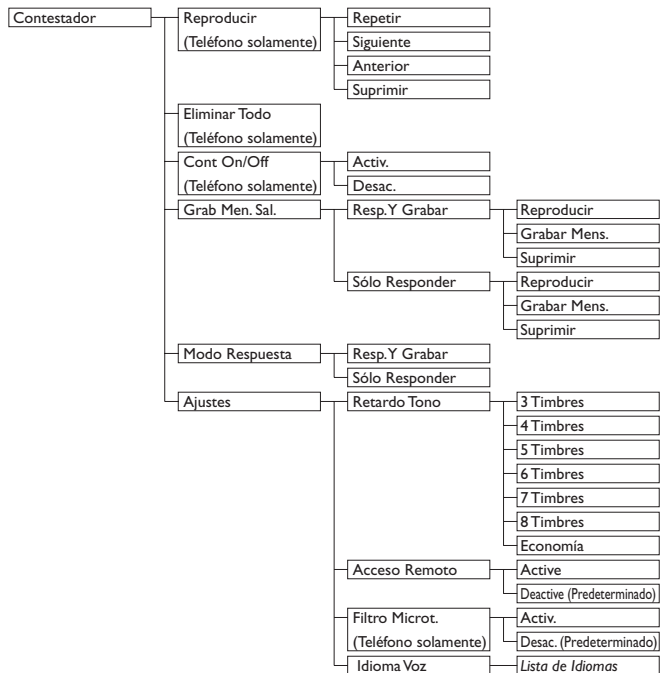

## Contestador





## 8 Uso del teléfono

### 8.1 Realización de una llamada





#### 8.1.1 Premarcación

- 1 Introduzca el número. (Es posible introducir un máximo de 24 dígitos, incluidos \* y #. Pulse  **Borrar** para borrar el último dígito.)  manténgala pulsada para borrarlo todo.
- 2 Desde el teléfono: Pulse . (O pulse  en el teléfono para iniciar una llamada en el modo altavoz). Desde la estación base: Pulse .
  - Se iniciará la llamada.

#### 8.1.2 Marcación directa







- 1 Desde el teléfono: Coja el teléfono y pulse . (O pulse  en el teléfono para iniciar una llamada en el modo altavoz). Desde la estación base: Pulse .
- 2 Marque el número.
  - Se iniciará la llamada.

#### 8.1.3 Llamar desde la lista de remarcación

- 1 Pulse  en el modo en espera.
- 2 Pulse  para desplazarse hasta una entrada de la lista de remarcación.
- 3 Pulse  o  (o  en la estación base).

- Se inicia la llamada (con el altavoz encendido si es desde la estación base).



#### **Nota**

- El/los teléfono(s) y la estación base tienen cada uno su propia lista de remarcación.
- También puede pulsar  o  (o  en la estación base) en primer lugar y, a continuación, pulsar  **Remarc** para acceder a la lista de remarcación. A continuación, desplácese con la tecla  para seleccionar un número en la lista y pulse  **Selec..** El número se marcará automáticamente.

#### 8.1.4 Llamar desde el registro de llamadas



#### **Nota**

- El registro de llamadas se comparte entre el/los teléfono(s) y la estación base.
- Es necesario que se suscriba al servicio identificación de llamada para poder ver el número o el nombre de la persona que realizó la llamada en el registro de llamadas. Consulte la sección 11.1 - "Acceso al registro de llamadas".

- 1 Pulse  en modo de espera y pulse  para desplazarse hasta una entrada de la lista de llamadas.

#### **Nota**

Si la lista está vacía, aparecerá el mensaje "Lista Vacía".





- 2 Pulse  o  (o  en la estación base).





- Se inicia la llamada (con el altavoz encendido si es desde la estación base).

---

### 8.1.5 Llamar desde la agenda





- 1 Pulse  en el modo en espera.
- 2 Desplácese con la tecla  hasta una entrada de la agenda.
- 3 Pulse  (o  en la estación base).
  - Se iniciará la llamada.

#### \* Sugerencia

En lugar de utilizar  para examinar las entradas de la agenda, puede localizar una entrada pulsando la tecla numérica que corresponda a la primera letra de la entrada. Por ejemplo, si pulsa  se mostrarán las entradas que comiencen por A. Si pulsa  de nuevo, se mostrarán las entradas que comiencen por B y así sucesivamente.



---

### 8.1.6 Llamar desde la agenda durante una llamada

- 1 Mientras está al teléfono, pulse  **Opción** y, a continuación,  **Selecc.** para acceder a la lista de nombres de la agenda.
- 2 Desplácese con la tecla  hasta una entrada de la agenda.
- 3 Pulse  **Selecc.**.
  - Se iniciará la llamada.

---

### 8.1.7 Llamar usando la memoria de acceso directo

Pulse una tecla numérica del  al  durante más de 2 segundos para marcar un número almacenado en la memoria de acceso directo.

#### Nota

- El/los teléfono(s) y la estación base tienen cada uno sus propias memorias de acceso directo.
- Consulte la sección 10.7 para obtener instrucciones sobre cómo guardar, editar y borrar números en la memoria de acceso directo.

---

### 8.1.8 Introducción de una pausa de marcación

Mantenga pulsada la  para introducir una pausa en la secuencia de marcación. La pausa se indica mediante una P.

---

## 8.2 Responder a una llamada

### Peligro

Quando el teléfono suene durante una llamada entrante, no mantenga el teléfono demasiado cerca de su oído, ya que el volumen del tono de timbre podría dañarle el oído.

Quando suene el teléfono, pulse  en el teléfono, o pulse  en la estación base.

- Se establecerá la llamada.

#### Nota

- Las llamadas entrantes tienen prioridad sobre otras operaciones. Siempre que se produzca una llamada entrante, otras operaciones en curso

como ajustes del teléfono, desplazamiento por los menús, etc. se cancelarán.

### \* **Sugerencia**

Puede silenciar el tono de timbre de una llamada entrante antes de contestar pulsando  **Silenc.**

---

## 8.2.1 Respuesta con manos libres desde el teléfono

### **Peligro**



La activación del manos libres puede aumentar repentinamente el volumen del auricular a niveles muy altos. Asegúrese de que el teléfono no esté demasiado cerca de su oído.

Cuando suene el teléfono, pulse  en el teléfono.

- El altavoz estará activado en el teléfono.

---

## 8.3 Finalización de una llamada

Para finalizar una conversación, pulse  en el teléfono, o pulse  en la estación base.

- La llamada finalizará.

### \* **Sugerencia**

Si la función colgar automáticamente está activada, solo tiene que colocar de nuevo el teléfono en la estación base o en el cargador para finalizar una llamada. Esta función está activada de forma predeterminada.

### **Nota**

La duración de la llamada (MM:SS) se mostrará en la pantalla del teléfono durante unos 5 segundos.



---

## 8.4 Uso de la lista de remarcación

La lista de remarcación guarda los últimos 10 números marcados. Es posible mostrar un máximo de 32 dígitos para cada entrada.

---

### 8.4.1 Acceso a la lista de remarcación

- 1 Pulse  para acceder a la lista de remarcación y desplácese con la tecla  para examinar la lista de remarcación.

- Aparecerá en primer lugar en la lista el último número marcado. Si el número de remarcación coincide con una entrada de la agenda, se mostrará en su lugar el nombre.







- 2 Para abrir las opciones de la lista de remarcación, pulse  **Menú.**

### **Nota**

Pulse  **Atrás** para volver al menú anterior.

---

### 8.4.2 Visualización de información de números de remarcación

- 1 Pulse  en el modo en espera, desplácese con la tecla  para seleccionar una entrada y pulse  **Menú.**
- 2 **Ver** se mostrará resaltado en la pantalla; pulse  **Selecc.** para ver información acerca del número marcado.
- 3 Pulse  **Sigui.** para ver más información. Después, puede pulsar  **Anteri** para regresar a la

pantalla anterior. Después de la visualización, pulse **Atrás** para regresar a los niveles de menú anteriores.

---

### 8.4.3 Guardar un número de remarcación en la agenda

- 1 Pulse en el modo en espera, desplácese con la tecla para seleccionar una entrada y pulse **Menú**.
- 2 **Ver** se mostrará resaltado en la pantalla. Desplácese con la tecla hasta **Guardar Número** y pulse **Selec..**
- 3 **Introd. Nombre** aparecerá en la pantalla. Introduzca el nombre del contacto (un máximo de 14 caracteres) y pulse **OK**.
- 4 **Introd. Número** aparecerá en la pantalla y el número seleccionado de la lista de remarcación aparecerá en el campo de número. Podrá editar el número si así lo desea.
- 5 Pulse **OK**. La pantalla volverá a la lista de remarcación.

#### **Nota**

Pulse **Borrar** para eliminar el último dígito o carácter introducido. Mantenga pulsada la tecla **Borrar** para borrar toda la entrada.

---

### 8.4.4 Eliminación de un número de remarcación

- 1 Pulse en el modo en espera, desplácese con la tecla para

seleccionar una entrada y pulse **Menú**.

- 2 Desplácese con la tecla to **Suprimir** y pulse **Selec..**
- 3 **¿Borrar?** aparecerá en la pantalla.
- 4 Pulse **OK** para confirmar la eliminación.

- Se emitirá un tono de validación.

#### **Nota**

Pulse **Atrás** para descartar la eliminación. La pantalla volverá a la lista de remarcación.



---

### 8.4.5 Eliminación de todos los números de remarcación

- 1 Pulse en el modo en espera y pulse **Menú**.
  - 2 Desplácese con la tecla hasta **Borrar Todo** y pulse **Selec..**
  - 3 **¿Borrar Todo?** aparecerá en la pantalla.
  - 4 Pulse **OK** para confirmar la eliminación.
- Se emitirá un tono de validación.

## 9 Saque más partido a su teléfono

### 9.1 Apagado/encendido del teléfono





Para apagar el teléfono, mantenga pulsada la tecla  en el modo en espera durante al menos 5 segundos. Para encenderlo, mantenga pulsada la tecla  durante al menos un segundo.

### 9.2 Bloqueo/desbloqueo del teclado del teléfono











Mantenga pulsada la tecla  durante 3 segundos para bloquear/desbloquear el teclado en el modo en espera.

### 9.3 Introducción de texto o números



Al seleccionar un campo en el que puede introducir texto, puede introducir las letras que se encuentran impresas en las teclas pulsando la tecla adecuada una vez o varias veces. Por ejemplo, para introducir el nombre "PAUL":

- 1 Pulse  una vez: P
- 2 Pulse  una vez: PA
- 3 Pulse  dos veces: PAU
- 4 Pulse  tres veces: PAUL

La siguiente tabla le indica la asignación de caracteres para la introducción de texto o números:

Teclas	Caracteres asignados
	. 0, / : ; " ' ! ; ? ; * + - % \ ^ ~
	ESPACIO 1 @ _ # = < > ( ) & € £ \$ ¥ [ ] { } □ § ...
	a b c 2 â â æ á ã ä å ç
	d e f 3 è é ê ë ì Δ Φ
	g h i 4 ñ ï ï ï Γ
	j k l 5 Λ
	m n o 6 ñ õ ô õ ö ò
	p q r s 7 ß § Π Θ Σ
	t u v 8 ù ú ü μ
	w x y z 9 ø Ω Ξ Ψ

### \* Sugerencia



- Pulse  **Borrar** para eliminar el último dígito o carácter introducido o manténgala pulsada para borrarlos todos.
- Pulse brevemente la tecla  para alternar entre letras minúsculas y mayúsculas.
- Mantenga pulsada la tecla  para introducir una pausa.

### 9.4 Llamada en espera

Si ha contratado una suscripción al servicio de llamada en espera, el auricular emitirá un pitido para informarle de que hay una segunda llamada entrante. Además se mostrará el número o el nombre de la persona que realiza la segunda llamada si ha contratado una suscripción al servicio de identificación de llamada (CLI). Póngase en contacto con su proveedor de red

para obtener más información sobre este servicio.

Para retener la llamada en curso y responder a la nueva llamada:

- Desde el teléfono, pulse  **Acept.** o .
- Desde la estación base, pulse .

---

## 9.5 Llamada en curso



Durante una llamada, dispone de diversas opciones. Las opciones disponibles son:

---

### 9.5.1 Ajuste del volumen del auricular o del altavoz

---



#### 9.5.1.1 Volumen del auricular o del altavoz del teléfono

Durante una llamada, pulse  y  para seleccionar el nivel del volumen.

- Aparecerá el volumen del auricular/ altavoz en forma de barra de volumen (nivel 1 a 5). El volumen seleccionado se conserva para la siguiente llamada.

---

#### 9.5.1.2 Volumen del altavoz de la base



Durante una llamada, pulse  y  para seleccionar el nivel del volumen.

- Aparecerá el volumen del altavoz en forma de barra de volumen (nivel 1 a 5). El volumen seleccionado se conserva para la siguiente llamada.

---

### 9.5.2 Silenciar/cancelar el silencio del micrófono

Cuando el micrófono está silenciado, su interlocutor no podrá escucharle.



- 1 Durante una llamada, pulse  para desactivar el micrófono.
- 2 Pulse  de nuevo para activar el micrófono.

---

### 9.5.3 Activación/desactivación del modo altavoz del teléfono

#### Peligro







La activación del manos libres puede aumentar repentinamente el volumen del auricular a niveles muy altos. Asegúrese de que el teléfono no esté demasiado cerca de su oído.

- 1 Durante una llamada, pulse  en el teléfono para activar el modo altavoz.
- 2 Pulse  de nuevo para desactivar el modo altavoz.

---

## 9.6 Marcación en cadena

Esta función le permite marcar una extensión a un número ya guardado en la agenda durante una llamada.

- 1 Pulse  o  en el teléfono, o pulse  en la estación base para ocupar la línea. A continuación, pulse  **Opción** y después  **Selecc.** para acceder a la lista de la agenda.
- 2 Desplácese con la tecla  hasta una entrada de la agenda.

- 3 Pulse  **Selec..**
  - Se marcará la primera parte.
- 4 Introduzca la extensión.

---

## 9.7 Uso del intercomunicador







La función de intercomunicador le permite realizar llamadas internas gratuitas, transferir llamadas externas de una unidad a otra y utilizar la opción de conferencia.

---



### 9.7.1 Intercomunicación con otra unidad

#### **Nota**

Si el teléfono no pertenece a esta serie de modelo, puede que esta función no esté disponible.





- 1 Pulse  en el modo en espera.
  - Se establecerá la intercomunicación entre la base y el teléfono de forma inmediata si solo hay un teléfono registrado en la base.
- 2 Si hay más de 1 teléfono registrados, desplácese con la tecla  para seleccionar la unidad a la que desea llamar y pulse  **Selec..**
  - Una vez que se inicia la llamada de intercomunicación, aparece el icono  en el teléfono.
- 3 Pulse  para responder una llamada de intercomunicación en el teléfono que recibe la llamada, o  para responder en la base.
  - Se establecerá la intercomunicación.

#### **Nota**

Al pulsar  en cualquier teléfono o  en la base, saldrá del modo de intercomunicación y devolverá las otras unidades al modo en espera. Si se recibe una llamada externa durante el modo de intercomunicación y desea aceptarla, primero debe salir del modo de intercomunicación.

---

### 9.7.2 Transferencia de una llamada externa a otra unidad



- 1 Durante la llamada, pulse  para poner la llamada externa en espera (su interlocutor no podrá oírle).
  - La pantalla muestra los números de los teléfonos registrados en la base y también la base si está mirando la pantalla de un teléfono.
- 2 Desplácese con la tecla  hasta la unidad a la que quiere transferir la llamada externa y pulse  **Selec..**
- 3 Pulse  en la unidad que recibe la llamada para responder la llamada interna; a partir de entonces ambos interlocutores podrán hablar.
  - Se establecerá la intercomunicación.
- 4 Pulse  en la primera unidad para transferir la llamada externa al teléfono al que se llama.
  - Se transferirá la llamada externa.

#### **Nota**

Si no hay respuesta de la unidad a la que se llama, pulse  para reanudar la llamada externa.

---

### 9.7.3 Responder una llamada externa durante la intercomunicación

- 1 Durante la intercomunicación, se emitirá un nuevo tono de llamada si se produce una llamada externa entrante.
- 2 Pulse  (speaker) en la base) para salir del modo de intercomunicación.
- 3 Pulse  (speaker) en la base) para responder a la llamada externa.

---

### 9.7.4 Alternar entre una llamada interna y una llamada externa







Durante la llamada, pulse  para alternar entre una llamada interna o externa.

---

### 9.7.5 Establecimiento de una llamada de conferencia entre tres usuarios

La función llamada de conferencia permite compartir una llamada externa con dos teléfonos o entre un teléfono y la base (en el modo de intercomunicación). Las tres partes pueden compartir la conversación y no se requiere suscripción a un servicio de red.



- 1 Durante la llamada, pulse  para poner la llamada externa en espera (su interlocutor no podrá oírle).
  - La pantalla mostrará los números de las unidades disponibles (base o teléfonos).

- 2 Desplácese con la tecla  hasta la unidad con la que desea establecer la llamada de conferencia y pulse  **Selec..**
- 3 Pulse  en el teléfono que recibe la llamada o  en la base para responder la llamada interna; a partir de entonces ambos interlocutores podrán hablar.
  - Se establecerá la intercomunicación.
- 4 Pulse  **Conf.** o mantenga pulsada la tecla  de la primera unidad para iniciar la conferencia entre tres usuarios.
  - Aparecerá **Conferencia** en la pantalla una vez establecida la misma.

---

### 9.8 Localizar teléfono

Esta función le permite localizar un teléfono si se encuentra dentro del alcance de la estación base y las baterías están cargadas.

- 1 Pulse  en la estación base.
  - Comenzarán a sonar todos los teléfonos registrados.
  - Una vez se encuentre un teléfono, pulse  **Silenc** en un teléfono para que su timbre deje de sonar.
- 2 Pulse  de nuevo para finalizar la localización.

#### **Nota**

Si no se pulsa ninguna tecla en 30 segundos, el teléfono y la estación base pasarán automáticamente al modo en espera.

---

## 9.9 Ajustes del reloj y de la alarma

Esta función le permite ajustar la fecha, la hora y la alarma del teléfono.









### Nota

La función de alarma solo está disponible en el teléfono.

Los procedimientos de esta sección le remiten al menú **Reloj Y Alarma**. Sin embargo, si accede a este menú desde la estación base, el nombre del menú es **"Clock"**.

---

### 9.9.1 Ajuste de la fecha y de la hora

- 1 Pulse  en el modo en espera, desplácese con la tecla  hasta **Reloj Y Alarma (Clock** en la base), y pulse  **Selec..**
- 2 **Día/Hora** se mostrará resaltado. Pulse  **Selec..**
- 3 Aparecerán la última fecha y hora guardadas. Introduzca la fecha y hora actuales (HH:MM DD/MM/AA). Pulse  para mover el cursor a la izquierda o pulse  <sup>Ph.Book</sup> para moverlo a la derecha. Si utiliza el formato 12 horas, justo después de ajustar los minutos, emplee la tecla  para alternar entre AM y PM.
- 4 Pulse  **OK**.
  - Se emitirá un tono de validación y la pantalla regresará al modo en espera.

### Nota









Puede cambiar el formato como se indica en la sección siguiente.

---

## 9.9.2 Ajuste del formato de fecha y hora

---

### 9.9.2.1 Ajuste del formato de hora

- 1 Pulse  en el modo en espera, desplácese con la tecla  hasta **Reloj Y Alarma (Clock** en la base), y pulse  **Selec..**
- 2 Desplácese con la tecla  hasta **Ajust. Formato** y pulse  **Selec..**
- 3 **Formato Hora** se mostrará resaltado en la pantalla. Pulse  **Selec.** y desplácese con la tecla  para seleccionar **12 H.** o **24 H..**
- 4 Pulse  **Selec.** para seleccionar la opción.
  - Se emitirá un tono de validación y la pantalla regresará al menú **Ajust. Formato**.

---

### 9.9.2.2 Ajuste del formato de fecha

- 1 Pulse  en el modo en espera, desplácese con la tecla  hasta **Reloj Y Alarma (Clock** en la base), y pulse  **Selec..**
- 2 Desplácese con la tecla  hasta **Ajust. Formato** y pulse  **Selec..**
- 3 Desplácese con la tecla  hasta **Formato Fecha** y pulse  **Selec..**
- 4 Desplácese con la tecla  para seleccionar **DD/MM** o **MM/DD** y













pulse  **Selec.** para seleccionar la opción.

- Se emitirá un tono de validación y la pantalla regresará al menú **Ajust. Formato.**

---

### 9.9.3 Ajuste de la alarma (solo teléfono)







- 1 Pulse  en el modo en espera, desplácese con la tecla  hasta **Reloj Y Alarma** y pulse  **Selec..**
  - 2 Desplácese con la tecla  hasta **Alarma** y pulse  **Selec..**
  - 3 Desplácese con la tecla  hasta **Desactivado, Una Sola Vez o A Diario** y pulse  **Selec..**
  - 4 Si selecciona **Una Sola Vez o A Diario**, introduzca la hora (HH-MM) de la alarma. (Si utiliza el formato 12 horas, puede alternar entre AM y PM pulsando ) Pulse  **OK** para confirmar.
- Se emitirá un tono de validación y la pantalla regresará al menú **Alarma**. Además, el icono de alarma  aparecerá en la pantalla.
  - Si selecciona **Desactivado**, se emitirá un tono de validación y la pantalla regresará al menú **Reloj Y Alarma**.

#### **Nota**

El tono de alarma sonará o el icono de alarma parpadeará durante 1 minuto a la hora a la que se haya ajustado la alarma. Para silenciar el tono de la alarma, pulse cualquier tecla del teléfono.

---

### 9.9.4 Ajuste del tono de la alarma (solo teléfono)

- 1 Pulse  en el modo en espera, desplácese con la tecla  hasta **Reloj Y Alarma** y pulse  **Selec..**
  - 2 Desplácese con la tecla  hasta **Tono Alarma** y pulse  **Selec..**
  - 3 Desplácese con la tecla  para seleccionar el tono. (Hay disponibles tres tonos. Los tonos sonarán a medida que se desplace sobre ellos). Pulse  **Selec.** para confirmar la selección.
- Se emitirá un tono de validación y la pantalla regresará al menú **Reloj Y Alarma**.

---

## 10 Uso de la agenda





Su teléfono puede almacenar hasta 200 entradas en la agenda. Cada entrada de la agenda puede tener un máximo de 24 dígitos para el número de teléfono y 14 caracteres para el nombre. Todos los nombres y números de la agenda deben ser únicos.

#### **Nota**



Solo una unidad (teléfono o estación base) puede acceder a la vez a la agenda.

---

## 10.1 Guardar un contacto en la agenda

- 1 Pulse  en el modo en espera. **Agenda** se mostrará resaltado. Pulse  **Selec..**
- 2 **Nueva Entrada** se mostrará resaltado. Pulse  **Selec..**
- 3 **Introd. Nombre** aparecerá en la pantalla. Introduzca el nombre del contacto (un máximo de 14 caracteres) y pulse  **OK.**
- 4 **Introd. Número** aparecerá en la pantalla. Introduzca el número (un máximo de 24 dígitos) y pulse  **OK.**
  - Se emitirá un tono de validación.

### Nota



- Pulse  **Borrar** para eliminar el último dígito o carácter introducido o manténgala pulsada para borrarlos todos.
- Para volver al menú anterior, pulse  **Atrás.**

### Sugerencia

No es posible almacenar una nueva entrada en la agenda si la memoria está llena. En este caso, tendrá que eliminar entradas ya existentes para dejar espacio a las nuevas entradas.

---



## 10.2 Acceso a la agenda

- 1 Pulse  en el modo en espera y desplácese con la tecla  para examinar la agenda. (También puede acceder a la agenda desde el modo de menú.  → **Agenda** → **Lista Llamadas**)

- Se mostrarán las entradas de la agenda en orden alfabético.

- 2 Para ver los detalles, pulse  **Ver.**









### Sugerencia

En lugar de utilizar  para examinar las entradas de la agenda, puede localizar una entrada pulsando la tecla numérica que corresponda a la primera letra de la entrada. Por ejemplo, si pulsa  se mostrarán las entradas que comiencen por A. Si pulsa  de nuevo, se mostrarán las entradas que comiencen por B y así sucesivamente.

- 3 Pulse  (o  en la estación base) para marcar el número. Para regresar al modo de espera, pulse  (o  en la estación base).

---

## 10.3 Modificación de una entrada de la agenda

- 1 Pulse  en el modo en espera. **Agenda** se mostrará resaltado. Pulse  **Selec..**
- 2 Desplácese con la tecla  hasta **Editar Entrada** y pulse  **Selec..**
- 3 Desplácese con la tecla  hasta la entrada que desea editar.
- 4 Pulse  **Selec.** para visualizar el nombre.
- 5 Pulse  **Borrar** para eliminar las letras una a una.
- 6 Edite el nombre y pulse  **OK** para confirmar.
- 7 Edite el número y pulse  **OK** para confirmar.
  - Se emitirá un tono de validación.

## **Nota**

Durante la edición, pulse  **Borrar** para eliminar el último dígito o carácter introducido o manténgala pulsada para borrarlos todos.









---

### 10.4 Selección de la melodía de la agenda (solo teléfono)

Con esta función se puede personalizar la melodía que se reproduce cuando llama alguien registrado en la agenda.

## **Nota**

Es necesario que se suscriba al servicio de identificación de llamada para poder beneficiarse de esta función.

- 1 Pulse  en el modo en espera. **Agenda** se mostrará resaltado. Pulse  **Selec..**
- 2 Desplácese con la tecla  hasta **Selecc Melodía** y pulse  **Selec..**
- 3 Desplácese con la tecla  hasta la entrada para la que desee seleccionar una melodía y, a continuación, pulse  **Ver**.
- 4 La pantalla muestra la melodía seleccionada actualmente para esa entrada. Pulse  **Cambio** para cambiar la melodía.
- 5 Desplácese con  por la lista de melodías. (Hay 15 melodías para elegir además de la opción de **Sin Melodía**. Las melodías se reproducen a medida que se desplaza sobre ellas).
- 6 Pulse  **Selec.** para seleccionar la melodía que prefiera.









- Se emitirá un tono de validación y la pantalla regresará al menú **Agenda**.

## **Nota**

Cuando la detección del primer tono está ajustada en **Activ.**, sonará un tono normal en primer lugar y, a continuación, cambiará a la melodía de la agenda personalizada. Cuando está ajustada en **Desac.**, la melodía de la agenda personalizada sonará desde el principio. Consulte la sección 13.13 para obtener información sobre cómo ajustar la detección del primer tono en **Activ.** o **Desac..**





---

### 10.5 Eliminación de una entrada de la agenda

- 1 Pulse  en el modo en espera. **Agenda** se mostrará resaltado. Pulse  **Selec..**
  - 2 Desplácese con la tecla  to **Suprimir** y pulse  **Selec..**
  - 3 Desplácese con la tecla  para seleccionar la entrada que desea eliminar y pulse  **Selec..**
  - 4 **¡Borrar?** aparecerá en la pantalla. Pulse  **OK** para confirmar la eliminación.
    - Se emitirá un tono de validación.
-  **Nota**
- Pulse  **Atrás** para descartar la eliminación. La pantalla volverá a la lista de la agenda.



---

## 10.6 Eliminación de todas las entradas de la agenda





- 1 Pulse  en el modo en espera. **Agenda** se mostrará resaltado. Pulse  **Selec..**
- 2 Desplácese con la tecla  hasta **Borrar Todo** y pulse  **Selec..**
- 3 **¿Borrar Todo?** aparecerá en la pantalla. Pulse  **OK** para confirmar la eliminación.
  - Se emitirá un tono de validación.









---

## 10.7 Memoria de acceso directo

La agenda incluye 7 memorias de acceso directo (que corresponden a la teclas  a ). Si mantiene pulsada cualquiera de estas teclas en el modo en espera, marcará automáticamente el número de teléfono almacenado en la memoria de acceso directo correspondiente.

### Nota

La tecla  y la tecla  están reservadas para su uso con Correo Voz 1 y Correo Voz 2 en el menú de servicios de red. Si está abonado a estos servicios, podrá marcar el número de acceso a su correo de voz pulsando la tecla  o la tecla .





- 3 Teléfono: Desplácese con la tecla  hasta la tecla que desea editar (**Tecla 3 a Tecla 9**).  
Base: Desplácese con la tecla  o  hasta la tecla que desea editar (**Tecla 3 a Tecla 9**) y pulse  **Selec..**
  - Aparecerá el número actual almacenado en la ubicación de la memoria de acceso directo. Si no hay ningún número almacenado, aparecerá **Sin Número**.
- 4 Pulse  **Menú. Editar** se mostrará resaltado; pulse  **Selec..**
- 5 Aparecerá la lista de la agenda. Desplácese con la tecla  hasta la entrada de la agenda que desea almacenar en el número de la memoria de acceso directo seleccionada y pulse  **Selec..**
- 6 Pulse  **OK** para confirmar.
  - Se emitirá un tono de validación y la pantalla regresará al menú anterior.

### Nota

La estación base y el/los teléfono(s) tienen cada uno sus propias memorias de acceso directo.





---







### 10.7.1 Agregar/editar la memoria de acceso directo

- 1 Pulse  en el modo en espera. **Agenda** se mostrará resaltado. Pulse  **Selec..**
- 2 Desplácese con la tecla  hasta **Mem. Directa** y pulse  **Selec..**

---

### 10.7.2 Eliminación de la memoria de acceso directo

- 1 Pulse  en el modo en espera. **Agenda** se mostrará resaltado. Pulse  **Selec..**
- 2 Desplácese con la tecla  hasta **Mem. Directa** y pulse  **Selec..**

- 3** Teléfono: Desplácese con la tecla  hasta la tecla que desea borrar de la memoria.  
Base: Desplácese con la tecla  o  hasta la tecla que desea borrar de la memoria y pulse  **Selec..**
- 4** Pulse  **Menú** y, a continuación, desplácese con la tecla  hasta **Suprimir** y pulse  **Selec..**
- Se emitirá un tono de validación y la pantalla regresará al menú anterior.

---

## 11 Uso del registro de llamadas







El registro de llamadas almacena las últimas 50 llamadas externas y los nuevos mensajes de correo de voz recibidos. En el modo en espera, aparece **Nueva Llamada** en la pantalla del teléfono o de la base para las llamadas nuevas y no respondidas. Si ha contratado una suscripción al servicio de identificación de llamada, y siempre que no se oculte la identidad de la persona que llama, se mostrará su nombre (o número). Durante la visualización de la identificación de llamada, pulse  para alternar entre la activación/desactivación de la visualización del código de área y del código de larga distancia.

### **Nota**

Si la identidad de la persona que llama está oculta, aparece **Llam. Externa** en el registro de llamadas, junto con la fecha y la hora de la llamada. Si no se ha suscrito al servicio de identificación de llamada, en el registro de llamadas no se mostrará ningún tipo de información sobre la persona que llama.

---





### 11.1 Acceso al registro de llamadas



- 1** Pulse  en el modo en espera y desplácese con la tecla  para examinar el registro de llamadas.
- Las llamadas (perdidas y recibidas) se muestran en orden cronológico, con la llamada más reciente al principio de la lista. Si no se ha respondido a la llamada ni se ha revisado, aparece **Nueva** en la pantalla. Una vez visto el mensaje, **Nueva** desaparece.
  - Pulse  para marcar el número de la entrada del registro de llamadas seleccionada.
- 2** Para ver los detalles de la llamada, pulse  **Menú** y, a continuación, pulse  **Selec..**
- En la pantalla aparecerá la información de la persona que llama.
- Pulse  **Atrás** en cualquier momento para volver al menú anterior.

### 11.1.1 Selección del formato de visualización del registro de llamadas

Debe elegir el formato correcto para marcar el código de área y el número del registro de llamadas elegido. El número entrante original del registro de llamadas aparecerá como un número de 7, 10 u 11 dígitos. Si se trata de una llamada de larga distancia, aparecerá automáticamente el dígito del prefijo 1 delante de las llamadas locales de 10 dígitos.

**1** Al visualizar el registro de llamadas, pulse  para cambiar el formato de visualización del registro de llamadas tal como se debería marcar desde su ubicación. Por ejemplo, si la entrada del registro de llamadas aparece como “234-567-8900”:

- Pulse  una vez para visualizar “1-234-567-8900”
- Pulse  dos veces para visualizar “567-8900”
- Pulse  tres veces para visualizar “1-567-8900”
- Pulse  cuatro veces para visualizar otra vez “234-567-8900”.



**2** Para marcar el número visualizado actualmente, pulse  (o  en la estación base).

- Se iniciará la llamada.



#### **Nota**



Es necesario que se suscriba al servicio de identificación de llamada para poder ver el número o el nombre de la persona que realizó la llamada en el registro de llamadas (consulte la sección 11.1 - “Acceso al registro de llamadas”).

Cuando se guarda un número entrante en la agenda, los dígitos del número se guardan exactamente tal como aparecen en la pantalla.

Si los primeros 3 dígitos del número entrante corresponden al código de área local establecido en el teléfono, se filtrarán automáticamente al pulsar la tecla  o  en el teléfono (o  en la estación base) para marcar. Para cambiar el código de área local, consulte la sección 13.9 - “Ajuste del código de área”.

### 11.2 Guardar una entrada de la lista de llamadas en la agenda

**1** Pulse  en el modo en espera, desplácese con la tecla  para seleccionar una entrada y pulse  **Menú**.

**2** Desplácese con la tecla  hasta **Guardar Número** y pulse  **Selec..**

**3** **Introd. Nombre** aparecerá en la pantalla. Introduzca el nombre del contacto (un máximo de 14 caracteres) y pulse  **OK**.

**4** **Introd. Número** aparecerá en la pantalla y el número seleccionado de la lista de llamadas aparecerá en el campo de número. Podrá editar el número si así lo desea.







**5** Pulse  **OK**.

- Sonará un tono de confirmación y la pantalla volverá al registro de llamadas.

### **Nota**

Pulse  **Borrar** para eliminar el último dígito o carácter introducido o manténgala pulsada para borrarlos todos.





## 11.3 Eliminación de una entrada de la lista de llamadas

- 1 Pulse  en el modo en espera, desplácese con la tecla  para seleccionar una entrada y pulse  **Menú**.
- 2 Desplácese con la tecla  hasta **Suprimir** y pulse  **Selec..**
- 3 **¿Borrar?** aparecerá en la pantalla. Pulse  **OK** para confirmar la eliminación.
  - Se emitirá un tono de validación, se borrará la entrada de la lista de llamadas y la pantalla pasará a la entrada siguiente de la lista de llamadas.

### **Nota**

Pulse  **Atrás** para descartar la eliminación. La pantalla volverá al menú **Lista Llamadas**.

## 11.4 Eliminación de todas las entradas de la lista de llamadas







- 1 Pulse  en el modo en espera y, a continuación, pulse  **Menú**.
- 2 Desplácese con la tecla  hasta **Borrar Todo** y pulse  **Selec..**
- 3 **¿Borrar Todo?** aparecerá en la pantalla. Pulse  **OK** para confirmar la eliminación.

- Se emitirá un tono de validación. **Lista Vacía** aparecerá en la pantalla durante 2 segundos y volverá al modo en espera.

## 12 Ajustes personales

### 12.1 Cambio del nombre del teléfono (solo teléfono)

Puede introducir un nombre para el teléfono que se visualizará en el modo en espera. El nombre predeterminado del teléfono es Philips.

- 1 Pulse  en el modo en espera, desplácese con la tecla  hasta **Ajustes Pers.** y pulse  **Selec..**
- 2 **Nombre Telefono.** se mostrará resaltado. Pulse  **Selec..**
- 3 Se mostrará el último nombre almacenado. Pulse  **Borrar** para eliminar los caracteres uno a uno o manténgala pulsada para borrarlos todos.
- 4 Introduzca el nuevo nombre y pulse  **OK** para confirmar.
  - Se emitirá un tono de validación y la pantalla regresará al menú **Ajustes Pers..**

---

## 12.2 Ajustes de timbre

---









### 12.2.1 Ajuste del volumen del timbre

#### Peligro



Cuando el teléfono suena durante una llamada entrante, no mantenga el teléfono demasiado cerca de su oído, ya que el volumen del tono de timbre podría dañarle el oído.

Puede ajustar el volumen del timbre de forma independiente para cada uno de los teléfonos registrados, así como para la estación base. Los teléfonos tienen 5 niveles de volumen de timbre más el progresivo y la desactivación. La estación base tiene 5 niveles de volumen de timbre más la desactivación. El ajuste predeterminado para los dos teléfonos y la estación base es el nivel 3.

#### Para ajustar el volumen del timbre en el teléfono:

- 1 Pulse  en el modo en espera, desplácese con la tecla  hasta **Ajustes Pers.** y pulse  **Selec..**
- 2 Desplácese con la tecla  hasta **Tonos Teléfono** y pulse  **Selec.. Volumen Timbre** se mostrará resaltado. Pulse  **Selec..**
- 3 Desplácese con la tecla  hasta el nivel de volumen que desee. El tono de timbre suena en cada nivel.
- 4 Pulse  **OK** para confirmar.
  - Se emitirá un tono de validación y la pantalla regresará al menú **Tonos Teléfono**.

#### Para ajustar el volumen del timbre en la estación base:

Pulse  o  en el modo en espera.

#### Nota









Si el volumen de timbre está desactivado, el icono  aparecerá en la pantalla.

Si el volumen de timbre está ajustado en progresivo (teléfono solamente), el timbre comenzará en el nivel 1 e irá aumentando de nivel en nivel con cada timbre.

---

### 12.2.2 Ajuste de los tonos de timbre

El teléfono incluye 15 tonos y la base dispone de 5 tonos de timbre.









- 1 Pulse  en el modo en espera, desplácese con la tecla  hasta **Ajustes Pers.** y pulse  **Selec..**
- 2 Desplácese con la tecla  hasta **Tonos Teléfono** en el teléfono o hasta **Tonos Base** en la base y pulse  **Selec..** A continuación, desplácese con la tecla  hasta **Tonos Teléfono** y pulse  **Selec..**
- 3 Desplácese con la tecla  hasta la melodía que desee. Las melodías se reproducirán a medida que se desplace sobre ellas.
- 4 Pulse  **Selec.** para establecer el tono del teléfono.
  - Se emitirá un tono de validación y la pantalla regresará al menú anterior.



---

### 12.2.3 Activación/desactivación del tono de tecla







Cada vez que se pulsa una tecla, se emite un tono. Este tono de tecla se puede activar o desactivar.

- 1 Pulse  en el modo en espera, desplácese con la tecla  hasta **Ajustes Pers.** y pulse  **Selec..**
- 2 Desplácese con la tecla  hasta **Tonos Teléfono** en el teléfono o hasta **Tonos Base** en la base y pulse  **Selec..**. A continuación, desplácese con la tecla  hasta **Tono Tecla** y pulse  **Selec..**
- 3 Desplácese con la tecla  para seleccionar **Activ.** o **Desac.** y pulse  **Selec.** para confirmar.
  - Se emitirá un tono de validación y la pantalla regresará al menú anterior.

---

### 12.3 Cambio del idioma de la pantalla

El teléfono y la base admiten varios idiomas en pantalla.

- 1 Pulse  en el modo en espera, desplácese con la tecla  hasta **Ajustes Pers.** y pulse  **Selec..**
- 2 Desplácese con la tecla  hasta **Idioma** y pulse  **Selec..**
- 3 Desplácese con la tecla  hasta el idioma que desee y pulse  **Selec.** para confirmar.
  - Se emitirá un tono de validación y la pantalla regresará al menú **Ajustes Pers..**







### Nota

Una vez configurado el idioma de la pantalla, los menús de opción de la unidad aparecerán inmediatamente en el idioma seleccionado.

---

### 12.4 Selección del fondo de pantalla (solo teléfono)







El teléfono incluye 3 imágenes de fondo de pantalla además de una opción para desactivarlo.

- 1 Pulse  en el modo en espera, desplácese con la tecla  hasta **Ajustes Pers.** y pulse  **Selec..**
- 2 Desplácese con la tecla  hasta **Fondo** y pulse  **Selec..**
- 3 Desplácese con la tecla  hasta el fondo de pantalla que desee. La imagen en la pantalla cambiará a medida que se desplace con la tecla.
- 4 Pulse  **Selec.** para confirmar.
  - Se emitirá un tono de validación y la pantalla regresará al menú **Ajustes Pers..**

---

### 12.5 Selección de la combinación de colores (solo teléfono)

El teléfono incluye 4 combinaciones de colores.

- 1 Pulse  en el modo en espera, desplácese con la tecla  hasta **Ajustes Pers.** y pulse  **Selec..**
- 2 Desplácese con la tecla  hasta **Tema Color** y pulse  **Selec..**
- 3 Desplácese con la tecla  hasta la combinación de colores que desee. La combinación de colores usada en







la pantalla cambiará a medida que se desplace con la tecla.

- 1 Pulse  **Selec.** para confirmar.
  - Se emitirá un tono de validación y la pantalla regresará al menú **Ajustes Pers..**

---

## 12.6 Ajuste del contraste de la pantalla







Puede cambiar el contraste del texto de la pantalla. Hay disponibles 5 niveles de contraste. El nivel predeterminado es 3.

- 1 Pulse  en el modo en espera, desplácese con la tecla  hasta **Ajustes Pers.** y pulse  **Selec..**
- 2 Desplácese con la tecla  hasta **Contraste** y pulse  **Selec..**
- 3 Desplácese con la tecla  hasta el contraste de la pantalla que desee y pulse  **Selec.** para confirmar.
  - Se emitirá un tono de validación y la pantalla regresará al menú **Ajustes Pers..**

---

## 12.7 Selección de la luz de fondo (solo teléfono)

Puede modificar el ajuste de la luz de fondo de la pantalla. Hay disponibles 3 opciones: 20, 40 o 60 segundos.

- 1 Pulse  en el modo en espera, desplácese con la tecla  hasta **Ajustes Pers.** y pulse  **Selec..**
- 2 Desplácese con la tecla  hasta **Luz De Fondo** y pulse  **Selec..**
- 3 Desplácese con la tecla  hasta el ajuste de la luz de fondo que desee y pulse  **Selec.** para confirmar.

- Se emitirá un tono de validación y la pantalla regresará al menú **Ajustes Pers..**







---

## 12.8 Desactivación/activación de la función colgar automáticamente (solo teléfono)

Si la función colgar automáticamente está activada, la línea quedará libre automáticamente cuando se coloque el teléfono en la base.

Si la función colgar automáticamente está desactivada, al colocar el teléfono en la base en modo de conversación, cambiará al modo de manos libres. De este modo, podrá cargar el teléfono durante una llamada.

De forma predeterminada, la función colgar automáticamente está activada.

- 1 Pulse  en el modo en espera, desplácese con la tecla  hasta **Ajustes Pers.** y pulse  **Selec..**
- 2 Desplácese con la tecla  hasta **Colgar Autom.** y pulse  **Selec..**
- 3 Desplácese con la tecla  hasta **Activ.** o **Desac.** y pulse  **Selec.** para confirmar.
  - Se emitirá un tono de validación y la pantalla regresará al menú **Ajustes Pers..**

---

## 13 Ajustes avanzados

Estos ajustes se pueden realizar desde cualquier teléfono SE658 registrado. No se pueden realizar desde la estación base.

---







### 13.1 Llamada fácil

Cuando está activada, esta función le permite llamar a un número predeterminado pulsando cualquier tecla del teléfono (excepto  **Borrar**). Se trata de una función útil para acceder con rapidez a los servicios de emergencia.



---

#### 13.1.1 Activación o desactivación de la llamada fácil

Siga este procedimiento para activar la llamada fácil. Para desactivar la llamada fácil, consulte la Nota al final de esta sección.

- 1 Pulse  en el modo en espera, desplácese con la tecla  hasta **Ajustes Avanz.** y pulse  **Selec.**
- 2 **Llamada Fácil** se mostrará resaltado. Pulse  **Selec.** para acceder al menú Llamada Fácil.
- 3 **Modo Marcación** se mostrará resaltado en la pantalla. Pulse  **Selec.** de nuevo para seleccionar **Modo Marcación** y desplácese con la tecla  hasta **Activ.**



- 4 Pulse  **Selec.** para confirmar la selección.

- Si no se ha ajustado un número para la llamada fácil, se le pedirá que lo introduzca.
- Si ya se ha ajustado un número para la llamada fácil, la pantalla volverá al modo en espera. Si desea editar el número, pulse  **Borrar** y desplácese hasta **Número** y pulse  **Selec.**; introduzca el nuevo número y pulse  **OK**.

#### **Nota**





Cuando activa la llamada fácil, **LI. Fácil Act.** aparecerá en la pantalla en el modo en espera. Podrá continuar respondiendo cualquier llamada entrante del modo habitual.

Para desactivar la llamada fácil desde el modo en espera, pulse  **Borrar**.

**Modo Marcación** se mostrará resaltado en la pantalla. Pulse  **Selec.** otra vez para seleccionar **Modo Marcación** y, a continuación, desplácese con la tecla  hasta **Desac.** Pulse  **Selec.** para confirmar.

---

#### 13.1.2 Ajuste del número de llamada fácil

- 1 Pulse  en el modo en espera, desplácese con la tecla  hasta **Ajustes Avanz.** y pulse  **Selec.**
- 2 **Llamada Fácil** se mostrará resaltado en la pantalla. Pulse  **Selec.** para acceder al menú Llamada Fácil.

- 3 **Modo Marcación** se mostrará resaltado en la pantalla. Desplácese con la tecla hasta **Número** y pulse **Selec..**
- 4 Introduzca el número de llamada fácil.
- 5 Pulse **OK** para confirmar.
  - Se emitirá un tono de validación y la pantalla regresará al menú **Llamada Fácil**.

### 13.2 Conferencia automática

Cuando está activada, esta función permite que otro teléfono participe en una conversación con una llamada externa simplemente pulsando la tecla . El ajuste predeterminado es **Activ.**

- 1 Pulse en el modo en espera, desplácese con la tecla hasta **Ajustes Avanz.** y pulse **Selec..**
- 2 Desplácese con la tecla hasta **Conferencia** y pulse **Selec..**
- 3 Desplácese con la tecla para seleccionar **Activ.** o **Desac.** y pulse **Selec.** para confirmar.
  - Se emitirá un tono de validación y la pantalla regresará al menú **Ajustes Avanz.**

### 13.3 Bloqueo de llamadas

Cuando está activada, esta función impide llamar a números que empiecen por los números bloqueados seleccionados. Se trata de una función útil para evitar las llamadas salientes de larga distancia o las llamadas a prefijos

determinados. Puede guardar hasta cuatro números, cada uno de hasta 4 dígitos.

#### **Nota**

Si activa el bloqueo de llamadas, **Rest. Ll. Act.** aparecerá en la pantalla en el modo en espera. De forma predeterminada, el bloqueo de llamadas está desactivado.

#### 13.3.1 Ajuste del modo de bloqueo de llamadas



De forma predeterminada, el bloqueo de llamadas está **Desac.**

- 1 Pulse en el modo en espera, desplácese con la tecla hasta **Ajustes Avanz.** y pulse **Selec..**
- 2 Desplácese con la tecla hasta **Bloq. Llam.** y pulse **Selec..**
- 3 Introduzca el número PIN.
  - Si introduce un número PIN incorrecto, el teléfono emitirá un tono de error y “PIN Incorrecto” aparecerá en la pantalla. A continuación, la pantalla volverá al modo en espera.
- 4 **Modo Marcación** se mostrará resaltado en la pantalla. Pulse **Selec..**
- 5 Desplácese con la tecla para seleccionar **Activ.** o **Desac.** y pulse **Selec.** para confirmar.
  - Si no se ha ajustado un número para el bloqueo de llamadas, se le pedirá que introduzca el número de bloqueo de llamadas.

## **Nota**











Para volver a desactivar el bloqueo de llamadas desde el modo en espera, pulse

 **Borrar** e introduzca el número PIN.

**Modo Marcación** se mostrará resaltado en la pantalla. Pulse  **Selec.** para seleccionar **Modo Marcación**, desplácese con la tecla  hasta **Desac.** y pulse  **Selec..**

---

### 13.3.2 Ajuste del número de bloqueo de llamadas

- 1 Pulse  en el modo en espera, desplácese con la tecla  hasta **Ajustes Avanz.** y pulse  **Selec..**
- 2 Desplácese con la tecla  hasta **Bloq. Llam.** y pulse  **Selec..**
- 3 Introduzca el número PIN.
- 4 **Modo Marcación** se mostrará resaltado en la pantalla. Desplácese con la tecla  hasta **Número** y pulse  **Selec..**
- 5 Desplácese con la tecla  para seleccionar la ubicación del número de bloqueo de llamadas y pulse  **Selec.** para confirmar.
- 6 Introduzca el número de bloqueo de llamadas (hasta 4 dígitos) y pulse  **OK.**
  - Se emitirá un tono de validación y la pantalla regresará al menú **Bloq. Llam..**







---

### 13.4 Sonido XHD

El sonido XHD (extra high definition) puede mejorar la calidad de la voz

cuando está **Activ.** El ajuste predeterminado es **Activ.**

Para desactivarlo:

- 1 Pulse  en el modo en espera, desplácese con la tecla  hasta **Ajustes Avanz.** y pulse  **Selec..**
- 2 Desplácese con la tecla  hasta **Sonido XHD** y pulse  **Selec..**
- 3 Desplácese con la tecla  para seleccionar **Activ.** o **Desac.** y pulse  **Selec.** para confirmar.
  - Se emitirá un tono de validación y la pantalla regresará al menú **Ajustes Avanz..**







---

### 13.5 Cambiar PIN

El PIN se usa para ajustar los números de bloqueo de llamadas y registrar/anular el registro de teléfonos. El número PIN predeterminado es 0000. Este PIN también se utiliza para proteger los ajustes del teléfono. El teléfono le indicará cuándo es necesario el PIN.

## **Nota**

El código PIN predeterminado es 0000. Si cambia este código PIN, conserve los datos del PIN en un lugar seguro y de fácil acceso. No pierda el código PIN.

- 1 Pulse  en el modo en espera, desplácese con la tecla  hasta **Ajustes Avanz.** y pulse  **Selec..**
- 2 Desplácese con la tecla  hasta **Cambiar PIN** y pulse  **Selec..**
- 3 **Antiguo PIN** aparecerá en la pantalla. Introduzca el PIN actual y pulse  **OK.**

- El PIN introducido se mostrará como asteriscos (\*) en la pantalla.
- Si introduce un número PIN incorrecto, el teléfono emitirá un tono de error y “PIN Incorrecto” aparecerá en la pantalla. A continuación, se le pedirá que introduzca el PIN actual de nuevo.

**4** **Nuevo PIN** aparecerá en la pantalla. Introduzca el PIN nuevo y pulse **OK**.

**5** **Confirmar PIN** aparecerá en la pantalla. Introduzca el nuevo PIN otra vez y pulse **OK** para confirmar el cambio de PIN.

- Se emitirá un tono de validación, aparecerá **¡Guardado!** y la pantalla regresará al menú **Ajustes Avanz..**

### **Sugerencia**

Si olvida el PIN, será necesario restablecer los ajustes predeterminados del teléfono. Para obtener más detalles, consulte la sección 13.8 - “Restablecimiento de los ajustes predeterminados de la unidad.”

---

## 13.6 Registro

Si desea registrar un teléfono adicional o si ha anulado accidentalmente el registro del teléfono y desea volver a registrarlo, siga el procedimiento que se describe a continuación. Este es el procedimiento para registrar teléfonos SE65. Los procedimientos podrían variar para otros tipos de teléfonos. En este caso, consulte

al fabricante del teléfono. Es necesario registrar los teléfonos adicionales en la estación base antes de poder utilizarlos. En una estación base se pueden registrar hasta 8 teléfonos.

Es necesario el PIN antes de poder registrar o anular el registro de los teléfonos.

### **Nota**

De forma predeterminada, el PIN es 0000.

---

### 13.6.1 Registro fácil

**1** Introduzca el teléfono no registrado en la estación base para comenzar automáticamente el procedimiento de registro del teléfono.

**2** **Registrando...** aparecerá en la pantalla.

- Tras realizar el registro correctamente, se emitirá un tono de validación y la base asignará automáticamente el número al teléfono (del 1 al 8).

### **Nota**

El registro fácil solo es posible si no se ha modificado el PIN y sigue siendo el PIN predeterminado 0000.







---

### 13.6.2 Registro manual

**1** En la estación base, mantenga pulsada la tecla durante 3 segundos. Sonará un pitido para indicar que la base esta lista para aceptar el registro.









## **Nota**

Si no se realiza ninguna acción en el teléfono durante 90 segundos, se cancelará el procedimiento de registro. Si esto sucede, repita el proceso desde el paso 1.

- 1 En el teléfono, pulse , desplácese con la tecla  hasta **Ajustes Avanz.** y pulse  **Selec..**
- 2 Desplácese con la tecla  hasta **Registrar** y pulse  **Selec..**
- 3 Cuando se le solicite, introduzca el PIN y pulse  **OK** para confirmar. **Registrando...** aparecerá en la pantalla.
  - Tras realizar el registro correctamente, se emitirá un tono de validación y la base asignará automáticamente el número al teléfono (del 1 al 8).

---

## 13.7 Anulación del registro

- 1 Pulse , en el modo en espera, desplácese con la tecla  hasta **Ajustes Avanz.** y pulse  **Selec..**
- 2 Desplácese con la tecla  hasta **Anul. Registro** y pulse  **Selec..**
- 3 Cuando se le solicite, introduzca el PIN y pulse  **OK** para confirmar.
- 4 Desplácese con la tecla  para seleccionar el número del teléfono cuyo registro desea anular y pulse  **Selec..**. Pulse  **OK** para confirmar.

- Se emitirá un tono de validación para indicar que el registro se ha anulado correctamente.

## **Nota**

Para anular el registro de un teléfono que no pertenezca a la gama SE658, solo puede utilizar un teléfono SE658.

---

## 13.8 Restablecimiento de los ajustes predeterminados de la unidad







Mediante esta función puede restablecer los ajustes predeterminados del teléfono. (consulte la sección 13.14 “Ajustes predeterminados”)

### **Precaución**

Tras el restablecimiento, se borrarán todos los ajustes personales, el registro de llamadas y las entradas de la lista de remarcación, y el teléfono volverá a los ajustes predeterminados. Sin embargo, tras restablecer los ajustes predeterminados, no se modificará la agenda.

## **Nota**

Es posible que tenga que configurar su teléfono una vez más.

- 1 Pulse , en el modo en espera, desplácese con la tecla  hasta **Ajustes Avanz.** y pulse  **Selec..**
- 2 Desplácese con la tecla  hasta **Restaurar** y pulse  **Selec..**
- 3 **Restaurar?** aparecerá en la pantalla. Pulse  **OK** para confirmar.
  - Se emitirá un tono de validación.

- Se restablecerán los ajustes predeterminados de la unidad. (Consulte la sección 13.14 más adelante.)

### 13.9 Ajuste del código de área



Esta función es útil cuando se ha abonado al servicio de identificación de llamada. Permite establecer un código de área en el teléfono. Una vez establecido el código de área local, el teléfono filtra automáticamente el código de área de todas las llamadas entrantes, suprimiendo el código de área de las llamadas locales y conservándolo en las llamadas de otras áreas.



Si se trata de una llamada local, entonces solo aparece el número de quien efectúa la llamada durante una llamada entrante o al llamar al número desde el registro de llamadas. Si se trata de una llamada de larga distancia, entonces aparecen tanto el código de área como el número de teléfono en un formato adecuado para marcarlo directamente desde el registro de llamadas o desde los que hay guardados en la agenda.

#### Nota

Se pueden introducir 3 dígitos para el código de área.

Es necesario que se suscriba al servicio identificación de llamada para poder ver el número o el nombre de la persona que realizó la llamada en el registro de llamadas. Consulte la sección 8.1.4 “Llamar desde el registro de llamadas” para más información.

**1** Pulse  en el modo en espera, desplácese con la tecla  hasta **Ajustes Avanz.** y pulse  **Selec..**

**2** Desplácese con la tecla  hasta **Código De Área** y pulse  **Selec..**



**3** **Código De Área** aparecerá en la pantalla. Introduzca el código de área y pulse  **OK** para confirmar.



- Se emitirá un tono de validación y la pantalla regresará al menú **Ajustes Avanz..**

### 13.10 Establecimiento del prefijo automático

Esta función le permite definir un prefijo y añadirlo antes de un número durante la premarcación (consulte “Premarcación”, sección 8.1.1). También puede utilizar esta función para añadir una cadena de detección para que busque y sustituya los primeros dígitos del número durante la remarcación.

Puede introducir hasta un máximo de 5 dígitos para la cadena de detección y 10 dígitos para el prefijo automático.

**1** Pulse  en el modo en espera, desplácese con la tecla  hasta **Ajustes Avanz.** y pulse  **Selec..**

**2** Desplácese con la tecla  hasta **Prefijo Autom.** y pulse  **Selec..**

**3** **Detect. Dígito** aparecerá en la pantalla. Introduzca un número de cadena de detección (un máximo de





5 dígitos) y pulse  **OK** para confirmar.

- 4** **Prefijo** aparecerá en la pantalla. Introduzca el prefijo (un máximo de 10 dígitos) y pulse  **OK** para confirmar.

- Se emitirá un tono de validación y la pantalla regresará al menú **Ajustes Avanz.**

### **Nota**







Si no se introduce ninguna cadena de detección (en blanco), el prefijo se añadirá automáticamente al número de premarcación después de pulsar . En los números que comiencen por \*, # o P, no se añadirá el prefijo al número de premarcación tras pulsar .

---

## 13.11 Cambio del tiempo de desconexión de línea

El tiempo de desconexión de línea es el retardo de tiempo tras el cual se desconectará la línea una vez pulse la tecla . Puede configurarse en corto o largo.

El valor predeterminado es **Largo**.

- 1** Pulse  en el modo en espera, desplácese con la tecla  hasta **Ajustes Avanz.** y pulse  **Selec.**
- 2** Desplácese con la tecla  hasta **Tiempo Rellam.** y pulse  **Selec.**
- 3** Desplácese con la tecla  hasta **Corto o Largo** y pulse  **Selec.** para confirmar.

- Se emitirá un tono de validación y la pantalla regresará al menú **Ajustes Avanz.**







### **Nota**

No es posible garantizar el uso del SE658 en todos los PABX.

---

## 13.12 Cambio del modo de marcación

El valor predeterminado del modo de marcación del teléfono será el más adecuado para la red que haya contratado y por lo tanto no será necesario cambiarlo.







- 1** Pulse  en el modo en espera, desplácese con la tecla  hasta **Ajustes Avanz.** y pulse  **Selec.**
- 2** Desplácese con la tecla  hasta **Modo Marcación** y pulse  **Selec.**
- 3** Desplácese con la tecla  hasta **Tono o Pulso** y pulse  **Selec.** para confirmar.
  - Se emitirá un tono de validación y la pantalla regresará al menú **Ajustes Avanz.**

---

## 13.13 Ajuste de la detección del primer tono

La detección del primer tono permite al teléfono sonar una vez recibida la primera señal de tono. Es recomendable que la detección del primer tono esté ajustada en **Desac.** si está suscrito al servicio de identificación de llamada. (Si utiliza melodías de la agenda

personalizadas, esta opción evitará que suene un tono de timbre normal antes de que la melodía comience a reproducirse.) Si no está suscrito al servicio de identificación de llamada, es recomendable que la detección del primer tono esté ajustada en **Activ.** (Consulte la sección 10.4).

- 1 Pulse  en el modo en espera, desplácese con la tecla  hasta **Ajustes Avanz.** y pulse  **Selec..**
- 2 Desplácese con la tecla  hasta **Primer Tono** y pulse  **Selec..**
- 3 Desplácese con la tecla  hasta **Activ.** o **Desac.** y pulse  **Selec.** para confirmar.
  - Se emitirá un tono de validación y la pantalla regresará al menú **Ajustes Avanz..**

### **Nota**

El ajuste predeterminado para la detección del primer tono es **Activ.** El ajuste pasa de forma automática a **Desac.** cuando recibe una llamada con identificación de llamada. No obstante, esto sucede solo si anteriormente no se cambia de forma manual el ajuste. (No cambiará de forma automática si cambia manualmente una vez el ajuste del primer tono).

#### 13.14 Ajustes predeterminados

Parámetro	Valor predeterminado
Volumen del timbre	Nivel 3
Tono de timbre	Tono 1

Parámetro	Valor predeterminado
Volumen del auricular	Nivel 3
Volumen del altavoz	Nivel 3
Tono de tecla	Activ.
Idioma de la pantalla	Inglés
Fondo de pantalla	Fondo de pantalla 1
Combinación de colores	Color 1
Contraste de la pantalla	Nivel 3
Duración de la luz de fondo	20 segundos
Colgar automáticamente	Activado
Nombre teléfono	Philips
Formato de fecha/hora	MM/DD 12 H
Fecha/hora	00:00 01/01/2008
Ajuste de la alarma	Desactivado
Tono Alarma	Bell 2
Modo de marcación	Tono
Tiempo Rellam.	Largo
Código PIN	0000
Bloqueo de llamadas	Desactivado
Número de bloqueo de llamadas	Eliminado
Sonido XHD	Activado
Llamada fácil	Desactivado

Parámetro	Valor predeterminado
Número de llamada fácil	Eliminado
Prefijo automático	Eliminado
Ajuste del primer tono	Activ.
Memoria de la agenda	Tras restablecer los ajustes predeterminados, la agenda no se modificará
Memoria de remarcación	Eliminado
Memoria CLI	Eliminado
Servicios de red	Vacío (sin números predeterminados)
Conferencia automática	Activado

## 14 Servicios de red

Las funciones del servicio de red permiten acceder con comodidad a algunos de los servicios del proveedor de red. Se requieren suscripciones para beneficiarse de estos servicios. Contacte con su proveedor de red para obtener más información. Dependiendo de la red que haya contratado, los servicios y los menús descritos en este capítulo podrían no estar disponibles en su SE658.









Este ajuste se puede realizar desde cualquier teléfono SE658 registrado. No se puede realizar desde la estación base.

### **Nota**

Las funciones **Desvío de llamada**, **Desvío de llamada con línea ocupada** y **Desvío de llamada cuando no está disponible** requieren códigos de activación (prefijo y sufijo) y un código de desactivación. Debe obtener estos códigos del proveedor del servicio.

### 14.1 Desvío de llamada

Puede utilizar la función **Reenviar Llam.** para desviar llamadas entrantes a otro número. Esto puede resultar útil si desea que las llamadas pasen a otro número durante la noche o durante un viaje. Puede activar o desactivar el desvío de llamada del modo siguiente:













- 1 Pulse  en el modo en espera, desplácese con la tecla  hasta **Serv. De Red** y pulse  **Selec..**
- 2 Desplácese con la tecla  hasta **Reenviar Llam.** y pulse  **Selec..**
- 3 Para activar el **Reenviar Llam.**, desplácese con la tecla  hasta **Activar** y pulse  **Selec..** Para desactivar el **Reenviar Llam.**, desplácese hasta **Desactivar** y pulse  **Selec..**
- 4 Si ha seleccionado **Activar**, se le pedirá que introduzca el número de desvío de la llamada. Introduzca el número (un máximo de 24 dígitos) y pulse  **OK**.

- 5 Se marcarán los códigos y el número del desvío de llamada. Pulse  para volver al modo en espera.



---

### 14.1.1 Cambio de los códigos de activación del desvío de llamada

El código de activación del desvío de llamada tiene dos partes: un prefijo y un sufijo.

- 1 Pulse  en el modo en espera, desplácese con la tecla  hasta **Serv. De Red** y pulse  **Selec..**
- 2 Desplácese con la tecla  hasta **Reenviar Llam.** y pulse  **Selec..**
- 3 Desplácese con la tecla  hasta **Cambiar Código** y pulse  **Selec..**
- 4 Desplácese con la tecla  hasta **Activación** y pulse  **Selec..**
- 5 Habrá accedido a la pantalla **Activación**. Desplácese con la tecla  hasta **Prefijo** o **Sufijo** y pulse  **Selec..**
- 6 Se le pedirá que introduzca el código de prefijo/sufijo. Introduzca el número (un máximo de 14 dígitos) y pulse  **OK**.
  - Sonará un tono de confirmación y volverá a la pantalla **Activación**.

#### Nota











Pulse  **Borrar** para borrar los números introducidos. Mantenga pulsada la tecla  **Borrar** para borrar toda la entrada.

- 7 Repita el procedimiento desde el paso 5 hasta que termine de introducir los códigos de prefijo y sufijo.



---

### 14.1.2 Cambio del código de desactivación del desvío de llamada

Debe obtener el código de desactivación del proveedor del servicio.

- 1 Pulse  en el modo en espera, desplácese con la tecla  hasta **Serv. De Red** y pulse  **Selec..**
- 2 Desplácese con la tecla  hasta **Reenviar Llam.** y pulse  **Selec..**
- 3 Desplácese con la tecla  hasta **Cambiar Código** y pulse  **Selec..**
- 4 Desplácese con la tecla  hasta **Desactivacion** y pulse  **Selec..**
- 5 Introduzca el código de desactivación (un máximo de 14 dígitos) y pulse  **OK**.
  - Sonará un tono de confirmación y volverá a la pantalla **Reenviar Llam..**

#### Nota











Pulse  **Borrar** para borrar los números introducidos. Mantenga pulsada la tecla  **Borrar** para borrar toda la entrada.

---

### 14.2 Desvío de llamada con línea ocupada





Esta función permitirá desviar las llamadas entrantes a otro número si la







línea está ocupada. Puede activar o desactivar el desvío de llamada con línea ocupada del modo siguiente:

- 1 Pulse  en el modo en espera, desplácese con la tecla  hasta **Serv. De Red** y pulse  **Selec..**
- 2 Desplácese con la tecla  hasta **Línea Ocupada** y pulse  **Selec..**
- 3 Para activar el **Línea Ocupada**, desplácese con la tecla  hasta **Activar** y pulse  **Selec..** Para desactivar el **Línea Ocupada**, desplácese hasta **Desactivar** y pulse  **Selec..**
- 4 Si ha seleccionado **Activar**, se le pedirá que introduzca el número de desvío de la llamada con la línea ocupada. Introduzca el número (un máximo de 24 dígitos) y pulse  **OK**.
- 5 Se marcarán los códigos y el número del desvío de llamada con línea ocupada. Pulse  para volver al modo en espera.



#### 14.2.1 Cambio de los códigos de activación del desvío de llamada con línea ocupada

El código de activación del desvío de llamada con línea ocupada tiene dos partes: un prefijo y un sufijo.

- 1 Pulse  en el modo en espera, desplácese con la tecla  hasta **Serv. De Red** y pulse  **Selec..**
- 2 Desplácese con la tecla  hasta **Línea Ocupada** y pulse  **Selec..**







- 3 Desplácese con la tecla  hasta **Cambiar Código** y pulse  **Selec..**
- 4 Desplácese con la tecla  hasta **Activación** y pulse  **Selec..**
- 5 Habrá accedido a la pantalla **Activación**. Desplácese con la tecla  hasta **Prefijo** o **Sufijo** y pulse  **Selec..**
- 6 Se le pedirá que introduzca el código de prefijo/sufijo. Introduzca el número (un máximo de 14 dígitos) y pulse  **OK**.
  - Sonará un tono de confirmación y volverá a la pantalla **Activación**.

#### Nota

Pulse  **Borrar** para borrar los números introducidos. Mantenga pulsada la tecla  **Borrar** para borrar toda la entrada.

- 7 Repita el procedimiento desde el paso 5 hasta que termine de introducir los códigos de prefijo y sufijo.

#### 14.2.2 Cambio del código de desactivación del desvío de llamada con línea ocupada

- 1 Pulse  en el modo en espera, desplácese con la tecla  hasta **Serv. De Red** y pulse  **Selec..**
- 2 Desplácese con la tecla  hasta **Línea Ocupada** y pulse  **Selec..**
- 3 Desplácese con la tecla  hasta **Cambiar Código** y pulse  **Selec..**

- 4 Desplácese con la tecla hasta **Desactivación** y pulse **Selec..**
- 5 Introduzca el código de desactivación (un máximo de 14 dígitos) y pulse **OK**.
  - Sonará un tono de confirmación y volverá a la pantalla **Línea Ocupada**.

### **Nota**

Pulse **Borrar** para borrar los números introducidos. Mantenga pulsada la tecla **Borrar** para borrar toda la entrada.

---

## 14.3 Desvío de llamada cuando no está disponible

Esta función permite desviar las llamadas que no se hayan respondido a otro número. Puede activar o desactivar el desvío de llamada cuando no está disponible del modo siguiente:

- 1 Pulse en el modo en espera, desplácese con la tecla hasta **Serv. De Red** y pulse **Selec..**
- 2 Desplácese con la tecla hasta **Desvío No Disp** y pulse **Selec..**
- 3 Para activar el **Desvío No Disp**, desplácese con la tecla hasta **Activar** y pulse **Selec..** Para desactivar el **Desvío No Disp**, desplácese hasta **Desactivar** y pulse **Selec..**
- 4 Si ha seleccionado **Activar**, se le pedirá que introduzca el número de desvío de la llamada cuando no está disponible. Introduzca el número

(un máximo de 24 dígitos) y pulse **OK**.

- 5 Se marcarán los códigos del desvío de llamada cuando no está disponible y el número. Pulse para volver al modo en espera.



---

### 14.3.1 Cambio de los códigos de activación del desvío de llamada cuando no está disponible

El código de activación del desvío de llamada cuando no está disponible tiene dos partes: un prefijo y un sufijo.

- 1 Pulse en el modo en espera, desplácese con la tecla hasta **Serv. De Red** y pulse **Selec..**
- 2 Desplácese con la tecla hasta **Desvío No Disp** y pulse **Selec..**
- 3 Desplácese con la tecla hasta **Cambiar Código** y pulse **Selec..**
- 4 Desplácese con la tecla hasta **Activación** y pulse **Selec..**
- 5 Habrá accedido a la pantalla **Activación**. Desplácese con la tecla hasta **Prefijo** o **Sufijo** y pulse **Selec..**
- 6 Se le pedirá que introduzca el código de prefijo/sufijo. Introduzca el número (un máximo de 14 dígitos) y pulse **OK**.
  - Sonará un tono de confirmación y volverá a la pantalla **Activación**.











### **Nota**

Pulse  **Borrar** para borrar los números introducidos. Mantenga pulsada la tecla  **Borrar** para borrar toda la entrada.



- 7 Repita el procedimiento desde el paso 5 hasta que termine de introducir los códigos de prefijo y sufijo.

---

### 14.3.2 Cambio del código de desactivación del desvío de llamada cuando no está disponible

- 1 Pulse  en el modo en espera, desplácese con la tecla  hasta **Serv. De Red** y pulse  **Selec..**
- 2 Desplácese con la tecla  hasta **Desvío No Disp** y pulse  **Selec..**
- 3 Desplácese con la tecla  hasta **Cambiar Código** y pulse  **Selec..**
- 4 Desplácese con la tecla  hasta **Desactivacion** y pulse  **Selec..**
- 5 Introduzca el código de desactivación (un máximo de 14 dígitos) y pulse  **OK**.
  - Sonará un tono de confirmación y volverá a la pantalla **Desvío No Disp**.

### **Nota**

Pulse  **Borrar** para borrar los números introducidos. Mantenga pulsada la tecla  **Borrar** para borrar toda la entrada.







---

## 14.4 Correo de voz

Utilice esta función para acceder a su cuenta de correo de voz.

---

### 14.4.1 Acceso al correo de voz









- 1 Pulse  en el modo en espera, desplácese con la tecla  hasta **Serv. De Red** y pulse  **Selec..**
- 2 Desplácese con la tecla  hasta **Correo Voz** y pulse  **Selec..**
- 3 Habrá accedido ahora al menú **Correo Voz** y **Llamar** se mostrará resaltado. Pulse  **Selec.** para conectarse al número de cuenta del correo de voz.

### **Nota**

También puede acceder a su número de correo de voz manteniendo pulsada la tecla .

---

### 14.4.2 Ajuste del número de correo de voz

- 1 Pulse  en el modo en espera, desplácese con la tecla  hasta **Serv. De Red** y pulse  **Selec..**
- 2 Desplácese con la tecla  hasta **Correo Voz** y pulse  **Selec..**
- 3 Desplácese con la tecla  hasta **Ajustes** y pulse  **Selec..**
- 4 Introduzca el número de cuenta del correo de voz (un máximo de 14 dígitos) y pulse  **OK**.
  - Sonará un tono de confirmación y volverá a la pantalla **Correo Voz**.

---

## 14.5 Correo de voz 2

Utilice esta función para acceder a una cuenta alternativa de correo de voz. El procedimiento de acceso y ajuste es similar al del correo de voz.

### Nota

También puede acceder a su número de correo de voz manteniendo pulsada la tecla .







---

## 14.6 Servicio de información

Utilice esta función para acceder a su cuenta de servicio de información.







---

### 14.6.1 Acceso al servicio de información

- 1 Pulse  en el modo en espera, desplácese con la tecla  hasta **Serv. De Red** y pulse  **Selec..**
- 2 Desplácese con la tecla  hasta **Info** y pulse  **Selec..**
- 3 Habrá accedido ahora al menú **Info** y **Llamar** se mostrará resaltado. Pulse  **Selec.** para conectarse al número de cuenta del servicio de información.

---

### 14.6.2 Ajuste del número del servicio de información

- 1 Pulse  en el modo en espera, desplácese con la tecla  hasta **Serv. De Red** y pulse  **Selec..**
- 2 Desplácese con la tecla  hasta **Info** y pulse  **Selec..**
- 3 Desplácese con la tecla  hasta **Ajustes** y pulse  **Selec..**

- 4 Introduzca el número de cuenta del servicio de información (un máximo de 14 dígitos) y pulse  **OK**.
  - Sonará un tono de confirmación y volverá a la pantalla **Info**.

---

## 14.7 Servicio de información 2

Utilice esta función para acceder a su segunda cuenta de servicio de información. El procedimiento de acceso y ajuste es similar al del servicio de información.







---

## 14.8 Devolución de la llamada

Esta función permite obtener información sobre la última persona que le llamó.

---









### 14.8.1 Acceso al servicio de devolución de llamada

- 1 Pulse  en el modo en espera, desplácese con la tecla  hasta **Serv. De Red** y pulse  **Selec..**
- 2 Desplácese con la tecla  hasta **Devolver Llam.** y pulse  **Selec..**
- 3 Habrá accedido ahora al menú **Devolver Llam.** y **Llamar** se mostrará resaltado. Pulse  **Selec.** para conectarse al número de cuenta del servicio de devolución de llamada.



---

### 14.8.2 Ajuste del número del servicio de devolución de llamada

- 1 Pulse  en el modo en espera, desplácese con la tecla  hasta **Serv. De Red** y pulse  **Selec..**
- 2 Desplácese con la tecla  hasta **Devolver Llam.** y pulse  **Selec..**
- 3 Desplácese con la tecla  hasta **Ajustes** y pulse  **Selec..**
- 4 Introduzca el número del servicio de devolución de llamada (un máximo de 14 dígitos) y pulse  **OK.**
  - Sonará un tono de confirmación y volverá a la pantalla **Devolver Llam..**

---







## 14.9 Cancelación de la rellamada automática

Al llamar a una línea ocupada, con algunos operadores se le pedirá que pulse una tecla para activar la opción de rellamada automática. Al activar la opción de rellamada automática recibirá una llamada de la red cuando la línea del interlocutor quede libre. Al responder a esta llamada, la red le conectará de forma automática con el interlocutor.

El contestador automático no responderá a esta llamada y su registro de llamadas tampoco la registrará. La función de cancelación de la rellamada automática le permitirá desactivar la función de rellamada automática cuando la haya activado.

---









### 14.9.1 Llamada al número de cancelación de rellamada automática

- 1 Pulse  en el modo en espera, desplácese con la tecla  hasta **Serv. De Red** y pulse  **Selec..**
- 2 Desplácese con la tecla  hasta **Cancel. Rell.** y pulse  **Selec..**
- 3 Habrá accedido ahora al menú **Cancel. Rell. y Llamar se mostrará resaltado.** Pulse  **Selec.** para conectarse al número de cancelación de rellamada automática.

---

### 14.9.2 Ajuste del número de cancelación de rellamada automática

Obtenga el número de cancelación de rellamada automática del proveedor del servicio.

- 1 Pulse  en el modo en espera, desplácese con la tecla  hasta **Serv. De Red** y pulse  **Selec..**
- 2 Desplácese con la tecla  hasta **Cancel. Rell.** y pulse  **Selec..**
- 3 Desplácese con la tecla  hasta **Ajustes** y pulse  **Selec..**
- 4 Introduzca el número cancelación de rellamada automática (un máximo de 14 dígitos) y pulse  **OK.**
  - Sonará un tono de confirmación y volverá a la pantalla **Cancel. Rell..**







---

## 14.10 Ocultación de identidad

Utilice esta función para realizar una llamada sin identificarse.









---

### 14.10.1 Activación de la ocultación de identidad

- 1 Pulse  en el modo en espera, desplácese con la tecla  hasta **Serv. De Red** y pulse  **Selec..**
  - 2 Desplácese con la tecla  hasta **No Enviar Id** y pulse  **Selec..**
  - 3 Habrá accedido ahora al menú **No Enviar Id y Activar** se mostrará resaltado. Pulse  **Selec.** para activar la función de ocultación de la identidad.
- 

### 14.10.2 Ajuste del código de ocultación de identidad

Cuando la ocultación de la identidad está activada (véase más arriba), se deberá incluir este código antes del número al marcar para que el teléfono oculte la información de identidad. Obtenga este código del proveedor del servicio.

- 1 Pulse  en el modo en espera, desplácese con la tecla  hasta **Serv. De Red** y pulse  **Selec..**
- 2 Desplácese con la tecla  hasta **No Enviar Id** y pulse  **Selec..**
- 3 Desplácese con la tecla  hasta **Ajustes** y pulse  **Selec..**
- 4 Introduzca el código de ocultación de identidad y pulse  **OK**.
  - Sonará un tono de confirmación y volverá a la pantalla **No Enviar Id**.

---

## 15 Contestador automático (TAM)

---





Su teléfono incluye un contestador automático que graba las llamadas no atendidas cuando está activado. El contestador automático puede almacenar hasta 59 mensajes. El tiempo de grabación máximo es de 3 minutos por mensaje o 30 minutos para todos los mensajes. La duración máxima de un mensaje saliente es de 1 minuto. Puede utilizar las teclas de control de la estación base para controlar las funciones básicas del contestador automático, tales como reproducción de mensajes, eliminación de mensajes y ajuste del volumen en la estación base. Si desea obtener una descripción de cada una de las funciones de las teclas de control de la estación base, consulte "Descripción general de la estación base" (sección 5.4) para obtener más detalles. Puede también utilizar el menú del contestador automático para acceder a las funciones del contestador automático. (Las funciones disponibles dependen de si está utilizando el menú del teléfono o de la estación base.) Los procedimientos correspondientes se tratan a continuación. También existe un menú para configurar las opciones del contestador automático. El contestador automático está activado de forma predeterminada. Para activar y desactivar el contestador automático, pulse  en la estación base. Asimismo,

puede activar y desactivar el contestador automático a través del teléfono (consulte la sección 15.6.2).

## 15.1 Reproducción de mensajes

### 15.1.1 Reproducción de mensajes a través del teléfono (solo teléfono)



El contador de mensajes del contestador automático parpadea cuando hay mensajes nuevos y muestra el número de mensajes nuevos. Se reproducirá en primer lugar el primer mensaje grabado a través del altavoz. Cuando se hayan reproducido todos los mensajes nuevos, el contestador automático se detendrá y el contador de mensajes dejará de parpadear.

- 1 Pulse la tecla  en el modo en espera, desplácese con la tecla  hasta **Contestador** y pulse  **Selec.**
- 2 **Reproducir** se mostrará resaltado. Pulse  **Selec.** para empezar a reproducir los mensajes nuevos.
  - En la pantalla del teléfono se mostrará **Nuevo** y el número de mensajes nuevos en el formato **01/04**, donde **01** representa el número del mensaje que se está reproduciendo y **04** representa el número de mensajes nuevos.
  - Si no hay mensajes nuevos, en la pantalla del teléfono se mostrará el número de mensajes antiguos en el mismo formato (no

obstante, no aparecerá “Nuevo”) y se reproducirán los mensajes antiguos.

### 15.1.2 Funciones disponibles durante la reproducción

Durante la reproducción, puede activar las funciones siguientes pulsando

-  **Menú.** Utilice la tecla  para desplazarse entre las funciones y pulse  **Selec.** para confirmar.

Repetir	Volver a reproducir el mensaje actual.
Siguiente	Escuchar el mensaje siguiente.
Anterior	Escuchar el mensaje anterior.
Suprimir	Eliminar el mensaje que se está reproduciendo.







## 15.2 Eliminación de todos los mensajes (solo teléfono)

### **Advertencia**

No es posible recuperar los mensajes eliminados.

### **Nota**

Los mensajes no reproducidos no se eliminarán.

- 1 Pulse la tecla  en el modo en espera, desplácese con la tecla  hasta **Contestador** y pulse  **Selec.**
- 2 Desplácese con la tecla  hasta **Borrar Todo** y pulse  **Selec.**
- 3 **¿Borrar Todo?** aparecerá en la pantalla. Pulse  **OK** de nuevo







para confirmar la eliminación de todos los mensajes.

- **Esperando...** aparecerá mientras se borran los mensajes; a continuación **Borrado** aparecerá durante 2 segundos y la pantalla volverá al menú **Contestador**.

---

### 15.3 Activación/desactivación del contestador automático desde el teléfono (solo teléfono)

Es posible activar o desactivar el contestador a través del teléfono del modo siguiente.

- 1 Pulse la tecla  en el modo en espera, desplácese con la tecla  hasta **Contestador** y pulse .
- 2 Desplácese con la tecla  hasta **Cont. Act/Des** y pulse .
- 3 Desplácese con la tecla  para seleccionar **Activ.** o **Desac.** y pulse 
  - Se emitirá un tono de validación y la pantalla regresará al menú **Contestador**.









---

### 15.4 Reproducción, grabación o eliminación de un mensaje saliente

Es posible grabar un mensaje personalizado saliente, que se reproducirá cuando el contestador automático responda a una llamada entrante.

### Nota

La duración máxima de un mensaje saliente es de 1 minuto.







- 1 Pulse la tecla  en el modo en espera, desplácese con la tecla  hasta **Contestador** y pulse .
- 2 Desplácese con la tecla  hasta **Grab Men. Sal.** y pulse .
- 3 Desplácese con la tecla  para seleccionar **Resp. Y Grabar** o **Sólo Responder** y pulse .
- 4 Desplácese con la tecla  para seleccionar **Reproducir, Grabar Mens.** o **Suprimir** y pulse 
  - Si se selecciona **Reproducir**, se reproducirá el mensaje saliente actual.
  - Si se selecciona **Grabar Mens.**, sonará un pitido y la grabación del mensaje se iniciará automáticamente.
  - Si se selecciona **Suprimir** y el teléfono contiene un mensaje saliente personal previamente grabado, **Borrado** aparecerá en la pantalla. Se restablecerá automáticamente el mensaje saliente predefinido.

---

### 15.5 Ajuste del modo de respuesta

Hay disponibles 2 modos de respuesta: Solo responder y Responder y grabar. De forma predeterminada, el modo de respuesta es Responder y grabar,

mediante el cual el interlocutor puede dejar un mensaje en el contestador automático. Es posible cambiar el modo de respuesta a Solo responder, mediante el cual su interlocutor no podrá dejar ningún mensaje en el contestador automático.

- 1 Pulse la tecla  en el modo en espera, desplácese con la tecla  hasta **Contestador** y pulse  **Selec..**
- 2 Desplácese con la tecla  hasta **Modo Respuesta** y pulse  **Selec..**
- 3 Desplácese con la tecla  para seleccionar **Resp. Y Grabar o Sólo Responder** y pulse  **Selec..**
  - Se emitirá un tono de validación y la pantalla regresará al menú **Contestador**.

### **Nota**

Dependiendo del modo de respuesta seleccionado, se reproducirá el mensaje saliente predeterminado cuando el contestador responda a una llamada entrante.

### **Sugerencia**

Es posible ajustar el contestador automático para que reproduzca un mensaje saliente personalizado. Consulte la sección 15.4 anterior.









---

## 15.6 Ajustes del contestador automático

---

### 15.6.1 Retardo de tono

Se trata del número de tonos que se escucharán antes de que el contestador automático responda y comience a reproducir el mensaje de bienvenida. Puede ajustar el contestador automático para comenzar a reproducir su mensaje de bienvenida después de entre 3 y 8 tonos o seleccionar la opción “Economía”. El retardo de tono predeterminado es **Economía**.

- 1 Pulse la tecla  en el modo en espera, desplácese con la tecla  hasta **Contestador** y pulse  **Selec..**
- 2 Desplácese con la tecla  hasta **Ajustes** y pulse  **Selec..**
- 3 **Retardo Tono** se mostrará resaltado. Pulse  **Selec..**, después desplácese con la tecla  para seleccionar entre **3** y **8** o **Economía**.
- 4 Pulse  **Selec.** para confirmar.
  - Se emitirá un tono de validación y la pantalla regresará al menú **Ajustes**.

### **Nota**

Si se selecciona **Economía**, el retardo de tono dependerá del estado del contestador automático.

- Si hay mensajes nuevos en el contestador automático, responderá tras 2 tonos.

- Si no hay mensajes nuevos en el contestador automático, responderá tras 4 tonos.
- Por tanto, si desea comprobar si tiene algún mensaje sin que la llamada suponga un coste, puede colgar después del tercer tono.

---

### 15.6.2 Acceso remoto

Es posible comprobar los mensajes del contestador automático desde un teléfono exterior e introducir el código de acceso remoto\*. A través del teclado del teléfono que utilice, podrá controlar las funciones del contestador automático.









#### Nota

Esta función está desactivada de forma predeterminada.

\* El código de acceso remoto (que corresponde a su código PIN) impide el acceso remoto al contestador automático sin autorización.

---

#### 15.6.2.1 Activación/desactivación del acceso remoto

- 1 Pulse la tecla  en el modo en espera, desplácese con la tecla  hasta **Contestador** y pulse  **Selec..**
- 2 Desplácese con la tecla  hasta **Ajustes** y pulse  **Selec..** A continuación, desplácese con la tecla  hasta **Acceso Remoto** y pulse  **Selec..**
- 3 Desplácese con la tecla  para seleccionar **Activar** o **Desactivar** y pulse  **Selec..**

- Se emitirá un tono de validación y la pantalla regresará al menú **Ajustes**.

---

#### 15.6.2.2 Control del contestador automático desde una llamada externa

- 1 Llame a su teléfono desde un teléfono externo.
  - El contestador automático responderá y comenzará a reproducir su mensaje de bienvenida.
- 2 Pulse la tecla # y una indicación de voz le pedirá que introduzca su código PIN. Introduzca el código de acceso remoto (que corresponde a su código PIN).
  - Si el código de acceso es incorrecto, sonará la indicación de voz "Error de código de seguridad, por favor ingrese de nuevo". Vuelva a introducir el código PIN. Si el código PIN sigue siendo incorrecto, el contestador cortará la comunicación inmediatamente.
  - Si el código de acceso es correcto, el teléfono emitirá un tono corto de validación.

#### Nota

La operación se cancelará si no se introduce el código PIN en un intervalo de 8 segundos.



Si el contestador automático está desactivado, el teléfono entrará en el modo de acceso remoto después de 10 tonos. Una indicación de voz le pedirá

que introduzca el código PIN. Introduzca el PIN (el código predeterminado es 0000) para activar la función de acceso remoto. Ahora podrá activar el contestador automático y reproducir los mensajes grabados.

La tabla siguiente indica cómo acceder a las funciones del contestador automático mediante el teclado del teléfono.



Tecla	Acción
1	Ir al mensaje anterior.
2	Reproducir el mensaje.
3	Pasar al mensaje siguiente.
6	Eliminar el mensaje actual.
7	Activar el contestador automático.
8	Detener la reproducción de los mensajes.
9	Desactivar el contestador automático.







### 15.6.3 Control de llamadas del teléfono

Si el control de llamadas del teléfono está en **Activ.**, puede pulsar  **Escuch** para controlar los mensajes entrantes. Si desea responder a la llamada, pulse . Una vez responda a la llamada, la grabación se detendrá automáticamente.

#### **Nota**









Si dispone de varios teléfonos, cada llamada se podrá controlar únicamente desde uno de los teléfonos.

- 1 Pulse la tecla  en el modo en espera, desplácese con la tecla  hasta **Contestador** y pulse  **Selec..**

- 2 Desplácese con la tecla  hasta **Ajustes** y pulse  **Selec..** A continuación, desplácese con la tecla  hasta **Filtro Microt.** y pulse  **Selec..**
- 3 Desplácese con la tecla  para seleccionar **Activ. o Desac.** y pulse  **Selec..**
  - Se emitirá un tono de validación y la pantalla regresará al menú **Ajustes.**

### 15.6.4 Ajuste del idioma de los mensajes salientes

El idioma para los mensajes salientes predeterminados y las indicaciones de voz viene ajustado originalmente en inglés. No obstante, es posible cambiar el idioma de los mensajes salientes predeterminados del modo siguiente.

- 1 Pulse la tecla  en el modo en espera, desplácese con la tecla  hasta **Contestador** y pulse  **Selec..**
- 2 Desplácese con la tecla  hasta **Ajustes** y pulse  **Selec..** A continuación, desplácese con la tecla  hasta **Idioma Voz** y pulse  **Selec..**
- 3 Desplácese con la tecla  para seleccionar el idioma y pulse  **Selec..**
  - Se emitirá un tono de validación y la pantalla regresará al menú anterior.

---

## 16 Datos técnicos

### Pantalla

- LCD de color con luz de fondo
- Fondo de pantalla configurable
- Combinación de colores configurable

### Características generales del teléfono

- Identificación de nombre y número de la persona que llama
- 5 melodías de timbre estándar y 10 polifónicas en el teléfono y 5 melodías de timbre estándar en la estación base
- Sintonía de ancho de banda para receptor y altavoz

### Lista de agenda, lista de remaración y registro de llamadas

- Agenda con 200 entradas
- Lista de remaración con 10 entradas
- Registro de llamadas con 50 entradas

### Batería

- 2 baterías recargables AAA de 600 mAh

### Especificaciones de la radio

- Banda de frecuencias: 1920 - 1930 Mhz
- Potencia de salida máxima: 120 mW

### Pesos y dimensiones

Base:

- 392 gramos
- 64,5 mm × 123,5 mm × 199,5 mm (alto × profundidad × ancho)

Teléfono:

- 128,5 gramos
- 160 mm × 28 mm × 46 mm (alto × profundidad × ancho)

### Intervalo de temperatura

- Funcionamiento: Entre 0 y 35° C (entre 32 y 95° F).
- Almacenamiento: Entre -20 y 70° C (entre -4 y 158° F).

### Humedad relativa

- Funcionamiento: Hasta 95% a 40° C
- Almacenamiento: Hasta 95% a 40° C

---

## 17 Preguntas frecuentes

[www.philips.com/support](http://www.philips.com/support)

---

En este capítulo, encontrará las preguntas y respuestas más frecuentes acerca de este teléfono.

---

### 17.1 Conexión

#### El teléfono no se enciende

- Cargue las baterías: Coloque el teléfono en la estación base para cargarlo. Tras unos momentos, el teléfono se encenderá.
- Es posible que haya apagado accidentalmente el teléfono. En este caso, mantenga pulsada la tecla 



durante al menos 1 segundo para volverlo a encender (consulte la sección 9.1 - “Apagado/encendido del teléfono”).

### El teléfono no carga

- Compruebe las conexiones del cargador.

### El icono no parpadea durante la carga

- La batería está cargada completamente: No es necesario cargarla.
- Contacto de batería defectuoso: Ajuste ligeramente el teléfono.
- Contacto sucio Limpie el contacto de las baterías con un paño humedecido con alcohol.

### Se pierde la comunicación durante una llamada

- Cargue la batería.
- Acérquese a la estación base.

### El teléfono está “Fuera de alcance”

- Acérquese a la estación base.

---

## 17.2 Configuración

### Aparece Buscando... en el teléfono y el icono está parpadeando

- Acérquese a la estación base.
- Asegúrese de que la estación base está encendida.
- Restablezca los ajustes de la unidad y repita el registro del teléfono.

---

## 17.3 Sonido

### El teléfono no suena

Compruebe que **Volumen Timbre** no se ha ajustado de forma que no aparecen barras (Silencioso), y asegúrese de que no aparece el icono  en la pantalla (consulte la sección 12.2.1 - “Ajuste del volumen del timbre”).

### Mi interlocutor no me escucha

Es posible que el micrófono esté silenciado: Durante una llamada, pulse .

### No hay tono de marcado

- No hay alimentación: Compruebe las conexiones.
- Las baterías están agotadas: Cargue las baterías.
- Acérquese a la estación base.
- Está utilizando un cable de línea incorrecto: Utilice el cable de línea proporcionado.
- Es necesario utilizar el adaptador de línea: Conecte el adaptador de línea al cable de línea.

### Mi interlocutor no me escucha con claridad

- Acérquese a la estación base.
- Separe la estación base al menos un metro de otros dispositivos electrónicos.

### **Ruido frecuente de interferencias en la radio o en la televisión**

- Mueva la estación base lo más lejos posible de los demás dispositivos eléctricos.

---

## **17.4 Comportamiento del producto**

### **El teclado no funciona**

- Desbloquee el teclado: Mantenga pulsada la tecla  en el modo en espera.

### **El teléfono se calienta durante una llamada de larga duración y cuando está en la estación base**

- Esto es normal. El teléfono consume energía al realizar la llamada y al cargarse.

### **No es posible registrar el teléfono en la estación base**

- Se ha registrado el número máximo de teléfonos (8). Para registrar un nuevo teléfono, anule el registro de uno de los teléfonos existentes.
- Retire y vuelva a colocar las baterías del teléfono.
- Inténtelo de nuevo desconectando la alimentación de la base y volviéndola a conectar, y siga el procedimiento de registro del teléfono (consulte la sección 13.6).

### **No aparece en pantalla el número de la persona que llama**

- Este servicio no está activado: Compruebe su suscripción con el operador de red.

### **No puedo cambiar los ajustes del correo de voz.**

- El correo de voz del operador es administrado por el operador y no por el propio teléfono. Si desea modificar los ajustes, póngase en contacto con el operador.

### **El teléfono sigue pasando al modo en espera**

- Si no se pulsa ninguna tecla durante 30 segundos, el teléfono pasará automáticamente al modo en espera. Volverá también automáticamente al modo en espera cuando coloque el teléfono en la estación base (si la función colgar automáticamente está activada).

### **No es posible almacenar una entrada en la agenda y en la pantalla aparece Memoria Llena**

- Elimine una entrada para liberar memoria antes de guardar de nuevo el contacto.

### **El código PIN es incorrecto**

- El PIN predeterminado es 0000.
- Restablezca los ajustes del teléfono para restaurar el código PIN predeterminado si se ha modificado anteriormente (consulte "Restablecimiento de los ajustes

predeterminados de la unidad”,  
sección 13.8).

### **El contestador automático no graba las llamadas**

- Asegúrese de que el contestador automático esté conectado al adaptador de alimentación y de que el adaptador esté enchufado a la alimentación principal.
- Compruebe si el contestador automático está desactivado o si se ha seleccionado el modo de respuesta Solo responder.
- Compruebe si la memoria del contestador automático está llena. En caso afirmativo, borre todos los mensajes o algunos de ellos.
- Desconecte la alimentación principal y vuélvala a conectar después de 1 minuto.

### **No es posible acceder al teléfono de forma remota**

- Asegúrese de que el acceso remoto esté activado (consulte la sección 15.6.2).
- Asegúrese de haber introducido el código de acceso remoto correcto.
- Utilice un teléfono de tonos.

#### **Nota**

Si las soluciones anteriores no resuelven el problema, desconecte la alimentación del teléfono y de la base. Espere 1 minuto y vuélvalo a intentar.

---

## 18 Índice

---

### **A**

- Acceso a la agenda 48
- Acceso a la lista de remarcación 40
- Acceso al registro de llamadas 51
- Acceso al servicio de devolución de llamada 70
- Acceso al servicio de información 70
- Acceso remoto 76
- Activación de la ocultación de identidad 72
- Activación o desactivación de la llamada fácil 57
- Activación/desactivación del acceso remoto 76
- Activación/desactivación del contestador automático desde el teléfono 74
- Activación/desactivación del modo altavoz del teléfono 43
- Ajuste de la alarma 47
- Ajuste de la detección del primer tono 63
- Ajuste de la fecha y de la hora 46
- Ajuste de la luz de fondo 56
- Ajuste de los tonos de timbre 54
- Ajuste del código de ocultación de identidad 72
- Ajuste del contraste de la pantalla 56
- Ajuste del formato de fecha 46
- Ajuste del formato de hora 46
- Ajuste del idioma de los mensajes salientes 77
- Ajuste del modo de bloqueo de llamadas 58
- Ajuste del modo de respuesta 74
- Ajuste del número de bloqueo de llamadas 59

- Ajuste del número de cancelación de llamada automática 71
- Ajuste del número de correo de voz 69
- Ajuste del número de llamada fácil 57
- Ajuste del número del servicio de devolución de llamada 71
- Ajuste del número del servicio de información 70
- Ajuste del tono de la alarma 47
- Ajuste del volumen del auricular o del altavoz 43
- Ajuste del volumen del timbre 54
- Ajustes avanzados 57
- Ajustes de timbre 54
- Ajustes del contestador automático 75
- Ajustes del reloj y de la alarma 46
- Ajustes personales 53
- Ajustes predeterminados 64
- Alternar entre una llamada interna y una llamada externa 45
- Anulación del registro 61
- Apagado/encendido del teléfono 42
- Árbol de menús Agenda 32
- Árbol de menús Ajustes Avanz. 35
- Árbol de menús Ajustes Pers. 33
- Árbol de menús Contestador 37
- Árbol de menús Reloj Y Alarma 34
- Árbol de menús Serv. De Red 36

### **B**

- Baterías 29
- Bloqueo de llamadas 58
- Bloqueo/desbloqueo del teclado 42

**C**

- Cambiar PIN 59
- Cambio de los códigos de activación del desvío de llamada 66
- Cambio de los códigos de activación del desvío de llamada con línea ocupada 67
- Cambio de los códigos de activación del desvío de llamada cuando no está disponible 68
- Cambio del código de desactivación del desvío de llamada 66
- Cambio del código de desactivación del desvío de llamada con línea ocupada 67
- Cambio del código de desactivación del desvío de llamada cuando no está disponible 69
- Cambio del idioma de la pantalla 55
- Cambio del modo de marcación 63
- Cambio del nombre del teléfono 53
- Cancelación de la rellamada automática 71
- Carga de la batería 29
- Código PIN predeterminado 59
- Colgar automáticamente 56
- Combinaciones de colores 55
- Conexión de la estación base 27
- Conferencia automática 58
- Contenido de la caja 18
- Contestador automático 72
- Contraste 56
- Control de llamadas del teléfono 77
- Correo de voz 69

**D**

- Datos técnicos 78
- Desactivación/activación de la función colgar automáticamente 56

- Descripción general de la estación base 24
- Descripción general del teléfono 19
- Desvío de llamada 65
- Desvío de llamada con línea ocupada 66
- Desvío de llamada cuando no está disponible 68
- Devolución de la llamada 70

**E**

- Eliminación de la memoria de acceso directo 50
- Eliminación de todas las entradas de la agenda 50
- Eliminación de todas las entradas de la lista de llamadas 53
- Eliminación de todos los mensajes 73
- Eliminación de todos los números de remarcaión 41
- Eliminación de un número de remarcaión 41
- Eliminación de una entrada de la agenda 49
- Eliminación de una entrada de la lista de llamadas 53
- Establecimiento de una llamada de conferencia entre tres usuarios 45
- Establecimiento del prefijo automático 62
- Estación base 24
- Estructura de menú del teléfono 32

**F**

- Finalización de una llamada 40
- Funciones disponibles durante la reproducción 73

**G**

- Guardar un contacto en la agenda 48
- Guardar un número de remarcación 41
- Guardar una entrada de la lista de llamadas 52

**I**

- Iconos de la pantalla y mensajes 22
- Idiomas de la pantalla 55
- Imágenes de fondo de pantalla 55
- Instalación de las baterías 29
- Instalación del teléfono 29
- Intercomunicador 44
- Introducción de texto o números 42

**L**

- Llamada al número de cancelación de rellamada automática 71
- Llamada fácil 57
- Llamar desde el registro de llamadas 38
- Llamar desde la agenda 39
- Llamar desde la lista de remarcación 38
- Llamar usando la memoria de acceso directo 39
- Localizar teléfono 45
- Luz de fondo 56

**M**

- Marcación directa 38
- Memoria de acceso directo 50
- Mensaje personalizado 74
- Modificación de una entrada de la agenda 48
- Modo de marcación 63

**N**

- Nombre del teléfono 53

**O**

- Ocultación de identidad 72

**P**

- PIN 59
- Prefijo automático 62
- Preguntas frecuentes 78
- Premarcación 38
- Primeros pasos 27

**R**

- Realización de una llamada 38
- Registro 60
- Registro de llamadas 51
- Reproducción de mensajes 73
- Reproducción de mensajes a través del teléfono 73
- Reproducción, grabación o eliminación de un mensaje saliente 74
- Requisitos de alimentación 9
- Responder a una llamada 39
- Responder una llamada externa durante la intercomunicación 45
- Respuesta con manos libres desde el teléfono 40
- Restablecimiento de los ajustes predeterminados de la unidad 61
- Retardo de tono 75

**S**

- Selección de la combinación de colores 55
- Selección de la melodía de la agenda 49
- Selección del fondo de pantalla 55
- Servicio de información 1 70
- Servicios de red 65
- Silenciar/cancelar el silencio del micrófono 43

Sonido XHD 59  
Su teléfono 18

## **T**

Tono de tecla 55  
Tonos de timbre 54  
Transferencia de una llamada externa 44

## **U**

Uso de la agenda 47  
Uso de la lista de remarcación 40  
Uso del intercomunicador 44  
Uso del registro de llamadas 51  
Uso del teléfono 38

## **V**

Volumen del timbre 54



©2008 Koninklijke Philips Electronics N.V.

All rights reserved

Reproduction in whole or in part is prohibited without the written consent of the copyright owner

Document order number: 3111 285 47081 (US-ES)



Please Recycle  
Printed in China