

PHILIPS

Серија 1000

Саундбар звучник

HTL1508

Корисничко упатство

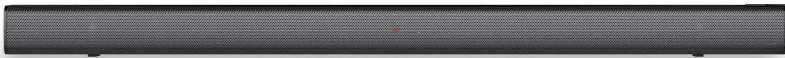

Регистрирајте го вашиот производ и добијте поддршка на
www.philips.com/support

Содржина

1	Важно	2
	Помош и поддршка	2
	Важни безбедносни упатства	2
	Грижа за вашиот производ	3
	Грижа за животната средина	4
	Усогласеност	4
2	Вашиот Саундбар	4
	Главна единица	4
	Далечински управувач	5
	Конектори	6
3	Поврзување	6
	Поставување	6
	Поврзување на Саундбар	7
	Поврзување аудио од ТВ и други уреди	7
4	Користење на Саундбар	9
	Прилагодување на јачината на звук	9
	MP3 репродуктор	9
	Репродуцирање аудио преку Bluetooth	10
	Автоматска подготвеност	10
	Примена на фабрички поставки	10
	Ажурирање софтвер	10
5	Монтирање на сид	11
6	Спецификации на производот	11
7	Решавање проблеми	12

1 Важно

Прочитајте ги и разберете ги сите упатства пред да го користите производот. Доколку штетата е предизвикана од неправилно следење на упатствата, гаранцијата нема да важи.

Помош и поддршка

За обемна поддршка на интернет, посетете www.philips.com/support на:

- преземете го корисничкото упатство и краткото упатство
- гледајте ги видео туторијалите (досапапно само за избрани модели)
- најдете одговори за често поставувани прашања (ЧПП)
- испратете ни прашање по е-пошта
- разговарајте со наш претставник за поддршка.

Следете ги упатствата на веб-локацијата за да го изберете јазикот, а потоа внесете го бројот на модел на вашиот производ

Алтернативно, може да контактирате со Грижа за корисници во вашата земја. Пред да контактирате, запишете го бројот на модел и сервисниот број на вашиот производ. Овие информации може да ги најдете на позадината или на долниот дел од вашиот производ.

Важни безбедносни упатства

- Прочитајте ги овие упатства.
- Зачувајте ги овие упатства.
- Придржувајте се на сите предупредувања.
- Следете ги сите упатства.
- Не употребувајте го апаратот во близина на вода.
- Чистете го само со сува крпа.
- Не блокирајте ниеден од отворите за вентилација. Инсталирајте во согласност со

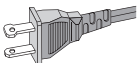

упатствата на производителот.

- Не инсталирајте во близина на никакви извори на топлина како радијатори, греалки, печки или други апарати (вклучувајќи и засилувачи) што создаваат топлина.
- Не нарушувајте ја безбедносната улога на приклучокот што е поларизиран или е тип на приклучок со заземјување. Поларизираниот приклучок има две иглички од кои едната е поширока од другата. Тип на приклучок со заземјување има две иглички и трета игличка за заземјување. Широката игличка или третата игличка се обезбедени за ваша безбедност. Ако обезбедениот приклучок не влегува во вашата приклучница, консултирајте се со електричар за замена на застарената приклучница.
- Заштитете го електричниот кабел од нагазување или продупчување, особено кај приклучоците, дополнителните приклучни места на приклучница и местото каде што истиот излегува од апаратот.
- Користете само додатоци/прибор наведени од производителот.
- Користете само со количка, потпирач, трonoжец, алка или маса наведени од производителот или што се продаваат со апаратот. Кога се користи количка, внимавајте кога ја придвижувате комбинацијата количка/апарат да избегнете повреда од превртување.
- Исклучете го апаратот при грмотевици или кога не се користи долг временски период.
- За секакво сервисирање ангажирајте квалификуван сервисен персонал. Сервисирање е потребно кога апаратот е оштетен на било кој начин, кога електричниот кабел или приклучокот се оштетени, истурена е течност или предмети паднале во апаратот, апаратот бил изложен на дожд или влага, не работи нормално или паднал.
- **ВНИМАНИЕ** при користење батерии -за да спречите истекување на батериите што може да доведе до телесна повреда, штета на имот или штета на единицата:
 - Инсталирајте ги сите батерии



правилно, + и - како што е означено на единицата.

- Не мешајте батерии (**стари и нови или карбонски и алкални** и сл.).
- Извадете ги батериите кога единицата не се користи долго време.
- Батериите не треба да се изложуваат на претерана топлина како сончева светлина, оган или сл.
- Перхлоратен материјал - може да биде потребно посебно ракување. Видете www.dtsc.ca.gov/hazardouswaste/perchlorate.
- Производот/далечинскиот управувач може да содржат батерија од тип паричка/копче, која може да се проголта. Секогаш чувајте ја батеријата подалеку од дофат на деца! Ако се проголта, батеријата може да предизвика сериозна повреда или смрт. Може да се јават сериозни внатрешни изгореници во рок од два часа по проголтувањето.
- Ако се сомневате дека батерија е проголтана или е ставена во некој дел од телото, веднаш побарајте медицинска помош.
- Кога ги менувате батериите, секогаш чувајте ги сите нови и искористени батерии подалеку од дофат на деца. Уверете се дека делот за батерија е целосно обезбеден откако сте ја смениле батеријата.
- Ако делот за батерија не може да биде целосно обезбеден, прекинете со употреба на производот. Чувајте го подалеку од дофат на деца и контактирајте со производителот
- **Апаратот не треба да биде изложен на капење или прскање.**
- **Не ставајте никакви извори на опасност на апаратот** (на пример, предмети наполнети со течност, запалени свеќи).
- Овој апарат може да содржи олово и жива. Фрлете според локалните, државните или федералните закони. За информации за фрлање или рециклирање, ве молиме контактирајте со вашите локални власти. За дополнителна помош за опциите за рециклирање, ве молиме контактирајте www.mygreenelectronics.com или www.eiae.org или www.recycle.philips.com.
- Таму каде што електричниот кабел или ПРИКЛУЧОК на апаратот се користи

како уред за исклучување, уредот за исклучување треба да остане лесно пристапен и употреблив.

- Не ставајте го апаратот врз мебел кој може да се преврти со потпирање на дете или возрасен, влечење, стоење или качување на него. Апарат што паѓа може да предизвика сериозни повреди или дури и смрт.
- Овој апарат не треба да се става во вградена инсталација како што е полица за книги или рамка освен ако не се обезбеди соодветна вентилација. Уверете се дека сте оставиле простор од 7,8 инчи (20 см) или повеќе околу апаратот.

Симбол за опрема од Класа II



Овој симбол укажува дека единицата има систем на двојна изолација.

Знајте ги овие безбедносни симболи



Оваа „молња“ укажува дека неизолиран материјал во вашата единица може да предизвика струен удар. За безбедноста на секој во вашето домаќинство, не вадете го капакот на производот.



„Извичникот“ повикува на внимание за карактеристики за кои треба да ја прочитате непосредно приложената литература за да спречите проблеми со работењето и одржувањето.

ПРЕДУПРЕДУВАЊЕ: За да се намали ризикот од пожар или струен удар, овој апарат не треба да се изложува на дожд или влага и предмети исполнети со течности како што се вази не треба да се ставаат на овој апарат.

ВНИМАНИЕ: За да се спречи струен удар соодветно ставете ја широката игличка на приклучокот во широкиот отвор со ставање до крај.

Грижа за вашиот производ

Користете само крпа од микрофибер за чистење на производот.

Грижа за животната средина

Фрлање на вашиот стар производ и батерија



Вашиот производ е дизајниран и изработен од материјали и компоненти со висок квалитет, кои може да се рециклираат и повторно да се користат.



Овој симбол на производот значи дека производот е опфатен од Европската Директива 2012/19/EU.



Овој симбол значи дека производот содржи батерии опфатени од Европската Директива 2013/56/EU кои не може да се фрлаат со обичен отпад од домаќинството. Информирајте се за локалниот систем за издвоено собирање на електрични и електронски производи и батерии. Следете ги локалните правила и никогаш не фрлајте го производот и батериите со обичниот отпад од домаќинството. Правилното фрлање на стари производи и батерии помага да се спречат негативните последици по животната средина и човековото здравје.

Вадење на батериите за фрлање

Да ги извадите батериите за фрлање, видете го делот инсталирање на батерија.

Усогласеност

Овој производ е усогласен со барањата за радиоинтерференција на Европската Заедница. Со ова, MMD Hong Kong Holding Limited изјавува дека овој производ е усогласен со основните барања и други релевантни мерки од Директивата 2014/53/EU. Изјавата за усогласеност може да ја најдете на www.p4c.philips.com.

2 Вашиот Саундбар

Ви честитаме на купувањето и добре дојдовте во Philips! За целосна корист од поддршката што ја нуди Philips, регистрирајте го вашиот Саундбар на www.philips.com/welcome.

Главна единица

Овој дел вклучува преглед на главната единица.

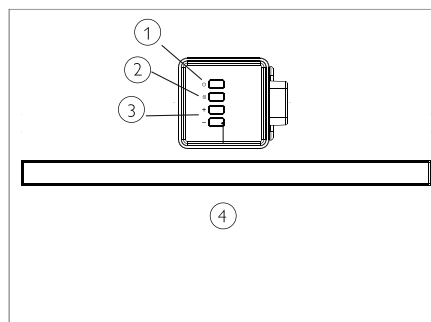

- ① Го вклучува саундбарот или го става во подготвеност.
- ② (ИЗВОР)
Избира влезен извор за саундбарот.
- ③ **Јачина на звук +/-**
Ја зголемува или намалува јачината на звук.
- ④ **ЛЕД индикатор на Саундбар**
 - Светнува црвено кога саундбарот е во подготвеност.
 - Светнува зелено кога ќе приклучите во линијата за влезен извор (3,5 мм стерео аудио кабел).

- Светнува сино кога ќе префрлите на Bluetooth режим и уредите со Bluetooth се спарени.
- Светнува жолто кога ќе префрлите на оптички влезен извор.
- Трепка црвено кога ќе ја зголемите или намалите јачината на звук, постојано црвено кога ќе ја максимизирате или минимизирате јачината на звук.
- Трепка црвено со слаб интензитет кога ќе го исклучите звукот на саундбарот.

Далечински управувач

Овој дел вклучува преглед на далечинскиот управувач.

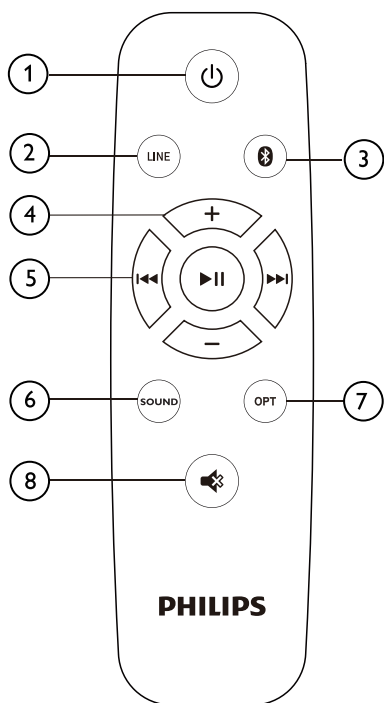

- ① **⏻ (Подготвеност-Вклучено)**
Го вклучува Саундбарот или го става во подготвеност.
- ② **LINE**
Префрла на режим LINE IN.
- ③ **📶**
Префрла на режим на Bluetooth.
- ④ **+/- (јачина на звук)**
 - Ја зголемува или намалува јачината на звук.
- ⑤ **Копчиња за Репродукција / СПАРУВАЊЕ Bluetooth**
 - **▶||**: Репродуцира, паузира или продолжува репродукција во режим на Bluetooth (само за AVRCP поддржани уреди со Bluetooth).
 - **◀/▶**: Префрла на претходната или следната нумера во режим на Bluetooth (само за AVRCP поддржани уреди со Bluetooth).
 - **▶|| (Долго притискање)**: Го исклучува тековно поврзаниот Bluetooth уред и започнува ново спарување
- ⑥ **SOUND**
Избира режим на Музика, Филм или Вести.
- ⑦ **OPT**
Го префрла вашиот аудио извор на оптичко поврзување.
- ⑧ **🔇**
Исклучува звук или ја обновува јачината на звук.

Конектори

Овој дел вклучува преглед на конекторите достапни на вашиот Саундбар

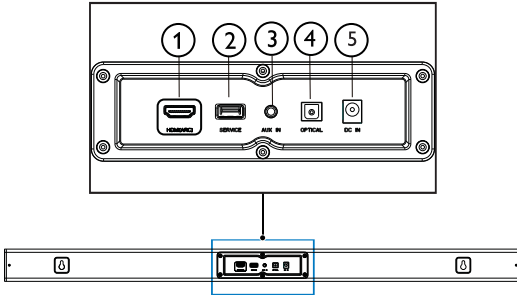

- ① **HDMI (ARC)**
За поврзување на HDMI влезот на TV.
- ② **SERVICE**
За ажурирање софтвер.
- ③ **AUX IN**
Аудио внес од, на пример, MP3 репродуктор (3,5 мм приклучок).
- ④ **OPTICAL**
Поврзува со оптички аудио излез на TV или дигитален уред.
- ⑤ **DC IN**
Го поврзува саундбарот на електрично напојување.

3 Поврзување

Овој дел ви помага да го поврзете Саундбарот на ТВ и други уреди. За информации за основните поврзувања на вашиот Саундбар и приборот, видете го краткото упатство.

Забелешка

- За идентификација и рангирања на електрично напојување, погледнете ја печатената плочка на задниот или долниот дел на производот.
- Пред да воспоставите или смените какви било поврзувања, уверете се дека сите уреди се исклучени од електричното напојување.

Поставување

Ставете го Саундбарот како што е покажано подолу.

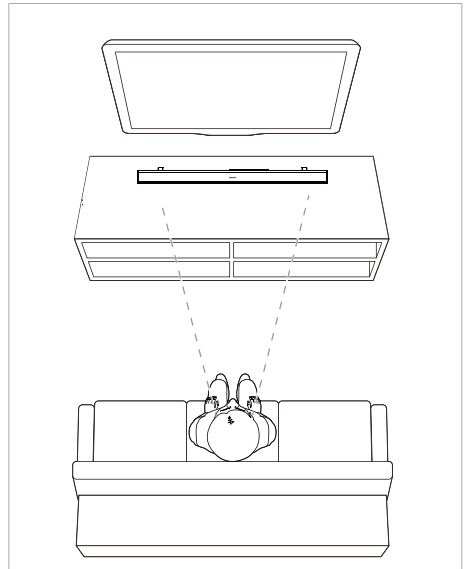

Поврзување на Саундбар

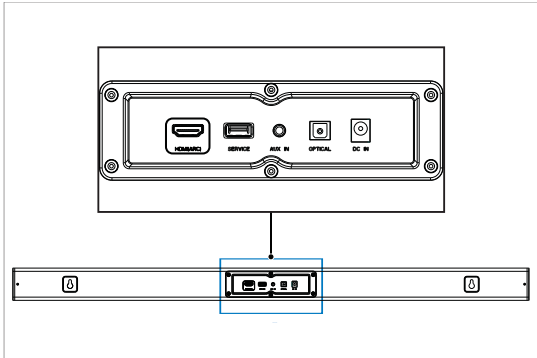

Поврзување аудио од ТВ и други уреди

Опција 1: Поврзување аудио преку дигитален оптички кабел

Аудио со најдобар квалитет

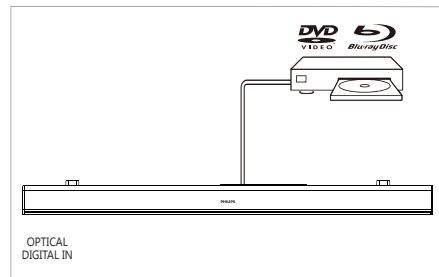
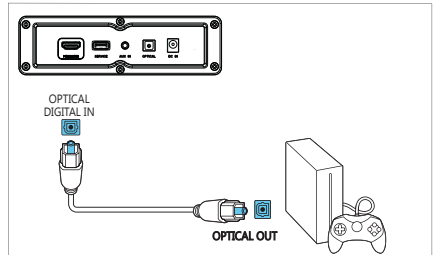
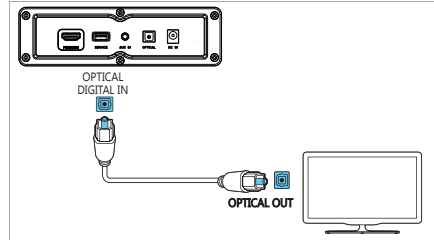

1 Со користење на оптички кабел, поврзете го конекторот **OPTICAL** на вашиот Саундбар со конекторот **OPTICAL OUT** на ТВ или друг уред.

- Дигиталниот оптички конектор може да биде означен **SPDIF** или **SPDIF OUT**.

Опција 2: Поврзување аудио преку 3,5 мм стерео аудио кабел

Аудио со основен квалитет

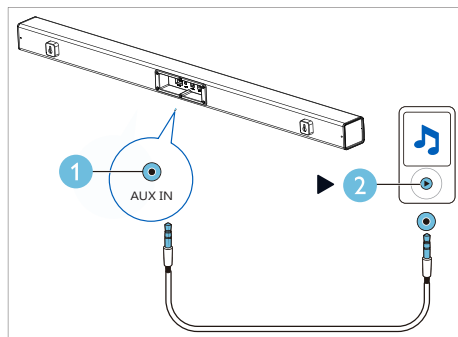
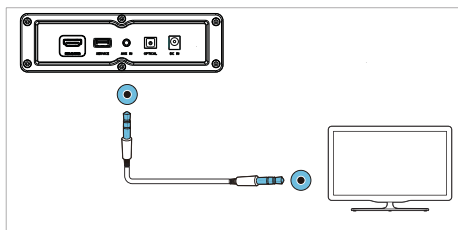

- 1 Со користење 3,5 мм стерео аудио кабел поврзете го конекторот **LINE IN** на вашиот Саундбар со конекторот **LINE** на ТВ или друг уред.

Опција 3: Поврзување со HDMI (ARC) приклучок

Вашиот Саундбар поддржува HDMI со Аудио повратен канал (ARC). Ако вашиот ТВ поддржува HDMI ARC, може да го слушнете аудиото на ТВ преку вашиот Саундбар со користење на еден HDMI кабел.

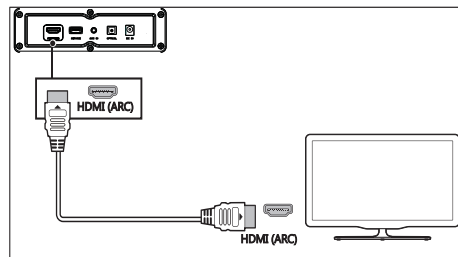

- 1 Со користење на HDMI кабел со висока брзина, поврзете го **HDMI OUT (ARC)-TO TV** конекторот на вашиот Саундбар со конекторот **HDMI ARC** на ТВ.
 - Конекторот **HDMI ARC** на ТВ може да биде поинаку означен. За детали, видете го корисничкото упатство за ТВ.
- 2 На вашиот ТВ, вклучете ги операциите **HDMI-CEC**. За детали, видете го корисничкото упатство за ТВ.



4 Користење на Саундбар

Овој дел ви помага да го користите Саундбарот да репродуцирате аудио од поврзани уреди.

Пред да започнете

- Направете ги неопходните поврзувања опишани во краткото упатство или преземете го корисничкото упатство од www.philips.com/support.
- Префрлете го Саундбарот на точниот извор за други уреди.

Прилагодување на јачината на звук

- 1 Притиснете +/- (Јачина на звук) да го зголемите или намалите нивото на јачина на звук.
 - За да исклучите звук, притиснете .
 - За да го обновите звукот, притиснете  повторно или притиснете +/- (Јачина на звук).

Индикатор на јачина на звук

- Кога притискате јачина на звук+ за да ја зголемите јачината на звук, индикаторот на Саундбарот ќе трепка црвено, а јачината на звук ќе се врати во нормала откако ќе го достигне максимумот при што индикаторот на Саундбарот ќе свети непрекинато црвено за време од 2 секунди.
- Кога притискате јачина на звук- за да ја намалите јачината на звук, индикаторот на Саундбарот ќе трепка црвено и јачината на звук ќе се врати во нормала откако ќе го достигне минимумот при што индикаторот на Саундбарот ќе свети непрекинато црвено за време од 2 секунди.

MP3 репродуктор

Поврзете го вашиот MP3 репродуктор да репродуцира аудио датотеки или музика.

Што ви е потребно

- MP3 репродуктор
 - 3,5 мм стерео аудио кабел.
- 1 Со користење на 3,5 мм стерео аудио кабел, поврзете го MP3 репродукторот во **AUDIO IN** конекторот на вашиот Саундбар
 - 2 Притиснете **AUDIO IN** на далечинскиот управувач.
 - 3 Притиснете ги копчињата на MP3 репродукторот за да изберете и да репродуцирате аудио датотеки или музика.

Репродуцирање аудио преку Bluetooth

Преку Bluetooth, повзете го Саундбарот со Bluetooth уред (како iPad, iPhone, iPod touch, Android телефон или лаптоп), а потоа може да слушате аудио датотеки складирани на уредот преку вашите Саундбар звучници.

Што ви е потребно

- Bluetooth уред кој поддржува Bluetooth профил A2DP и AVRCP и со верзија на Bluetooth 4.2 или понова.
- Оперативниот опсег помеѓу Саундбарот и Bluetooth уредот е приближно 4 метри (13 стапки).

1 Притиснете **0** на далечинскиот управувач да го префрлите Саундбарот во режим на Bluetooth.

↳ Индикаторот на саундбарот трепка сино.

2 На Bluetooth уредот, префрлете на Bluetooth, пребарajte за и изберете **Philips HTL1508** за да започне поврзувањето (видете го корисничкото упатство за Bluetooth уред за тоа како да овозможите Bluetooth).

↳ Во текот на поврзувањето, индикаторот на саундбарот трепка сино.

3 Почекајте додека индикаторот на саундбарот не почне да свети непрекинато сино.

↳ Ако поврзувањето не успее, индикаторот трепка постојано на помали интервали.

4 Изберете и репродуцирајте аудио датотеки или музика на вашиот Bluetooth уред.

- Доколку во текот на репродукцијата добиете повик, музиката ќе се паузира.
- Ако вашиот Bluetooth уред поддржува AVRCP профил, на далечинскиот управувач може да притиснете **◀/▶** да прескокнете нумера или притиснете **▶||** да паузирате/

продолжите репродукција.

5 Да излезете од Bluetooth, изберете друг извор.

- Кога повторно ќе префрлите на режим на Bluetooth, поврзувањето преку Bluetooth останува активно.

Забелешка

- Пренесувањето музика може да биде прекинато од пречки помеѓу уредот и Саундбарот како што се сид, метално кукиште кое го покрива уредот или од други уреди во близина кои работат на иста фреквенција.
- Ако сакате да го поврзете Саундбарот со друг Bluetooth уред, притиснете и задржете **▶||** на далечинскиот управувач да го исклучите Bluetooth уредот кој е поврзан во моментот.

Автоматска подготвеност

Кога репродуцирате медиум од поврзан уред, овој производ автоматски префрла на подготвеност по 15 минути неактивност на копчињата и ако нема репродукција на аудио од поврзан уред.

Примена на фабрички поставки

Може да го ресетирате Саундбарот на стандардниот режим на поставување.

1 In LINE режим, долго притиснете го копчето за напојување на далечинскиот управувач 5 секунди.

↳ Фабричките поставки се обновени.

Ажурирање софтвер

За постојано подобрување на производот, може да се понуди надградба на софтвер. Посетете www.philips.com/support да проверите дали е достапна најнова верзија на софтвер.

5 Монтирање на сид

Забелешка

- Неправилно монтирање на сид може да предизвика незгода, повреда или штета. Доколку имате некое прашање, контактирајте со Грижа за корисници во вашата земја.
- Пред да монтирате на сид, уверете се дека сидот може да ја издржи тежината на Саундбарот.

Должина/дијаметар на шрафови

Во зависност од типот на монтирање на сид на вашиот Саундбар, уверете се дека користите шрафови со одговарачка должина и дијаметар.

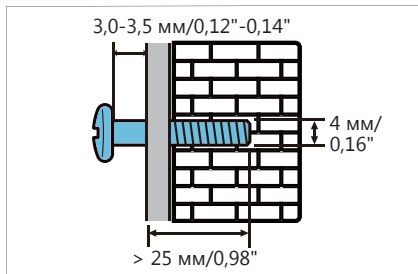

Видете ја сликата во краткото упатство за тоа како да го монтирате на сид Саундбарот:

- 1) Избушете две дупки на сидот.
- 2) Зацврстете ги дилпите и шрафовите во дупките.
- 3) Закачете го Саундбарот на шрафовите за прицврстување.

6 Спецификации на производот

Забелешка

- Спецификациите и дизајнот се предмет на промена без известување.

Засилувач

- Целосна излезна моќност на RMS: 70W RMS (+/- 0,5 dB, 10 % THD)
- Фреквенциски опсег: 50 Hz-15 kHz / ± 3 dB
- Однос сигнал-шум: > 65 dB (CCIR) / (A-измерено)
- Вкупна хармонска дисторзија: < 1 %
- Влезна чувствителност:
 - LINE IN: 450 mV +/- 50 mV

Аудио

- S/PDIF дигитален аудио влез:
 - Оптички: TOSLINK
- Фреквенција на семплирање:
 - MP3: 8 kHz, 11 kHz, 12 kHz, 16 kHz, 22 kHz, 24 kHz, 32 kHz, 44,1 kHz, 48 kHz
- Постојана битова стапка:
 - MP3: 8 kbps-320 kbps

Bluetooth

- Профили на Bluetooth: A2DP AVRCP
- Верзија на Bluetooth: 5.0
- Фреквенциски опсег/Излезна моќност: 2402-2480 MHz / ≤ 20 dBm

Главна единица

Саундбар

- Електрично напојување: 100-240 V~, 50/60 Hz
- Потрошувачка на електрична енергија: 15 V/1,6 A
- Потрошувачка на електрична енергија во подготвеност: $\leq 0,5 W$
- Димензии (Ш x В x Д): 960 x 67,8 x 85,5 мм
- Тежина: XX кг
- **Вградени звучници:** 2 x целосен опсер (52 мм/2", 4 ома)

Батерии на далечински управувач

- 1 x AAA-R03-1,5 V

Информации за подготвеност

- Кога производот останува неактивен 15 минути, автоматски се префрла во подготвеност или вмрежена подготвеност.
- **Кога производот (саундбар)** ги зачувува информациите за подготвеност, потрошувачката на електрична енергија во подготвеност е помала од 2W.
- Да го деактивирате Bluetooth поврзувањето, притиснете го и задржете го копчето Bluetooth на далечинскиот управувач.
- Да го активирате Bluetooth поврзувањето, овозможете Bluetooth поврзување на вашиот Bluetooth уред.

7 Решавање проблеми



Предупредување

- Ризик од струен удар Никогаш не вадете го кукиштето на производот.

За гаранцијата да биде важечка, никогаш не обидувајте се да го поправате производот самите.

Ако имате проблеми со користење на овој производ, проверете ги следниве ставки пред да побарате сервис.

Ако сè уште имате проблем, добијте поддршка на www.philips.com/support.

Главна единица

Копчињата на Саундбарот не работат.

- Исклучете го Саундбарот од електричното напојување неколку минути, а потоа повторно поврзете го.

Звук

Нема звук од звучниците на Саундбар.

- Поврзете го аудио кабелот од вашиот Саундбар на ТВ или на други уреди.
- Ресетирајте го Саундбарот на неговите фабрички поставки.
- На далечинскиот управувач, изберете го точниот аудио влез.
- Уверете се дека на Саундбарот не му е исклучен звукот.

Изобличен звук или ехо.

- Ако репродуцирате аудио од ТВ преку Саундбарот; уверете се дека на ТВ му е исклучен звукот.

Bluetooth

Уред не може да се поврзе со Саундбарот.

- Уредот не поддржува компатибилни профили потребни за Саундбарот

- Не сте ја овозможиле функцијата Bluetooth на уредот. Видете го корисничкото упатство за уредот за тоа како да ја овозможите функцијата.
- Уредот не е правилно поврзан. Правилно поврзете го уредот, (видете „Репродуцирање аудио преку Bluetooth“ на страница 10)
- Саундбарот е веќе поврзан со друг Bluetooth уред. Исклучете го поврзаниот уред, а потоа обидете се повторно.

Квалитетот на аудио репродукцијата од поврзаниот Bluetooth уред е слаб.

- Bluetooth приемот е слаб Приближете го уредот поблиску до Саундбарот, или отстранете ги сите пречки помеѓу уредот и Саундбарот

Поврзаниот Bluetooth уред постојано се поврзува и исклучува.

- Bluetooth приемот е слаб Приближете го уредот поблиску до Саундбарот, или отстранете ги сите пречки помеѓу уредот и Саундбарот
- Исклучете ја функцијата Wi-Fi на Bluetooth уредот за да избегнете интерференција.
- За некои Bluetooth, Bluetooth поврзувањето може да се деактивира автоматски за да се заштеди енергија Ова не укажува на никаков дефект на Саундбарот



Логотипот Bluetooth® и логоата се регистрирани заштитни знаци во сопственост на Bluetooth SIG, Inc.

Спецификациите се предмет на промена без известување.

Philips и Philips Shield Emblem се регистрирани трговски марки на Koninklijke Philips N.V. и се користат под лиценца. Овој производ е изработен од и се продава под одговорност на MMD Hong Kong Holding Limited или една од неговите подружници и MMD Hong Kong Holding Limited е гарант во врска со овој производ.

