

PHILIPS

Soundbar

الفئة 8000

TAB8205

دليل المستخدم



سجل منتجك واحصل على الدعم من
www.philips.com/support

4 استخدم العارضة الصوتية 15

- 15 التشغيل وإيقاف التشغيل
- 15 وضع الاستعداد التلقائي
- 15 تحديد الأوضاع
- 15 ضبط مستوى الصوت
- 15 وضع الصوت المحيط الافتراضي
- 15 إعادة ضبط المصنع
- 16 قائمة الضبط
- 17 التشغيل عبر البلوتوث
- 18 تشغيل AUX / OPTICAL / HDMI
- 18 تشغيل USB
- 18 الاستماع إلى Spotify
- 19 ترقية البرنامج الثابت

5 مواصفات المنتج 20

6 استكشاف الأخطاء وإصلاحها 21

- 23 العلامات التجارية

1 هام 3

- 3 السلامة
- 4 العناية بالمنتج
- 4 العناية بالبيئة
- 4 التوافق
- 5 المساعدة والدعم
- 5 تحذير وبيان هيئة الاتصالات الفيدرالية وهيئة الصناعة الكندية للمستخدمين (الولايات المتحدة وكندا فقط)

2 العارضة الصوتية 6

- 6 محتويات العبوة
- 6 الوحدة الرئيسية
- 7 الوصلات
- 7 جهاز التحكم عن بُعد
- 8 تحضير جهاز التحكم عن بُعد
- 9 مكان وضع الجهاز
- 9 التركيب على الحائط

3 التوصيل 11

- 11 التوصيل بمقبس HDMI
- 11 التوصيل بالمقبس البصري
- 12 التوصيل بمقبس AUX
- 12 التوصيل بالطاقة
- 12 الاتصال بشبكة واي فاي (تشغيل لاسلكي)

خطر التعرض للإصابة أو تلف هذا المنتج!

- للتثبيت على الحائط، يجب إحكام تثبيت هذا المنتج بالحائط وفقاً لتعليمات التثبيت. لا تستخدم سوى كثيفة التثبيت بالحائط المرفقة (إن وجدت). قد يؤدي التثبيت غير الصحيح بالحدران إلى وقوع حادث أو إصابة أو تلف. إذا كان لديك أي استفسار، تواصل مع خدمة رعاية المستهلك في بلدك.
- تجنب مطلقاً وضع المنتج أو أي أشياء على أسلاك الطاقة أو على غيرها من المعدات الكهربائية.
- إذا تم نقل المنتج في درجات حرارة تقل عن 5 درجات مئوية، فأخرج المنتج وانتظر حتى تتوافق درجة حرارته مع درجة حرارة الغرفة قبل توصيله بأخذ الطاقة.
- قد تكون بعض أجزاء هذا المنتج مصنوعة من الزجاج، فتعامل معه بحذر لتجنب الإصابة أو تلف الجهاز.

خطر السخونة الزائدة!

- تجنب مطلقاً تثبيت هذا المنتج في الأماكن الضيقة، واثرك دائماً مساحة لا تقل عن أربع بوصات حول المنتج للتهوية. تأكد من عدم تغطية الستائر أو غيرها من الأشياء لفتحات التهوية الموجودة بالمنتج أبداً.

خطر التلوث!

- تجنب الخلط بين البطاريات (القديمة مع الجديدة أو البطاريات الكربونية مع القلوية، وما إلى ذلك).
- تنبيه: خطر الانفجار في حالة استبدال البطاريات بطريقة غير صحيحة. لا تبديل البطارية إلا بواحدة مماثلة أو بنوع مكافئ.
- أزل البطاريات عند نفاذها أو عند عدم استخدام جهاز التحكم عن بُعد لفترة طويلة.
- تحتوي البطاريات على مواد كيميائية، وينبغي التخلص منها بطريقة صحيحة.

خطر ابتلاع البطاريات!

- قد يحتوي المنتج/جهاز التحكم عن بُعد على بطارية على شكل عملة معدنية/زر والتي يمكن ابتلاعها. تُحفظ البطاريات بعيداً عن متناول الأطفال في كل الأوقات. في حالة الابتلاع، يمكن أن تتسبب البطارية في التعرض لإصابة خطيرة أو تؤدي إلى الوفاة. يمكن أن تحدث حروق داخلية شديدة خلال ساعتين من البلع.

اقرأ جميع التعليمات وافهمها قبل استخدام المنتج. في حال تلف المنتج بسبب القصور في اتباع التعليمات، يصير الضمان لاغياً.

السلامة

خطر التعرض لصدمة كهربائية أو نشوب حريق!

- قبل إجراء أي توصيلات أو تغييرها، تأكد من فصل جميع الأجهزة من مأخذ الطاقة.
- يُحظر تماماً تعريض المنتج والملحقات للمطر أو الماء، وتجنب مطلقاً وضع عبوات سائلة، مثل المزهريات، بالقرب من المنتج. إذا سكبت سائل على المنتج أو داخله، فافصله عن مأخذ الطاقة على الفور. اتصل بخدمة عملاء Philips لفحص المنتج قبل الاستخدام.
- لا تضع المنتج والملحقات بالقرب من اللهب المكشوف أو غيرها من مصادر الحرارة، بما في ذلك أشعة الشمس المباشرة.
- تجنب مطلقاً إدخال أي شيء في فتحات التهوية أو الفتحات الأخرى الموجودة بالمنتج.
- عند استخدام قابس التيار الكهربائي أو رابط الجهاز على أنه جهاز فصل، يجب أن يبقى جهاز الفصل قابلاً للتشغيل بسهولة.
- يجب عدم تعريض البطاريات (حزمة البطارية أو البطاريات المثبتة) للحرارة الزائدة مثل أشعة الشمس أو النار أو ما شابه.
- افصل المنتج عن مأخذ التيار الكهربائي قبل العواصف البرية.
- عند فصل كبل الطاقة، اسحب الكبل من القابس دائماً وليس من الكبل ذاته.
- استخدم المنتج في مناخ استوائي أو مناخ معتدل.

خطر حدوث ماس كهربائي أو نشوب حريق!

- لمعرفة رقم تعريف المنتج وتقييمات الإمداد بالطاقة، ارجع إلى لوحة النوع الموجودة على ظهر المنتج أو أسفله.
- قبل توصيل المنتج بمأخذ الطاقة، تأكد من مطابقة جهد التيار الكهربائي للقيمة المطبوعة على ظهر المنتج أو أسفله. تجنب مطلقاً توصيل المنتج بمأخذ الطاقة إذا كان الجهد مختلفاً.



يعني هذا الرمز أن المنتج يحتوي على بطاريات مدمجة مشمولة بالتوجيه الأوروبي 2013/56/EU والتي لا يمكن التخلص منها في النفايات المنزلية العادية.

احرص على التعرف على نظام التجميع المحلي المنفصل الخاص بالمنتجات الكهربائية والإلكترونية والبطاريات. احرص على اتباع القواعد المحلية ولا تتخلص مطلقاً من المنتج والبطاريات مع النفايات المنزلية العادية. حيث يساعد التخلص الصحيح من المنتجات والبطاريات القديمة على منع حدوث آثار سلبية على البيئة وصحة الإنسان.

إزالة البطاريات التي يمكن التخلص منها

لإزالة البطاريات التي يمكن التخلص منها، راجع قسم تركيب البطارية.

- إذا كنت تعتقد أن البطاريات قد تم بلعها أو دخولها في أي عضو من الجسم، فاحصل على العناية الطبية على الفور.
- عند تغيير البطاريات، احرص دوماً على أن تحتفظ وتستخدم جميع البطاريات الجديدة والمستعملة بعيداً عن متناول الأطفال. تأكد من أن حجرة البطارية آمنة تماماً بعد استبدال البطارية.
- إذا لم يكن من الممكن تأمين حجرة البطارية تماماً، توقف عن استخدام المنتج. احفظه بعيداً عن متناول الأطفال واتصل بالجهة المصنعة.



هذا الجهاز من الفئة 2 وهو مجهز بعزل مزدوج، وغير مزود بأرض واقية.

جهد التيار المتردد



لا تستخدم سوى وحدات تزويد الطاقة المدرجة في دليل المستخدم.

الأجهزة 5G WiFi

الأجهزة التي تعمل في النطاق 5150-5350 ميغا هرتز مخصصة للاستخدام الداخلي فقط لتقليل احتمالية التداخل الضار لأنظمة الأقمار الصناعية المتنقلة ذات القنوات المشتركة.

AT	BE	BG	CZ	DK	EE	FR
DE	IS	IE	IT	EL	ES	CY
LV	LI	LT	LU	HU	MT	NL
NO	PL	PT	RO	SI	SK	TR
FI	SE	CH	UK	HR		

العناية بالمنتج

لا تستخدم سوى قطعة قماش ناعمة في تنظيف المنتج.

العناية بالبيئة

تجنب الخلط بين البطاريات (القديمة و الجديدة أو البطاريات الكربونية و القلوية، وغيرها).



تم تصميم المنتج وتصنيعه باستخدام مواد ومكونات ذات جودة عالية، يمكن إعادة تصنيعها واستخدامها مرة أخرى.



يعني هذا الرمز المرفق بالمنتج أن المنتج مشمول بالتوجيه الأوروبي 2012/19/EU.

التوافق

يتوافق هذا المنتج مع متطلبات تداخل ترددات الراديو الخاصة بالمجموعة الأوروبية.

تعلم شركة TP Vision Europe B.V. بموجب هذه الوثيقة توافق هذا المنتج مع المتطلبات الأساسية والأحكام الأخرى ذات الصلة الخاصة بالتوجيه 2014/53/EU.

يمكنك الاطلاع على إعلان المطابقة على الموقع الإلكتروني التالي

www.p4c.philips.com

- أعد توجيه الهوائي المستقبل أو أعد تحديد موقعه.
- زد المسافة الفاصلة بين الجهاز وجهاز الاستقبال.
- صل الجهاز بأخذ متصل بدائرة مختلفة غير الدائرة المتصل بها جهاز الاستقبال.
- استشر الموزع أو فني راديو/تلفاز ماهر للحصول على المساعدة.

هيئة الصناعة الكندية: CAN IECES-3(B) (NMB-3(B)

- يحتوي هذا الجهاز على جهاز (أجهزة) إرسال/استقبال معفى من الترخيص متوافق مع معايير RSS الخاصة بمؤسسة الابتكار والعلوم والتنمية الاقتصادية في كندا. ويخضع التشغيل للشروطين التاليين:
1. ألا يتسبب هذا الجهاز في حدوث تشويش.
 2. يجب أن يقبل هذا الجهاز أي تداخل، بما في ذلك التداخل الذي قد يسبب تشغيلاً غير مرغوب فيه للجهاز.

تحذير هيئة الاتصالات الفيدرالية وهيئة الصناعة الكندية:

- ينبغي تثبيت هذا الجهاز وتشغيله على مسافة لا تقل عن 20 سم بين المشعاع وجسمك.
- قد يؤدي أي تغيير أو تعديل على هذه الوحدة دون الموافقة الصريحة من الطرف المسؤول عن التوافق إلى بطلان صلاحية المستخدم في تشغيل الجهاز.

المساعدة والدعم

للحصول على مزيد من الدعم عبر الإنترنت، تفضل بزيارة www.philips.com/support:

- نزل دليل المستخدم ودليل البدء السريع
 - شاهد مقاطع فيديو تعليمية (متاحة فقط للنماذج المحددة)
 - ابحث عن أجوبة على الأسئلة الشائعة (FAQs)
 - راسلنا بسؤال عبر البريد الإلكتروني
 - تحدث مع ممثل الدعم لدينا
- اتبع التعليمات الموجودة على الموقع لتحديد لغتك ثم أدخل رقم طراز منتجك

أو يمكنك الاتصال برعاية العملاء في دولتك. قبل الاتصال، عليك تدوين رقم النموذج والرقم التسلسلي لمنتجك. يمكنك العثور على هذه المعلومات على الجزء الخلفي أو السفلي للمنتج.

تحذير وبيان هيئة الاتصالات الفيدرالية وهيئة الصناعة الكندية للمستخدمين (الولايات المتحدة وكندا فقط)

تحذير هيئة الاتصالات الفيدرالية

ملاحظة: لقد تم اختبار هذا الجهاز وثبت أنه يتوافق مع حدود الأجهزة الرقمية من الفئة "ب" بموجب الفقرة 15 من قواعد هيئة الاتصالات الفيدرالية. وضعت هذه الحدود لتوفير حماية معقولة ضد التداخل الضار عند التركيب داخل منشأة سكنية. هذا الجهاز يولد طاقة راديو ترددية ويستخدمها، ومن الممكن أن يصدرها، وإذا لم يتم التركيب والاستخدام وفقاً للإرشادات، فقد يسبب التداخل الضار مع اتصالات الراديو.

ومع ذلك، فإن هذا ليس ضماناً لعدم حدوث التداخل في حالة التركيب بشكلٍ معين، فإذا أحدث هذا الجهاز تداخلاً يؤثر سلباً على استقبال الراديو أو التلفاز، يمكن التعرف عليه عند تشغيل الجهاز أو إيقاف تشغيله، فيجب على المستخدم محاولة تصحيح هذا التداخل باتباع إجراء أو أكثر من الإجراءات التالية:

2 العارضة الصوتية

الوحدة الرئيسية

يضم هذا القسم نظرة عامة على الوحدة الرئيسية.

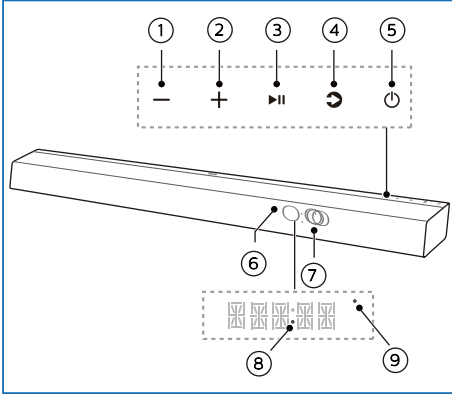

① زر - (مستوى الصوت)

خفض مستوى الصوت.

② زر + (مستوى الصوت)

زيادة مستوى الصوت.

③ زر ▶|| (Play/Pause)

بدء تشغيل أو إيقاف مؤقت أو استئناف التشغيل.

④ زر ▶ (Source/اقتران البلوتوث)

- حدد مصدر إدخال للعارضة الصوتية.
- واضغط مطولاً لتشغيل وظيفة الاقتران في وضع البلوتوث أو افصل جهاز البلوتوث المقترن.

⑤ زر ⏻ (وضع الاستعداد-التشغيل)

حالة التشغيل	الإجراء	الوظيفة
تشغيل	• اتباع حالة المصدر	
شبه استعداد	• اضغط على زر ⏻ مرة واحدة	• شبكة الواي فاي قيد التشغيل، لا يزال يدعم Play-Fi وAirplay2.
وضع الاستعداد الموفر للطاقة	• اضغط مطولاً على زر ⏻ لمدة 5 ثوان.	• الواي فاي مغلق. • المنتج يدخل في وضع استهلاك الطاقة المنخفض. • تستغرق إعادة تشغيل النظام وقتاً أطول نسبياً.

⑥ مستشعر جهاز التحكم عن بُعد

تهانينا لكم على شراء هذا المنتج ومرحباً بكم في Philips!
للاستفادة الكاملة من الدعم الذي تقدمه Philips، سجّل منتجك على www.philips.com/support

محتويات العبوة

افتح العبوة وتعرف على محتوياتها:

- العارضة الصوتية
- عدد 2 كبل طاقة التيار المتردد
- عدد 1 جهاز التحكم عن بُعد
- عدد 6 براغي
- عدد 2 خابور
- عدد 2 كتيفة الحائط
- دليل البدء السريع/بطاقة الضمان/صحيفة بيانات السلامة/قالب التثبيت على الحائط
- عدد 1

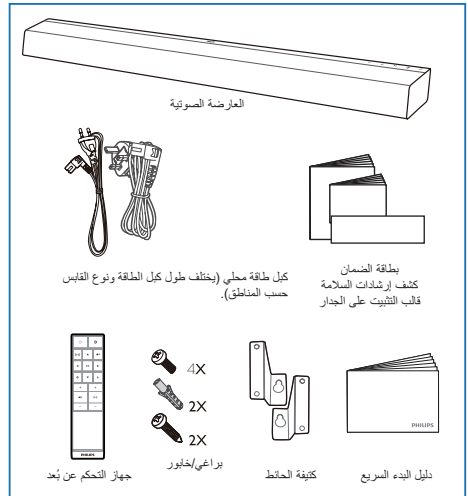

العارضة الصوتية

كبل طاقة محلي (يختلف طول كبل الطاقة ونوع القابس حسب المناطق).

بطاقة الضمان
كتف إرشادات السلامة
قالب التثبيت على الجدار

جهاز التحكم عن بُعد

4X
2X
2X
براغي/خابور

كتيفة الحائط

دليل البدء السريع

- الصور والرسوم التوضيحية والرسومات الموضحة في دليل المستخدم هذا للتوضيح فقط، وقد يختلف المنتج الفعلي في المظهر.

⑥ اضغط مطولاً لتنشيط وضع Wps أو AP وإعادة تكوين الشبكة.

⑦ مقبس ~ AC للتوصيل بمصدر إمداد الطاقة.

منفذ كتيفة الحائط

⑦ لوحة العرض

⑧ مؤشر الطاقة

⑨ مؤشر LED الواي فاي (أصفر)

حالة	حالة مؤشر LED
وضع نقطة وصول الواي فاي (AP)	وميض
وضع إعداد واي فاي المحمي (WPS)	وميض ومزوج
تم الاتصال/الاقتران بنجاح	ثابت

جهاز التحكم عن بُعد

يقدم هذا القسم نظرة عامة عن جهاز التحكم عن بُعد.

① (Standby-On) ⏻

حالة التشغيل	الإجراء	الوظيفة
تشغيل	• اتباع حالة المصدر	
شبه استعداد	• اضغط على زر مرة واحدة • شبكة الواي فاي قيد التشغيل. • لا يزال يدعم Play-Fi و Airplay2.	
وضع الاستعداد الموفر للطاقة على زر لمدة 5 ثوان.	• اضغط مطولاً على زر لمدة 5 ثوان. • الواي فاي مغلق. • المنتج يدخل في وضع استهلاك الطاقة المنخفض. • تستغرق إعادة تشغيل النظام وقتاً أطول نسبياً.	

② (المصدر) ⏪

- حدد مصدر إدخال للعرض الصوتية.
- واضغط مطولاً لتنشيط وظيفة الاقتران في وضع البلوتوث أو أفضل جهاز البلوتوث المقترن.

③ (Surround) (⦿)

تشغيل/إيقاف تشغيل الصوت المحيطي الافتراضي.

④ (كتم الصوت) 🚫

كتم الصوت أو إعادته.

⑤ (Play/Pause) ▶⏸

بدء التشغيل أو إيقافه مؤقتاً أو استئنافه في وضع USB/البلوتوث/PLAY-Fi.

⑥ (المؤشرات) ▶, ▼, ▲, ◀

• (Previous/Next) ▶ / ◀

تخطي إلى المسار السابق أو التالي في وضع USB/بلوتوث/PLAY-Fi.

• ▲ / ▼

الانتقال إلى الأعلى/الأسفل في هيكل القائمة.

الوصلات

يقدم هذا القسم نظرة عامة حول الموصلات المتاحة بالعرض الصوتية.

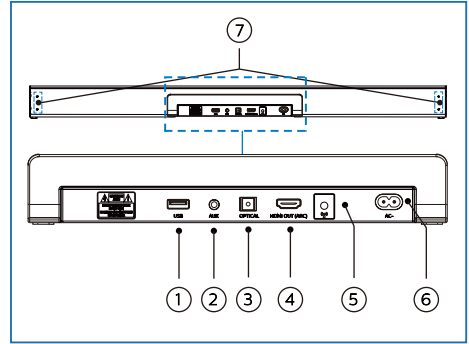

① USB

- إدخال الصوت من جهاز تخزين USB.
- ترقية برنامج هذا المنتج.

② AUX

مدخل صوت، على سبيل المثال، من مشغل MP3 (مقبس بطول 3.5 مم)

③ OPTICAL

توصيل بمخرج بصري على جهاز تلفاز أو جهاز رقمي.

④ HDMI OUT (ARC)

التوصيل بمدخل HDMI على جهاز التلفاز.

⑤ زر (إعداد الواي فاي)

تشغيل إعداد الواي فاي لـ Play-Fi.

7 (MENU) ⚙️

الدخول إلى قائمة الإعدادات.

8 (Back) ←

العودة إلى القائمة السابقة. الخروج من القائمة.

9 (Speaker) +/- (صوت العارضة الصوتية)

زيادة مستوى صوت العارضة الصوتية أو خفضه.

10 (Speaker) +/- (صوت مضخم الصوت)

زيادة/خفض مستوى صوت مضخم الصوت المدمج

تحضير جهاز التحكم عن بُعد

- يتيح جهاز التحكم عن بُعد الملحق تشغيل الوحدة من مسافة بعيدة.
- حتى مع تشغيل جهاز التحكم عن بُعد ضمن المدى الفعال الذي يبلغ 19.7 قدمًا (6 متر)، فقد تتعذر عملية التحكم عن بُعد إذا كانت هناك أية عوائق بين الوحدة وجهاز التحكم عن بُعد.
- إذا تم تشغيل جهاز التحكم عن بُعد بالقرب من المنتجات الأخرى التي تولد الأشعة تحت الحمراء، أو إذا تم استخدام أجهزة التحكم عن بُعد الأخرى التي تستخدم الأشعة تحت الحمراء بالقرب من الوحدة، فإنها قد تعمل بشكل غير صحيح. على العكس، قد تعمل المنتجات الأخرى بشكل غير صحيح.

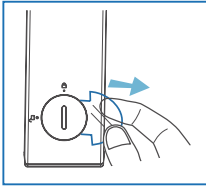

الاستخدام الأول:

تحتوي الوحدة على بطارية ليثيوم CR2025 مثبتة مسبقًا. قم بإزالة الشريط الواقي لتنشيط بطارية جهاز التحكم عن بُعد.

استبدال بطارية جهاز التحكم عن بُعد

يتطلب جهاز التحكم عن بُعد بطارية ليثيوم CR2025، 3 فولت

- 1 استخدم أدوات (مثل بطاريات على شكل عملة معدنية/عملات معدنية) لإمساك سن حافة غطاء علبه البطارية وتحويله عكس اتجاه عقارب الساعة إلى (فتح).
- 2 قم بإزالة البطارية القديمة الموجودة في الغطاء، وضع البطارية CR2025 الجديدة وانتبه إلى القطبية الصحيحة (+/-).
- 3 استخدم الأدوات لالتقاط سن غطاء علبه البطارية وقم بتدويره في اتجاه عقارب الساعة إلى (قفل)، وأحكام تثبيته في جهاز التحكم عن بُعد.

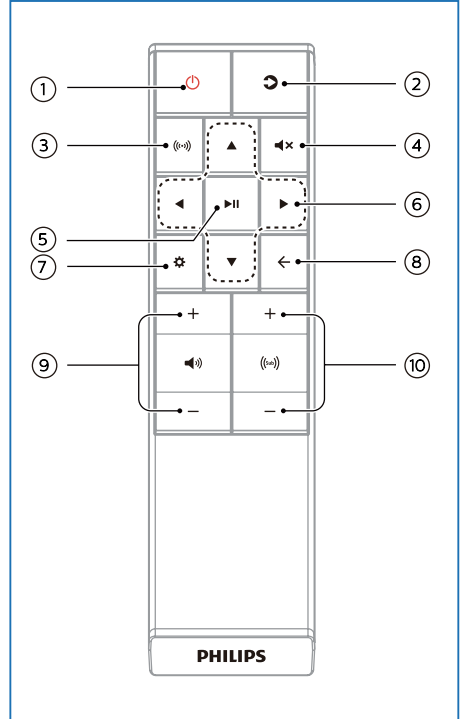
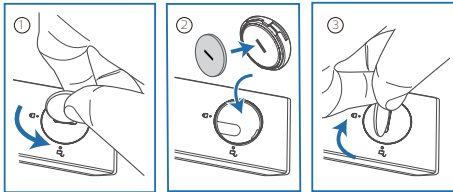

التركيب على الحائط

ملاحظة

- قد يؤدي التثبيت غير الصحيح بالجدران إلى وقوع حادث أو إصابة أو تلف. إذا كان لديك أي استفسار، تواصل مع خدمة رعاية المستهلك في بلدك.
- قبل التثبيت بالجدران، تأكد من قدرة الجدار على تحمل وزن العارضة الصوتية.
- قبل التثبيت بالجدران، لا تقم بإزالة الأقدام المطاطية الموجودة في الجزء السفلي من العارضة الصوتية، إذ لا يمكنك تثبيتها مرة أخرى.
- وفقاً لنوع التثبيت على الجدران، تأكد من استخدام براغي ذات طول وقطر مناسبين.
- يرجى التحقق مما إذا كان منفذ USB في الجزء الخلفي من العارضة الصوتية متصل بجهاز USB. إذا تبين أن جهاز USB المتصل يؤثر على التركيب على الحائط، فأنت بحاجة إلى استخدام جهاز USB آخر بالحجم المناسب.

طول/قطر البرغي

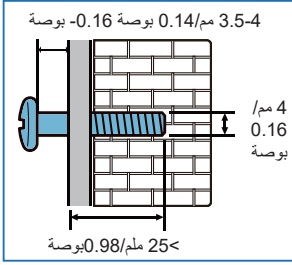

الارتفاع المقترح للتركيب على الحائط

يوصى بتركيب التلفاز أولاً قبل تركيب العارضة الصوتية على الحائط. بعد تركيب التلفاز، قم بتركيب العارضة الصوتية على الحائط على مسافة 50 مم/2.0 بوصة من أسفل التلفاز.

- 1 احفر ثقبتين متوازيين (8-3 Ø مم كل حسب نوع الجدار) على الحائط. ينبغي أن تكون المسافة بين الفتحات 797 مم/31.38 بوصة.
 ↳ أحكم تثبيت كثيفة الحمل والبراعي في الفتحات.

- 2 فك البراغي (عدد 4) من الوحدة الرئيسية.
 ↳ قم بتثبيت حوامل الحائط (عدد 2) بالوحدة الرئيسية مع إزالة البراغي من الوحدة الرئيسية.

الاحتياطات المتعلقة بالبطاريات

- عندما لا يتم استخدام جهاز التحكم عن بُعد لفترة طويلة (أكثر من شهر)، قم بإزالة البطارية من جهاز التحكم عن بُعد لمنع رشحها.
- إذا رشحت البطاريات، امسح الرشح الموجود داخل حجرة البطارية واستبدل البطاريات بأخرى جديدة.
- تجنب استخدام أية بطاريات لغير الأغراض المحددة.
- لا تعرض البطاريات للتسخين أو تحاول تفكيكها.
- لا تلقي البطاريات مطلقاً في النار أو الماء.
- لا تضع البطاريات أو تخزينها مع أشياء معدنية أخرى. قد يؤدي القيام بذلك إلى حدوث ماس بالبطاريات أو رشحها أو انفجارها.
- لا تقم أبداً بإعادة شحن البطارية ما لم تتأكد من أنها قابلة لإعادة الشحن.

مكان وضع الجهاز

ضع العارضة الصوتية كما هو مبين أدناه.

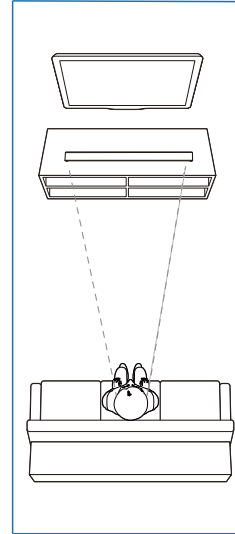

3 علق المعارضة الصوتية على براغي الربط.

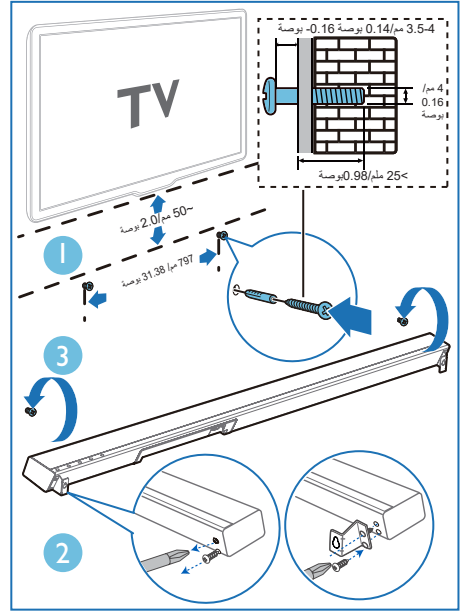

3 التوصيل

يساعدك هذا القسم في توصيل العارضة الصوتية بجهاز التلفاز والأجهزة الأخرى، ثم إعدادها. للحصول على معلومات حول الوصلات الأساسية للعارضة الصوتية وملحقاتها، راجع دليل البدء السريع.

ملاحظة

- لمعرفة رقم تعريف المنتج وتقييمات الإمداد بالطاقة، ارجع إلى لوحة النوع الموجودة على ظهر المنتج أو أسفله.
- قبل إجراء أي توصيلات أو تغييرها، تأكد من فصل جميع الأجهزة من مأخذ الطاقة.

1

في التلفاز، شغل عمليات HDMI-CEC. لمزيد من

التفاصيل، راجع دليل مستخدم التلفاز.

- قد تحمل وصلة **HDMI ARC** بالتلفاز علامة مختلفة. لمزيد من التفاصيل، راجع دليل مستخدم التلفاز.

2

باستخدام كبل HDMI عالي السرعة، صل **HDMI OUT** (ARC)-بوصلة التلفاز الموجودة في العارضة الصوتية ببوصلة **HDMI ARC** بالتلفاز.

ملاحظة

- يجب أن يدعم التلفاز وظيفة HDMI-CEC وARC. يجب ضبط HDMI-CEC وARC على وضع "On".
- قد تختلف طريقة إعداد HDMI-CEC وARC حسب التلفاز. للحصول على تفاصيل حول وظيفة ARC، يرجى الرجوع إلى دليل مالك التلفاز.
- يمكن فقط للكبلات المتوافقة مع HDMI 1.4 دعم وظيفة ARC.

التوصيل بالمقبس البصري

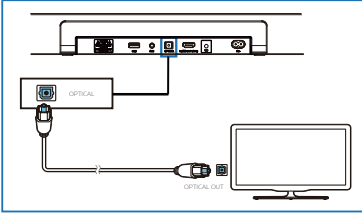

باستخدام كبل بصري، صل وصلة **OPTICAL** الموجودة في العارضة الصوتية ببوصلة **OPTICAL OUT** الموجودة بالتلفاز أو أي جهاز آخر.

- قد تحمل الوصلة البصرية الرقمية علامة **SPDIF** أو **SPDIF OUT**.

التوصيل بمقبس HDMI

تتطلب بعض أجهزة تلفاز HDR 4K ضبط إعدادات إدخال أو صورة HDMI لاستقبال محتوى HDR. للحصول على المزيد من تفاصيل الإعداد على شاشة HDR، يرجى الرجوع إلى دليل التعليمات الخاص بالتلفاز لديك.

ARC (قناة إرجاع الصوت)

تدعم العارضة الصوتية تقنية HDMI بقناة إرجاع الصوت (ARC). فإذا كان جهاز التلفاز يدعم تقنية HDMI ARC، يمكنك الاستماع إلى صوت التلفاز خلال العارضة الصوتية باستخدام كابل HDMI واحد.

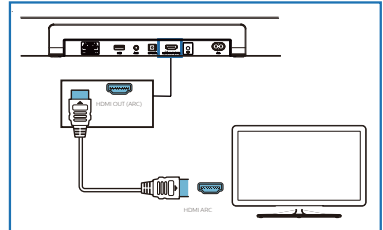

الاتصال بشبكة واي فاي (تشغيل لاسلكي)

(إصدار iOS و Android)

من خلال توصيل هذه الوحدة والهواتف المحمولة والأجهزة اللوحية (مثل iPad و iPhone و iPod touch و هواتف Android وما إلى ذلك) بشبكة الواي فاي نفسها، يمكنك بعد ذلك استخدام تطبيق Philips Sound الذي يعمل بواسطة DTS Play-Fi للتحكم في العارضة الصوتية للاستماع إلى الملفات الصوتية.

1 قم بتوصيل هاتفك أو جهازك اللوحي بنفس شبكة الواي فاي التي تريد توصيل العارضة الصوتية بها.

2 قم بتنزيل وتثبيت تطبيق Philips Sound الذي يتم تشغيله بواسطة DTS Play-Fi على الهاتف أو الجهاز اللوحي.



• تأكد من تشغيل جهاز التوجيه ومن أنه يعمل بشكل صحيح.

3 اضغط مطولاً على زر (Wi-Fi) الموجود في الحجرة الخلفية لمدة 8 ثوانٍ لتشغيل اتصال شبكة الواي فاي.

• حتى تصدر السماعه نغمة ثانية ثم حرر الزر.

4 انتظر حتى يتحول مؤشر ضوء الواي فاي الموجود على الحجرة الأمامية من مبيض سريع إلى مبيض بطيء، وعندما يبدأ بالوميض البطيء مشيراً إلى دخول السماعه في وضع إعداد شبكة الواي فاي.

5 قم بتشغيل تطبيق Philips Sound الذي يتم تشغيله بواسطة DTS Play-Fi. اتبع التعليمات الموجودة في التطبيق لتوصيل هذا المنتج بشبكة الواي فاي.

التوصيل بمقبس AUX

• استخدم كبل صوت مقاس 3.5 مم إلى 3.5 مم (مضمن) لتوصيل مقبس توصيل سماعة الرأس الموجود بالتلفاز بمقبس AUX بالوحدة.

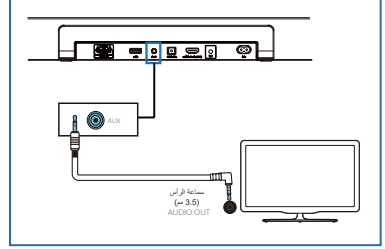

• استخدم كبل صوت RCA إلى مقاس 3.5 مم (غير مضمن) لتوصيل مقابس خرج الصوت من التلفاز بمقبس AUX الموجود بالوحدة.

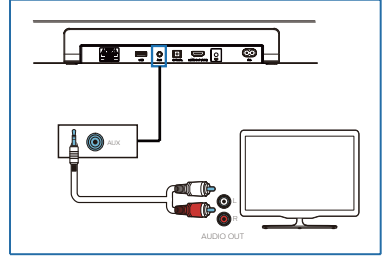

التوصيل بالطاقة

- قبل توصيل سلك التيار المتردد، تأكد من اكتمال جميع التوصيلات الأخرى.
- **خطر تلف المنتج!** تأكد من توافق جهد مصدر الإمداد بالطاقة مع الجهد المطبوع على الجزء الخلفي أو الجانب السفلي من الوحدة.
- صل كبل التيار الكهربائي بمقبس التيار المتردد ~ للوحدة ثم بمقبس الطاقة الرئيسي.
- تختلف كمية سلك الطاقة ونوع القابس حسب المناطق.

8

بعد التوصيل، قد يُجري هذا المنتج تحديثًا للبرنامج. قم بالترقية إلى أحدث برنامج إذا كانت هذه هي المرة الأولى التي يتم فيها الإعداد. قد تستغرق ترقية البرنامج عدة دقائق. يُحظر فصل السماعة أو إيقاف تشغيل الجهاز أو مغادرة الشبكة أثناء التحديث.

إعداد AirPlay

استخدم AirPlay لإعداد اتصال واي فاي لجهاز iOS (iOS7) أو أحدث) والعارضة الصوتية.

1 جهاز iOS: Wi-Fi > Settings < حدد شبكة منزلية [Play-Fi device (xxxxxx)]

2 قم بتشغيل تطبيق Philips Sound الذي يتم تشغيله بواسطة DTS Play-Fi. اتبع التعليمات الموجودة في التطبيق لتوصيل هذا المنتج بشبكة الواي فاي.

بعد اتصال شبكة الواي فاي بنجاح، سيتوقف مؤشر ضوء الواي فاي الموجود على الحجيبة الأمامية عن الوميض ويصبح ثابتًا. بمجرد إعداد هذا المنتج على شبكة الواي فاي، يمكنك التحكم فيه من أي هاتف ذكي أو جهاز لوحي على نفس الشبكة.

3 عند استخدام التطبيق لتشغيل الموسيقى، ستعرض لوحة العرض PLAY-FI.

3 بعد الاتصال، يمكنك تغيير اسم الجهاز. توجد العديد من الأسماء للاختيار من بينها كما يمكنك إنشاء اسم خاص بك عن طريق اختيار اسم مخصص في نهاية قائمة الأسماء. إن لم تفعل ذلك، فإنه يتخذ الاسم الافتراضي.

4 بعد التوصيل، قد يُجري هذا المنتج تحديثًا للبرنامج. قم بالترقية إلى أحدث برنامج إذا كانت هذه هي المرة الأولى التي يتم فيها الإعداد. قد تستغرق ترقية البرنامج عدة دقائق. يُحظر فصل السماعة أو إيقاف تشغيل الجهاز أو مغادرة الشبكة أثناء التحديث.

إصدار iOS فقط

يُنغى تبديل شبكة الواي فاي التي تستخدمها جهاز iPhone مؤقتًا إلى نقطة وصول جهاز Play-Fi وأعد تشغيل تطبيق Philips Sound لإكمال إعداد شبكة واي فاي المنتج. انظر الخطوات التالية:

- انتقل إلى الإعدادات.
- حدد إعداد شبكة الواي فاي.



- حدد جهاز Play-Fi في إعداد الواي فاي.
- ارجع إلى تطبيق Philips Sound لمتابعة الإعداد.



6 بعد اتصال شبكة الواي فاي بنجاح، سيتوقف مؤشر ضوء الواي فاي الموجود على الحجيبة الأمامية عن الوميض ويصبح ثابتًا. بمجرد إعداد هذا المنتج على شبكة الواي فاي، يمكنك التحكم فيه من أي هاتف ذكي أو جهاز لوحي على نفس الشبكة.

7 عند استخدام التطبيق لتشغيل الموسيقى، ستعرض لوحة العرض PLAY-FI.

7 بعد الاتصال، يمكنك تغيير اسم الجهاز. توجد العديد من الأسماء للاختيار من بينها كما يمكنك إنشاء اسم خاص بك عن طريق اختيار اسم مخصص في نهاية قائمة الأسماء. إن لم تفعل ذلك، فإنه يتخذ الاسم الافتراضي.

- بعد التوصيل، قد يُجري المنتج تحديثًا للبرنامج. يلزم إجراء الترقية بعد الإعداد الأولي. بدون الترقية، لا يمكن أن تتوفر جميع ميزات المنتج.
- عندما لا ينجح الإعداد لأول مرة، اضغط مع الاستمرار على زر Wi-Fi الموجود في العارضة الصوتية لمدة 8 ثوانٍ حتى سماع النغمة الثانية ويتغير ضوء Wi-Fi إلى وميض بطيء. أعد تعيين اتصال الواي فاي، وأعد تشغيل التطبيق وأبدأ الإعداد مرة أخرى.
- إذا كنت تريد التغيير من شبكة إلى أخرى، فأنت بحاجة إلى إعداد الاتصال مرة أخرى. اضغط مع الاستمرار على زر (Wi-Fi) الموجود في العارضة الصوتية لمدة 8 ثوانٍ لإعادة تعيين اتصال الواي فاي.

وضع إعداد واي فاي المحمي (WPS)

إذا كان جهاز التوجيه يعمل على وضع إعداد واي فاي المحمي (WPS)، فيمكنك إعداد الاتصال دون إدخال كلمة مرور.

- 1 اضغط مطولاً على زر Wi-Fi لمدة 4 ثوان. ستسمع نغمة وسيبدأ ضوء الواي فاي في إصدار وميض مزدوج.



- 2 اضغط على زر WPS الموجود على جهاز التوجيه. عادةً ما يتم تمييز الزر بشعار WPS هذا.

- 3 اتبع التعليمات الواردة في تطبيق Philips Sound الذي يتم تشغيله بواسطة DTS Play-Fi لبدء الاقتران.

- WPS ليست ميزة قياسية في جميع أجهزة التوجيه. إذا كان جهاز التوجيه الخاص بك لا يحتوي على ميزة WPS، فاستخدم إعداد شبكة الواي فاي القياسي.
- اضغط على زر (Wi-Fi) مرة واحدة إذا كنت تريد الخروج من وضع WPS أو سيتم الخروج تلقائيًا بعد دقيقتين.

4 استخدم العارضة الصوتية

تحديد الأوضاع

اضغط على زر  بشكل متكرر على الوحدة أو جهاز التحكم عن بُعد لتبديل العارضة الصوتية إلى وضع **HDMI ARC**،

BT، USB، AUX، OPTICAL.

← يُعرض الوضع المحدد على الشاشة.

← **Play-Fi** ليس مصدرًا اختياريًا. يجب التحكم في

Play-Fi مباشرة بواسطة التطبيق.

يساعدك هذا القسم على استخدام العارضة الصوتية لتشغيل الصوت من الأجهزة المتصلة.

قبل البدء

- تأكد من إجراء التوصيلات اللازمة كما هو وارد بدليل البدء السريع ودليل المستخدم.
- حوّل العارضة الصوتية إلى المصدر الصحيح للأجهزة الأخرى.

ضبط مستوى الصوت

اضبط مستوى الصوت في العارضة الصوتية

اضغط على زر  (+/-) (مستوى الصوت) لزيادة مستوى الصوت وخفضه.

- لكتم الصوت، اضغط على زر **Mute**.
- لاسترجاع الصوت، اضغط على زر **Mute** مرة أخرى أو اضغط على زر **Vol+/Vol-**.

ضبط مستوى صوت مضخم الصوت

اضغط على  (Mute) (مضخم الصوت) لزيادة مستوى الصوت أو خفضه.

وضع الصوت المحيط الافتراضي

استمتع بتجربة صوت غامرة مع أوضاع الصوت المحيط الافتراضي.

اضغط على زر  في جهاز التحكم عن بُعد لتشغيل وضع الصوت المحيط الافتراضي أو إيقاف تشغيله.

- **SUR ON**: تشغيل وضع الصوت المحيط الافتراضي.
- **SUR OFF**: إيقاف تشغيل وضع الصوت المحيط الافتراضي.

إعادة ضبط المصنع

أعد تعيين الجهاز إلى الإعداد الافتراضي

- الإعداد على وضع التشغيل، اضغط مطولاً على **VOL +** و **VOL -** في الوحدة حتى يظهر على الشاشة "RESET" لإعادة ضبط إعداد النظام بالكامل بما في ذلك إعداد وحدة الواي فاي.

التشغيل وإيقاف التشغيل

- عند توصيل الوحدة لأول مرة بمقياس الطاقة الرئيسي، ستكون الوحدة في وضع الاستعداد. سيضيئ مؤشر الاستعداد باللون الأبيض.

حالة التشغيل	الإجراء	الوظيفة
تشغيل		• اتباع حالة المصدر
شبه استعداد	• اضغط على زر  مرة	• شبكة الواي فاي قيد التشغيل. لا يزال يدعم Play-Fi و Airplay 2 .
وضع الاستعداد الموفر للطاقة	• اضغط مطولاً على زر  لمدة 5 ثوانٍ.	• الواي فاي مغلق. المنفذ يدخل في وضع استهلاك الطاقة المنخفض. • تستغرق إعادة تشغيل النظام وقتاً أطول نسبياً.

وضع الاستعداد التلقائي

تتحول الوحدة تلقائيًا إلى وضع الاستعداد بعد مرور حوالي 15 دقيقة إذا لم يكن التلفاز أو الوحدة الخارجية متصلين، أو كانا مغلقين.

- لإيقاف تشغيل الوحدة بالكامل، قم بإزالة قابس التيار الكهربائي من المقياس.
- يرجى إيقاف تشغيل الوحدة تمامًا عند عدم استخدامها لتوفير الطاقة.

قائمة الضبط

تتيح لك الوحدة تكوين الإعدادات المتقدمة للاستمتاع بتجربة أفضل.

1 اضغط على زر  (MENU) في جهاز التحكم عن بعد لفتح القائمة.

2 حدد المحتوى من خلال  (Down / Up) على جهاز التحكم عن بعد.

الوصف	عرض 
تحديد المعادل (EQ)	EQ
ضبط مستوى الصوت الجهيري	BASS
ضبط مستوى الصوت الثلاثي	TREBLE
ضبط تأخير الصوت	AV SYNC
ضبط سطوع الشاشة	DIM
شاشة الإيقاف التلقائي	DISPLAY
تنشيط اقتران البلوتوث	BT PAIRING

3 قم بتغيير القيم الأولية لكل الإعدادات باستخدام

المؤشرين  (Left/Right)

4 اضغط على  (Enter) لتأكيد اختيارك.

- للعودة إلى الشاشة السابقة/الخروج من الإعدادات، اضغط على  (Back).
- إذا لم يتم الضغط على أي زر خلال 5 ثوانٍ، يخرج النظام تلقائيًا من القائمة.

المعادل

حدد أوضاع الصوت المحددة مسبقًا لتناسب مقاطع الفيديو وملفات الموسيقى. (SPORT، VOICE، MUSIC، MOVIE، CUSTOM).

• **MOVIE**: خلق تجربة استماع محيطية. مثالي لمشاهدة الأفلام.

• **MUSIC**: خلق صوت ستريو ثنائي القناة أو متعدد القنوات. مثالي للاستماع إلى الموسيقى.

• **VOICE**: خلق تأثير صوتي يجعل الصوت البشري أكثر وضوحًا وتميزًا عند الاستماع.

• **SPORT**: خلق جواً يحاكي مشاهدة المباريات الرياضية في الملعب.

• **CUSTOM**: تخصيص الصوت بناءً على

تفضيلاتك. يلزم ضبطه عبر تطبيق Fine Tune.

← يتم تعيين المعادل على وضع MOVIE، بشكل افتراضي.

BASS/TREBLE

ضبط مستوى الصوت الجهيري/الثلاثي

← BAS -5 ~ BAS +5

← TRE -5 ~ TRE +5

← يتم تعيين الصوت الجهيري/الثلاثي على "0"، بشكل افتراضي.

AV SYNC

ضبط تأخير الصوت.

- معالجة صور الفيديو، أحيانًا تكون أطول من الوقت المطلوب لمعالجة الإشارة الصوتية. وهذه تسمى "متأخرة". تم تصميم ميزة تأخير الصوت لمعالجة هذا التأخير.
- ضبط تأخير الصوت، المتوفر فقط لوضع التشغيل الحالي. (كما هو مذكور في وضع تأخير الصوت HDMI ARC، فإن وضع التأخير صالح فقط مع HDMI ARC).
- ← AV00 ~ AV200
- ← يتم تعيين تأخير الصوت على "00"، بشكل افتراضي.

DIM

← DIM 0.1، DIM 02، DIM 03

← يتم تعيين التعيين على DIM 03، بشكل افتراضي.

DISPLAY

الضبط على إيقاف تشغيل الشاشة تلقائيًا (باستثناء مؤشر LED شبكة الواي فاي) بعد 3 ثوانٍ من الخمول في حالة عدم وجود أي نشاط للمستخدم.

← ON: ضبط الشاشة على تشغيل

← OFF: ضبط الشاشة على إيقاف تشغيل

← يتم تعيين الشاشة على وضع ON، بشكل افتراضي.

اقتران البلوتوث

تشغيل الاقتران عبر البلوتوث في وضع البلوتوث.

التشغيل عبر البلوتوث

يمكنك من خلال البلوتوث أن تصل العارضة الصوتية بجهاز بلوتوث (مثل iPad أو iPhone أو iPod touch أو هاتف Android أو حاسوب محمول) ثم يمكنك الاستماع بعد ذلك إلى الملفات الصوتية المحفوظة على الجهاز عبر سماعات العارضة الصوتية.

ما الذي تحتاجه

- جهاز بلوتوث مدعوم. جهاز بلوتوث بنمط A2DP و AVRCPP، مع نسخة بلوتوث مثل 4.2 + EDR.
- يبلغ أقصى نطاق تشغيلي بين العارضة الصوتية وجهاز البلوتوث حوالي 4 أمتار (13 قدم).

1

اضغط على زر  بشكل متكرر على الوحدة أو جهاز التحكم عن بُعد لتبديل العارضة الصوتية إلى وضع البلوتوث.

← يُعرض NO BT (غير متصل عبر تقنية بلوتوث) على لوحة العرض.

2

اضغط مطولاً على زر  في الوحدة أو في جهاز التحكم عن بعد لمدة 5 ثوانٍ لتنشيط اقتران البلوتوث

← يُعرض BT PAIRING (اقتران/البلوتوث) على لوحة العرض.

3

على جهاز بلوتوث، قم بتشغيل تقنية بلوتوث، ثم ابحث عن "Play-Fi Device (xxxxxx)" وحددها لبدء الاتصال

(راجع دليل المستخدم الخاص بتقنية بلوتوث لمعرفة كيفية تمكين البلوتوث).

← في حالة توصيل البلوتوث بنجاح، يُعرض

CONNECTED (متصل) على لوحة العرض.

4

حدد ملفات الصوت أو الموسيقى وشغلها على جهاز البلوتوث. أثناء التشغيل، إذا وردت مكالمة، سيتوقف تشغيل الموسيقى تلقائيًا. استئناف التشغيل بعد انتهاء المكالمة.

• إذا كان جهاز بلوتوث يدعم نمط AVRCP، على جهاز

التحكم عن بُعد، يمكنك الضغط على  /  للتخطي إلى

المسار التالي أو اضغط على  لإيقاف التشغيل مؤقتًا/

إعادة التشغيل.

5

• للخروج من البلوتوث، حدد مصدر آخر.

• عندما تعود إلى وضع البلوتوث، ستحاول العارضة الصوتية

إعادة الاتصال بأخر جهاز متصل.

ملاحظة

- التوافق مع جميع أجهزة البلوتوث غير مضمون.
- قد تحدث مقاطعة لدفق تشغيل الموسيقى بسبب وجود أجسام عائقة بين الجهاز والعارضة الصوتية مثل الحوائط والعلب المعدنية التي تغطي الجهاز، أو وجود أجهزة أخرى قريبة تعمل بنفس التردد.
- إذا كنت تريد توصيل العارضة الصوتية بجهاز بلوتوث آخر، اضغط مطولاً على  بجهاز التحكم عن بعد لقطع اتصال جهاز البلوتوث المتصل حاليًا.

تشغيل AUX / OPTICAL / HDMI

تأكد من توصيل الوحدة بالتلفاز أو جهاز الصوت.

1

اضغط على زر  بشكل متكرر على الوحدة أو جهاز التحكم عن بُعد لتحديد وضع **AUX**، **OPTICAL**، **HDMI**، **ARC**.

2

قم بتشغيل جهاز الصوت مباشرة للحصول على ميزات إعادة التشغيل.

3

اضغط على زر **VOL +/-** لضبط مستوى الصوت على المستوى الذي تريده.

- تدعم الوحدة أجهزة USB بذاكرة تصل إلى 32 جيجابايت.
- تستطيع هذه الوحدة تشغيل صيغة MP3.
- تدعم منفذ USB: 5 فولت === 500 مللي أمبير.

- أثناء التشغيل في وضع OPTICAL/HDMI ARC، إذا لم يكن هناك خرج صوت من الوحدة مع وميض مؤشر الحالة، فقد تحتاج إلى تنشيط إخراج PCM أو Dolby Digital على جهاز المصدر (مثل التلفاز أو مشغل DVD أو مشغل Blu-ray).
- قد لا تتمكن الوحدة من فك تشفير جميع تنسيقات الصوت الرقمية من مصدر الإخال. وفي هذه الحالة، لن تُصدر الوحدة صوتًا. وهذا ليس عيبًا فيها. تأكد من ضبط إعداد الصوت لمصدر الإخال (مثل التلفاز أو وحدة التحكم في الألعاب أو مشغل DVD وما إلى ذلك) على PCM أو Dolby Digital (راجع دليل المستخدم لجهاز مصدر الإخال للحصول على تفاصيل إعداد الصوت به) مع الإخال البصري HDMI ARC.
- عند إدخال تنسيق الصوت DOLBY DIGITAL، تعرض شاشة العارضة الصوتية DOLBY AUDIO.

الاستماع إلى Spotify

استخدم هاتفك أو جهازك اللوحي أو جهاز الكمبيوتر كوحدة تحكم عن بعد في Spotify. يمكنك زيارة الموقع الإلكتروني spotify.com/connect لمعرفة كيفية إجراء ذلك.

ترقية البرنامج الثابت

للحصول على أفضل الخصائص والدعم، حدّث المنتج بأحدث إصدار البرامج الثابتة.

الخيار 1:

تحديث البرنامج الثابت عبر تطبيق > Setting) Sound App (PS Fine Tune

يمكن ترقية البرنامج الثابت لكل من MCU و DSP إلى أحدث إصدار عبر تطبيق Philips Sound المدعوم من DTS Play-Fi. يرجى الانتقال إلى قائمة الإعدادات وتحديد خيار PS Fine Tune للتحقق من ذلك. إذا تم إصدار الترقية، يمكن الضغط على أيقونة الترقية للمتابعة تلقائيًا. بمجرد توصيل هذا المنتج بشبكة واي فاي، سينتقى تحديثًا عبر الأثير للبرنامج الثابت. قم دائمًا بالترقية باستخدام أحدث إصدار من البرنامج الثابت لتحسين أداء هذا المنتج.

تشغيل USB

استمتع بالصوت من على جهاز تخزين USB، مثل مشغل MP3 وذاكرة فلاش USB.

1 أدخل جهاز USB.

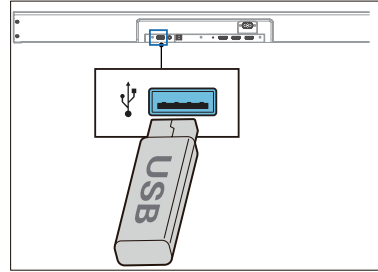

2 اضغط على زر بشكل متكرر على الوحدة أو جهاز التحكم عن بعد لتبديل العارضة الصوتية إلى وضع USB.

3 أثناء إعادة التشغيل:

الزر	الإجراء
▶▶	بدء تشغيل أو إيقاف مؤقت أو استئناف التشغيل.
▶/◀	تخطي إلى المسار السابق أو التالي.

الخيار 2:**تحديث البرنامج الثابت عبر USB**

- 1** تحقق من وجود أحدث إصدار من البرنامج الثابت على www.philips.com/support. ابحث عن طرازك وانقر فوق "Software and drivers".
- 2** قم بتنزيل البرنامج الثابت على محرك أقراص USB محمول.
- 3** اتبع التعليمات الخاصة بترقية البرنامج الثابت.

5 مواصفات المنتج

جهاز التحكم عن بُعد

- المسافة/الزاوية: 6 متر/زاوية 30°
- نوع البطارية: CR2025

ملاحظة

- تخضع مواصفات وتصميم المنتج للتغيير دون إشعار.

صيغ الصوت المدعومة

- **HDMI ARC**
Dolby Digital, Dolby Digital plus, LPCM 2ch
- **OPTICAL**
Dolby Digital, Dolby Digital plus, LPCM 2ch
- **البلوتوث**
SBC
- **USB**
FLAC ،WAV ،MP3

تقنية بلوتوث/الاتصال اللاسلكي

- ملفات تعريف بلوتوث: AVRCP ،A2DP
- إصدار بلوتوث: 4.2 + EDR
- نطاق التردد/قدرة الخرج:
2400-2480 ميغاهرتز / ≥ 5 ديسيبل مللي واط

الشبكة مدعومة

- WiFi IEEE 802.11a/b/g/n/ac Wireless
نطاقات التردد (الواي فاي) / راديو
طاقة التردد المنقولة
2.4G Wi-Fi: 2412 ميغا هرتز ~ 2484 ميغا هرتز /
 ≥ 17 ديسيبل مللي واط
5G Wi-Fi: 5150 ميغا هرتز ~ 5825 ميغا هرتز /
 ≥ 16 ديسيبل مللي واط

الوحدة الرئيسية

- مصدر الإمداد بالطاقة: 100-240 فولت~50/60 هرتز
- طاقة الخرج: 120 واط
- استهلاك الطاقة: تيار متردد 100-240 فولت ~50/60 هرتز ، 84 واط
- استهلاك طاقة وضع الاستعداد: أقل من 0.5 وات
- USB: 5 فولت = 500 مللي أمبير
- استجابة التردد: 80 هرتز - 20 كيلو هرتز
- حساسية إدخال الصوت (AUX): 500 ملي فولت
- المقاومة الكهربائية للسماعات: $8\Omega \times 6$
- الأبعاد (العرض × الارتفاع × العمق):
115 67x 857x مم
- الوزن: 3.43 كجم
- درجة حرارة التشغيل: من صفر إلى 45 درجة مئوية
- السماعات المدمجة: 2 x (60 130 x مم) 8 أوم + 2 4 x بوصة 8 أوم

6 استكشاف الأخطاء وإصلاحها

تحذير



- خطر الصدمة الكهربائية. يُحظر إزالة غلاف هذا المنتج.

لكي يظل الضمان ساريًا، لا تحاول أبدًا صيانة المنتج بنفسك. إذا كنت تواجه مشكلات في استخدام هذا المنتج، تحقق من النقاط التالية قبل طلب الخدمة. إذا كنت المشكلة لا تزال قائمة، يمكنك الحصول على الدعم من www.philips.com/support.

الوحدة الرئيسية

- افصل مصدر الطاقة لبيع دقائق، ثم أعد التوصيل.

لا توجد طاقة

- تأكد من توصيل سلك التيار المتردد بشكل صحيح.
- تأكد من وجود الطاقة في مخرج التيار المتردد.
- اضغط على زر وضع الاستعداد في جهاز التحكم عن بُعد أو العارضة الصوتية لتشغيلها.

الصوت

لا يصدر صوت من سماعة العارضة الصوتية.

- صل كبل الصوت من العارضة الصوتية بجهاز التلفاز أو الأجهزة الأخرى. ومع ذلك، لا تحتاج إلى وصلة صوت منفصلة في الحالات التالية:
- إذا كان مكبر الصوت وجهاز التلفاز متصلان باستخدام وصلة HDMI ARC، أو
- إذا كان هناك جهاز متصلًا بموصل HDMI IN بالعارضة الصوتية.
- في جهاز التحكم عن بعد، حدد مصدر دخل الصوت الصحيح.
- تأكد من عدم كتم صوت العارضة الصوتية.
- أعد تعيين هذا المنتج إلى إعدادات المصنع (راجع "تطبيق إعدادات المصنع").
- زيادة مستوى الصوت. اضغط على زر رفع الصوت في جهاز التحكم عن بُعد أو العارضة الصوتية.
- عند استخدام أي من المدخلات الرقمية، إذا لم يكن هناك صوت:

- جرب ضبط خرج التلفاز على PCM أو
- قم بالتوصيل مباشرة بمصدر Blu-ray أو مصدر آخر، حيث لا تمر بعض أجهزة التلفاز عبر الصوت الرقمي.
- قد يكون التلفاز مضبوطاً على خرج صوت مغاير.
- تأكد من ضبط إعداد خرج الصوت على FIXED أو STANDARD، وليس على VARIABLE. راجع دليل مستخدم جهاز التلفاز للحصول على مزيد من المعلومات التفصيلية.
- إذا كنت تستخدم تقنية البلوتوث، فتأكد من رفع مستوى الصوت في جهاز المصدر وعدم كتم صوت الجهاز.
- عندما يتجمد التشغيل ولا يوجد صوت في وضع شبكة الواي فاي، يرجى التحقق مما إذا كانت شبكتك المنزلية عادية.

صوت مشوش أو صدى صوت.

- إذا قمت بتشغيل صوت من جهاز التلفاز باستخدام هذا المنتج، فتأكد من كتم صوت التلفاز.

الصوت والفيديو غير متزامنين.

- اضغط على زر AUDIO SYNC (مزامنة الصوت) لمزامنة الصوت مع الفيديو.

البلوتوث

يتعذر اتصال أحد الأجهزة بالعارضة الصوتية.

- الجهاز لا يدعم ملفات التعريف المتوافقة اللازمة للعارضة الصوتية.
- لم تقم بتمكين خاصية بلوتوث بالجهاز. راجع دليل المستخدم الخاص بالجهاز بشأن كيفية تمكين الخاصية.
- الجهاز غير متصل بصورة سليمة. قم بتوصيل الجهاز بصورة سليمة.
- العارضة الصوتية متصلة بالفعل بجهاز بلوتوث آخر. افصل الجهاز المتصل وحاول مرة أخرى.

جودة تشغيل الصوت من جهاز البلوتوث المتصل ضعيفة.

- استقبال البلوتوث رديء. و عليك تقريب الجهاز من سماعة Soundbar أو إزالة أي عوائق بين الجهاز والسماعة.

لا يمكن العثور على اسم بلوتوث هذه الوحدة على جهاز البلوتوث

- تأكد من تنشيط وظيفة البلوتوث على جهاز البلوتوث.
- أعد إقران الوحدة بجهاز البلوتوث.

شبكة الواي فاي

لا يمكن إنشاء اتصال واي فاي.

- تحقق من توفر شبكة WLAN على جهاز التوجيه.
- ضع جهاز توجيه الواي فاي بالقرب من الوحدة.
- تأكد من صحة كلمة المرور.
- تحقق من وظيفة WLAN أو أعد تشغيل المودم وجهاز توجيه الواي فاي.

Play-Fi

لا يمكن اكتشاف أجهزة Play-Fi المدعومة من التطبيق.

- تأكد من اتصال الجهاز بشبكة الواي فاي.

لا يمكن تشغيل موسيقى Play-Fi.

- قد يتعذر الوصول إلى بعض خدمات الشبكة أو المحتويات المتوفرة عبر الجهاز في حالة إنهاء الخدمة من قبل مقدم الخدمة.
- عندما لا ينجح الإعداد لأول مرة، أغلق تطبيق Philips Sound الذي يتم تشغيله بواسطة DTS Play-Fi. أعد تشغيل التطبيق.
- عند ضبط السماعة على أزواج استريو أو صوت محيطي، يلزم فصل السماعة من التطبيق قبل استخدامها بشكل منفصل.

جهاز التحكم عن بُعد لا يعمل

- قبل الضغط على أي زر تحكم في إعادة التشغيل، حدد أولاً المصدر الصحيح.
- قلل المسافة بين جهاز التحكم عن بُعد والوحدة.
- أدخل البطارية مع محاذة قطبيها (+/-) كما هو محدد.
- استبدل البطارية.
- وجه جهاز التحكم عن بُعد باتجاه المستشعر الموجود في مقدمة الوحدة مباشرة.

هذه وظيفة إيقاف التشغيل لمدة 15 دقيقة، وهي إحدى متطلبات نظام ERPII القياسية لتوفير الطاقة

- عند انخفاض مستوى إشارة الدخل الخارجي للوحدة جداً، سيتم إيقاف تشغيل الوحدة تلقائياً في غضون 15 دقيقة. يرجى زيادة مستوى صوت الجهاز الخارجي.



المصطلحات HDMI و High-Definition Multimedia Interface، وشعار HDMI هي علامات تجارية أو علامات تجارية مسجلة لصالح شركة HDMI Licensing LLC.



تُعد Dolby و Dolby Audio ورمز D المزدوج علامات تجارية لصالح مختبرات دولبي. تم التصنيع بموجب ترخيص من مختبرات دولبي. المصنفات السرية غير المنشورة. حقوق الطبع والنشر © 2012-2020 محفوظة لمختبرات دولبي. جميع الحقوق محفوظة.



علامة Bluetooth® وشعارها هي علامات تجارية مُسجلة ومملوكة لشركة Bluetooth SIG, Inc، وأي استخدام لهذه العلامات من قِبل شركة MMD Hong Kong Holding Limited يكون بموجب ترخيص. وتعود العلامات والأسماء التجارية الأخرى لمالكها المعنيين.

العلامات التجارية



للاطلاع على براءات اختراع DTS، راجع الموقع الإلكتروني <http://patents.dts.com>. تم التصنيع بموجب ترخيص من شركة DTS, Inc. (للشركات التي يقع مقرها الرئيسي في الولايات المتحدة/اليابان/تايبان) أو بموجب ترخيص من شركة DTS Licensing Limited (لجميع الشركات الأخرى). تُعد DTS Play-Fi و شعار DTS Play-Fi علامات تجارية مسجلة أو علامات تجارية لشركة DTS, Inc. في الولايات المتحدة وبلدان أخرى. حقوق التأليف والنشر محفوظة لصالح شركة DTS, Inc. ©2020، جميع الحقوق محفوظة.



شعار Wi-Fi CERTIFIED™ هو علامة تجارية مسجلة لصالح شركة Wi-Fi Alliance®.



Google Play و، Google و Chromecast built-in هي علامة تجارية مسجلة لصالح شركة Google LLC. لا يتوفر Google Assistant (مساعد جوجل) بلغات وفي بلدان معينة.



للتحكم في مكبر الصوت الذي يدعم AirPlay 2، يلزم وجود نظام تشغيل iOS 11.4 أو إصدارات أحدث. استخدام شارة Works مع Apple يعني أن أحد الملحقات قد تم تصميمه للعمل بشكل خاص مع التقنية المحددة في الشارة وتم اعتماده من قِبل علامات Apply التجارية المسجلة في الولايات المتحدة وبلدان أخرى.

علامة Apple® و AirPlay® هي علامات تجارية لشركة Apple Inc. مسجلة في الولايات المتحدة وبلدان أخرى.



يخضع برنامج Spotify لترخيص جهة خارجية موجودة هنا: www.spotify.com/connect/third-party-licenses



المواصفات عرضة للتغيير دون إشعار مسبق. يرجى زيارة www.philips.com/support للاطلاع على آخر التحديثات والمستندات.

Philips وشعار الدرع الواقي الخاص بها هما علامتان تجاريتان مسجلتان لشركة Koninklijke Philips N.V. ولا يُستخدمان إلا بموجب ترخيص منها.

صنّع هذا المنتج بواسطة شركة MMD Hong Kong Holding Limited ويُباع تحت مسؤوليتها أو إحدى الشركات التابعة لها، وهي الضامن فيما يتعلق بهذا المنتج.

