

RADIO PULKSTENIS

AJ210

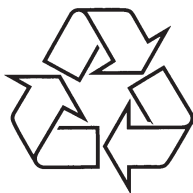

Tiecieties ar Philips Internetā
<http://www.philips.com>

Lietošanas instrukcija

TRAUCĒJUMU NOVĒRŠANA

Nesiet aparātu uz remontu. Ja Jūs nevarat atrisināt problēmu, ņemot vērā zemāk norādītos padomus, sazinieties ar savu pārdevēju vai apkalpošanas centru.

BRĪDINĀJUMS: Neatveriet ierīci, jo pastāv risks saņemt elektrošoku. Nekādā gadījumā nemēģiniet labot aparātu pašu spēkiem, jo tas pārtrauks garantijas iespējas.

Problēma

- Iespējamais cēlonis
- Darbība

Nav skaņas.

- Skaļums nav noregulēts
- Noregulējiet skaļumu

Displeja kļūda/ nav reakcijas uz vadībām

- Elektriski traucējumi.
- Ar zīmuļa galu iespieties RESET ligzdā ierīces apakšā.

Laiku pa laikam sprakšķoša skaņa FM pārraides laikā

- Vājš signāls
- Izstiepiet un fiksējiet antenu

Modinātāja režīms nestrādā

- Modinātāja laiks nav uzstādīts
- Izlasiet nodaļu '**Modinātāja laika uzstādīšana**'.
- Modinātā režīms nav izvēlēts.
- Izlasiet nodaļu '**Modinātāja režīma uzstādīšana**'.
- Skaļuma līmenis ir par zemu radio
- Noregulējiet skaļumu

BĪSTAMI!

- **Augsts spriegums!** Neatveriet ierīci. Jūs riskējat saņemt elektrisko šoku. Ierīce nesatur nekādas daļas, ko varētu labot lietotājs.
- Produkta modifikācija var radīt bīstamu EMC radiācijas saņemšanas vai citas nedrošas darbības risku.

1

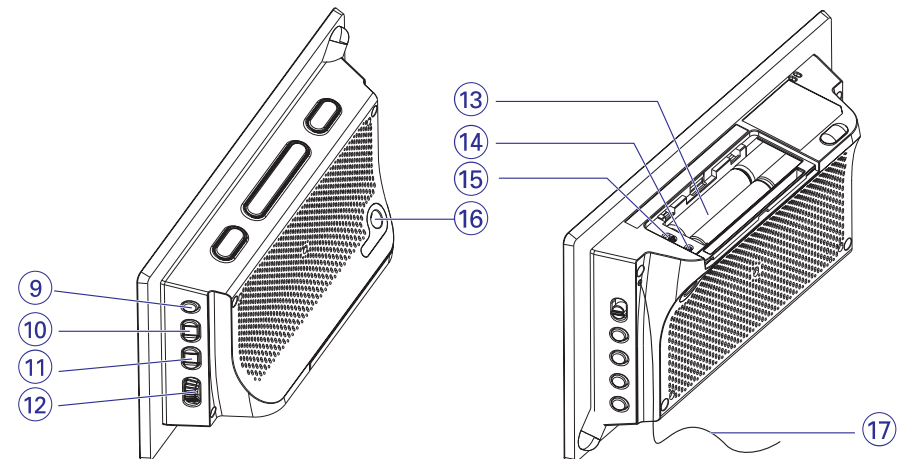
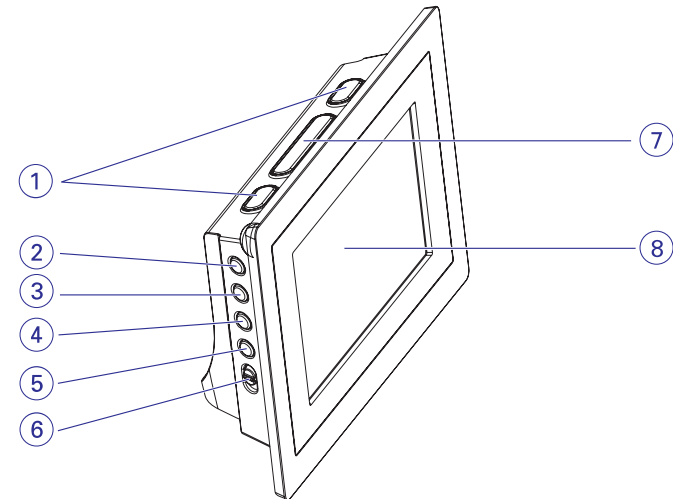

2

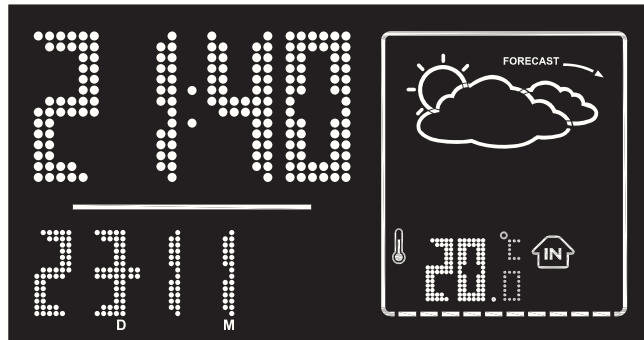

3

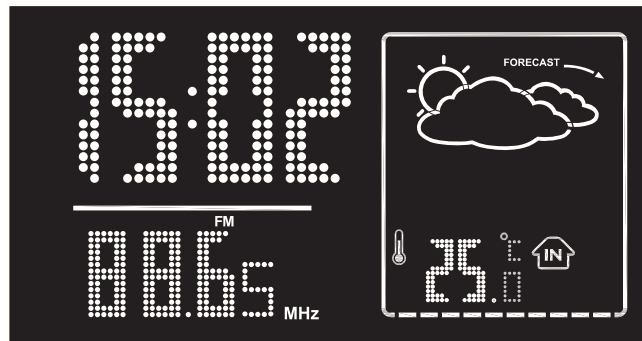

4

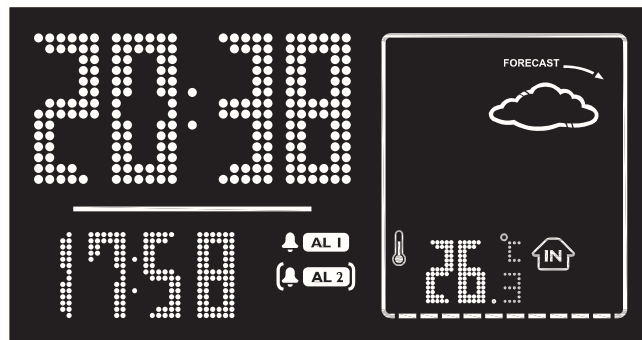

Drošība un galvenā apkope

- Ja Jūs paredzat nelietot aprātu ilgu laiku, izraujiet strāvas kabeli no sienas rozetes.
- Novietojiet aparātu uz cietas un līdzenas virsmas, lai ierīce neslidētu.
- Uzstādiet sistēmu tuvu maiņstrāvas rozetei un kur maiņstrāvas rozetei var viegli piekļūt.
- Ierīci nedrīkst pakļaut pilieniem un šļakstiem.
- Nepakļaujiet ierīci, baterijas mitruma, lietus, smilšu vai pārāk liela karstuma, ko izraisa karsējošas ierīces vai tiešie saulesstari, iedarbībai.
- Uz aparatūras nedrīkst novietot traukus ar šķidrumu, piem., vāzes.
- Uz aparatūras nedrīkst novietot atklātas uguns avotus, piem., sveces.
- Novietojiet ierīci vietā, kur tai ir atbilstoša ventilācija, lai novērstu ierīces pārkaršanu. Ventilācijas ejas neaizklājiet ar tādām lietām kā avīzes, galdauti, aizkari utt.
- Aparāta mehāniskās detaļas satur pašēļļojošas vielas, tāpēc tās nevajag eļļot.
- Lai tīrītu ierīci, lietojiet mīkstu, nedaudz samitrinātu kokvilnas drānu. Neizmantojiet nekādus tīrīšanas līdzekļus, kas satur alkoholu, amoniju, benzīnu vai abrazīvus, jo tie var sabojāt aparāta virsbūvi.

Atbrīvošanās no Jūsu vecā produkta

Jūsu produkts ir plānots un izgatavots no augstas kvalitātes materiāliem un komponentiem, kurus var pārstrādāt un vairākkārtīgi izmantot.

Zīm. Ja šis pārsvītrotais atkritumu tvērtnes simbols ir pievienots produktam, tas nozīmē, ka produkts jāizmet saskaņā ar Eiropas direktīvu 2002/96 EC.

Lūdzu, uzziniet, kā šķirot un atbrīvoties no elektriskajiem un elektroniskajiem produktiem.

Lūdzu, iepazīstieties ar Jūsu vietējiem noteikumiem par atbrīvošanos no atkritumiem un neizmetiet Jūsu produktu kopā ar parastiem sadzīves atkritumiem.

Pareiza Jūsu produkta izmešana atkritumos palīdzēs novērst negatīvas sekas dabai un cilvēku veselībai.



Informācija par dabas aizsardzību

Produkts nav papildus jāiesaiņo. Mēs esam darījuši maksimālo, lai iesaiņošana būtu vienkārša trīs atsevišķos materiālos: kartons (kaste), polistrēna putuplasts (trīecienu aizsargs) un polietilēns (maisi, trīecienu aizsargājošās loksnes).





Ierīce ir izgatavota no materiāliem, kuri var tikt izmantoti pēc tā darbības izbeigšanās, ko veic specializēti uzņēmumi. Lūdzu, ievērojiet vispārējos noteikumus par izlietoto bateriju un iesaiņojamo materiālu novietošanu speciāli tam paredzētajās vietās.

LAIKA PROGNOZE UN TELPU TERMOMETRS

Laika prognoze

Ierīce var noteikt atmosfēras spiediena izmaiņas. Izmantojot ierīcē saglabātos datus, tā var noteikt laika prognozi nākamajām 12 līdz 24 stundām. Laika prognoze attiecās uz rajonu apmēram 30 līdz 50 km rādiusā.

- Katrs laika prognozes statuss tiks parādīts ar grafisku animāciju un dažādu krāsu gaismu ierīces kreisajā augšējā stūrī, skatiet tabulu:

LCD displejs	Gaismas krāsa
	Dzintara
Saulains	
	Gaiši zila
Nedaudz mākoņains	
	Zila
Mākoņains	
	Violeta
Lietains	
	Sarkana
Lietus gāzes	

Par krāsu gaismu

- Laikā, kad ierīce izmanto baterijas: Gaisma iedegas 10 sekundes pēc katra atmosfēras spiediena mērījuma vai pēc jebkura taustiņa nospiešanas.
- Laikā, kad ierīce izmanto AC strāvu: Gaisma vienmēr iedegas, kad strāvas padeve ir ieslēgta. Lai ieslēgtu gaismu tikai kā bateriju režīmā (kā aprakstīts iepriekš), turiet nospiestu **REPEAT ALARM/ BRIGHTNESS CONTROL** apmēram 10 sekundes.

Piezīmes:

- Laika prognoze, kas paredzēta balstoties uz atmosfēras spiedienu, var nedaudz atšķirties no reālās laika apstākļu situācijas.
- Šīs ierīces paredzētās laika prognozes attiecās uz nākamajām 12 līdz 24 stundām. Tā var neattiekties uz pašreizējo situāciju.

Telpu termometrs

- Ierīce var izmērīt un parādīt pašreizējo temperatūru telpās Celsija (°C) vai Fārenheita (°F) sistēmā. Lai izvēlētos Celsija vai Fārenheita sistēmu, izmantojiet (°C°F) slīdņa pārslēgu (atrodams bateriju nodalījumā).

KOMPLEKTĀ IEKĻAUTIE PIEDERUMI

- 1 x AC 7.5V adapteris (Ieeja 220 230V 50 Hz 30 mA, Izeja: 7.5V — 250mA)

VADĪBAS (SKATIET 1. ZĪM)

- ALM1/ ALM2 (1. modinātājs/ 2. modinātājs)**
 - aktivizē/ apstiprina ALARM 1 (1. modinātājs/ ALARM 2 (2. modinātājs) laika iestatījumu
 - izslēdz modinātāju
- RADIO ON / OFF (Radio ieslēgšana izslēgšana)**
 - ieslēdz/ izslēdz radio
 - ieslēdz ierīci vai pārslēdz to gaidīšanas režīmā
 - izslēdz aktīvo skaņas signālu vai radio modinātāju uz 24 stundām
 - izslēdz izslēgšanās taimeris
- TIME SET (laika uzstādīšana)**
 - aktivizē/ apstiprina pulksteņa/ laika iestatījumu
- AUTO SCAN (automātiskā skenēšana)**
 - programmē saglabātās radio stacijas
- DATE (datums)**
 - parāda mēneša un dienas informāciju gaidīšanas režīmā
 - maina displejā mēnesi un dienu, kad uzstādāt laiku
- RADIO BUZ**
 - izvēlas modinātāja režīmu: radio vai skaņas signālu
- REPEAT ALARM/ BRIGHTNESS CONTROL (modinātāja atkārtošana/ displeja spožuma vadība)**
 - piespiest, lai izslēgtu modinātāju uz 9 minūšu periodu
 - maina displeja spožumu
- LCD Display** – rāda pulksteņa/ modinātāja laiku vai radio un laika ziņu informāciju.
- SLEEP / ALARM RESET (izslēgšanās taimeris/ modinātāja atiestatīšana)**
 - izslēdz radio taimera režīmam
 - regulē taimera opcijas radio atskaņošanai
 - izslēdz aktīvo skaņas signālu vai radio modinātāju uz 24 stundām
- PRESET +/- (saglabātās radio stacijas)**
 - izvēlas saglabātās radio stacijas
- TUNING +/- (uztveršana +/-)**
 - uztver radio stacijas
 - regulē pulksteni/ modinātāja laiku
- VOL (skaļums)** regulē skaņas līmeni
- Bateriju nodalījums** atvērt, lai ievietotu 4 x 1.5V AAA tipa baterijas
- RESET (atiestatīšana)**
 - nospiests, ja ierīce/ displejs nereaģē uz neviena taustiņa darbību
- (°C °F) slīdņa pārslēgs**
 - izvēlas Celsija (°C) vai Fārenheita (°F) sistēmu temperatūras parādīšanai displejā
- DC 7.5V**
 - ligzda AC/DC 7.5V adapterim

ENERGOAPGĀDE

Baterijas (komplektā nav iekļautas)

- Atveriet bateriju nodalījuma durtiņas un ievietojiet tajā četras **AAA** tipa baterijas, ievērojot pareizu polaritāti, kā tas parādīts ar '+' un '-' simboliem nodalījumā.
- Ievietojiet bateriju nodalījuma durtiņas vietā, pārliedzinoties, vai baterijas ir pareizi un stingri ievietotas.

Bateriju sastāvā ir ķīmiskas vielas, tāpēc tās atkritumos ir jāzīmē pareizi.

Strāvas adapteris

- Pievienojiet strāvas adapteri ierīces DC 7,5 ligzdai un sienas elektrotīkla rozetei.

Norāda, ka ierīce pašlaik darbojas ar strāvas adapteri.

Padoms: lai nepieļautu ierīces bojājumus, izmantojiet tikai komplektā iekļauto strāvas adapteri.

Datu etiķete ir atrodama ierīces apakšā.

Šis produkts atbilst Eiropas Savienības radio tehnikas prasībām.

PULKSTENIS

Laika un datuma uzstādīšana (skatiet 2. zīm)

Pulkstenis izmanto 24-stundu laika formātu.

- 2 sekundes turiet nospiešu **TIME SET**.
→ Cipari gadam sāk mirgot.
- Turiet nospiešu vai spiediet atkārtoti **TUNING +/-**, lai regulētu laika ciparus.
→ Kad pienāk laiks uzstādīt datumu un dienu, Jūs varat nospiegt **DATE**, lai

- mainītu displejā mēnesi un dienu.
- Nospiediet **TIME SET**, lai apstiprinātu iestatījumu.
→ Cipari mēnesim mirgo.
 - Atkārtojiet no 2. līdz 3. solim, lai pabeigtu citus iestatījumus mēnesim, dienai, stundai un min..
- Strāvas patēriņš gaidīšanas režīmā**
(pulksteņa režīmā)1.5W

DIGITĀLAIS UZTVĒRĒJS

Radio staciju uztveršana

- Nospiediet **RADIO ON/ OFF**, lai ieslēgtu radio (tikai FM).
→ Radio stacijas frekvence un diapazons tiks parādīts. (skatiet 3. zīm.)
 - Turiet nospiešu **TUNING +/-**, kamēr frekvence sāk mainīties displejā.
→ Radio automātiski uztver staciju, kuras raida ar pietiekami stipru raidīšanas signālu.
 - Atkārtojiet 2. soli, ja nepieciešams, kamēr atrodat vajadzīgo radio staciju.
- Lai uztvertu staciju ar vāju raidīšanas signālu, īsi un atkārtoti nospiediet **TUNING +/-**, kamēr esat atraduši optimālu uztveri.

Lai uzlabotu uztveri:

FM: izstiepiet un fiksējiet antenu optimālai uztverei.

Radio staciju programmēšana

Jūs manuāli vai automātiski (automātiskā saglabāšana) varat saglabāt līdz 10 radio stacijām ierīces atmiņā (10 FM stacijas).

Manuāli programmēšana

- Uztveriet Jūsu uzvēlēto radio staciju (izlasiet nodaļu 'Radio staciju uztveršana').

- Turiet nospiešu **PRESET +/-**, lai aktivizētu programmēšanu.
→ Displejs: **PRESET** mirgo.
- Nospiediet **PRESET +/-** vienreiz vai vairākas reizes, lai piešķirtu stacijai numuru no 1 līdz 10.
- Atkārtojiet no 1. līdz 3. solim citu staciju programmēšanai.

Noderīgs padoms:

– Jūs varat dzēst staciju, tās vietā saglabājot citu frekvenci.

Automātiskā saglabāšana

Automātiskā saglabāšana sāk radio staciju programmēšanu ar 1. numuru. Visas iepriekš saglabātās radio stacijas, piem., manuāli programmētās stacijas, tiks dzēstas.

- Radio režīmā spiediet **AUTO SCAN**, kamēr frekvence displejā sāk mainīties.
→ Pieejamās stacijas tiek saglabātas (FM). Pēc visu staciju saglabāšanas pirmā automātiski saglabātā stacija tiks atskaņota.

Lai klausītos kādu no automātiski saglabātajām stacijām,

Vienreiz vai vairākas reizes nospiediet **PRESET +/-** taustiņus, kamēr izvēlēta stacija tiek parādīta.

Modinātāja laika uzstādīšana

- Īsi nospiediet **ALM1** vai **ALM2**, lai parādītu AL1 vai AL2 ikonu.
- Turiet nospiešu **ALM1/ ALM2** 2 sekundes.
→ Stundu cipari mirgo.
- Turiet nospiešu vai spiediet atkārtoti **TUNING +/-**, lai noregulētu stundas.

MODINĀTĀJS

- Spiediet **ALM1/ ALM2**, lai apstiprinātu iestatījumu.
→ AL1/ AL2/ Ikona un minūšu cipari mirgo.
- Turiet nospiešu vai spiediet atkārtoti **TUNING +/-**, lai noregulētu minūtes.
- Spiediet **ALM1/ ALM2**, lai apstiprinātu iestatījumu.

Noderīgi padomi:

- Gaidīšanas režīmā spiediet **DATE**, lai parādītu mēneša un dienas informāciju. Radio režīmā, lai parādītu modināšanas laika, spiediet **ALM1/ ALM2**.

Modinātāja režīma izvēle (aktivizēšana)

- Spiediet **RADIO ON/ OFF**, lai pārslēgtu ierīci gaidīšanas režīmā.
 - Izvēlieties modinātāja režīmu: radio vai skaņas signālu, izmantojot **RADIO BUZ** slīdni.
 - Nospiediet **ALM1/ALM2** vienu vai vairākas reizes, lai parādītos **▲**.
→ Ja modinātājs ir aktivizēts, **▲** ir parādīts (skatiet 4. zīm.).
- Uzstādītājā laikā radio vai skaņas signāls ieslēgsies automātiski.

IZSLĒGŠANĀS TAIMERIS

Radio pulkstenim ir iebūvēts izslēgšanās taimeris, kas ļauj automātiski izslēgt radio atskaņošanu pēc noteikta laika perioda.

Izslēgšanās taimera uzstādīšana

- Radio atskaņošanas laikā uzstādiet taimeru, atkārtoti spiežot **SLEEP**, kamēr parādās izvēlēta laika opcija.
→ Izvēlei pieejamās opcijas (laiks minūtēs) 10 → 20 → 30 60 → 90 → 120 → OFF (izslēgts) → 10
- Ierīce izslēgsies izvēlētajā laikā.
- Lai izslēgtu taimera funkciju, vai nu vienreiz vai vairākas reizes nospiediet **SLEEP**, kamēr 'OFF' parādās, vai arī spiediet **RADIO ON/ OFF**, lai pārslēgtu ierīci gaidīšanas režīmā.
→ 'SLEEP' pazūd no displeja, kad funkcija ir atcelta.

Piezīmes:

- Izslēgšanās taimera funkcija neietekmē Jūsu modinātāja iestatījumu (s).

Modinātāja izslēgšana

Ir trīs veidi, kā var izslēgt modinātāju. Ja vien Jūs neizvēlaties pilnībā izslēgt modinātāju, DAILY ALARM RESET (ik dienas modinātāja atiestatīšanas) opcija tiks automātiski aktivizēta pēc Jūsu modinātāja pirmās izslēgšanās.

Lai ieslēgtu modinātāju tajā pašā laikā ik dienas:

Modinātāja atiestatīšana ik dienas

Ja Jūs vēlaties, lai modinātājs tiktu nekavējoties apstādīnāts un atkārtots

- Modinātāja zvana laikā vienreiz nospiediet **SLEEP/ ALARM RESET** vai **RADIO ON/ OFF**.

Modinātāja atkārtošana

Šis iestatījums atkārtos modinātāja zvānu ik pēc 9 minūšu intervāla.

- Modinātāja zvana laikā vienreiz nospiediet **REPEAT ALARM/ BRIGHTNESS CONTROL**.

Modinātāja pilnīga izslēgšana

Vienreiz vai vairākas reizes spiediet attiecīgi **ALM1** vai **ALM2**, kamēr **▲** pazūd.

Displeja spožums

Vienu vai vairākas reizes nospiediet **REPEAT ALARM/BRIGHTNESS CONTROL** spožuma vadība.

- Displeja spožums var tikt regulēts:
Spožs → **vājš** → **izslēgts** → **spožs**.

Vājas baterijas indikācija

Laikā, kad ierīces bateriju enerģija sāk izzīst, vājas baterijas ikona parādīsies, norādot, ka drīz baterijas būs jānomaina.

MODINĀTĀJA LIETOŠANA

AJ210 ļauj Jums vienlaicīgi uzstādīt divus atšķirīgus modināšanas laikus (ALARM 1 un ALARM 2), ko var izmantot radio vai skaņas signāla režīmā. Pulksteņa laiks ir jābūt uzstādītam pareizi pirms modinātāja lietošanas.