

PHILIPS

Altifalante portátil

SB300

Manuale utente



Registe o seu produto e obtenha suporte em
www.philips.com/support

Índice

1	Importante	2
----------	-------------------	----------

2	O seu altifalante portátil	3
	Introdução	3
	Conteúdo da embalagem	3
	Visão geral do altifalante	4

3	Introdução	5
	Carregar a bateria integrada	5
	Ligar/desligar	5

4	Reproduzir a partir de dispositivos Bluetooth	6
	Ligar a um dispositivo	6
	Restabelecer a ligação a um dispositivo	7
	Terminar a ligação a um dispositivo	7
	Estabelecer ligação a outro dispositivo	7

5	Outras funcionalidades	8
	Reproduzir a partir de dispositivos externos	8
	Ligar ou desligar a luz intermitente	8
	Ajustar o volume	8

6	Informações do produto	9
	Especificações	9

7	Resolução de problemas	10
	Aspectos gerais	10
	Sobre o dispositivo Bluetooth	10

8	Aviso	11
	Conformidade	11
	Cuidados a ter com o ambiente	11
	Aviso de marca comercial	12

1 Importante



Aviso

- Nunca retire o revestimento deste altifalante.
- Nunca coloque este altifalante em cima de outros equipamentos eléctricos.
- Mantenha este altifalante afastado de luz solar directa, fontes de chamas sem protecção ou fontes de calor.

- Utilize apenas acessórios especificados pelo fabricante.
- A pilha não deve ser exposta a calor excessivo, por exemplo a luz solar, fogo ou fontes de calor semelhantes.
- Não coloque quaisquer fontes de perigo sobre o altifalante (por exemplo, velas acesas).
- O produto consegue cumprir a norma IPX7 relativa à resistência à água apenas quando a tampa da entrada USB/AUDIO-IN está colocada correctamente.
- O produto é compatível apenas com USB V2.0 ou V1.1.



Nota

- A placa de identificação encontra-se na parte posterior da unidade.

2 O seu altifalante portátil

Parabéns pela compra do seu produto e bem-vindo à Philips! Para tirar o máximo partido da assistência oferecida pela Philips, registre o seu produto em: www.philips.com/welcome.

Introdução

Com este altifalante, pode desfrutar de áudio de dispositivos com Bluetooth ou de outros dispositivos externos.

Conteúdo da embalagem

Verifique e identifique o conteúdo da embalagem:

- Altifalante
- Cabo para carregamento USB
- Materiais impressos

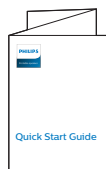
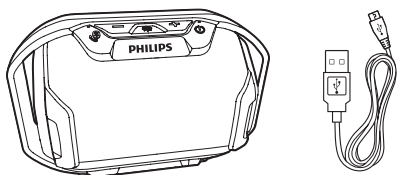

Visão geral do altifalante

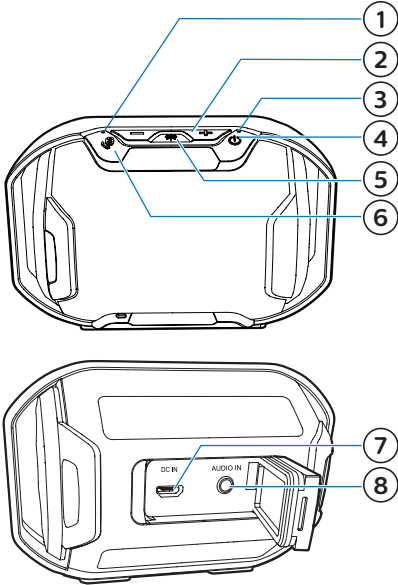

① Indicador do Bluetooth

- Indica o estado de ligação do Bluetooth.

② +/-

- Ajustar o volume.

③ Indicador de bateria

- Indica o estado da bateria.

④ ⏻

- Ligar ou desligar o altifalante.

⑤ *

- Ligar ou desligar a luz intermitente.

⑥ 🔊

- Manter premido durante três segundos para entrar no modo de emparelhamento Bluetooth.
- Manter premido durante três segundos para desactivar a ligação Bluetooth.
- Premir para atender a chamada recebida.
- Manter premido durante três segundos para rejeitar uma chamada recebida.
- Durante uma chamada, premir para terminar a chamada actual.
- Durante uma chamada, manter premido durante três segundos para transferir a chamada entre o seu dispositivo móvel e o altifalante.

⑦ DC IN

- Carregar a bateria integrada.

⑧ AUDIO IN

- Ligar um dispositivo de áudio externo.

3 Introdução

Siga sempre as instruções neste capítulo pela devida sequência.

Carregar a bateria integrada

O altifalante é alimentado por uma bateria recarregável incorporada.

Nota

- Antes da utilização, carregue completamente a bateria incorporada.
- A entrada micro USB é utilizada apenas para carregamentos.
- As baterias recarregáveis têm um número limitado de ciclos de carregamento. A vida útil das baterias e o número de ciclos de carregamento variam de acordo com a utilização dada e com as características do material.

- 1 Abra a cobertura no lado posterior do altifalante.
- 2 Ligue o altifalante directamente à alimentação de CA utilizando o transformador (não fornecido).

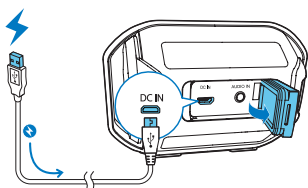

O indicador LED da bateria indica o estado da bateria.

Estado da bateria	Indicador LED
Em carregamento	Continuamente aceso a vermelho
Pouca carga	Intermitente a vermelho durante 10 minutos e, em seguida, luz apagada
Carga completa	Desligado

Ligar/desligar

- Para ligar o altifalante, mantenha o botão premido até o indicador LED azul ficar intermitente.
- Para desligar o altifalante, mantenha o botão premido até o indicador LED azul se apagar.

Nota

- Se o altifalante estiver inactivo durante 15 minutos muda automaticamente para o modo de espera.

4 Reproduzir a partir de dispositivos Bluetooth

Com este altifalante, pode ouvir áudio de dispositivos com Bluetooth.

Ligar a um dispositivo

Nota

- Qualquer obstáculo entre este altifalante e um dispositivo Bluetooth pode reduzir o alcance de funcionamento.
- Mantenha afastados todos os outros dispositivos electrónicos que possam causar interferências.
- O alcance de funcionamento entre este altifalante e um dispositivo Bluetooth é de aprox. 10 metros.

- 1 Certifique-se de que o altifalante está no modo de emparelhamento Bluetooth.
 - Na primeira utilização, o altifalante entra no modo de emparelhamento automaticamente.
 - Se o altifalante tiver sido emparelhado com outro dispositivo anteriormente, mantenha  premido no altifalante durante três segundos para entrar no modo de emparelhamento.

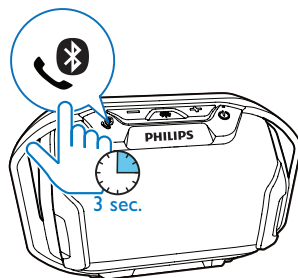

↳ O indicador de Bluetooth apresenta uma intermitência rápida a azul.

- 2 No seu dispositivo Bluetooth, active o Bluetooth e procure dispositivos Bluetooth que possam ser emparelhados (consulte o manual do utilizador do dispositivo).
- 3 Selecciona a indicação **[Philips SB300]** apresentada no seu dispositivo para emparelhar e ligar. Se necessário, introduza "0000" como palavra-passe de emparelhamento.

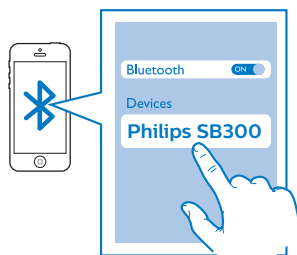

↳ Depois do emparelhamento e da ligação bem-sucedidos, o altifalante emite dois sinais sonoros e o indicador LED de alimentação/Bluetooth mantém-se continuamente aceso a azul.

Indicador LED de Bluetooth (azul)

Indicador	Estado da ligação do Bluetooth
Intermitência rápida (2 Hz)	Emparelhamento
Intermitência lenta (1 Hz)	A ligar
Aceso continuamente a azul	Ligado





Reproduzir de um dispositivo com Bluetooth

Depois de uma ligação Bluetooth bem-sucedida, reproduza música no seu dispositivo Bluetooth.

↳ A música é transmitida do seu dispositivo Bluetooth para o altifalante.

Controlar a sua chamada telefónica

Depois de efectuar a ligação Bluetooth, pode controlar uma chamada recebida com este altifalante.

Botão	Função
	Premir para atender uma chamada recebida.
	Manter premido durante três segundos para rejeitar uma chamada recebida.
	Durante uma chamada, premir para terminar a chamada actual.
	Durante uma chamada, manter premido durante três segundos para transferir a chamada entre o seu dispositivo móvel e o altifalante.

Nota

- A reprodução de música é colocada em pausa quando é recebida uma chamada e é retomada quando a sua chamada telefónica termina.

Restabelecer a ligação a um dispositivo

- Quando liga o altifalante, este restabelece automaticamente a ligação ao último dispositivo conectado.
- Caso contrário, seleccione **[Philips SB300]** no menu do Bluetooth para iniciar a nova ligação.

Terminar a ligação a um dispositivo

- Mantenha  premido durante três segundos;
- Desligue o altifalante;
- Desactive o Bluetooth no seu dispositivo; ou
- Desloque o dispositivo para fora do alcance de comunicação.

Estabelecer ligação a outro dispositivo

- Mantenha  premido durante três segundos para desligar o dispositivo ligado actualmente.
↳ O altifalante entra no modo de emparelhamento Bluetooth.
- Estabeleça a ligação a outro dispositivo Bluetooth.

5 Outras funcionalidades

Reproduzir a partir de dispositivos externos

Com este altifalante, também pode ouvir um dispositivo áudio externo, como um leitor MP3.

Nota

- Certifique-se de que a reprodução de música via Bluetooth está parada.

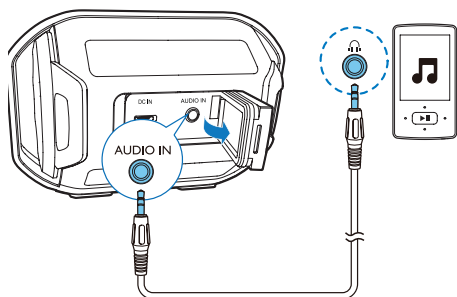

- 1 Abra a cobertura no lado posterior do altifalante.
- 2 Ligue um cabo de entrada de áudio (não fornecido) com um conector de 3,5 mm em ambas as extremidades
 - à entrada **AUDIO IN** neste altifalante, e
 - à entrada dos auscultadores no dispositivo externo.
- 3 Reproduza áudio no dispositivo externo (consulte o seu manual do utilizador).

- ↳ O altifalante muda para o modo **AUDIO IN**.

Sugestão

- Quando iniciar a transmissão de música a partir de um dispositivo Bluetooth ligado, o altifalante muda para a fonte Bluetooth automaticamente.

Ligar ou desligar a luz intermitente

Enquanto reproduz áudio através do Bluetooth, prima  para ligar e desligar a luz intermitente.

- ↳ Quando a luz se acende, a sua cor altera-se aleatoriamente.

Ajustar o volume

Durante a reprodução, prima +/- repetidamente para aumentar ou diminuir o volume.

Sugestão

- Pode manter +/- premido para aumentar ou diminuir o volume continuamente.
- Quando o volume alcançar o máximo, o altifalante emite dois sinais sonoros.

6 Informações do produto



Nota

- As informações do produto estão sujeitas a alteração sem aviso prévio.

Especificações

Potência de saída efectiva (amplificador) 4 W RMS \leq 1% THD

Frequência de resposta acústica 110–16 000 Hz

Diafragma do altifalante 1,5" de gama total, 4 Ω

Melhoramento de graves 2 radiadores passivos

Versão do Bluetooth V4.0

Perfis de Bluetooth compatíveis HFP V1.6, A2DP V1.2, AVRCP V1.4

Banda de frequência do Bluetooth/potência de saída 2400 GHz ~ 2483 GHz, banda ISM/ \leq 4 dBm (classe 2)

Nível de entrada AUX 500 mV \pm 100 mV

Resistência à água IPX7

Bateria Bateria recarregável de iões de lítio integrada (3,7 V, 800 mAh)

Tempo de reprodução no modo de bateria Aprox. 8 horas

Tempo de carregamento Aprox. 3 horas

Carregamento por USB 5 V, 500 mA/ tomada de tipo A

Dimensões do produto (L x A x P) 117 x 77 x 74 mm

Peso do produto 0,23 kg

7 Resolução de problemas



Aviso

- Nunca retire o revestimento deste dispositivo.

A garantia torna-se inválida, se tentar reparar o sistema.

Se tiver dificuldades ao utilizar este dispositivo, verifique os seguintes pontos antes de solicitar assistência. Se o problema persistir, visite a página Web da Philips (www.philips.com/support). Ao contactar a Philips, certifique-se de que tem o dispositivo por perto e de que os números do modelo e de série estão disponíveis.

Aspectos gerais

Sem corrente

- Carregue o seu altifalante.

Sem som

- Ajuste o volume no dispositivo ligado.
- Assegure-se de que o seu dispositivo Bluetooth se encontra dentro do alcance de funcionamento efectivo.

Não é possível ligar o altifalante

- Depois de desligar o altifalante, aguarde mais de 30 segundos e, em seguida, ligue-o.

Sobre o dispositivo Bluetooth

A qualidade de áudio é má após a ligação a um dispositivo com Bluetooth.

- A recepção Bluetooth é má. Aproxime o dispositivo deste produto ou retire qualquer obstáculo existente entre estes.

Não é possível ligar ao dispositivo.

- A função Bluetooth do dispositivo não está activada. Consulte o manual do utilizador do dispositivo para saber como activar a função.
- O produto já se encontra ligado a outro dispositivo com Bluetooth. Desligue esse dispositivo e tente novamente.
- Este produto não se encontra em modo de emparelhamento. Mantenha  premido durante três segundos para entrar no modo de emparelhamento e, em seguida, tente novamente.

O dispositivo emparelhado liga e desliga constantemente.

- A recepção Bluetooth é má. Aproxime o dispositivo deste produto ou retire qualquer obstáculo existente entre estes.
- Em alguns dispositivos, a ligação Bluetooth pode ser desactivada automaticamente como medida de poupança de energia. Isto não indica nenhuma avaria deste produto.

8 Aviso

Quaisquer alterações ou modificações feitas a este dispositivo que não sejam expressamente aprovadas pela Gibson Innovations poderão anular a autoridade do utilizador para operar o equipamento.

Conformidade

A Gibson Innovations declara, através deste documento, que este produto cumpre os requisitos essenciais e outras disposições relevantes da Directiva 2014/53/EU. A Declaração de Conformidade pode ser encontrada em www.philips.com/support.

Cuidados a ter com o ambiente

Eliminação do produto usado e da bateria



O produto foi concebido e fabricado com materiais e componentes de alta qualidade, que podem ser reciclados e reutilizados.



Este símbolo num produto significa que o produto está abrangido pela Directiva Europeia 2012/19/UE.



Este símbolo significa que o produto contém uma bateria recarregável incorporada abrangida pela Directiva Europeia 2013/56/EU e que não pode ser eliminada juntamente com os resíduos domésticos comuns. Recomendamos vivamente que leve o seu produto a um ponto de recolha oficial ou a um centro de assistência da Philips para que um técnico qualificado retire a bateria recarregável. Informe-se acerca do sistema de recolha selectiva local para produtos eléctricos e electrónicos e baterias recarregáveis. Siga as regras locais e nunca elimine o produto e as baterias recarregáveis juntamente com os resíduos domésticos comuns. A eliminação correcta de produtos e baterias recarregáveis usados ajuda a evitar consequências prejudiciais para o meio ambiente e para a saúde pública.



Atenção

- A remoção da bateria integrada anula a garantia e pode destruir o produto.

Entregue sempre o produto a um profissional para remover a bateria integrada.

Informações ambientais

Omitiram-se todas as embalagens desnecessárias. Procurámos embalar o produto para que simplificasse a sua separação em três materiais: cartão (embalagem), espuma de poliestireno (protecção) e polietileno (sacos, folha de espuma protectora).

O sistema é constituído por materiais que podem ser reciclados e reutilizados se desmontados por uma empresa especializada. Cumpra os regulamentos locais no que respeita à eliminação de embalagens, baterias gastas e equipamentos obsoletos.

Aviso de marca comercial



A marca com a palavra Bluetooth® e respectivos logótipos são marcas comerciais registadas da Bluetooth SIG, Inc. e qualquer utilização destes pela Gibson Innovations Limited é feita sob licença. Outras marcas e nomes comerciais são propriedade dos respectivos proprietários.



Copyright © 2016 Gibson Innovations Limited. Revised Edition © 2017

This product has been manufactured by, and is sold under the responsibility of Gibson Innovations Ltd., and Gibson Innovations Ltd. is the warrantor in relation to this product.

Philips and the Philips Shield Emblem are registered trademarks of Koninklijke Philips N.V. and are used under license.

SB300_00 _UM_V3.0