

MP3-CD Player / FM Tuner

EXP7361

Benutzerhandücher  
manuale per l'utente  
manual do usuário  
instrukcje obsługi



**PHILIPS**

**MP3-CD Player / FM Tuner**

Meet Philips at the Internet  
<http://www.philips.com>

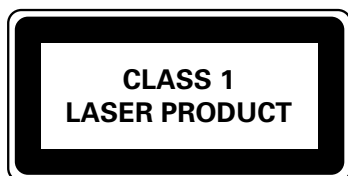

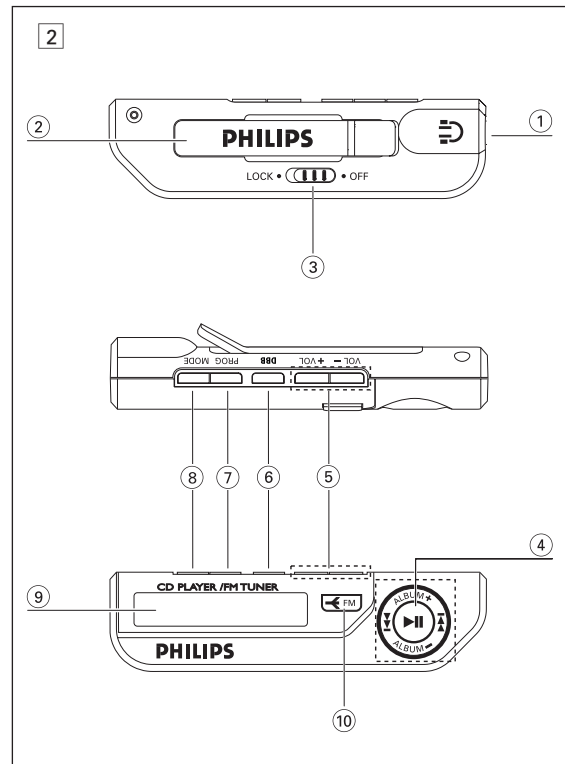
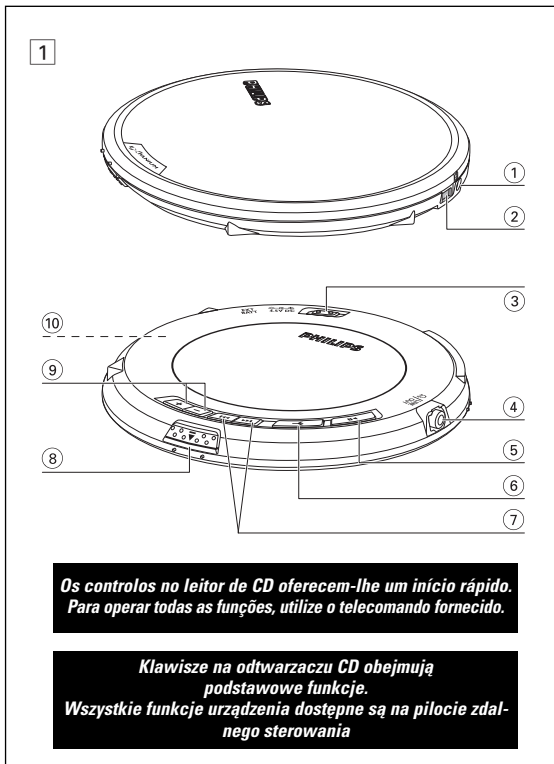

**GUIA RÁPIDO**

**SZYBKI START**

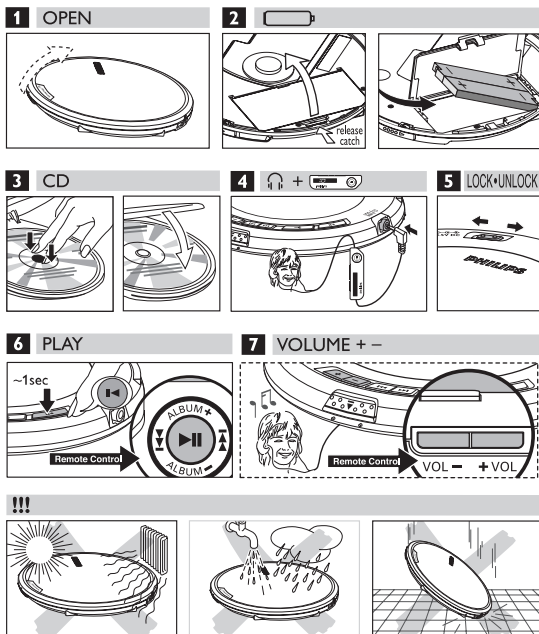

## Polski

## OPIS PRZEŁĄCZNIKÓW

### OPIS PRZEŁĄCZNIKÓW (patrz rysunki 1)

- 1 4.5V DC ..... gniazdko dla zasilacza AC/DC
- 2 EXT BATT ..... gniazdko dla zewnętrznego zestawu bateryjnego
- 3 LOCK • UNLOCK... blokuje/ odblokowuje wszystkie przyciski urządzenia
- 4 ↻ / LINE OUT ..... tutaj należy podłączyć pilota zdalnego sterowania, a słuchawki podłączyć do pilota.
- 5 ►|| ..... włączenie urządzenia, rozpoczęcie odtwarzania lub pauza, Naciśnij i przytrzymaj ►|| przez 2 sekundy, aby przejść do trybu stop.
- 6 ← ..... włącza/ wyłącza radio.
- 7 ◀◀ / ▶▶ ..... przeskok i przeszukiwanie do tyłu/ do przodu (FM) strojenie radiodiodniomika
- 8 •• ▲ •• ..... otwarcie pokrywy CD
- 9 VOLUME +/- ..... zwiększenie poziomu dźwięku/ zmniejszenie poziomu dźwięku
- 10 zasobnik na akumulatory ..... w odtwarzaczu CD.

model i numery seryjne znajdują się w zasobniku baterii.

### Akcesoria w wyposażeniu:

- 1 x słuchawki, HE570
- 2 x akumulatory ładowalne, AY3365
- 1 x zewnętrzny zestaw baterijny, AY3380
- 1 x pilot zdalnego sterowania, AY3786
- 1 x zasilacz sieciowy AC/ DC, AY3170
- 1 x CD-ROM z darmowym programem Musicmatch Jukebox
- 1 x woreczek, AY3268

## OBŚLUGA ODTWARZACZA CD ORAZ PŁYT CD, ↻

- Nigdy nie wolno dotykać soczewek (A) odtwarzacza CD.
- Nie wolno narażać urządzenia, baterii ani płyt CD na działanie wilgoci, kropli deszczu, piasku, ani wystawiać na działanie silnych źródeł ciepła (urządzeń grzewczych lub bezpośrednich promieni słonecznych).
- Odtwarzacz CD można czyścić miękką, lekko zwilżoną ściereczką. Nie wolno używać żadnych środków czyszczących, mogących uszkodzić urządzenie.
- Płytę CD należy czyścić miękką, niepylącą ściereczką ruchem od środka ku brzegom. Preparaty czyszczące mogą uszkodzić płytę! Nie wolno robić notatek ani przyklejać nalepek na płycie CD.
- Jeżeli odtwarzacz przeniesiono z chłodnego do ciepłego pomieszczenia, na soczewce lasera może skroplić się wilgoć. Jeżeli do tego dojdzie, odtwarzacz CD nie będzie działał. Należy pozostawić urządzenie, aż normalne odtwarzanie stanie się możliwe.
- Włączony telefon komórkowy w pobliżu odtwarzacza CD może wywoływać zakłócenia.
- Nie wolno dopuścić do upadku urządzenia – może ulec uszkodzeniu.

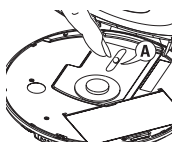

### Słuchawki HE570, LINE OUT

- Podłącz pilota zdalnego sterowania do gniazdko ↻/LINE OUT odtwarzacza, a wtyczkę słuchawek do gniazdko na pilocie zdalnego sterowania.
- Należy korzystać z gniazdko ↻/LINE OUT również przy połączeniach z wieżą HiFi (przewód sygnałowy) lub radiem samochodowym (kasetna-adapter lub przewód sygnałowy). W obu przypadkach poziom siły głosu odtwarzacza należy ustawić na 22.



### WAŻNA UWAGA!

**Chroń uszy:** wybierz umiarkowany poziom głośności. Słuchanie bardzo głośnej muzyki przez słuchawki może spowodować uszkodzenie słuchu.

**Bezpieczeństwo na drodze:** aby nie spowodować wypadku, nie korzystaj ze słuchawek prowadząc samochód lub jadąc na rowerze.

## PILOT ZDALNEGO STEROWANIA AY3786

### OPIS PRZEŁĄCZNIKÓW ( patrz rysunki 2 )

- 1 ↻ ..... gniazdko słuchawek 3,5 mm
- 2 **Uchwyt**
- 3 **LOCK•OFF** ..... blokuje/ odblokowuje wszystkie przyciski na pilocie.
- 4 ◀◀ / ▶▶ ..... przeskok i przeszukiwanie do tyłu/ do przodu (FM) strojenie radiodiodniomika
- ▶|| ..... włączenie urządzenia, rozpoczęcie odtwarzania lub pauza, Naciśnij i przytrzymaj ▶|| przez 2 sekundy, aby przejść do trybu stop.
- ALBUM + / -** ..... tylko MP3/WMA-CD:
  - wybór poprzedniego lub następnego albumu
  - przejście do tyłu lub do przodu
- 5 **VOLUME +/-** ..... regulacja siły głosu
- 6 **DBB** ..... wzmocnienie dźwięków basowych
- 7 **PROG** ..... – programowanie utworów;  
– programowanie stacji FM.
- 8 **MODE** ..... wybór różnych trybów odtwarzania  
aby wybrać i przejść do funkcji wyświetlania, naciśnij i przytrzymaj MODE przez 3 sekundy.
- 9 Wyświetlacz
- 10 **FM** ..... włącza/ wyłącza radio.

### Korzystanie z pilota zdalnego sterowania

Pilot zdalnego sterowania daje dostęp do wszystkich funkcji odtwarzacza.

**1 Włóż wtyczkę pilota do gniazdko ↻/LINE OUT na odtwarzaczu.**

**2 Włóż wtyczkę słuchawek do gniazdko na pilocie.**

**3** Na pilocie naciśnij ▶|| przez 2 sekundy, aby włączyć zasilanie i rozpocząć odtwarzanie.

→ odtwarzanie włącza się i numer utworu jest wyświetlany dla CD Audio. Nazwa pliku jest wyświetlana dla płyt MP3/ WMA CD.

**4** Ustaw poziom i barwę dźwięku na odtwarzaczu oraz pilocie zdalnego sterowania.



**Porada:** Baterie należy wymienić natychmiast po pojawieniu się . Podświetlenie włącza się podczas używania przycisków na pilocie.

## MP3/ WMA

### Pliki muzyczne MP3/ WMA

Technologia kompresji dźwięku MP3 (MPEG Audio Layer 3) i WMA (Windows Media Audio) pozwala na znaczne zmniejszenie ilości danych cyfrowych w porównaniu ze zwykłą płytą CD, zachowując zbliżoną jakość dźwięku. Dzięki MP3/ WMA, na jednej płycie CD-ROM możesz nagrać do 10 godzin muzyki o jakości zbliżonej do CD.

### Skąd uzyskać pliki muzyczne

Możemy ściągnąć legalne pliki muzyczne z Internetu na twarde dyski w swoim komputerze lub przenieść zawartość własnych płyt audio CD. W tym celu należy włożyć płytę audio CD do napędu CD-ROM w komputerze i zakodować muzykę przy użyciu odpowiedniego programu kodującego. Dla osiągnięcia dobrej jakości MP3 zalecamy stosowanie szybkości danych 128 kbps lub wyższej, i 96 kbps dla plików WMA.

### Tworzenie płyty CD-ROM z plikami MP3/ WMA

Nagrywaj pliki muzyczne z twardego dysku komputera na płycie CDR lub CDRW za pomocą nagrywarki CD. Więcej informacji można uzyskać za pomocą załączonej płyty EXPANUM CD-ROM (darmowy program **MUSICMATCH Jukebox**) przeznaczony do tworzenia płyt MP3 CD.



### Porada:

- Upewnij się, że pliki MP3 mają rozwinięcie .mp3, i WMA mają rozwinięcie .wma.
- Ogólna liczba plików muzycznych i albumów: około 500
- Aby uzyskać więcej informacji dotyczącej tworzenia plików muzycznych, użyj darmowego programu **MUSICMATCH Jukebox** na załączonej płycie CD-ROM.
- Upewnij się, że pliki WMA nie są zabezpieczone.

**Windows Media Audio®** jest zastrzeżonym znakiem towarowym Microsoft Corporation.

**MUSICMATCH Jukebox®** jest zastrzeżonym znakiem towarowym Musicmatch, Inc.

Wszystkie wymienione znaki towarowe są własnością odpowiednich właścicieli.

## BATERIE

(w wyposażeniu lub do nabycia w sklepie)

W odtwarzaczu można używać:

- zwykłych baterii typu **LR6, UM3** lub **AA**, lub
- baterii alkalicznych typu **LR6, UM3** lub **AA** (zalecamy baterie Philips).
- Akumulatorki ładowalne PHILIPS, typ AY3365

### ✓ **Porada:**

- Nie wolno używać nowych baterii ze starymi, ani mieszać różnych rodzajów baterii.
- Wyjmij baterie w kolejności zgodnej ze schematem (1, 2, 3), jeżeli uległy wyczerpaniu lub jeżeli nie zamierzasz użytkować odtwarzacza przez dłuższy czas.

- Tylko dla zestawu baterijnego

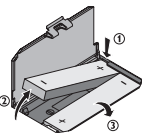

### **Wkładanie baterii**

1 Nacisnąć ●●▲●● dla otwarcia kieszeni odtwarzacza CD.

2 Otwórz zasobnik baterii (w odtwarzaczu CD) i włóż 2 akumulatorki PHILIPS, typu AY3365.

### **Sygnalizacja stanu baterii**

Ekran pilota wskazuje przybliżony poziom naładowania baterii.

🔋 Bateria naładowana

🔋 Bateria naładowana w 2/3

🔋 naładowana w 1/3

🔋 Baterie puste lub bliskie wyczerpania. Gdy baterie są bliskie wyczerpania, 🔊 zacznie migać, słyszalny będzie regularny sygnał dźwiękowy.

**Baterie zawierają substancje chemiczne, dlatego powinny być wyrzucane do odpowiednich kontenerów.**

## KORZYSTANIE Z ZEWNĘTRZNEGO ZESTAWU BATERYJNEGO

(Baterii AA nie dotyczy)

Zewnętrzny zestaw baterijny pozwala na:

- przedłużenie czasu odtwarzania przez jednoczesne używanie naładowanych akumulatorów oraz nowych baterii alkalicznych AA.
- zapewnienie wygodnego zasilania awaryjnego po wyczerpaniu akumulatorów. Urządzenie może działać wtedy tylko na 2 bateriach AA.

1 Naciśnij **PUSH/ OPEN** aby otworzyć kieszeń baterijną, podnieś pokrywę zgodnie ze schematem.

2 Włóż 2 baterie alkaliczne, typu AA/ LR6/ UM3, pamiętaj o właściwych biegunach baterii, następnie zamknij pokrywę.

3 Podłącz zestaw baterijny do gniazdka EXT BATT na odtwarzaczu.

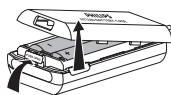

### ✓ **Porada:**

- Podczas korzystania z zewnętrznego zestawu baterijnego, unikaj wstrząsów i szarpnięć odtwarzacza. Nagłe szarpnięcia mogą powodować trwałe uszkodzenie połączeń z zestawem baterijnym.
- Niniejszy odtwarzacz posiada specjalny mechanizm silnika, przedłużający trwałość baterii dzięki zmianom prędkości obrotowej silnika. Zmiana prędkości może pociągać za sobą zwiększenie hałasu. Jeżeli poziom hałasu uznasz za zbyt wysoki, dla zasilania odtwarzacza używaj zasilacza sieciowego AC. Przy zasilaniu sieciowym prędkość obrotowa silnika nie ulega zmianom.

## Ładowanie akumulatorka ECO-PLUS NiMH w odtwarzaczu

W odtwarzaczu można ładować tylko akumulatorki ECO-PLUS NiMH typu AY3365, znajdujący się w wyposażeniu urządzenia.

1 Należy upewnić się, iż włożyliśmy ładowalny akumulatorki ECO-PLUS NiMH typu AY3365.

2 Podłącz zasilacz sieciowy do gniazdka 4.5V DC odtwarzacza oraz do gniazdka wysokiego napięcia.

→ 🔌 Charging pojawi się na chwilę, potem zacznie migać.

• Ładowanie zakończy się po maks. 7 godzinach, lub przy rozpoczęciu odtwarzania.

3 Po całkowitym naładowaniu akumulatorków, na ekranie pojawi się 🔋 oraz **Batt Full**.

### ✓ **Porada:**

- Nagrzewanie się akumulatorka jest normalnym zjawiskiem podczas ładowania.
- Jeżeli baterie ulegną przegrzaniu, ładowanie zostanie zawieszona na około 30 minut.
- Ładowanie będzie działać właściwie, jeżeli styki baterijne nie będą zabrudzone, należy korzystać wyłącznie z akumulatorków ECO-PLUS NiMH typu AY3365.

### **Użytkowanie akumulatorka ECO-PLUS NiMH**

- Doładowywanie w pełni lub częściowo naładowanych akumulatorów doprowadzi do skrócenia ich trwałości. Dlatego przed rozpoczęciem ładowania zalecamy całkowite wyczerpanie akumulatorów ECO-PLUS NiMH.
- W celu zapobieżenia zwarciom akumulatorów nie powinien stykać się z metalowymi przedmiotami.
- Jeżeli baterie wyczerpują się tuż po naładowaniu, oznacza to, iż zanieczyszczone są styki lub baterie osiągnęły kres swej żywotności.

## ZASILACZ SIECIOWY

(w wyposażeniu lub opcjonalny)

Dla uzyskania lepszej jakości podłącz urządzenie do zasilacza. Należy korzystać wyłącznie z zasilacza AY3170 (prąd stały 4,5 V/300 mA, biegun dodatni na bolcu środkowym). Inne zasilacze mogą uszkodzić odtwarzacz.

1 Należy sprawdzić, czy poziom napięcia zasilacza jest identyczny z napięciem w lokalnej sieci.

2 Podłączyć zasilacz prądu stałego do gniazdka odtwarzacza 4.5V DC oraz do gniazdka ściennego.



### ✓ **Porada:**

Należy zawsze odłączyć zasilacz, jeżeli z niego nie korzystamy.

### **Czas działania baterii**

Przybliżony czas odtwarzania dla 2 baterii alkalicznych AA i/ lub akumulatorów AY3365 w normalnych warunkach:

	Audio CD	MP3/ WMA	Radio FM
2 x AA alkaliczne + Ni-MH	65h	102h	108h
2 x AA alkaliczne, tryb oszczędny	46h	70h	73h
2 x Ni-MH, tryb oszczędny	20h	30h	30h

## ODTWARZANIE PŁYT CD

Odtwarzacz umożliwia słuchanie następujących płyt:

- wszelkie fabrycznie nagrane płyty audio CD
- wszelkie sfinalizowane płyty CDR oraz CDRW
- płyty WMA/MP3-CD (płyty CD-ROM z plikami WMA/MP3)

1 Przesuń klawisz **••▲••** dla otwarcia pokrywy CD.

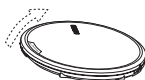

2 Włóż płytę (stroną z nadrukowaną ku górze), lekko naciskając środek płyty, aby znalazł się w tulejce. Zamknij pokrywę, naciskając lekko krawędź pokrywy.

3 Naciśnij **▶▶** aby rozpocząć odtwarzanie.

→ Pojawi się "Reading CD". Rozpocznie się odtwarzanie. Wyświetlacz wskaże rodzaj utworu (CD lub MP3/WMA), jego numer oraz czas od początku utworu. W utworach MP3 wyświetlony zostanie także numer albumu, a nazwa pliku przewinie się dwukrotnie przez wyświetlacz.



4 Naciśnij **▶▶** aby przerwać odtwarzanie.

→ Czas, w którym przerwano odtwarzanie miga.

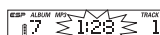

5 Aby wznowić odtwarzanie naciśnij **▶▶** ponownie dla płyt MP3/WMA CD.

→ Wyświetlacz wskazuje wybrany tryb wyświetlania lub [Filename]

6 Naciśnij i przytrzymaj **▶▶** 2-3 sekundy, aby zatrzymać odtwarzanie.

→ Wyświetlacz wskaże ogólną ilość utworów, rodzaj utworów (CD, WMA, MP3), ilość albumów na płycie MP3/WMA-CD oraz ogólny czas odtwarzania (dotyczy tylko płyt audio).

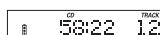

## ODTWARZANIE PŁYT CD

7 Naciśnij i przytrzymaj **▶▶** 2-3 sekundy, aby wyłączyć odtwarzacz CD.

8 Aby wyjąć płytę, należy uchwycić płytę lekko za krawędzie, naciskając jednocześnie na otwór środkowy i podnieść płytę.

### ✓ Porada:

- Po naciśnięciu **▶▶** odtwarzanie pierwszego pliku MP3 może rozpocząć się dopiero po dłuższej chwili.
- Domyślnie, odtwarzanie rozpoczyna się od miejsca, w którym zostało przerwane.
- Jeżeli płyta CD nagrywalna (CD-R) lub płyta CD wielokrotnie nagrywalna (CD-RW) nie jest właściwie nagrana, pojawi się napis Unfinalized CD. W takim przypadku należy skorzystać z funkcji FINALIZE na nagrywaczu CD w celu zakończenia nagrania.
- Jeżeli odtwarzamy płytę CD-Rewritable (CD-RW), po naciśnięciu 2; upłynie 3-5 sekund zanim usłyszymy muzykę.
- Otwarcie pokrywy odtwarzacza CD spowoduje przerwanie odtwarzania.
- Przy włączonej pauzie CD, czas miga na wyświetlaczu.

## GŁOSU, BEEP, DBB

### GŁOSU

#### Regulacja głośności

- Wyreguluj głośność korzystając z **VOLUME +/-** (w górę lub w dół).



### DBB

#### Regulacja dźwięków basowych (tylko na pilocie)

- 1 Naciśnij **DBB** jeden lub kilka razy aby wybrać wzmocnienie basów:
  - **DBB 1** umiarkowane wzmocnienie basów.
  - **DBB 2** silne wzmocnienie basów.
- 2 Naciśnij ponownie **DBB**, aby wyłączyć wzmocnienie dźwięków niskich.
  - **DBB 1** lub **DBB 2** zniknie.

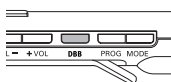

### BEEP

#### Sygnal dźwiękowy (tylko na pilocie)

Sygnal dźwiękowy jest słyszalny po naciśnięciu klawiszy na odtwarzaczu. Regularny sygnal dźwiękowy słyszalny jest także po włączeniu pauzy, lub jeżeli baterie są bliskie wyczerpania.

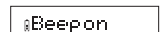

- 1 Naciśnij **DBB** przez 2 sekundy, aby włączyć lub wyłączyć sygnal dźwiękowy:
  - **Beeper on** na ekranie: Włączony sygnal dźwiękowy.
  - **Beeper off** na ekranie: Wyłączony sygnal dźwiękowy.

## WYBÓR UTWORU ORAZ PRZESZUKIWANIE

### Wybór utworów i wyszukiwanie na wszystkich płytach Wybór utworu podczas odtwarzania

- Naciśnij krótko **◀◀** lub **▶▶**, aby przeskoczyć do początku aktualnego, poprzedniego lub do kolejnych utworów.
- Odtwarzacz przejdzie do wybranego utworu.



### Szukanie fragmentu utworu podczas odtwarzania

- 1 Naciśnij i przytrzymaj klawisz **◀◀** lub **▶▶** do chwili znalezienia szukanego fragmentu.
  - Rozpocznie się przeszukiwanie przy zmniejszonej sile głosu. W przypadku utworów audio CD, przeszukiwanie ulegnie przyspieszeniu po 2 sekundach.
- 2 Zwolnij przycisk po odnalezieniu fragmentu.
  - Rozpocznie się normalne odtwarzanie.

✓ **Porada:** W trybach **◀** oraz podczas odtwarzania ulubionych utworów, przeszukiwanie jest dostępne tylko w obrębie aktualnego utworu.

### Wybór na płytach MP3-CD

#### Wybór albumu podczas odtwarzania

- Naciśnij krótko **ALBUM + / -**, aby przeskoczyć do początku aktualnego, poprzedniego lub do kolejnych utworów.
- Odtworzony zostanie pierwszy plik wybranego albumu.



#### Szukanie utworu podczas odtwarzania

- 1 Przcisnij **ALBUM + / -**, aby przeskoczyć do poprzedniego lub kolejnego utworu MP3.
  - Odtwarzacz przejdzie do innych utworów, tempo przejścia zwiększy się po 5 sekundach.
- 2 Zwolnij przycisk po odnalezieniu szukanego utworu.
  - Rozpocznie się normalne odtwarzanie wybranego utworu.

✓ **Porada:** Aby przeskoczyć z utworu do utworu przy normalnej prędkości, używaj klawiszy **◀◀** oraz **▶▶**.

## SPECJALNE TRYBY ODTWARZANIA – MODE (tylko na pilocie)

1 Naciśnij kilkakrotnie **MODE** podczas odtwarzania, aby wybrać:

- Odtwarzanie losowe albumu (tylko MP3/WMA)
- Odtwarzanie losowe wszystkich utworów na płycie (tylko MP3/WMA/ CDDA)
- Odtwarzanie losowe z powtarzaniem albumu (MP3/WMA)
- Odtwarzanie losowe z powtarzaniem wszystkich utworów na płycie (MP3/WMA/CDDA)
- powtarzanie jednego utworu (MP3/WMA/CDDA)
- powtarzanie albumu (MP3/WMA)
- powtarzanie wszystkich utworów (MP3/WMA/CDDA)

ALBUM MP3 2:18 TRACK 2

ALBUM MP3 2:18 TRACK 2

2 Po upływie 2 sekund rozpocznie się odtwarzanie w wybranym trybie.

3 Aby powrócić do zwykłego trybu, naciśnij kilkakrotnie **MODE**, aż z ekranu zniknie i .

## INFORMACJE NA WYŚWIETLACZU (dotyczy utworów MP3/WMA)

- Naciśnij i przytrzymaj **MODE** przez 3 sekundy podczas odtwarzania. Pozerem naciskaj krótko **MODE** raz lub kilka razy, aby wybrać informacje:
  - **Filename**: nazwa pliku utworu,
  - **Album**: nazwa folderu albumu,
  - **Title**: tytuł utworu (jeżeli informacja ID3 tag jest dostępna),
  - **Artist**: nazwa wykonawcy (jeżeli informacja ID3 tag jest dostępna),
  - rodzaj utworu oraz czas od początku utworu.
  - **Playtime**: czas, numer albumu i numer utworu.

### **Porada:**

Informacja ID3 tag stanowi część pliku MP3/WMA i zawiera informacje o utworze, np. tytuł utworu lub nazwę wykonawcy. Informacje ID3 tag należy wpisać za pomocą oprogramowania kodującego MP3, przed wypaleniem płyty MP3/WMA-CD

## PROGRAMOWANIE UTWORÓW (tylko na pilocie)

Odtwarzacz pozwala na zaprogramowanie do 50 utworów i zapisanie ich w pamięci w dowolnej kolejności. Każdy z utworów można zapisać dowolną ilość razy.

1 Wybrać utwór za pomocą klawiszy oraz przy zatrzymanym odtwarzaczu.

2 Naciśnąć **PROG** w celu zapisania utworu w pamięci.  
→ Pojawi się **PROG**, numer wybranego utworu, następnie **F** oraz ogólna ilość utworów w programie.

3 W taki sam sposób należy wybrać i zapisać w pamięci pozostałe utwory.

4 Naciśnąć dla odtworzenia programu. Naciśnij aby wyłączyć odtwarzanie programu.  
→ Pojawi się **PROG**, rozpocznie się odtwarzanie.  
Pojawia się wskazanie **PROG**.

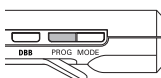

ESP WMA CDDA PROG  
01 F:05 12

### Kasowanie programu

1 Jeżeli zachodzi potrzeba naciśnij przez 2-3 sekundy, aby wyłączyć odtwarzanie.

2 Naciśnij sekundy, aby skasować program.  
**Cleared** (skasowany) wyświetla się.

ESP WMA CDDA PROG  
Cleared

### **Porada:**

Program zostanie usunięty z pamięci w przypadku przerwy w zasilaniu, otwarcia kieszeni odtwarzacza CD, lub automatycznego wyłączenia zasilania. Po zaprogramowaniu 50 utworów przez ekran przewinie się **Prog full**.

## ESP/ TRYB OSZCZĘDZANIA ENERGII

Tradycyjne przenośne odtwarzacze płyt CD powodowały przerwy w odtwarzaniu np. podczas biegania. **ELECTRONIC SKIP PROTECTION (ESP)** zapobiega utracie dźwięku spowodowanej lekkimi wibracjami i wstrząsami. Funkcja pozwala na nieprzerwane słuchanie muzyki. Jednakże funkcji ESP nie zapobiegnie przerwom w muzyce wywołanym silnymi wstrząsami. **Nie zapobiega również uszkodzeniom urządzenia wywołanych upuszczenia!**

• Dla osiągnięcia optymalnego poziomu dźwięku i lepszej ochrony baterii, **ESP** włącza się samoczynnie dopiero po wykryciu wstrząsów odtwarzacza.

1 → Brak **ESP** na ekranie:  
odtwarzacz działa przy zasilaniu sieciowym AC. Wyłączone opcje **ESP**.  
Najwyższa jakość dźwięku.

2 → **ESP** :  
zasilania bateryjnego, gdy odtwarzacz wykryje wstrząsy. **ESP** zostanie włączone.  
– kiedy odtwarzacz nie jest poddawany działaniu wibracji włącza się tryb oszczędny.

3 → **00Ps**:  
przekroczony maksymalny okres ochrony **ESP**. Wystąpi krótka przerwa w odtwarzaniu, która zakończy się po ustaniu wibracji.

### 840 SEC MAGIC ESP

Przybliżony czas odtwarzania przy włączonym zabezpieczeniu ESP:

840s	WMA	(64kbps, odpowiednik około 3 utworów)
420s	MP3	(128kbps, odpowiednik około 3 utworów)
180s	Audio CD	

## RADIO FM



### Włączanie/ wyłączenie radia

- Naciśnij FM/  jeden lub kilka razy, aby włączyć/ wyłączyć radio.
- Wyświetlacz wskazuje przez chwilę **Radio on** (Radio włączone) lub **Radio off** (Radio wyłączone).



Użyj pilota lub przycisków urządzenia, aby ustawić stację FM automatycznie lub ręcznie.









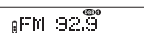

### Automatyczne ustawianie stacji radiowych

- Naciśnij i przytrzymaj  lub  przez ponad 2 sekundy.  
→ Wyświetlacz wskazuje **Searching** (Wyszukiwanie). Radio ustawia się na wystarczająco silnej stacji i zaczyna odtwarzać stację. Częstotliwość FM jest wyświetlana.



- Powtarzaj wyszukiwanie, aż do ustawienia wybranej stacji.

### Ręczne ustawianie stacji radiowych

- Przytrzymaj  lub . 
- Zwolnij  lub , następnie krótko naciśnij ponownie  lub , aby dobrać wybraną częstotliwość.
- Krótko naciśnij  lub  kilka razy, aż do ustawienia wybranej częstotliwości.  
→ Stacja jest odtwarzana. Częstotliwość FM jest wyświetlana.  
• Aby przełączyć się z radia na odtwarzanie płyt CD, naciśnij .  
• Naciśnij  aby wyłączyć radio.

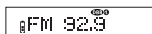

### **Porada:**

- Poprawienie jakości odbioru:** Przewód słuchawki jest wykorzystywany jako antena FM. W razie potrzeby przemieść ją, aby poprawić jakość odbioru.
- Działanie radia nie jest zakłócanie przy otwieraniu kieszeni CD w celu wymiany płyty.

## BLOKUJE

Możemy włączyć blokadę wszystkich innych klawiszy, przesuując przycisk do **LOCK**. Naciśnięcie dowolnego klawisza nie wywoła żadnej reakcji urządzenia. Jest to bardzo przydatne, np. przy przenoszeniu odtwarzacza w torbie. Po włączeniu **LOCK** unikniemy przypadkowego uruchomienia innych funkcji.



- Funkcję **LOCK** możemy włączyć przesuując klawisz w pozycję **LOCK**.  
→ Wszystkie klawisze zostały zablokowane. **Hold** pojawi się po naciśnięciu każdego klawisza. Jeżeli odtwarzacz jest wyłączony, **Hold** wyświetla się tylko po naciśnięciu .
- Przesunąć klawisz w pozycję **LOCK** w celu wyłączenia **OFF** lub **UNLOCK**.

## INFORMACJE EKOLOGICZNE

- Nie używamy żadnych zbędnych opakowań. Uczyniliśmy wszystko, aby opakowanie można łatwo rozdzielić na dwa materiały: karton (pudełko) i polietylen (torby, folia ochronna).
- Zestaw składa się z materiałów, które mogą zostać poddane procesowi odzysku, o ile przeprowadzi to wyspecjalizowana firma. Prosimy stosować się do przepisów lokalnych dotyczących składowania opakowań, zużytych baterii oraz przestarzałych urządzeń.

## RADIO FM

### Programowanie stacji radiowych

Możesz zaprogramować do 30 stacji radiowych. Wybierz pozycję od 1-30.

- Ustaw wybraną stację radiową i naciśnij krótko **PROG**.

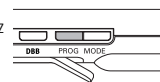

- Naciśnij **PROG** kiedy wskazanie **PROG** miga, aby potwierdzić programowanie.  
→ **PROG**, częstotliwość FM i numer pozycji są wyświetlane.



- Zaprogramuj w ten sposób wszystkie stacje.

### **Porada:**

Zaprogramowane stacje są identyfikowane przez numer pozycji.

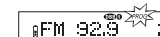

### Ustawienie zaprogramowanej stacji radiowej

- Naciśnij **ALBUM + / -** kilka razy jeżeli zachodzi potrzeba, aby wybrać numer pozycji wybranej stacji radiowej.

→ Dj Radio włącza się. Częstotliwość FM i numer pozycji (P1-30) stacji radiowej są wyświetlane.

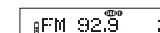

## ROZWIĄZYWANIE PROBLEMÓW

**OSTRZEŻENIE!** W żadnym wypadku nie wolno próbować naprawiać zestawu we własnym zakresie, oznacza to bowiem utratę gwarancji. W przypadku zaistnienia problemu, przed oddaniem zestawu do naprawy należy sprawdzić poniższą listę. Jeżeli pomimo tego problemu nie udało się zlikwidować, należy skontaktować się z najbliższym sprzedawcą lub serwisem.

### Brak zasilania odtwarzacza CD lub nie rozpoczyna się odtwarzanie

- Sprawdzić, czy baterie nie są zużyte, są poprawnie zainstalowane, a styki czyste.
- Mogło poluzować się połączenie zasilacza. Poprawić połączenie.

### Wyświetlany jest komunikat Please insert CD

- Sprawdzić, czy płyta CD jest czysta i poprawnie włożona (etykietą ku górze).
- Jeśli zaparowały soczewki, odczekać kilka minut aż się oczyszczą.



### Wyświetlany jest komunikat Unfinalized CD

- Płyta CD-RW (CD-R) została niewłaściwie nagrana. Skorzystać z funkcji zfinalizowania (FINALIZE) na swojej nagrywarce.

### Włączony jest wskaźnik Hold i/lub brak reakcji na elementy sterujące

- Wrazie uaktywnienia opcji **LOCK**, wyłączyć ją.
- Wyładowanie elektrostatyczne. Na kilka sekund odłączyć zasilanie lub wyjąć baterie.

### Odtwarzacz CD przeskakuje utwory

- Płyta CD jest uszkodzona lub zabrudzona. Wymienić lub oczyścić płytę.
- Aktywna jest funkcja  lub  lub **PROG**. Wyłączyć ją.

### Brak dźwięku lub słaba jakość dźwięku

- Naciśnij  aby powrócić do odtwarzania.
- Sprawdź i oczyść połączenia.
- Odsuń odtwarzacz od włączonego telefonu komórkowego lub silnych pól magnetycznych.

**Producent zastrzega możliwość wprowadzania zmian technicznych.**