

Register your product and get support at
www.philips.com/welcome

MCM103B



CS Příručka pro uživatele 3

EL Εγχειρίδιο χρήσης 19

FI Käyttöopas 37

HU Felhasználói kézikönyv 53

PL Instrukcja obsługi 69

PT Manual do utilizador 85

RU Руководство пользователя 101

SK Príručka užívateľa 123

PHILIPS

Πίνακας περιεχομένων

1	Σημαντικό	22
	Ασφάλεια	22
	Ανακοίνωση	24
2	Το ηχοσύστημα Micro Hi-Fi	25
	Εισαγωγή	25
	Περιεχόμενα συσκευασίας	25
	Επισκόπηση της κύριας μονάδας	26
	Επισκόπηση του τηλεχειριστηρίου	27
3	Σύνδεση	29
	Σύνδεση ηχείων	29
	Σύνδεση στο ρεύμα	29
4	Ξεκινήστε	30
	Προετοιμασία τηλεχειριστηρίου	30
	Αυτόματη εγκατάσταση ραδιοφωνικών σταθμών	30
	Ρύθμιση του ρολογιού	31
	Ενεργοποίηση	31
5	Αναπαραγωγή	31
	Αναπαραγωγή δίσκων	31
	Αναπαραγωγή από USB	31
6	Επιλογές αναπαραγωγής	32
	Μετάβαση σε κομμάτι	32
	Προσωρινή διακοπή/συνέχιση αναπαραγωγής	32
	Αναζήτηση μέσα σε ένα κομμάτι	32
	Εμφάνιση πληροφοριών αναπαραγωγής	32
	Επανάληψη αναπαραγωγής	32
	Τυχαία αναπαραγωγή	33
	Προγραμματισμός κομματιών	33

7	Ρύθμιση επιπέδου έντασης και ηχητικών εφέ	33
	Προσαρμογή επιπέδου έντασης	33
	Επιλογή προκαθορισμένου ηχητικού εφέ	33
	Βελτίωση μπάσων	33
	Σίγαση ήχου	33
8	Ακρόαση ραδιοφώνου	34
	Συντονισμός σε ραδιοφωνικό σταθμό	34
	Αυτόματος προγραμματισμός ραδιοφωνικών σταθμών	34
	Μη αυτόματος προγραμματισμός ραδιοφωνικών σταθμών	34
	Επιλογή προεπιλεγμένου ραδιοφωνικού σταθμού	35
9	Άλλες λειτουργίες	35
	Ρύθμιση αφύπνισης	35
	Ρύθμιση χρονοδιακόπτη διακοπής λειτουργίας	36
	Ακρόαση ήχου από εξωτερική συσκευή	36
10	Πληροφορίες προϊόντος	37
	Προδιαγραφές	37
	Πληροφορίες δυνατότητας αναπαραγωγής μέσω USB	38
	Υποστηριζόμενα μορμά δίσκων MP3	38
11	Αντιμετώπιση προβλημάτων	39
	Δεν παράγεται ήχος ή ο ήχος είναι κακής ποιότητας	39

1 Σημαντικό

Ασφάλεια

- ① Διαβάστε αυτές τις οδηγίες.
- ② Φυλάξτε αυτές τις οδηγίες.
- ③ Λάβετε σοβαρά υπόψη σας όλες τις προειδοποιήσεις.
- ④ Ακολουθήστε όλες τις οδηγίες.
- ⑤ Μην χρησιμοποιείτε αυτή τη συσκευή κοντά σε νερό.
- ⑥ Καθαρίζετε μόνο με στεγνό πανί.
- ⑦ Μην καλύπτετε τις οπές εξαερισμού. Πραγματοποιήστε την εγκατάσταση σύμφωνα με τις οδηγίες του κατασκευαστή.
- ⑧ Μην πραγματοποιείτε εγκατάσταση κοντά σε πηγές θερμότητας όπως συσσωρευτές, ανοίγματα εκροής θερμού αέρα, σόμπες ή άλλες συσκευές (συμπεριλαμβανομένων των ενισχυτών) που παράγουν θερμότητα.
- ⑨ Μην πατάτε και μην ασκείτε πίεση στο καλώδιο ρεύματος, ιδίως στα βύσματα, τους ρευματοδότες και το σημείο εξόδου τους από τη συσκευή.
- ⑩ Χρησιμοποιείτε μόνο πρόσθετα/εξαρτήματα που καθορίζονται από τον κατασκευαστή.
- ⑪ Χρησιμοποιείτε μόνο τη βάση με ρόδες, τη βάση στερέωσης, το τρίποδο, το βραχίονα ή το τραπέζι που καθορίζεται από τον κατασκευαστή ή πωλείται μαζί με τη συσκευή. Όταν χρησιμοποιείτε βάση με ρόδες, να είστε ιδιαίτερα προσεκτικοί κατά τις μετακινήσεις



προς αποφυγή τραυματισμού σε περίπτωση ανατροπής.

- ⑫ Αποσυνδέετε τη συσκευή από την πρίζα κατά τη διάρκεια καταιγίδων ή όταν δεν χρησιμοποιείται για μεγάλο χρονικό διάστημα.
- ⑬ Για επισκευές, απευθυνθείτε σε εξειδικευμένο προσωπικό. Επισκευή απαιτείται όταν προκληθεί βλάβη στη συσκευή κατ' οποιονδήποτε τρόπο, όπως εάν καταστραφεί το καλώδιο ρεύματος ή το βύσμα, εάν χυθεί υγρό ή πέσουν αντικείμενα μέσα στη συσκευή, εάν η συσκευή εκτεθεί σε βροχή ή υγρασία, δεν λειτουργεί κανονικά ή πέσει στο έδαφος.
- ⑭ Χρήση μπαταριών ΠΡΟΣΟΧΗ – Για να αποτραπεί διαρροή από τις μπαταρίες, η οποία μπορεί να προκαλέσει τραυματισμό, υλικές ζημιές ή καταστροφή της μονάδας:
 - Τοποθετήστε σωστά όλες τις μπαταρίες, με τις ενδείξεις + και - όπως επισημαίνονται επάνω στη μονάδα.
 - Μην συνδυάζετε μπαταρίες διαφορετικού τύπου (παλιές με καινούργιες ή μπαταρίες άνθρακα με αλκαλικές κλπ.).
 - Αφαιρείτε τις μπαταρίες όταν η μονάδα δεν χρησιμοποιείται για μεγάλο χρονικό διάστημα.
- ⑮ Η συσκευή δεν πρέπει να εκτίθεται σε υγρά.
- ⑯ Μην τοποθετείτε πηγές κινδύνου πάνω στη συσκευή (π.χ., αντικείμενα που περιέχουν υγρά, αναμμένα κεριά).
- ⑰ Το εν λόγω προϊόν μπορεί να περιέχει μόλυβδο και υδράργυρο. Λόγω των συνεπειών που μπορεί να έχουν στο περιβάλλον, η απόρριψη των υλικών αυτών υπόκειται σε περιβαλλοντικές ρυθμίσεις. Για πληροφορίες σχετικά με την απόρριψη ή την ανακύκλωση,

επικοινωνήστε με τις τοπικές αρχές ή επισκεφτείτε τη διεύθυνση της Electronic Industries Alliance : www.eiae.org.

- 18 Όπου το βύσμα παροχής ρεύματος ή ο συζευκτήρας συσκευής χρησιμοποιείται ως συσκευή αποσύνδεσης, η συσκευή αποσύνδεσης παραμένει λειτουργική.



Προειδοποίηση

- Μην αφαιρείτε ποτέ το περίβλημα αυτής της συσκευής.
- Μην λιπαίνετε κανένα τμήμα αυτής της συσκευής.
- Μην τοποθετείτε τη συσκευή επάνω σε άλλο ηλεκτρικό εξοπλισμό.
- Διατηρείτε τη συσκευή μακριά από άμεσο ηλιακό φως, γυμνή φλόγα ή θερμότητα.
- Μην κοιτάτε απευθείας την ακτίνα λέιζερ μέσα στη συσκευή.
- Βεβαιωθείτε ότι έχετε πάντα εύκολη πρόσβαση στο καλώδιο ρεύματος, την πρίζα ή το τροφοδοτικό ώστε να αποσυνδέσετε τη συσκευή από το ρεύμα.

Ασφάλεια ακοής

Ακούτε με μέτρια ένταση.

- Η χρήση ακουστικών σε υψηλή ένταση μπορεί να προκαλέσει προβλήματα στην ακοή σας. Αυτό το προϊόν μπορεί να παράγει ήχους σε κλίμακα ντεσιμπέλ, οι οποίοι ενδέχεται να προκαλέσουν απώλεια ακοής σε φυσιολογικά άτομα, ακόμα και σε περίπτωση έκθεσης μικρότερης από ένα λεπτό. Η υψηλότερη κλίμακα των ντεσιμπέλ παρέχεται για όσους έχουν ήδη ορισμένου βαθμού απώλεια ακοής.
- Ο ήχος μπορεί να κρύβει κινδύνους. Με την πάροδο του χρόνου το “επίπεδο άνεσης” προσαρμόζεται σε υψηλότερες εντάσεις ήχου. Έτσι μετά από παρατεταμένη ακρόαση, αυτό που ακούγεται “κανονικό” μπορεί στην πραγματικότητα να είναι δυνατό και επιβλαβές για την ακοή σας. Για την

προστασία σας, ρυθμίστε την ένταση σε ένα ασφαλές επίπεδο προτού προσαρμοστεί η ακοή σας, και μην την αλλάζετε.

Για να ρυθμίσετε ένα ασφαλές επίπεδο έντασης:

- Ορίστε τον έλεγχο της έντασης του ήχου σε χαμηλή ρύθμιση.
- Αυξάνετε αργά τον ήχο μέχρι να μπορείτε να ακούτε άνετα και καθαρά, χωρίς παραμόρφωση.

Ακούτε για εύλογα χρονικά διαστήματα:

- Η παρατεταμένη έκθεση στον ήχο, ακόμα και σε κανονικά “ασφαλή” επίπεδα, μπορεί να προκαλέσει επίσης απώλεια ακοής.
- Βεβαιωθείτε ότι χρησιμοποιείτε τον εξοπλισμό σας μέσα χωρίς υπερβολές και κάνετε τα απαραίτητα διαλείμματα.

Βεβαιωθείτε ότι τηρείτε τις παρακάτω οδηγίες όταν χρησιμοποιείτε τα ακουστικά.

- Ακούτε με λογική ένταση και για εύλογα χρονικά διαστήματα.
- Προσέχετε να μην προσαρμόζετε την ένταση όσο προσαρμόζεται η ακοή σας.
- Μην αυξάνετε την ένταση τόσο που να μην μπορείτε να ακούτε τι γίνεται γύρω σας.
- Πρέπει να προφυλάσσετε ή να διακόπτετε προσωρινά τη χρήση σε δυνητικά επικίνδυνες καταστάσεις. Μην χρησιμοποιείτε ακουστικά ενώ χειρίζεστε μηχανοκίνητο όχημα, κάνετε ποδήλατο, σκέιτμπορντ κ.λπ. γιατί ενδέχεται να προκληθεί τροχαίο ατύχημα, ενώ σε πολλές περιοχές είναι και παράνομο.

Ανακοίνωση

Το παρόν προϊόν συμμορφώνεται με τις προδιαγραφές της Ευρωπαϊκής Κοινότητας για παρεμβολές ραδιοφωνικών σημάτων. Το παρόν προϊόν συμμορφώνεται με τις προδιαγραφές των ακόλουθων οδηγιών και κατευθυντήριων οδηγιών: 2004/108/EE + 2006/95/EE



Τυχόν αλλαγές ή τροποποιήσεις στη συσκευή οι οποίες δεν είναι ρητώς εγκεκριμένες από την Philips Consumer Lifestyle ενδέχεται να καταστήσουν άκυρη την εξουσιοδότηση του χρήστη να χειρίζεται τη συσκευή αυτή.

Το προϊόν είναι σχεδιασμένο και κατασκευασμένο από υψηλής ποιότητας υλικά και εξαρτήματα, τα οποία μπορούν να ανακυκλωθούν και να ξαναχρησιμοποιηθούν.



Όταν ένα προϊόν διαθέτει το σύμβολο ενός διαγραμμένου κάδου απορριμμάτων με ρόδες, το προϊόν αυτό καλύπτεται από την Ευρωπαϊκή Οδηγία 2002/96/EK.



Ενημερωθείτε σχετικά με το ανεξάρτητο τοπικό σύστημα συλλογής ηλεκτρικών και ηλεκτρονικών προϊόντων.

Μην παραβείτε τους τοπικούς κανονισμούς και μην απορρίψετε τα παλιά σας προϊόντα μαζί με τα υπόλοιπα οικιακά απορρίμματα. Η σωστή μέθοδος απόρριψης των παλιών σας προϊόντων συμβάλλει στην αποφυγή αρνητικών επιπτώσεων για το περιβάλλον και την ανθρώπινη υγεία.

Το προϊόν σας περιέχει μπαταρίες που καλύπτονται από την Ευρωπαϊκή Οδηγία 2006/66/EK, και δεν μπορούν να απορριφθούν μαζί με τα συνηθισμένα απορρίμματα του σπιτιού σας. Ενημερωθείτε σχετικά με την ισχύουσα τοπική νομοθεσία για τη χωριστή συλλογή μπαταριών καθώς η σωστή μέθοδος απόρριψης των μπαταριών συμβάλλει στην αποφυγή αρνητικών



επιπτώσεων για το περιβάλλον και την ανθρώπινη υγεία.

Περιβαλλοντικές πληροφορίες

Κάθε περιττό στοιχείο συσκευασίας έχει παραληφθεί. Έχουμε προσπαθήσει να καταστήσουμε εύκολο το διαχωρισμό των υλικών της συσκευασίας σε τρία υλικά: χαρτόνι (κουτί), αφρώδες πολυστυρένιο (υλικό προστασίας από χτυπήματα) και πολυαιθυλένιο (σακουλάκια, προστατευτικό αφρώδες φύλλο).

Το σύστημά σας αποτελείται από υλικά που μπορούν να ανακυκλωθούν και να επαναχρησιμοποιηθούν εάν αποσυναρμολογηθεί από μια ειδικευμένη εταιρεία. Τηρείτε τους τοπικούς κανονισμούς σχετικά με την απόρριψη υλικών συσκευασίας, άδειων μπαταριών και παλιού εξοπλισμού.

Η ονομασία Windows Media και το λογότυπο των Windows είναι εμπορικά σήματα της Microsoft Corporation στις Ηνωμένες Πολιτείες ή/και σε άλλες χώρες.



Η συσκευή περιλαμβάνει αυτή την ετικέτα:



2 Το ηχοσύστημα Micro Hi-Fi

Συγχαρητήρια για την αγορά σας και καλωσορίσατε στη Philips! Για να επωφεληθείτε πλήρως από την υποστήριξη που προσφέρει η Philips, καταχωρήστε το προϊόν σας στη διεύθυνση www.Philips.com/welcome.

Εισαγωγή

Με αυτή τη μονάδα, μπορείτε:

- να απολαμβάνετε μουσική από δίσκους ήχου, από συσκευές USB και απευθείας από άλλες εξωτερικές συσκευές
- να ακούτε ραδιοφωνικούς σταθμούς FM

Μπορείτε να εμπλουτίσετε την έξοδο ήχου με τα παρακάτω εφέ ήχου:

- Έλεγχος ψηφιακού ήχου (DSC)
- Δυναμική ενίσχυση μπάσων (DBB)

Η μονάδα υποστηρίζει τα παρακάτω μορμά μέσων:







Περιεχόμενα συσκευασίας

Ελέγξτε και αναγνωρίστε τα περιεχόμενα της συσκευασίας:

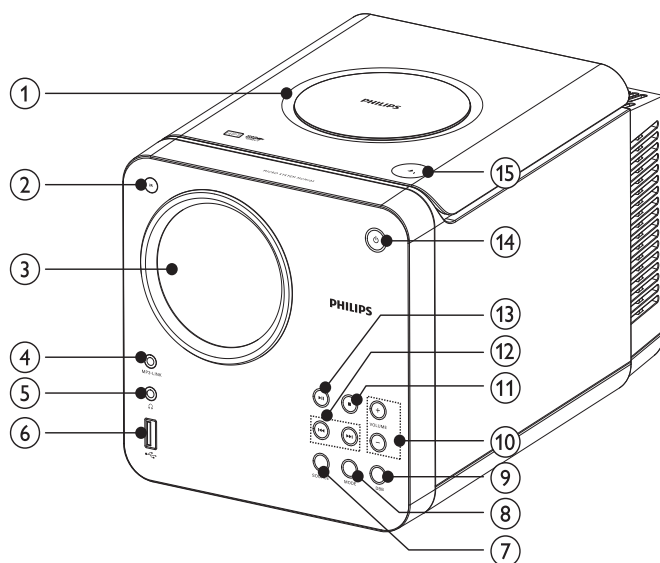
- Κύρια μονάδα
- Ηχεία x 2
- Καλώδιο τροφοδοσίας
- Καλώδιο MP3 link x 1
- Τηλεχειριστήριο
- Οδηγός γρήγορης έναρξης
- Εγχειρίδιο χρήσης

Επισκόπηση της κύριας μονάδας



- ① Μονάδα δίσκου
- ② IR
 - Αισθητήρας τηλεχειριστηρίου
- ③ Πίνακας ενδείξεων
 - Προβολή τρέχουσας κατάστασης.
- ④ MP3 LINK
 - Υποδοχή για εξωτερική συσκευή ήχου.
- ⑤ 
 - Υποδοχή ακουστικών
- ⑥ 
 - Υποδοχή USB
- ⑦ SOURCE
 - Επιλογή πηγής: Disc, USB, δέκτης FM ή MP3 link.
- ⑧ MODE
 - Επιλογή λειτουργίας επανάληψης/ τυχαίας αναπαραγωγής.
- ⑨ DBB
 - Ενεργοποίηση ή απενεργοποίηση της δυναμικής ενίσχυσης μπάσων.
- ⑩ VOLUME +/-
 - Προσαρμογή της έντασης.
- ⑪ ■
 - Διακοπή αναπαραγωγής ή διαγραφή προγράμματος.
- ⑫ 
 - Μετάβαση στο προηγούμενο/ επόμενο κομμάτι.
 - Αναζήτηση γρήγορης μετάβασης προς τα εμπρός ή προς τα πίσω.
 - Συντονισμός σε ραδιοφωνικό σταθμό.
 - Ρύθμιση ώρας.
- ⑬ 
 - Έναρξη ή προσωρινή διακοπή της αναπαραγωγής.

14 

- Ενεργοποίηση της μονάδας ή μετάβαση σε λειτουργία αναμονής.

15 

- Άνοιγμα/κλείσιμο της θήκης δίσκου.

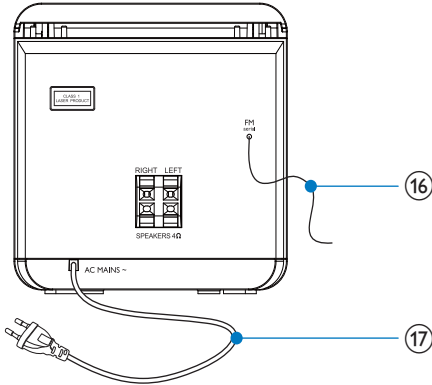

16 Κεραία FM

- Βελτίωση λήψης FM.

17 AC MAINS~

- Καλώδιο τροφοδοσίας

Επισκόπηση του τηλεχειριστηρίου

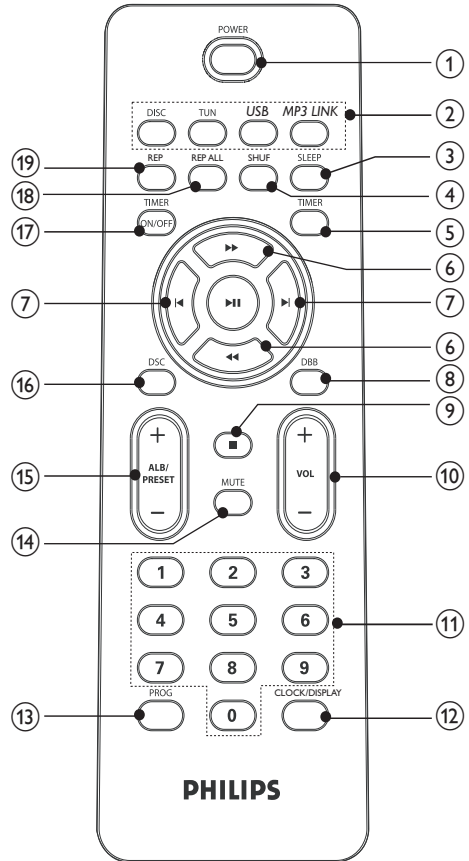

1 POWER

- Ενεργοποίηση της μονάδας ή μετάβαση σε λειτουργία αναμονής.

2 Πλήκτρα επιλογής πηγής (DISC, TUN, USB, MP3 LINK)

- Επιλογή πηγής: DISC, TUNER, USB ή MP3 LINK.

3 SLEEP

- Ρύθμιση χρονοδιακόπτη αυτόματης διακοπής λειτουργίας.

4 SHUF

- Τυχαία αναπαραγωγή κομματιών.

- ⑤ **TIMER**
- Ρύθμιση ώρας αφύπνισης.
- ⑥ **◀◀▶▶**
- Αναζήτηση μέσα σε κομμάτι/δίσκο/USB.
 - Συντονισμός σε ραδιοφωνικό σταθμό.
 - Ρύθμιση ώρας.
- ⑦ **◀▶**
- Μετάβαση στο προηγούμενο/επόμενο κομμάτι.
- ⑧ **DBB**
- Ενεργοποίηση ή απενεργοποίηση της δυναμικής βελτίωσης μπάσων.
- ⑨ **■**
- Διακοπή αναπαραγωγής ή διαγραφή προγράμματος.
- ⑩ **VOL +/-**
- Προσαρμογή της έντασης.
- ⑪ **Αριθμητικό πληκτρολόγιο**
- Απευθείας επιλογή κομματιού από δίσκο.
- ⑫ **CLOCK/DISPLAY**
- Ρύθμιση του ρολογιού.
 - Προβολή ρολογιού.
 - Κατά την αναπαραγωγή, επιλέξτε για εμφάνιση πληροφοριών.
- ⑬ **PROG**
- Προγραμματισμός κομματιών.
 - Προγραμματισμός ραδιοφωνικών σταθμών.
 - Επιλογής μορφής 12 ή 24 ωρών.
- ⑭ **MUTE**
- Σίγαση έντασης.
- ⑮ **ALB/PRESET+/-**
- Μετάβαση στο προηγούμενο/επόμενο άλμπουμ.
 - Επιλογή προεπιλεγμένου ραδιοφωνικού σταθμού.
- ⑯ **DSC**
- Επιλογή προκαθορισμένης ρύθμισης ήχου: POP, JAZZ, CLASSIC ή ROCK.
- ⑰ **TIMER ON/OFF**
- Ενεργοποίηση ή απενεργοποίηση της ώρας αφύπνισης.
- ⑱ **REP ALL**
- Επαναλαμβανόμενη αναπαραγωγή όλων των κομματιών.
- ⑲ **REP**
- Επαναλαμβανόμενη αναπαραγωγή ενός κομματιού.

3 Σύνδεση

Σύνδεση ηχείων

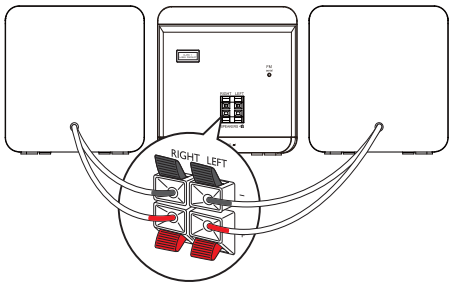

Σημείωση

- Βεβαιωθείτε ότι ταιριάζουν τα χρώματα των καλωδίων και των ακροδεκτών των ηχείων.

- 1 Κρατήστε το κάλυμμα της υποδοχής προς τα κάτω.
- 2 Εισαγάγετε μέχρι τέρμα το γυμνό τμήμα του καλωδίου.
 - Εισαγάγετε τα καλώδια του δεξιού ηχείου στην υποδοχή **"RIGHT"** και τα καλώδια του αριστερού ηχείου στην υποδοχή **"LEFT"**.
 - Εισαγάγετε τα κόκκινα καλώδια στο **"+"** και τα μαύρα καλώδια στο **"-"**.

- 3 Αφήστε το κάλυμμα της υποδοχής.

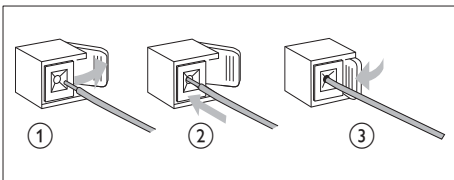

Σύνδεση στο ρεύμα

Προσοχή

- Κίνδυνος φθοράς του προϊόντος! Βεβαιωθείτε ότι η τάση της τροφοδοσίας ρεύματος αντιστοιχεί στην τάση που αναγράφεται στο πίσω μέρος του προϊόντος.
- Προτού συνδέσετε το καλώδιο ρεύματος AC, βεβαιωθείτε ότι έχετε ολοκληρώσει όλες τις άλλες συνδέσεις.

Σημείωση

- Η πινακίδα του τύπου βρίσκεται στο πίσω μέρος της κύριας μονάδας.

- 1 Συνδέστε το καλώδιο τροφοδοσίας AC στην πρίζα.

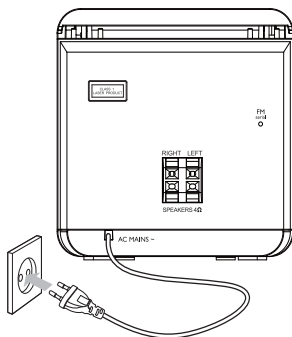

4 Ξεκινήστε

! Προσοχή

- Η χρήση διαφορετικών χειριστηρίων ή προσαρμογών ή η εφαρμογή διαδικασιών διαφορετικών από αυτές που υποδεικνύονται στο παρόν εγχειρίδιο μπορεί να προκαλέσει επικίνδυνη έκθεση σε ακτινοβολία ή άλλες μη ασφαλείς λειτουργίες.

Ακολουθείτε πάντα τις οδηγίες στο παρόν κεφάλαιο με τη σειρά που αναφέρονται. Εάν επικοινωνήσετε με τη Philips, θα σας ζητηθεί ο αριθμός μοντέλου και ο αριθμός σειράς της συσκευής. Ο αριθμός μοντέλου και ο αριθμός σειράς βρίσκονται στο πίσω μέρος της συσκευής. Σημειώστε τους αριθμούς εδώ:

Αριθμός μοντέλου _____

Αριθμός σειράς _____

Προετοιμασία τηλεχειριστηρίου

! Προσοχή

- Κίνδυνος έκρηξης! Διατηρείτε τις μπαταρίες μακριά από θερμότητα, ήλιο ή φωτιά. Μην απορρίπτετε ποτέ τις μπαταρίες στη φωτιά.

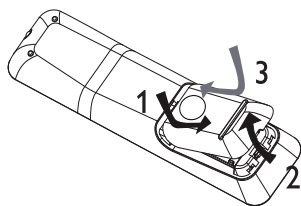

- 1 Ανοίξτε τη θήκη μπαταριών.
- 2 Τοποθετήστε 2 μπαταρίες AAA με σωστή πολικότητα (+/-), όπως υποδεικνύεται.
- 3 Κλείστε τη θήκη της μπαταρίας.

☰ Σημείωση

- Εάν δεν πρόκειται να χρησιμοποιήσετε το τηλεχειριστήριο για πολύ καιρό, αφαιρέστε τις μπαταρίες.
- Μην χρησιμοποιείτε μαζί παλιές και καινούργιες μπαταρίες ή διαφορετικούς τύπους μπαταριών.
- Οι μπαταρίες περιέχουν χημικές ουσίες, κατά συνέπεια πρέπει να απορρίπτονται σωστά.

Αυτόματη εγκατάσταση ραδιοφωνικών σταθμών

Όταν συνδέετε τη μονάδα στο ρεύμα για πρώτη φορά ή όταν δεν υπάρχει αποθηκευμένος ραδιοφωνικός σταθμός σε αυτήν τη μονάδα, είναι ενεργοποιημένη η λειτουργία Plug and Play για την αυτόματη αποθήκευση όλων των διαθέσιμων ραδιοφωνικών σταθμών.

- 1 Συνδέστε τη μονάδα στην τροφοδοσία ρεύματος.
 - ↳ Εμφανίζεται η ένδειξη [AUTO INSTALL - PLEASE PRESS PLAY, STOP CANCEL] (αυτόματη εγκατάσταση - πατήστε το κουμπί PLAY. Για ακύρωση, πατήστε το ■).
- 2 Πατήστε ►► στην κύρια μονάδα για να ξεκινήσει η εγκατάσταση.
 - ↳ Εμφανίζεται η ένδειξη [AUTO] (αυτόματο).
 - ↳ Η μονάδα αποθηκεύει αυτόματα ραδιοφωνικούς σταθμούς με σήμα επαρκούς ισχύος.
 - ↳ Όταν αποθηκευθούν όλοι οι διαθέσιμοι ραδιοφωνικοί σταθμοί, μεταδίδεται αυτόματα ο πρώτος προεπιλεγμένος ραδιοφωνικός σταθμός.

Ρύθμιση του ρολογιού

- 1 Πατήστε και κρατήστε πατημένο το **CLOCK/DISPLAY** για ενεργοποίηση της λειτουργίας ρύθμισης ρολογιού.
↳ Εμφανίζεται η μορφή 12 ή 24 ωρών.
- 2 Πατήστε **PROG** επανειλημμένα για να επιλέξετε 12 ώρες ή 24 ώρες.
- 3 Πατήστε **CLOCK/DISPLAY** για επιβεβαίωση.
↳ Τα ψηφία της ώρας εμφανίζονται και αρχίζουν να αναβοσβήνουν.
- 4 Πατήστε **◀▶** για να ρυθμίσετε την ώρα.
- 5 Πατήστε **CLOCK/DISPLAY** για επιβεβαίωση.
↳ Τα ψηφία των λεπτών εμφανίζονται και αρχίζουν να αναβοσβήνουν.
- 6 Πατήστε **◀▶** για να ρυθμίσετε τα λεπτά.
- 7 Πατήστε **CLOCK/DISPLAY** για επιβεβαίωση.



Συμβουλή

- Για να προβάλετε το ρολόι κατά την αναπαραγωγή, πατήστε **CLOCK/DISPLAY** επανειλημμένα μέχρι να εμφανιστεί το ρολόι.

Ενεργοποίηση

- 1 Πατήστε το **POWER**.
↳ Η μονάδα μεταβαίνει στην τελευταία επιλεγμένη πηγή.

Μετάβαση σε κατάσταση αναμονής

- 1 Πατήστε **POWER** για μετάβαση της μονάδας σε λειτουργία αναμονής.
↳ Ο οπίσθιος φωτισμός της οθόνης ενδείξεων μειώνεται.
↳ Στην οθόνη ενδείξεων εμφανίζεται το ρολόι (εάν έχει ρυθμιστεί).

5 Αναπαραγωγή

Αναπαραγωγή δίσκων

- 1 Πατήστε **DISC** για επιλογή πηγής δίσκου.
- 2 Πατήστε **▲** για να ανοίξετε τη θήκη δίσκου.
- 3 Τοποθετήστε ένα δίσκο με την εκτυπωμένη πλευρά στραμμένη προς τα πάνω και κλείστε τη θύρα του δίσκου.
↳ Η αναπαραγωγή ξεκινά αυτόματα.

Αναπαραγωγή από USB



Σημείωση

- Βεβαιωθείτε ότι η συσκευή USB διαθέτει περιεχόμενα ήχου με δυνατότητα αναπαραγωγής για τα υποστηριζόμενα μορμά.

- 1 Τοποθετήστε το βύσμα USB μιας συσκευής USB στην **•** υποδοχή.
- 2 Πατήστε **USB** για να επιλέξετε πηγή USB.
↳ Εμφανίζεται ο συνολικός αριθμός κομματιών.
- 3 Πατήστε **ALB/PRESET+/-** για να επιλέξετε φάκελο.
- 4 Πατήστε **◀▶** για επιλογή αρχείου.
- 5 Πατήστε **▶||** για έναρξη της αναπαραγωγής.

6 Επιλογές αναπαραγωγής

Μετάβαση σε κομμάτι

Για CD:

- 1 Πατήστε **◀▶** για επιλογή άλλου κομματιού.
 - Για απευθείας επιλογή κομματιού, μπορείτε επίσης να πατήσετε ένα πλήκτρο στο αριθμητικό πληκτρολόγιο

Για δίσκο MP3 και USB:

- 1 Πατήστε **ALB/PRESET+/-** για επιλογή άλμπουμ ή φακέλου.
- 2 Πατήστε **◀▶** για επιλογή κομματιού ή αρχείου.

Προσωρινή διακοπή/συνέχιση αναπαραγωγής

- 1 Κατά τη διάρκεια της αναπαραγωγής, πατήστε **▶||** για προσωρινή διακοπή/συνέχιση της αναπαραγωγής.

Αναζήτηση μέσα σε ένα κομμάτι

- 1 Κατά τη διάρκεια της αναπαραγωγής, πατήστε και κρατήστε πατημένο το **◀◀** / **▶▶**.
- 2 Αφήστε το για συνέχιση της κανονικής αναπαραγωγής.

Εμφάνιση πληροφοριών αναπαραγωγής

- 1 Κατά τη διάρκεια της αναπαραγωγής, πατήστε **CLOCK/DISPLAY** επανειλημμένα για να επιλέξετε διαφορετικές πληροφορίες αναπαραγωγής.

Επανάληψη αναπαραγωγής

Επαναλαμβανόμενη αναπαραγωγή ενός κομματιού.

- 1 Κατά τη διάρκεια της αναπαραγωγής, πατήστε **REP**.
 - ↳ Εμφανίζεται η ένδειξη [REP] (επανάληψη): επανάληψη της αναπαραγωγής του τρέχοντος κομματιού.
- 2 Για επιστροφή σε κανονική αναπαραγωγή, πατήστε **REP** ξανά.

Επαναλαμβανόμενη αναπαραγωγή όλων των κομματιών ή ενός άλμπουμ

- 1 Κατά τη διάρκεια της αναπαραγωγής, πατήστε επανειλημμένα **REP ALL** για επιλογή:
 - ↳ Εμφανίζεται η ένδειξη [REP ALL] (επανάληψη όλων): επανάληψη της αναπαραγωγής όλων των κομματιών.
 - ↳ Εμφανίζεται η ένδειξη [REP ALB] (επανάληψη άλμπουμ) (μόνο για MP3 και USB): επανάληψη της αναπαραγωγής του τρέχοντος άλμπουμ.
- 2 Για επιστροφή σε κανονική αναπαραγωγή, πατήστε **REP ALL** επανειλημμένα μέχρι να μην εμφανίζεται πλέον η λειτουργία επανάληψης.

Τυχαία αναπαραγωγή

- 1 Πατήστε **SHUF**.
↳ Εμφανίζεται η ένδειξη [SHUF] (τυχαία αναπαραγωγή): τυχαία αναπαραγωγή όλων των κομματιών.
- 2 Για επιστροφή σε κανονική αναπαραγωγή, πατήστε **SHUF** ξανά.



Συμβουλή

- Δεν είναι δυνατή η ταυτόχρονη ενεργοποίηση των λειτουργιών επανάληψης και τυχαίας αναπαραγωγής.

Προγραμματισμός κομματιών

Μπορείτε να προγραμματίσετε έως 40 κομμάτια.

- 1 Σε λειτουργία CD/USB, σε κατάσταση διακοπής, πατήστε **PROG** για ενεργοποίηση της λειτουργίας προγραμματισμού.
↳ Η ένδειξη [PROG] (προγραμματισμός) αναβοσβήνει στην οθόνη.
- 2 Για κομμάτια MP3/WMA, πατήστε **ALB/PRESET+/-** για να επιλέξετε ένα άλμπουμ.
- 3 Πατήστε **◀▶** για να επιλέξετε έναν αριθμό κομματιού και, στη συνέχεια, πατήστε **PROG** για επιβεβαίωση.
- 4 Επαναλάβετε τα βήματα 2 και 3 για επιλογή και αποθήκευση όλων των κομματιών για προγραμματισμό.
- 5 Πατήστε **▶||** για αναπαραγωγή των προγραμματισμένων κομματιών.
↳ Κατά τη διάρκεια της αναπαραγωγής, εμφανίζεται η ένδειξη [PROG] (προγραμματισμός).
 - Για διαγραφή προγράμματος, σε κατάσταση διακοπής, πατήστε **■**.

7 Ρύθμιση επιπέδου έντασης και ηχητικών εφέ

Προσαρμογή επιπέδου έντασης

- 1 Κατά τη διάρκεια της αναπαραγωγής, πατήστε **VOL +/-** για αύξηση/μείωση του επιπέδου της έντασης.

Επιλογή προκαθορισμένου ηχητικού εφέ

- 1 Κατά τη διάρκεια της αναπαραγωγής, πατήστε επανειλημμένα **DSC** για να επιλέξετε:
 - [POP] (ποπ)
 - [JAZZ] (τζαζ)
 - [ROCK] (ροκ)
 - [CLASSIC] (κλασική)

Βελτίωση μπάσων

- 1 Κατά την αναπαραγωγή, πατήστε **DBB** για να ενεργοποιήσετε ή να απενεργοποιήσετε τη δυναμική ενίσχυση μπάσων.
↳ Εάν απενεργοποιηθεί το DBB, εμφανίζεται η ένδειξη DBB.

Σίγαση ήχου

- 1 Κατά τη διάρκεια της αναπαραγωγής, πατήστε **MUTE** για σίγαση/κατάργηση της σίγασης του ήχου.

8 Ακρόαση ραδιοφώνου

Συντονισμός σε ραδιοφωνικό σταθμό

- 1 Πατήστε **TUN** για να επιλέξετε FM.
- 2 Πατήστε και κρατήστε πατημένο το ◀▶ για 2 δευτερόλεπτα τουλάχιστον.
 - ↳ Εμφανίζεται η ένδειξη [SEARCH] (αναζήτηση).
 - ↳ Το ραδιόφωνο συντονίζεται αυτόματα σε ένα σταθμό με ισχυρό σήμα λήψης.
- 3 Επαναλάβετε το βήμα 2 για να συντονιστείτε σε περισσότερους σταθμούς.
 - Για να συντονιστείτε σε σταθμό με ασθενές σήμα λήψης, πατήστε επανειλημμένα ◀▶ μέχρι να εντοπίσετε βέλτιστη λήψη.

Αυτόματος προγραμματισμός ραδιοφωνικών σταθμών

☰ Σημείωση

- Μπορείτε να προγραμματίσετε μέχρι 20 προεπιλεγμένους ραδιοφωνικούς σταθμούς.

- 1 Στη λειτουργία συντονισμού, πατήστε και κρατήστε πατημένο το **PROG** για 2 δευτερόλεπτα προκειμένου να ενεργοποιήσετε τη λειτουργία αυτόματου προγραμματισμού.
 - ↳ Εμφανίζεται η ένδειξη [AUTO] (αυτόματο).

- ↳ Όλοι οι διαθέσιμοι σταθμοί προγραμματίζονται με σειρά ανάλογη με την ισχύ λήψης της ζώνης συχνοτήτων.
- ↳ Ο πρώτος προγραμματισμένος ραδιοφωνικός σταθμός μεταδίδεται αυτόματα.

Μη αυτόματος προγραμματισμός ραδιοφωνικών σταθμών

☰ Σημείωση

- Μπορείτε να προγραμματίσετε μέχρι 20 προεπιλεγμένους ραδιοφωνικούς σταθμούς.

- 1 Συντονισμός σε ραδιοφωνικό σταθμό.
- 2 Πατήστε **PROG** για να ενεργοποιήσετε τη λειτουργία προγραμματισμού.
 - ↳ Η ένδειξη [PROG] (πρόγραμμα) αναβοσβήνει στην οθόνη.
- 3 Πατήστε **ALB/PRESET+/-** για να εκχωρήσετε έναν αριθμό (1 έως 20) στο ραδιοφωνικό σταθμό και, στη συνέχεια, πατήστε **PROG** για επιβεβαίωση.
 - ↳ Εμφανίζονται ο αριθμός προεπιλογής και η συχνότητα του προεπιλεγμένου σταθμού.
- 4 Επαναλάβετε τα παραπάνω βήματα για να προγραμματίσετε άλλους σταθμούς.

☰ Σημείωση

- Για να αντικαταστήσετε έναν προγραμματισμένο σταθμό, αποθηκεύστε έναν άλλο στη θέση του.

Επιλογή προεπιλεγμένου ραδιοφωνικού σταθμού

- 1 Πατήστε **ALB/PRESET+/-** για επιλογή αριθμού προεπιλογής.



Συμβουλή

- Η κεραία FM είναι συνδεδεμένη στην κύρια μονάδα.
- Τοποθετήστε την κεραία όσο πιο μακριά γίνεται από την τηλεόραση, το VCR ή άλλη πηγή ακτινοβολίας.
- Για βέλτιστη λήψη, προεκτείnete πλήρως και προσαρμόστε τη θέση της κεραίας.

9 Άλλες λειτουργίες

Ρύθμιση αφύπνισης

Η μονάδα μπορεί να χρησιμοποιηθεί και ως ζυπνητήρι. Πραγματοποιείται ενεργοποίηση του δίσκου, του δέκτη ή του USB για αναπαραγωγή σε προκαθορισμένη ώρα.

- 1 Βεβαιωθείτε ότι έχετε ρυθμίσει το ρολόι σωστά.
- 2 Πατήστε και κρατήστε πατημένο το **TIMER**.
- 3 Πατήστε, **DISC**, **TUN** ή **USB** για επιλογή πηγής.
- 4 Πατήστε **TIMER** για επιβεβαίωση.
↳ Εμφανίζονται τα ψηφία της ώρας και αρχίζουν να αναβοσβήνουν.
- 5 Πατήστε **◀▶** για να ρυθμίσετε την ώρα.
- 6 Πατήστε **TIMER** για επιβεβαίωση.
↳ Εμφανίζονται τα ψηφία των λεπτών και αρχίζουν να αναβοσβήνουν.
- 7 Πατήστε **◀/▶** για να ρυθμίσετε τα λεπτά.
- 8 Πατήστε **TIMER** για επιβεβαίωση.
↳ Ο χρονοδιακόπτης ρυθμίζεται και ενεργοποιείται.

Ενεργοποίηση και απενεργοποίηση ώρας αφύπνισης

- 1 Πατήστε **TIMER ON/OFF** επανειλημμένα για να ενεργοποιήσετε ή να απενεργοποιήσετε το χρονοδιακόπτη.
↳ Εάν ο χρονοδιακόπτης έχει ενεργοποιηθεί, στην οθόνη εμφανίζεται η ένδειξη **⌚**.

- ↳ Εάν ο χρονοδιακόπτης έχει απενεργοποιηθεί, η ένδειξη  εξαφανίζεται από την οθόνη.

Σημείωση

- Η ώρα αφύπνισης δεν διατίθεται σε λειτουργία MP3 ή LINK.
- Εάν έχει επιλεγεί πηγή DISC/USB και δεν είναι δυνατή η αναπαραγωγή του κομματιού, ο δέκτης ενεργοποιείται αυτόματα.

Ρύθμιση χρονοδιακόπτη διακοπής λειτουργίας

Η μονάδα μπορεί να μεταβεί αυτόματα σε λειτουργία αναμονής μετά από καθορισμένη χρονική περίοδο.

- 1 Όταν η μονάδα είναι ενεργοποιημένη, πατήστε επανειλημμένα **SLEEP** για να επιλέξετε μια καθορισμένη χρονική περίοδο (σε λεπτά).
 - ↳ Όταν έχει ενεργοποιηθεί ο χρονοδιακόπτης διακοπής λειτουργίας, στην οθόνη εμφανίζεται η ένδειξη **z^z**.

Για να απενεργοποιήσετε το χρονοδιακόπτη διακοπής λειτουργίας

- 1 Πατήστε επανειλημμένα **SLEEP** μέχρι να εμφανιστεί η ένδειξη **[OFF]**.
 - ↳ Όταν απενεργοποιηθεί ο χρονοδιακόπτης διακοπής λειτουργίας, η ένδειξη **z^z** εξαφανίζεται από την οθόνη.

Ακρόαση ήχου από εξωτερική συσκευή

Μπορείτε να ακούσετε μουσική από ένα MP3 player μέσω της μονάδας.

- 1 Πατήστε **MP3 LINK** για επιλογή πηγής MP3 LINK.
- 2 Συνδέστε το παρεχόμενο καλώδιο MP3 link:
 - στην υποδοχή **MP3 LINK** (3,5 χιλ.) της μονάδας
 - στην υποδοχή ακουστικών μιας εξωτερικής συσκευής
- 3 Ξεκινήστε την αναπαραγωγή της συσκευής (δείτε το εγχειρίδιο χρήσης της συσκευής).

10 Πληροφορίες προϊόντος

Σημείωση

- Οι πληροφορίες προϊόντος υπόκεινται σε αλλαγή χωρίς προειδοποίηση.

Προδιαγραφές

Ενισχυτής

Όνομαστική ισχύς εξόδου	2X5W RMS
Απόκριση συχνοτήτων	60 - 16kHz, ± 3 dB
Λόγος σήματος προς θόρυβο	> 65dB
Είσοδος Aux	0,5 V RMS 20kohm

Δίσκος

Τύπος λείξερ	Ημιαγωγός
Διάμετρος δίσκου	12cm/8cm
Υποστηριζόμενοι δίσκοι	CD-DA, CD-R, CD-RW, MP3-CD, WMA-CD
DAC ήχου	24Bit / 44,1kHz
Συνολική αρμονική παραμόρφωση	<1%
Απόκριση συχνοτήτων	60Hz -16kHz (44,1kHz)
Λόγος σήματος προς θόρυβο	>65dBA

Δέκτης

Εύρος συντονισμού	FM: 87,5 - 108 MHz
Πλέγμα συντονισμού	50 KHz
Ευαισθησία	
– Μονοφωνικός, λόγος σήματος προς θόρυβο	< 22 dBf
Αναζήτηση επιλεκτικότητας	< 36 dBu
Συνολική αρμονική παραμόρφωση	< 3%
Λόγος σήματος προς θόρυβο	> 45 dBu

Ηχεία

Σύνθετη αντίσταση ηχείων	4ohm
Οδηγός ηχείου	Γούφερ 3,5"+τουίτερ 0,8
Ευαισθησία	>82dB/m/W

Γενικές πληροφορίες

Ρεύμα AC	230 V, 50 Hz
Κατανάλωση ενέργειας σε λειτουργία	25 W
Κατανάλωση ενέργειας κατά τη αναμονή	< 2 W
Κατανάλωση ενέργειας κατά τη λειτουργία αναμονής ECO Power	< 1 W
USB Direct	Έκδοση 2.0/1.1
Διαστάσεις	
– Κύρια μονάδα (Γ x Υ x Β)	150 x 152 x 250 χιλ.
– Ηχείο (π x υ x β)	150 x 152 x 197 χιλ.
Βάρος	
– Με τη συσκευασία	5,14 κιλά
– Κύρια μονάδα	2,002 κιλά
– Ηχείο	2 x 0,895 κιλά

Πληροφορίες δυνατότητας αναπαραγωγής μέσω USB

Συμβατές συσκευές USB:

- Μνήμη USB flash (USB 2.0 ή USB 1.1)
- Συσκευές αναπαραγωγής USB flash (USB 2.0 ή USB 1.1)
- Κάρτες μνήμης (απαιτείται πρόσθετη συσκευή ανάγνωσης κάρτας για να λειτουργεί με αυτή τη συσκευή)

Υποστηριζόμενα φορμά:

- USB ή φορμά αρχείου μνήμης FAT12, FAT16, FAT32 (μέγεθος τομέα: 512 byte)
- Ρυθμός bit MP3 (ρυθμός δεδομένων): 32-320 Kbps και μεταβλητός ρυθμός bit
- WMA v9 ή προηγούμενη έκδοση
- Ο μέγιστος αριθμός ένθετου καταλόγου είναι 8 επίπεδα
- Αριθμός άλμπουμ/φακέλων: μέγιστο 99
- Αριθμός κομματιών/τίτλων: μέγιστο 999
- Ετικέτα ID3 v2.0 ή μεταγενέστερη έκδοση
- Όνομα αρχείου σε Unicode UTF8 (μέγιστο μήκος: 128 byte)

Μη υποστηριζόμενα φορμά:

- Κενά άλμπουμ: κενό άλμπουμ είναι το άλμπουμ που δεν περιέχει αρχεία MP3/WMA και δεν εμφανίζεται στην οθόνη.
- Τα μη υποστηριζόμενα φορμά αρχείων παραλείπονται. Για παράδειγμα, τα έγγραφα Word (.doc) ή τα αρχεία MP3 με επέκταση .dlf παραβλέπονται και δεν πραγματοποιείται αναπαραγωγή τους.
- Αρχεία ήχου AAC, WAV, PCM
- Αρχεία WMA με προστασία DRM (.wav, .m4a, .m4p, .mp4, .aac)
- Αρχεία WMA σε φορμά Lossless

Υποστηριζόμενα φορμά δίσκων MP3

- ISO9660, Joliet
- Μέγιστος αριθμός τίτλων: 512 (ανάλογα με το μήκος του ονόματος αρχείου)
- Μέγιστος αριθμός άλμπουμ: 255
- Υποστηριζόμενες συχνότητες δειγματοληψίας: 32 kHz, 44,1 kHz, 48 kHz
- Υποστηριζόμενοι ρυθμοί bit : 32~256 (kbps), μεταβλητοί ρυθμοί bit

11 Αντιμετώπιση προβλημάτων



Προειδοποίηση

- Μην αφαιρείτε ποτέ το περίβλημα αυτής της συσκευής.

Για να εξασφαλιστεί να ισχύει η εγγύηση, μην επιχειρήσετε να επιδιορθώσετε το σύστημα μόνοι σας.

Εάν αντιμετωπίσετε προβλήματα κατά τη χρήση της συσκευής, ελέγξτε τα παρακάτω σημεία πριν ζητήσετε επισκευή. Εάν το πρόβλημα εξακολουθεί να υφίσταται, επισκεφθείτε την ιστοσελίδα της Philips (www.philips.com/welcome). Όταν επικοινωνείτε με τη Philips, βεβαιωθείτε ότι βρίσκεστε κοντά στη συσκευή και ότι έχετε διαθέσιμα τον αριθμό μοντέλου και το σειριακό αριθμό.

Η συσκευή δεν τροφοδοτείται με ρεύμα

- Βεβαιωθείτε ότι το βύσμα τροφοδοσίας AC της μονάδας είναι σωστά συνδεδεμένο.
- Βεβαιωθείτε ότι περνάει ρεύμα από την πρίζα AC.
- Ως χαρακτηριστικό εξοικονόμησης ενέργειας, η μονάδα απενεργοποιείται αυτόματα έπειτα από 15 λεπτά αφού ολοκληρωθεί η αναπαραγωγή του κομματιού και δεν χρησιμοποιηθεί κανένα πλήκτρο ελέγχου.

Δεν παράγεται ήχος ή ο ήχος είναι κακής ποιότητας

Δεν παράγεται ήχος ή παράγεται ήχος κακής ποιότητας

- Προσαρμόστε την ένταση του ήχου.
- Αποσυνδέστε τα ακουστικά.
- Βεβαιωθείτε ότι τα ηχεία είναι σωστά συνδεδεμένα.
- Βεβαιωθείτε ότι το γυμνό τμήμα των καλωδίων ηχείων συγκρατείται.

Έχει αντιστραφεί η αριστερή με τη δεξιά έξοδο ήχου

- Ελέγξτε τις συνδέσεις και τη θέση των ηχείων.

Η συσκευή δεν αναπαράγεται.

- Αποσυνδέστε και επανασυνδέστε το βύσμα τροφοδοσίας AC, και στη συνέχεια ενεργοποιήστε ξανά το σύστημα.
- Ως χαρακτηριστικό εξοικονόμησης ενέργειας, το σύστημα απενεργοποιείται αυτόματα έπειτα από 15 λεπτά αφού ολοκληρωθεί η αναπαραγωγή του κομματιού και δεν χρησιμοποιηθεί κανένα πλήκτρο ελέγχου.

Δε λειτουργεί το τηλεχειριστήριο.

- Πριν πατήσετε οποιοδήποτε κουμπί λειτουργίας, επιλέξτε πρώτα τη σωστή πηγή από το τηλεχειριστήριο και όχι από την κύρια μονάδα.
- Μειώστε την απόσταση ανάμεσα στο τηλεχειριστήριο και τη μονάδα.
- Τοποθετήστε την μπαταρία με τη σωστή πολικότητα (σύμβολα +/-), όπως υποδεικνύεται.
- Αντικαταστήστε την μπαταρία.
- Στρέψτε το τηλεχειριστήριο απευθείας προς τον αισθητήρα που βρίσκεται στην πρόσοψη της μονάδας.

Δεν εντοπίζεται δίσκος

- Εισαγάγετε ένα δίσκο.
- Βεβαιωθείτε ότι ο δίσκος δεν έχει τοποθετηθεί ανάποδα.
- Περιμένετε μέχρι να καθαρίσει η υγρασία που έχει συγκεντρωθεί στο φακό.
- Αντικαταστήστε ή καθαρίστε το δίσκο.
- Χρησιμοποιήστε ένα ολοκληρωμένο CD ή έναν δίσκο σωστού φορμά.

Δεν είναι δυνατή η αναπαραγωγή ορισμένων αρχείων από συσκευή USB

- Ο αριθμός φακέλων ή αρχείων στη συσκευή USB υπερβαίνει το καθορισμένο όριο. Αυτό δεν αποτελεί δυσλειτουργία.
- Το φορμά των αρχείων αυτών δεν υποστηρίζεται.

Η συσκευή USB δεν υποστηρίζεται

- Η συσκευή USB δεν είναι συμβατή με τη μονάδα. Δοκιμάστε άλλη συσκευή.

Κακή ραδιοφωνική λήψη

- Αυξήστε την απόσταση μεταξύ της μονάδας και της τηλεόρασης ή του VCR.
- Επεκτείνετε πλήρως την κεραία FM.

Ο χρονοδιακόπτης δεν λειτουργεί

- Ρυθμίστε σωστά το ρολόι.
- Ενεργοποιήστε το χρονοδιακόπτη.

Η ρύθμιση ρολογιού/χρονοδιακόπτη διαγράφηκε

- Υπήρξε διακοπή ρεύματος ή το καλώδιο ρεύματος αποσυνδέθηκε.
- Ρυθμίστε ξανά το ρολόι/χρονοδιακόπτη.

