

ИНСТРУКЦИЯ ЗА ЕКСПЛОАТАЦИЯ

Часовник с радио

AJ3121



PHILIPS

1

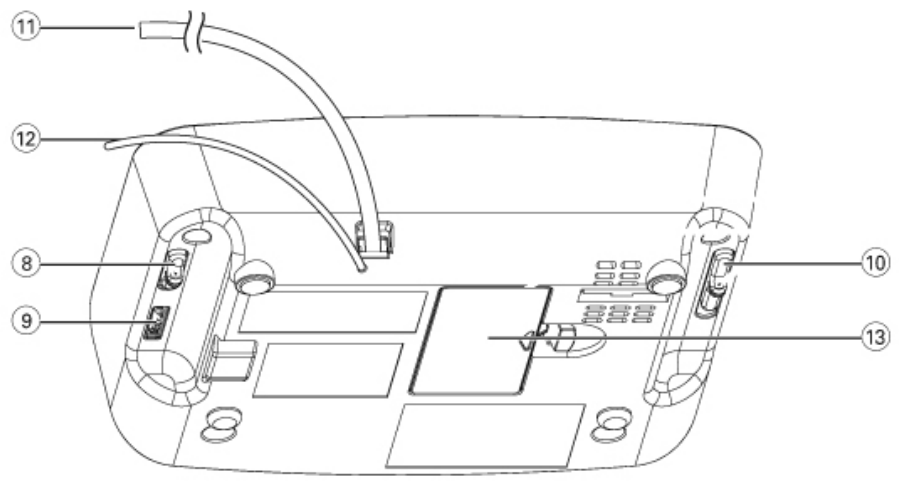
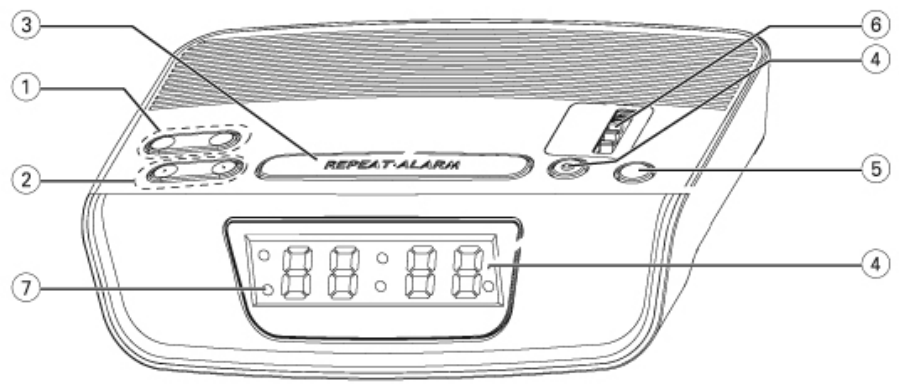

БУТОНИ ЗА УПРАВЛЕНИЕ (ПОГЛЕДНЕТЕ 1)

1. **SET TIME / ALARM SET**
 - за настройване на часовника;
 - за настройване на часа на будилника;
2. **HR / MIN**
 - за нагласяне на часовете / минутите на часовника / будилника / таймера за самоизключване;
3. **REPEAT ALARM / SLEEP OFF**
 - за изключване на будилника за период от 9 минути;
 - за нагласяне на функцията за самоизключване на радиото;
4. **ALARM RESET**
 - за изключване на будилника за 24 часа;
5. **SLEEP**
 - за активиране на таймера за самоизключване;
 - за нагласяне на периода за изключване;
6. **TUNING**
 - за настройване на радио станции;
7. **Индикатор за будилника**
 - светва, когато будилника е активиран;
8. **FM / MW**
 - за избор на FM/MW радио вълни;
9. **VOLUME**
 - за нагласяне на нивото на звука;
10. **RADIO / ALARM**
 - OFF:** за изключване на радиото/ будилника;
 - RADIO ON:** за включване на радиото;
 - ALARM – RADIO:** активира радиото за будилник;
 - ALARM – BUZZER:** активира сигналното устройство за будилник;
11. **Захранващ кабел**
 - за свързване към контакт;
12. **Навита антена**
 - подобрява FM радио приемането;
13. **Отделение за батерии**
 - отворете, за да поставите батерия 9V 6F22 (не е осигурена), за поддържаща памет на часовника.

ИНСТАЛИРАНЕ

Захранване

1. Проверете дали захранването означено на лепенката с модела отдолу на часовника отговаря на захранването в токовата мрежа. Ако не отговаря, консултирайте се с доставчика си или сервизния център.
2. Включете захранващия кабел в контакта на стената.
3. За да изключите часовника напълно от захранването, изключете захранващия кабел от контакта.

Поддържаща памет на часовника

Поддържащата памет на часовника ви позволява да запаметите настройките на часовника и будилника до един ден ако има прекъсване на захранването, например спиране на тока. Ще се изключват напълно часовника и дисплея. След като захранването се възстанови, часовника ще показва точния час.

1. Отворете капачето на отделението за батериите, за да поставите батерия тип 9V 6F22 (не е осигурена), за да е възможно поддържането.
2. Затворете капачето.

***Бележка:** Ако не е поставена батерия или прекъсването на захранването е продължително, ще трябва да нагласите часовника и будилника отново.*

Батериите съдържат химически субстанции, така че трябва да се изхвърлят правилно.

Консумация на енергия в стендбай режим 1.8W

РАДИО

Можете да използвате това устройство само като радио!

1. Нагласете **RADIO/ALARM** на **RADIO ON**, за да включите радиото.
 2. Изберете радио вълните като нагласите бутон **FM/MW**.
 3. Нагласете **TUNNING**, за да настроите желаната радио станция.
 4. Завъртете бутон на контрол на звука **VOLUME**, за да нагласите силата му.
 5. Нагласете **RADIO/ALARM** на **OFF**, за да изключите радиото.
- Когато е включена функцията за самоизключване, за да изключи радиото, трябва също така да натиснете бутон **SLEEP OFF**.

За да подобрите приемането:

FM:

запънете и нагласете навитата антена напълно, за да имате оптимално приемане.

MW:

използва се вградената антена вътре в часовника. Насочете антената като наместите позицията на часовника.

НАГЛАСЯНЕ НА ЧАСА НА ЧАСОВНИКА/ БУДИЛНИКА

Часът се изписва като се използва 24-часов часовник.

1. Задръжте **SET TIME / ALARM SET**.
2. Натиснете неколккратно **HR** или **MIN**, или задръжте **HR** или **MIN**, за да нагласите минутите и/ или часовете.
3. Пуснете **SET TIME / ALARM SET** и **HR** или **MIN** когато настроите точното време.
 - Нагласеното време ще се покаже на дисплея и ще започне да тече

НАСТРОЙВАНЕ НА БУДИЛНИКА

За да използвате будилника, първо трябва да нагласите часа за будилника. Може да избирате от два различни режима на будилник, които да ви будят: радио или сигнално устройство

1. Изберете желанието от вас режим на будилника като нагласите **RADIO/ALARM** на **RADIO** или **BUZZER**.
 - индикатора за будилника ще светне.

Полезни съвети:

- *Ако сте избрали радио режима, уверете се, че сте настроили звука достатъчно силно, за да може да ви събуди.*
- *Сигналното устройство се пуска с фиксирана сила на звука и не може да се наглася.*

ИЗКЛЮЧВАНЕ НА БУДИЛНИКА

Има три начина да изключите будилника. Докато не отмените будилника напълно, ще бъде избран автоматично 24 часов режим на възстановяване след 59 минути след момента, в който будилника се е включил за първи път.

24 часов режим на възстановяване

Ако искате будилника да спре незабавно, но също така да се запазят настройките му за следващия ден:

- Натиснете **ALARM RESET** по време на звъненето на будилника.
- o Индикатора за будилника ще остане светнат.

Пълно отменяне на будилника

- За да отмените нагласения будилник преди да звънне, или по време на звъненето
- Индикатора за будилника ще изгасне.

Повторение на будилник

Това ще повтаря звъненето на будилника ви през 9-минутен интервал.

1. По време на звъненето на будилника, натиснете **REPEAT ALARM**.
2. Повтарянето може да продължи, ако желаете, до 59 минути.
 - Индикатора за будилника ще остане светнат.

ТАЙМЕР ЗА САМОИЗКЛЮЧВАНЕ (SLEEP)

Този часовник има вграден таймер, който му позволява да се изключва автоматично по време на радио възпроизвеждане след предварително зададен период от време. Това ви позволява да легнете, слушате и да заспите. Максимум на таймера е 1 час и 59 минути.

Настройване на таймера за самоизключване

1. Нагласете **RADIO/A ARM** на позиция **OFF**.
2. Нагласете таймера за самоизключване, за да активирате функцията за самоизключване като изберете един от следните начини:
 - Просто натиснете **SLEEP**, за да нагласите таймера на 59 минути.
 - Задръжте **SLEEP**, и натиснете неколккратно **MIN**, за да нагласите таймера от 59 минути надолу.
 - Задръжте **SLEEP** и натиснете **HR**, за да добавите 1 час време за самоизключване (1:59)
 - За да отмените самоизключването, натиснете **SLEEP OFF**.

ИНФОРМАЦИЯ ОТНОСНО БЕЗОПАСНОСТТА

- Поставете часовника близо до контакт и така че захранващия кабел да може да се достигне лесно.
- Когато щепсела към мрежата или куплунга на уреда се използват като изключващо устройство, като то трябва бъде в готовност за употреба
- Поставете часовника на твърда и плоска повърхност, така че да не се клати.
- Ако не възнамерявате да използвате часовника с радио за дълго време, издърпайте захранващия кабел от контакта. В допълнение на това, препоръчително е да премахнете батерията. Това ще предотврати всякаква опасност от изтичане и часовника няма да се повреди.
- Не излагайте устройството, батериите на влага, дъжд, пясък или силна топлина причинена от оборудване, което се загрява или директна слънчева светлина
- Часовникът не трябва да се излага на пръскане или разливане
- Правилната вентилация предотвратява прегряването и за тази цел е необходимо да оставите минимално разстояние от 15 сантиметра между вентилационите отвори и заобикалящите часовника повърхности.
- Вентилацията не трябва да се възпира като покривате вентилационите отвори с предмети като вестници, покривки, пердета и др.
- Върху часовника не бива да се поставят предмети изпълнени с течности, като вази.
- Върху часовника не трябва да се поставят източници на открит огън, като запалени свещи.
- За почистване на часовника използвайте мека, леко влажна велурена кърпа. Не използвайте никакви почистващи агенти съдържащи алкохол, амоняк, бензин или абразиви, тъй като те могат да увредят корпуса.

ВНИМАНИЕ

Употребата на бутони за управление или извършването на настройки и процедури различни от описаните в упътването може да доведат до опасност.

Това устройство е съвместимо с изискванията за радио смущенията в Европейския Съюз.

ВЪЗМОЖНИ ПРОБЛЕМИ

Ако възникне проблем, първо проверете изброените по-долу неща преди да занесете системата за поправка.

Ако не можете да оправите проблема като следвате тези съвети, свържете се с вашия доставчик или сервизния център.

ВНИМАНИЕ: При никакви обстоятелства не трябва да се опитвате да поправите системата сами, тъй като това ще направи гаранцията невалидна. Не отваряйте системата, тъй като има риск от токов удар.

Липса на звук/ захранване

- Звукът не е нагласен
- Нагласете силата на звука.

Появяващ се понякога прищракващ звук по време на FM излъчването

- Слаб сигнал
- Нагласете позицията на навигативната антена.

Непрекъснато прищракване/ съскащо смущение по време на MW излъчването

- Електрическо смущение от телевизор, компютър, флуоресцентна лампа и др
- Преместете устройството далеч от друго електрическо оборудване.)

Будилникът не функционира

- Часът на будилника не е настроен или не е избран режим за будилник.
- Нагласете часа на будилника/ изберете режим за будилник.
- Силата на звука на радиото е прекалено слаба.
- Нагласете силата на звука.
- Будилника в режим радио не е нагласен на радио станция
- Настройте радио станция

ИНФОРМАЦИЯ ОТНОСНО ОКОЛНАТА СРЕДА

Всички ненужни опаковъчни материали са намалени до минимум и опаковката може лесно да се раздели на два материала: хартия и картон.

Вашата система се състои от материали, които могат да бъдат рециклирани ако се предоставят на специализирана фирма. Моля проучете местните наредби отнасящи се до изхвърлянето на опаковъчен материали, изтощени батерии и старо оборудване.

ИЗХВЪРЛЯНЕ НА ВАШИЯ СТАР ПРОДУКТ

Вашият продукт е проектиран и произведен от висококачествени материали и съставни части, които могат да бъдат рециклирани и използвани отново

Когато този символ със зачеркнат контейнер за болкук е прикачен към продукт, това означава, че продуктът е произведен съгласно европейска директива 2002/96/ЕС.

Моля информирайте се относно местната система за разделно събиране на електрически и електронни отпадъци.

Моля действайте според местните закони и не изхвърляйте вашия стар продукт с нормалните домакински отпадъци. Правилното изхвърляне на вашия стар продукт ще помогне за предотвратяването на евентуални отрицателни последствия за околната среда и човешкото здраве.