

Her zaman yardıma hazırız

Ürününüzü kaydettirmek ve destek almak için şu adrese gidin:
www.philips.com/support

SHB5500

Sorularınız mı
var? Philips'e
Ulaşın



Kullanım kılavuzu

PHILIPS

İçindekiler

1	Önemli güvenlik talimatları	2
	İşitme Güvenliği	2
	Genel bilgiler	2
	EMF uyumluluğu	2
2	Kablosuz kulak üstü kulaklığınız	3
	Kutunun içindekiler	3
	Diğer cihazlar	3
	Kablosuz kulak üstü kulaklığınızla ilgili genel bilgiler	3
3	Başlarken	4
	Kulaklığınızı şarj etme	4
	Kulaklığı cep telefonunuzla eşleyin	4
4	Kulaklığın kullanımı	5
	Kulaklığı bir Bluetooth cihazına bağlayın	5
	Aramalarınızı ve müziğinizi yönetme	5
	Kulaklığınızı takma	6
5	Teknik veriler	7
6	Bildirim	8
	Uygunluk bildirimini	8
	Eski ürün ve pilin atılması	8
7	Sıkça sorulan sorular	9

1 Önemli güvenlik talimatları

İşitme Güvenliği



Tehlike

- İşitme duyunuzun zarar görmemesi için kulaklığınızı yüksek sesle kullandığınız süreyi sınırlayın ve sesi güvenli bir seviyeye ayarlayın. Ses seviyesi arttıkça güvenli dinleme süresi kısalmaktadır.

Kulaklığınızı kullanırken aşağıdaki hususları göz önünde bulundurun.

- Makul süreler boyunca, makul ses seviyelerinde dinleyin.
- İşitme duyunuz uyum sağlasa bile ses seviyesini sürekli olarak arttırmamaya dikkat edin.
- Ses seviyesini, çevrenizi duyamayacağınız kadar yükseltmeyin.
- Potansiyel olarak tehlikeli durumlarda dikkatle davranmalı veya dinlemeye geçici olarak ara vermelisiniz.
- Kulaklıkların aşırı yüksek ses basıncı işitme kaybına neden olabilir.
- Araç kullanırken her iki kulağı kapatacak şekilde kulaklık kullanılması önerilmez ve bazı bölgelerde yasadışı olabilir.
- Güvenliğiniz için trafikte veya potansiyel olarak tehlikeli ortamlarda telefon çağrıları veya müzik nedeniyle dikkatinizin dağılmasından kaçının.

Genel bilgiler

Hasarı veya arızayı önlemek için:



Dikkat

- Kulaklığı aşırı ısıya maruz bırakmayın.
- Kulaklığı düşürmeyin.
- Kulaklığı sıvı damlamasına veya sıçramasına maruz bırakmayın.
- Kulaklık setinizin suya sokulmasına izin vermeyin.
- Alkol, amonyak, benzin veya aşındırıcı madde içeren temizlik malzemeleri kullanmayın.
- Ürünü temizlemek için, gerekirse çok az miktarda suyla veya sulandırılmış yumuşak sabunla nemlendirilmiş yumuşak bir bez kullanın.
- Dahili pili güneş ışığı, ateş veya benzeri ortamlara maruz bırakmayın.

Çalışma ve saklama sıcaklıkları ile nem hakkında

- Sıcaklığın -15°C (5°F) ile 55°C (131°F) arasında olduğu, en fazla %90 bağıl nem olan bir yerde çalıştırın veya saklayın.
- Yüksek veya düşük sıcaklık koşullarında pil ömrü kısalmaktadır.

EMF uyumluluğu

Bu cihaz, elektromanyetik alanlara maruz kalmaya ilişkin geçerli tüm standartlara ve düzenlemelere uygundur.

2 Kablosuz kulak üstü kulaklığınız

Bu ürünü satın aldığınız için teşekkür ederiz; Philips dünyasına hoş geldiniz! Philips tarafından verilen destekten tam olarak yararlanabilmek için www.philips.com/welcome adresinden ürün kaydınızı yaptırın.

Bu Philips kablosuz kulak üstü kulaklıkla şunları yapabilirsiniz:

- kolay, kablosuz ve eller serbest aramanın keyfini çıkarabilir;
- kablosuz müzik dinleyip müziğinizi kontrol edebilir;
- aramalar ve müzik arasında geçiş yapabilirsiniz.

Kutunun içindekiler



Philips Bluetooth kablosuz kulak üstü kulaklık SHB5500

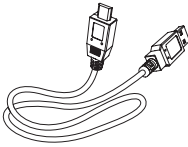

USB şarj kablosu (yalnızca şarj için)



Hızlı başlangıç kılavuzu

Diğer cihazlar

Bluetooth destekleyen ve kulaklık ile uyumlu olan cep telefonu veya cihazlar (örn. dizüstü bilgisayar, PDA, Bluetooth adaptörler, MP3 çalarlar vb.).

Kablosuz kulak üstü kulaklığınızla ilgili genel bilgiler

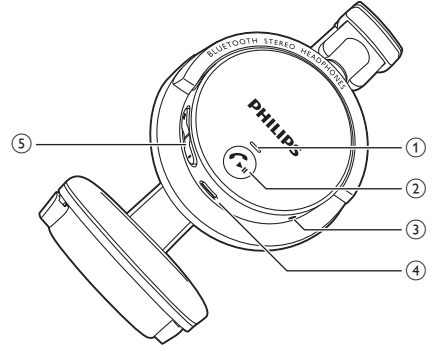

- ① LED ışığı
- ② Arama/Müzik düğmesi
- ③ Mikrofon
- ④ Mikro USB şarj yuvası
- ⑤ Ses Seviyesi/Parça kontrol düğmesi

3 Başlarken

Kulaklığınızı şarj etme

Not

- Kulaklığı ilk kez kullanmadan önce, optimum pil kapasitesi ve ömrü için pili 5 saat şarj edin.
- Hasarı önlemek için sadece orijinal USB şarj kablosunu kullanın.
- Kulaklığı şarj etmek için bağlı olduğunuzda gücü kesileceğinden, şarj etmeye başlamadan önce aramanızı sonlandırın.
- Normalde kulaklığı şarj olurken de kullanabilirsiniz.

Birlikte verilen USB şarj kablosunu:

- kulaklık üzerindeki mikro USB şarj yuvası ve
 - şarj cihazı/bilgisayarın USB bağlantı noktasına bağlayın.
- ↳ LED ışık şarj sırasında beyaz renkte yanarken kulaklık tamamen şarj olduğunda söner.

İpucu

- Normalde tam şarj işlemi 3 saat sürer.

Kulaklığı cep telefonunuzla eşleyin

Kulaklığı cep telefonunuzla ilk kez kullanmadan önce iki cihazı eşleyin. Eşleme başarılı olduğunda kulaklık ve cep telefonu arasında şifreli bir bağlantı kurulur. Kulaklık son 8 cihazı bellekte saklar. 8 taneden fazla cihaz eşlemeye çalışırsanız ilk eşlenen cihazın yerini yeni cihaz alır:

- 1 Cep telefonunun açık ve Bluetooth özelliğinin etkin olduğundan emin olun.
- 2 Kulaklığın tamamen şarj olduğundan ve kapalı olduğundan emin olun.

- 3 Mavi ve beyaz LED'ler sırayla yanıp sönmeye başlayana kadar  düğmesini basılı tutun.
↳ Kulaklık, eşleme modunda 5 dakika kalır.

- 4 Kulaklığı cep telefonuyla eşleyin. Ayrıntılı bilgi için cep telefonunuzun kullanım kılavuzuna başvurun.

Aşağıdaki örnekte, kulaklığınızı cep telefonunuzla nasıl eşleyeceğinizi gösterilmektedir:

- 1 Cep telefonunuzun Bluetooth özelliğini etkinleştirin, Philips SHB5500 öğesini seçin.
- 2 İstenirse kulaklık parolasını "0000" (4 tane sıfır) olarak girin. Bluetooth 2.1+EDR veya daha üstü sürümler bulunan cep telefonlarında parola girmeye gerek yoktur.

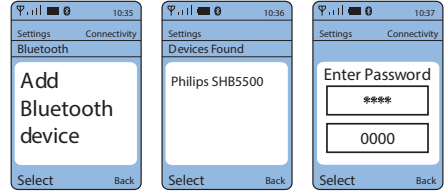

4 Kulaklığın kullanımı

Kulaklığı bir Bluetooth cihazına bağlayın

- 1 Cep telefonunuzu/Bluetooth cihazınızı açın.
- 2 Kulaklığı açmak için  tuşunu basılı tutun.
↳ Mavi LED yanıp söner.
↳ Kulaklık en son bağlandığı cep telefonuna/Bluetooth cihazına otomatik olarak bağlanır. Son cihaz kullanılabilir değilse kulaklık sondan bir önceki cihaza yeniden bağlanmayı dener.

İpucu

- Cep telefonunuzu/Bluetooth cihazınızı kulaklığı açtıktan sonra açar veya Bluetooth özelliğini kulaklığı açtıktan sonra etkinleştirirseniz kulaklığı ve cep telefonunu/Bluetooth cihazını manuel olarak yeniden bağlamanız gerekir.

Not

- Kulaklık, 5 dakika içinde çevredeki herhangi bir Bluetooth cihazına bağlanamazsa, pil ömrünü korumak için otomatik olarak kapanır.

Aramalarınızı ve müziğinizi yönetme

Görev	Çalıştırma	Ses veya LED Göstergesi
Kulaklığı açın.	 düğmesini 1 saniyeden uzun süre basılı tutun	1 kısa bip sesi

Kulaklığı kapatın.	 düğmesini 4 saniyeden uzun süre basılı tutun	• 1 uzun bip sesi • 1 uzun beyaz ışık yanıp sönməsi
--------------------	---	--

Müziği çalın veya duraklatın.	 düğmesine basın	1 kısa bip sesi
-------------------------------	---	-----------------

Bir aramayı yanıtlayın veya sonlandırın.	 düğmesine basın	1 kısa bip sesi
--	---	-----------------

Aramayı reddedin.	 düğmesini basılı tutun	1 kısa bip sesi
-------------------	--	-----------------

Son aranan numarayı yeniden arayın.	 düğmesine iki kez basın	1 kısa bip sesi
-------------------------------------	---	-----------------

Arama sırasında başka bir arayana geçin.	 düğmesine iki kez basın	1 uzun bip sesi
--	---	-----------------

Ses seviyesini ayarlar.	+/- düğmesine basın	1 kısa bip sesi
-------------------------	---------------------	-----------------

İleri atlayın.	+ düğmesini basılı tutun	1 kısa bip sesi
----------------	--------------------------	-----------------

Geri atlayın.	- düğmesini basılı tutun	1 kısa bip sesi
---------------	--------------------------	-----------------

Diğer kulaklık göstergesi durumu

Kulaklık durumu	Gösterge
Kulaklık, bekleme modundayken veya siz müzik dinlerken bir Bluetooth cihazına bağlanır.	Mavi LED 6 saniyede bir yanıp söner.
Kulaklık eşlemeye hazır.	LED sırayla mavi ve beyaz renkte yanıp söner.
Kulaklık açıktır, ancak bir Bluetooth cihazına bağlı değildir.	Mavi LED hızlı yanıp söner.
Gelen bir arama var.	Mavi LED saniyede iki kez yanıp söner.

Pil seviyesi düşük olduğunda.	Beyaz LED yanıp söner.
Pil tamamen dolu.	Beyaz LED kapalı.

Kulaklığınızı takma

Baş bandını başınıza uyacak şekilde ayarlayın.



İpucu

- Kullandıktan sonra, kolay saklama için kulaklığı katlayın.

5 Teknik veriler

- Minimum 9 saat m¼zik veya konuřma s¼resi
- 200 saate kadar bekleme s¼resi
- Normal tam řarj olma s¼resi: 3 saat
- řarj edilebilir lityum iyon pil (200 mAh)
- Bluetooth 3.0, Bluetooth mono desteęi (Kulaklık Profili - HSP, Eller Serbest Profili - HFP), Bluetooth stereo desteęi (Geliřmiř Ses Daęıtım Profili - A2DP; Ses Video Uzaktan Kumanda Profili - AVRCP)
- alıřma menzili: En fazla 15 metre
- Dijital yankı ve g¼r¼lt¼y¼ azaltma
- Otomatik kapanma



Not

- Teknik ¼zellikler ¼nceden bildirilmeksizin deęiřtirilebilir.

6 Bildirim

Uygunluk bildirimi

İşbu belge ile WOOX Innovations, bu ürünün 1999/5/EC Yönergesinin esas şartlarına ve ilgili hükümlerine uygun olduğunu beyan eder. Uygunluk Bildirimi'ni www.p4c.philips.com adresinde bulabilirsiniz.

Bu ürün, 1999/5/EC sayılı Avrupa R&TTE yönergesine uygun olarak tasarlanmış, test edilmiş ve üretilmiştir.

Eski ürün ve pilin atılması



Ürününüz geri dönüştürülebilir ve yeniden kullanılabilir yüksek kaliteli malzeme ve bileşenler kullanılarak üretilmiştir.



Ürünlerin üzerindeki bu simge, ürünün 2012/19/EU sayılı Avrupa Yönergesi kapsamında olduğu anlamına gelir:



Bu simge, ürünün 2013/56/EU sayılı Avrupa Yönergesi kapsamında olan ve normal evsel atıklarla birlikte atılmayan yeniden şarj edilebilir dahili pil içerdiği anlamına gelir. Şarj edilebilir pili bir uzmanın çıkarması için ürününüzü mutlaka resmi bir toplama noktasına veya bir Philips servis merkezine götürmenizi öneririz. Elektrikli ve elektronik ürünlerin ve yeniden şarj edilebilir pillerin ayrı olarak toplanması ile ilgili bulunduğunuz yerdeki sistem hakkında bilgi

edinin. Yerel kuralları takip edin; ürün ve yeniden şarj edilebilir pilleri asla normal evsel atıklarla birlikte atmayın. Eski ürünlerin ve yeniden şarj edilebilir pillerin doğru şekilde atılması, çevre ve insan sağlığı üzerindeki olumsuz etkileri önlemeye yardımcı olur.

Entegre pili çıkarın

Not

- Pili çıkarmadan önce kulaklığın USB şarj kablosundan ayrıldığından emin olun.

Ülkenizde elektronik ürünlerin toplanması/geri dönüşümü için bir sistem yoksa, kulaklığı atmadan önce pili çıkarıp geri dönüşüme tabi tutarak çevrenin korunmasına katkıda bulunabilirsiniz.

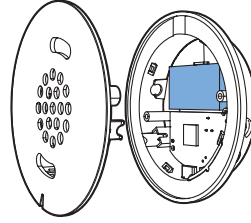

Çevresel bilgiler

Gereksiz tüm ambalaj malzemeleri çıkarılmıştır. Ambalajı üç malzemeye kolayca ayrılabilir şekilde yapmaya çalıştık: karton (kutu), polistiren köpük (tampon) ve polietilen (torbalar, koruyucu köpük tabakası.)

Sisteminiz, uzman bir firma tarafından parçalanması halinde geri dönüştürülebilir ve kullanılabilir malzemelerden oluşmaktadır. Lütfen ambalaj malzemelerinin, tükenen pillerin ve eski donanımın atılmasında yerel yönetmeliklere uygun hareket edin.

Bu ürün, EEE yönergesine uygundur.

7 Sıkça sorulan sorular

Bluetooth kulaklığım açılmıyor.

Pil seviyesi düşük olduğunda. Kulaklığı şarj edin.

Bluetooth kulaklığımı cep telefonuyla eşleyemiyorum.

Bluetooth devre dışı bırakılmıştır. Cep telefonunuzun Bluetooth özelliğini etkinleştirin ve kulaklığınızı açmadan önce cep telefonunuzu açın.

Eşleme yapılmıyor.

Kulaklığın eşleme modunda olduğundan emin olun.

- Bu kullanım kılavuzunda (bkz. 'Kulaklığı cep telefonunuzla eşleyin' sayfa 4) açıklanan adımları izleyin.
-  düğmesini bırakmadan önce LED ışığının sırayla mavi ve beyaz renkte yanıp söndüğünden emin olun. Yalnızca mavi LED'i görürseniz düğmeyi basılı tutmaya devam edin.

Cep telefonu kulaklığı bulamıyor.

- Kulaklık daha önceden eşlenmiş bir cihaza bağlı olabilir. Kulaklığın bağlı olduğu cihazı kapatın veya kapsama alanı dışına çıkarın.
- Eşlemeler sıfırlanmış olabilir veya kulaklık daha önceden başka bir cihazla eşlenmiştir. Bu kullanım kılavuzunda (bkz. 'Kulaklığı cep telefonunuzla eşleyin' sayfa 4) açıklanan şekilde kulaklığı cep telefonunuzla tekrar eşleyin.

Sesle arama veya yeniden arama cep telefonumda çalışmıyor.

Cep telefonunuz bu özelliği desteklemiyor olabilir.

Bluetooth kulaklığım Bluetooth stereo özellikli bir cep telefonuna bağlı, ancak müzik yalnızca cep telefonu hoparlöründe çalıyor.

Cep telefonunuzun kullanım kılavuzuna başvurun. Kulaklıkla müzik dinlemek için seçin.

Ses kalitesi çok kötü ve cızırtı duyulabiliyor.

Bluetooth cihazı kapsama alanı dışındadır. Kulaklığınız ve Bluetooth cihazı arasındaki

mesafeyi azaltın veya aralarındaki engelleri kaldırın.

Cep telefonundan akış çok yavaş olduğunda ses kalitesi kötü veya ses akışı çalışmıyor.

Cep telefonunuzun yalnızca (mono) HSP/HFP değil, aynı zamanda A2DP'yi desteklediğinden (bkz. 'Teknik veriler' sayfa 7) emin olun.

Müziği dinleyebiliyorum, ancak Bluetooth cihazım üzerinden kontrol edemiyorum (örneğin, oynatma/duraklatma, ileri/geri alma işlemlerini yapamıyorum).

Bluetooth ses kaynağının AVRCP (bkz. 'Teknik veriler' sayfa 7)'yi desteklediğinden emin olun.

Daha fazla destek için adresini ziyaret edin www.philips.com/support.



2015 © WOOX Innovations Limited. Tüm hakları saklıdır.

Philips ve Philips Shield Simgesi, Koninklijke Philips N.V.'nin tescilli ticari markasıdır ve WOOX Innovations Limited tarafından Koninklijke Philips N.V. lisansı ile kullanılmaktadır.

UM_SHB5500_00_TR_V1.0
wk1518

CE 0890

