

Register your product and get support at

www.philips.com/welcome

AJH5100



IT Manuale utente

PHILIPS

Sommario

1	Importante	3
	Sicurezza	3

2	Radiosveglia	4
	Introduzione	4
	Contenuto della confezione	4
	Panoramica dell'unità principale	5

3	Guida introduttiva	6
	Collegamento dell'alimentazione	6
	Collegamento e impostazione	6
	Selezione del fuso orario	6
	Impostazione dell'orologio	6
	Sostituzione della batteria	7

4	Caratteristiche principali	7
	Ascoltare radio FM	7
	Ascolto di musica rilassante	7
	Luce rilassante	8
	Regolazione del volume	8

5	Altre funzioni	8
	Impostazione della sveglia	8
	Impostazione dello spegnimento automatico	9
	Selezione della modalità relativa all'ora legale (DST, Daylight Saving Time).	9
	Regolazione della luminosità del display	9

6	Informazioni sul prodotto	10
	Specifiche	10

7	Risoluzione dei problemi	11
----------	---------------------------------	-----------

8	Avviso	11
----------	---------------	-----------

1 Importante

Sicurezza

- Leggere le istruzioni.
- Seguire tutte le istruzioni.
- Non ostruire le aperture per la ventilazione. Eseguire l'installazione in base a quanto previsto dalle istruzioni del produttore.
- Non installare vicino a fonti di calore come radiatori, termostati, stufe o altri apparecchi (inclusi gli amplificatori) che producono calore.
- Proteggere il cavo di alimentazione per evitare di calpestarlo o stringerlo, in particolare vicino alle prese o nel punto in cui esce dalla radiosveglia.
- Utilizzare solo collegamenti/accessori specificati dal produttore.
- Scollegare la radiosveglia durante i temporali o se non viene utilizzata per lunghi periodi di tempo.
- Per eventuali controlli, contattare il personale per l'assistenza qualificata. Il controllo è necessario quando la radiosveglia è stata in qualche modo danneggiata: ad esempio, il cavo di alimentazione o la spina sono danneggiati, è stato versato del liquido o sono caduti degli oggetti sulla radiosveglia, quest'ultima è stata esposta a pioggia o umidità, non funziona regolarmente o è stata fatta cadere.
- Tenere lontana la batteria da fonti di calore, dai raggi solari e dal fuoco. Non gettare mai la batteria nel fuoco.
- Sostituire la batteria solo con un'altra batteria uguale o equivalente.
- La batteria contiene sostanze chimiche e deve essere smaltita in maniera corretta.
- Tenere i bambini lontano dalla batteria.
- Questa radiosveglia non deve essere esposta a schizzi o liquidi.
- Non appoggiare sulla radiosveglia oggetti potenzialmente pericolosi (ad esempio oggetti che contengono liquidi o candele accese).
- Se si usa la spina dell'adattatore ad inserimento diretto per scollegare il dispositivo, assicurarsi che questa sia sempre facilmente accessibile.

2 Radiosveglia

Congratulazioni per l'acquisto e benvenuti in Philips! Per trarre il massimo vantaggio dall'assistenza fornita da Philips, registrare il proprio prodotto sul sito: www.philips.com/welcome.

Introduzione

Con questa radiosveglia, è possibile:

- ascoltare la radio FM;
- controllare l'ora;
- impostare una sveglia;
- impostare il fuso orario e l'ora legale;
- svegliarsi tramite segnale acustico, radio o musica salvata sulla radiosveglia;
- utilizzare luce di atmosfera e ascoltare musica.

Contenuto della confezione

Controllare e identificare i seguenti contenuti della confezione:

- Unità principale (con batteria in dotazione)
- Guida rapida
- Scheda di sicurezza

Panoramica dell'unità principale

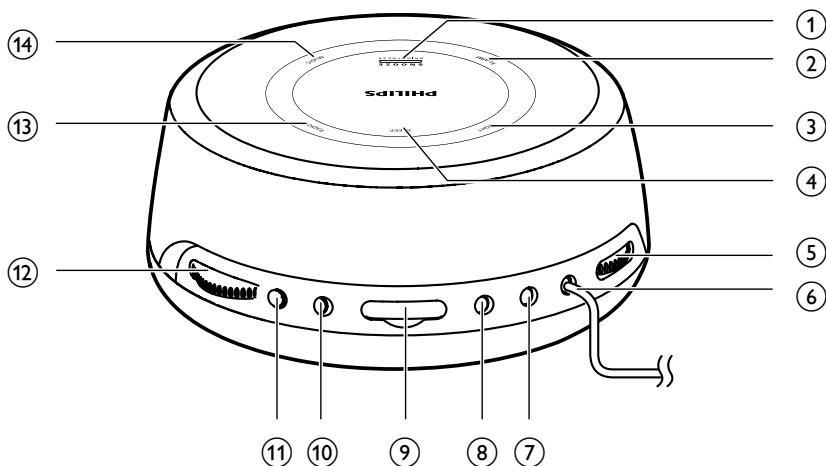

① SNOOZE/BRIGHTNESS

- Consente di disattivare temporaneamente la sveglia.
- Consente di regolare la luminosità del display.

② ALARM

- Consente di attivare/disattivare la sveglia.

③ LIGHT

- Consente di attivare/disattivare la luce di atmosfera.
- Consente di regolare la luminosità della luce di atmosfera.

④ SLEEP

- Consente di impostare lo spegnimento automatico.

⑤ VOL

- Consentono di regolare il volume.

⑥ Cavo di alimentazione e antenna

⑦ LIGHT•COLOR

- Consente di selezionare un colore della luce di atmosfera.

⑧ SET TIME

- Consente di impostare l'ora.

⑨ BATTERY

- Consente di sostituire la batteria.

⑩ 12/24H -DST

- Consente di selezionare il formato 12 o 24 ore.
- Consente di attivare/disattivare la funzione ora legale (DST, Daylight Saving Time).

⑪ TIME ZONE

- Consente di selezionare il fuso orario.

⑫ + TUNING -

- Consente di sintonizzare le stazioni radio FM.
- Consente di regolare le impostazioni.

⑬ RADIO

- Consente di accendere/spegnere la radio.

⑭ MUSIC

- Consente di attivare/disattivare la musica.

3 Guida introduttiva

Seguire sempre le istruzioni di questo capitolo in sequenza.

Collegamento dell'alimentazione



Attenzione

- Rischio di danni al prodotto! Assicurarsi che la tensione dell'alimentazione corrisponda a quella indicata sul retro o sul fondo della radiosveglia.
- Rischio di scosse elettriche! Quando si scollega l'alimentazione CA, staccare sempre la presa. Non tirare mai il cavo.



Nota

- La targhetta del modello è situata sulla parte inferiore della radiosveglia.

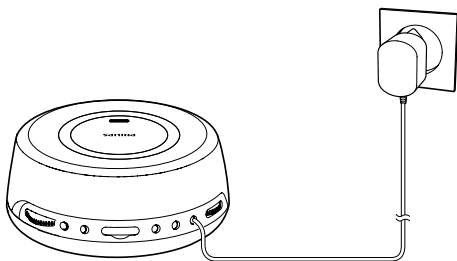

Collegamento e impostazione

L'orario è stato preimpostato in fabbrica. Quando viene collegata l'alimentazione, l'orario preimpostato viene visualizzato automaticamente.

La batteria al litio integrata è in grado di mantenere l'impostazione dell'ora anche in caso di blackout.

Selezione del fuso orario

Se le cifre dell'ora dell'orario preimpostato non rispecchiano quelle dell'ora locale, è necessario regolare le impostazioni del fuso orario.

- 1 In modalità standby, premere **TIME ZONE**.
↳ La cifra relativa al fuso orario corrente lampeggia sul display.
- 2 Premere più volte **TIME ZONE** per selezionare il fuso orario (impostabile da -1 a +12).

Per l'Europa:

Ora dell'Europa occidentale, WET (Western European Time)	+0
Ora dell'Europa centrale, CET (Central European Time)	+1 (impostazione predefinita)
Ora dell'Europa orientale, EET (Eastern European Time)	+2
Ora standard di Mosca, MST (Moscow Standard Time)	+3

Impostazione dell'orologio

In modalità standby, è possibile impostare l'ora manualmente.

- 1 Tenere premuto **SET TIME** per 2 secondi.
↳ Le cifre dell'ora lampeggiano.
- 2 Ruotare **+ TUNING** - per regolare l'ora.
- 3 Premere **SET TIME** per confermare.
↳ Le cifre dei minuti lampeggiano.
- 4 Ripetere i passaggi 2-3 per impostare i minuti e il formato dell'ora (12/24).



Suggerimento

- È inoltre possibile premere più volte **12/24H DST** per selezionare il formato dell'ora (12/24).

Sostituzione della batteria



Nota

- L'apparecchio funziona solo tramite alimentazione C.A. La batteria al litio CR2032 preinstallata consente di mantenere solo le impostazioni dell'ora e della sveglia.
- Quando l'alimentazione non è collegata, la retroilluminazione del display non è attiva.

Quando viene visualizzato l'indicatore di batteria scarica , sostituirla seguendo le figure.

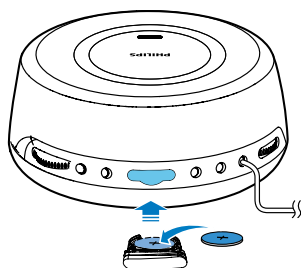

4 Caratteristiche principali

Ascoltare radio FM



Nota

- Posizionare l'antenna a debita distanza da televisori, videoregistratori o altre sorgenti di radiazioni.
- Per una ricezione ottimale, allungare e regolare la posizione dell'antenna.

- 1 Premere **RADIO** per accendere la radio FM.
 - Per spegnere la radio FM, premere nuovamente **RADIO**.
- 2 Ruotare **+ TUNING** - per sintonizzarsi su una stazione radio FM.

Ascolto di musica rilassante

Con questa radiosveglia, è possibile rilassarsi ascoltando suoni realistici della natura e musica soft.

- 1 In modalità standby, premere **MUSIC** per attivare i suoni salvati nella radiosveglia.
 - Per interrompere la musica, premere nuovamente **MUSIC**.
- 2 Ruotare **+ TUNING** - per selezionare un suono.

I 15 suoni disponibili sono elencati di seguito:

Sequenza suono	Nome suono
1	Rain
2	Thunderstorm
3	Stream
4	Ocean
5	Night forest
6	Wild fire

7	Wind
8	Wind chime
9	Train
10	Space
11	Heartbeat
12	White noise
13	Sleep music 1
14	Sleep music 2
15	Sleep music 3

Luce rilassante

Questa radiosveglia è dotata di una luce di atmosfera modificabile. Il colore della luce può essere modificato per abbinarlo al proprio gusto personale.

Per attivare/disattivare la luce di atmosfera:

- In modalità standby, premere **LIGHT** per accendere la luce di atmosfera.
 - È possibile premere due volte **LIGHT** per regolare la luminosità della luce di atmosfera.
- Per disattivare la luce di atmosfera, premere nuovamente **LIGHT**.

Per selezionare un colore della luce di atmosfera:

Premere più volte **LIGHT•COLOR** per selezionare un colore.

Regolazione del volume

Ruotare **VOL** per regolare il volume.

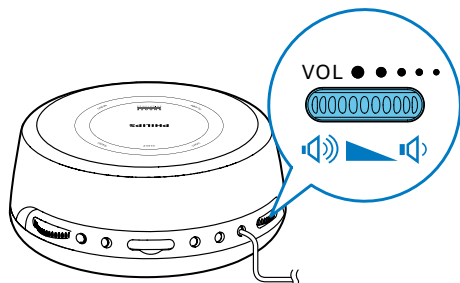

5 Altre funzioni

Impostazione della sveglia

Nota

- Assicurarsi di aver impostato l'orologio correttamente.

- In modalità standby, tenere premuto **ALARM** per 2 secondi per attivare la modalità di impostazione della sveglia.
 - Le cifre dell'ora lampeggiano.
- Ruotare **+ TUNING** - per regolare l'ora.
- Premere **ALARM** per confermare.
 - Le cifre dei minuti lampeggiano.
- Ripetere i passaggi 2-3 per impostare i minuti.
- Ripetere i passaggi 2-3 per selezionare una sorgente per la sveglia.
 - Icona **TUNE** e **FM**: consente di selezionare l'ultimo canale FM ascoltato come suono della sveglia.



- Icona **BUZ** e **((•))**: consente di selezionare il segnale acustico come suono della sveglia.



- Icona **Nx (1-5)** e **♪**: consente di selezionare uno dei cinque suoni predefiniti come sorgente della sveglia.



- 6 Ripetere i passaggi 2-3 per impostare il volume della sveglia.
- ↳ Viene visualizzata l'ora della sveglia e l'icona.

I cinque suoni presalvati sono elencati sotto:

n1	Bell
n2	Jungle
n3	Bird
n4	Wake music 1
n5	Wake music 2

Attivazione/disattivazione della sveglia

Premere ripetutamente **ALARM**.

- ↳ Se la sveglia è attiva compare la relativa icona.

Disattivazione temporanea della sveglia

Quando suona la sveglia, premere **SNOOZE**.

- ↳ La sveglia si disattiva temporaneamente e il segnale acustico viene ripetuto nove minuti dopo.

Impostazione dello spegnimento automatico

Questa radiosveglia può passare automaticamente alla modalità standby dopo un periodo di tempo preimpostato.

Premere più volte **SLEEP** per selezionare il periodo dello spegnimento automatico (in minuti).

- ↳ Quando il timer di spegnimento è attivato, viene visualizzato **zZ**.

Per disattivare il timer di spegnimento, premere ripetutamente **SLEEP** finché non viene visualizzato **[OFF]** (off).

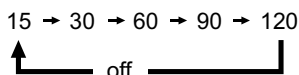

Selezione della modalità relativa all'ora legale (DST, Daylight Saving Time).

Per i paesi con l'ora legale (DST), la radiosveglia l'offre l'opzione DST per la regolazione dell'orario estivo.

In modalità standby, tenere premuto **12/24H · DST** per due secondi.

- ↳ L'orologio avanza ad intervalli di un'ora.

Nota

- Per uscire dalla modalità DST, ripetere l'operazione suddetta.

Regolazione della luminosità del display

Premere più volte **BRIGHTNESS** per selezionare i vari livelli di luminosità: alto, medio e basso.

6 Informazioni sul prodotto



Nota

- Le informazioni relative al prodotto sono soggette a modifiche senza preavviso.

Informazioni generali

Alimentazione CA	100-240 V, 50/60 Hz
Consumo energetico durante il funzionamento	3 W
Consumo energetico in standby	<1 W
Dimensioni (L x P x A) - Unità principale	144 x 144 x 65 mm
Peso	
- Con imballo	0,73 kg
- Unità principale	0,45 kg

Specifiche

Amplificatore

Potenza nominale in uscita 0,6 W RMS

Altoparlante

Impedenza altoparlanti 8 ohm

Driver altoparlanti 1,5"

Sintonizzatore

Gamma di sintonizzazione FM: 87,5 - 108 MHz

Griglia di sintonizzazione FM: 50 KHz

Sensibilità

- Mono, rapporto segnale/rumore 26 dB FM: < 22 dBf

- Stereo, rapporto segnale/rumore 46 dB FM: < 51,5 dBf

Selettività di ricerca FM: < 28 dBu

Distorsione totale

armonica FM: < 5%

Rapporto segnale/rumore FM: > 50 dBA

7 Risoluzione dei problemi



Avvertenza

- Non rimuovere mai il rivestimento della radiosveglia.

Al fine di mantenere valida la garanzia, non tentare di riparare da soli la radiosveglia. Se si verificano problemi quando si utilizza la radiosveglia, consultare l'elenco riportato di seguito prima di richiedere assistenza. Se il problema persiste, consultare il sito Web di Philips (www.philips.com/support). Quando si contatta Philips, assicurarsi di avere la radiosveglia nelle vicinanze e di disporre del numero di modello e del numero di serie.

Assenza di alimentazione

- Verificare che la spina di alimentazione CA della radiosveglia sia collegata correttamente.
- Assicurarsi che venga erogata corrente dalla presa CA.

Nessuna risposta dalla radiosveglia

- Scollegare e ricollegare la spina di alimentazione CA e accendere nuovamente la radiosveglia.

Scarsa ricezione radio

- Aumentare la distanza tra l'unità e il televisore o il videoregistratore.
- Estendere completamente l'antenna FM.

La sveglia non funziona

- Impostare correttamente l'ora/sveglia.

Impostazione dell'ora/sveglia cancellata

- Si è verificata un'interruzione di alimentazione oppure la presa di alimentazione è stata scollegata.
- Ripristinare l'ora/sveglia.

8 Avviso



Questo prodotto è conforme ai requisiti sulle interferenze radio della Comunità Europea. Qualsiasi modifica o intervento su questo dispositivo, se non espressamente consentito da WOOX Innovations, può invalidare il diritto dell'utente all'uso dell'apparecchio.



Questo prodotto è stato progettato e realizzato con materiali e componenti di alta qualità, che possono essere riciclati e riutilizzati.



Quando su un prodotto si trova il simbolo del bidone dei rifiuti con una croce, significa che tale prodotto è soggetto alla Direttiva Europea 2002/96/CE.

Informarsi sul sistema di raccolta differenziata in vigore per i prodotti elettrici ed elettronici. Attenersi alle normative locali per lo smaltimento dei rifiuti e non gettare i vecchi prodotti nei normali rifiuti domestici. Il corretto smaltimento dei prodotti non più utilizzabili aiuta a prevenire l'inquinamento ambientale e possibili danni alla salute.



Il prodotto funziona con batterie che rientrano nella Direttiva Europea 2006/66/CE e che non possono essere smaltite con i normali rifiuti domestici. Informarsi sulle normative locali relative alla raccolta differenziata delle batterie: un corretto smaltimento permette di evitare conseguenze negative per l'ambiente e la salute.

Informazioni per il rispetto ambientale

L'uso di qualsiasi imballo non necessario è stato evitato. Si è cercato, inoltre, di semplificare la raccolta differenziata, usando per l'imballaggio tre materiali: cartone (scatola), polistirene espanso (materiale di separazione) e polietilene (sacchetti, schiuma protettiva).

Il sistema è composto da materiali che possono essere riciclati e riutilizzati purché il disassemblaggio venga effettuato da aziende specializzate. Attenersi alle norme locali in materia di riciclaggio di materiali per l'imballaggio, batterie usate e apparecchiature obsolete.



Specifications are subject to change without notice.
2014 © WOOX Innovations Limited. All rights reserved.
Philips and the Philips' Shield Emblem are registered
trademarks of Koninklijke Philips N.V. and are used by WOOX
Innovations Limited under license from Koninklijke Philips N.V.

AJH5100_12_UM_V2.0

