

Register your product and get support at

www.philips.com/welcome

DCM378



CS Příručka pro uživatele

DA Brugervejledning

EL Εγχειρίδιο χρήσης

FI Käyttöopas

HU Felhasználói kézikönyv

PL Instrukcja obsługi

RU Руководство пользователя

SK Príručka uživateľa

PHILIPS

Πίνακας περιεχομένων

1	Σημαντικό	2
	Ασφάλεια	2
	Σημείωση	3
2	Σύνδεση συστήματος ψυχαγωγίας	4
	Εισαγωγή	4
	Περιεχόμενα συσκευασίας	4
	Επισκόπηση της κύριας μονάδας	5
	Επισκόπηση του τηλεχειριστηρίου	6
3	Ξεκινήστε	7
	Σύνδεση ηχείων	7
	Σύνδεση κεραίας FM	8
	Σύνδεση στο ρεύμα	8
	Προετοιμασία τηλεχειριστηρίου	8
	Ρύθμιση ρολογιού	9
	Ενεργοποίηση	9
	Αυτόματη απομνημόνευση ραδιοφωνικών σταθμών	9
4	Αναπαραγωγή	10
	Βασικές λειτουργίες αναπαραγωγής	10
	Αναπαραγωγή από δίσκο	10
	Αναπαραγωγή από USB	10
	Προσαρμογή ήχου	10
5	Αναπαραγωγή iPhone/iPod	11
	Συμβατότητα iPhone/iPod	11
	Ακρόαση iPhone/iPod	11
	Φόρτιση iPhone/iPod	12
	Αφαίρεση του iPhone/iPod	12
6	Ακρόαση ραδιοφώνου FM	12
	Συντονισμός σε ραδιοφωνικούς σταθμούς FM	12
	Αυτόματος προγραμματισμός ραδιοφωνικών σταθμών	12
	Μη αυτόματος προγραμματισμός ραδιοφωνικών σταθμών	13
	Συντονισμός σε προεπιλεγμένο ραδιοφωνικό σταθμό	13
	Εμφάνιση πληροφοριών RDS	13
7	Άλλες λειτουργίες	13
	Ρύθμιση αφύπνισης	13
	Ρύθμιση χρονοδιακόπτη διακοπής λειτουργίας	14
	Ακρόαση ήχου από εξωτερική συσκευή	14
	Ακρόαση μέσω του ακουστικών	14

8	Πληροφορίες προϊόντος	14
	Προδιαγραφές	14
	Πληροφορίες δυνατότητας αναπαραγωγής μέσω USB	15
	Υποστηριζόμενα φορμά δίσκου MP3	15
9	Αντιμέτωπιση προβλημάτων	16

1 Σημαντικό

Ασφάλεια

Γνωρίστε τα σύμβολα ασφαλείας



Το σύμβολο κεραυνού υποδεικνύει υλικό χωρίς μόνωση στο εσωτερικό της μονάδας, το οποίο ενδέχεται να προκαλέσει ηλεκτροπληξία. Για λόγους ασφαλείας όλων των ατόμων στο σπίτι, μην αφαιρείτε το κάλυμμα του προϊόντος. Το σύμβολο του θαυμαστικού επισημαίνει στοιχεία για τα οποία πρέπει να διαβάσετε προσεκτικά το έντυπο που εσωκλείεται, προς αποφυγή προβλημάτων λειτουργίας και συντήρησης.

ΠΡΟΕΙΔΟΠΟΙΗΣΗ: Για να μειώσετε τα ενδεχόμενα πυρκαγιές ή ηλεκτροπληξίας, η παρούσα συσκευή δεν θα πρέπει να εκτίθεται σε βροχή ή υγρασία, και δεν θα πρέπει να τοποθετούνται πάνω στη συσκευή αντικείμενα που περιέχουν υγρά, όπως βάζα.

ΠΡΟΣΟΧΗ: Για να αποφευχθεί ο κίνδυνος ηλεκτροπληξίας, ταιριάξτε το φαρδί έλασμα του βύσματος στη φαρδιά υποδοχή και εισαγάγετε μέχρι τέρμα.

- Μην καλύπτετε τις οπές εξαερισμού. Εγκαταστήστε τη μονάδα σύμφωνα με τις οδηγίες του κατασκευαστή.
- Μην εγκαταστήσετε τη μονάδα κοντά σε πηγές θερμότητας όπως σώματα καλοριφέρ, ανοίγματα εκροής θερμού αέρα, φούρνους ή άλλες συσκευές (συμπεριλαμβανομένων ενισχυτών) που παράγουν θερμότητα.
- Προστατέψτε το καλώδιο ρεύματος ώστε να μην πατηθεί ή κοπεί, ειδικά στα βύσματα, στις υποδοχές κυκλώματος και στο σημείο όπου εξέρχονται από τη συσκευή.

- Χρησιμοποιείτε μόνο μέρη/εξαρτήματα εγκεκριμένα από τον κατασκευαστή.
- Χρησιμοποιείτε τη συσκευή μόνο με το καροτσάκι, βάση, τρίποδο, στήριγμα ή τραπέζι που συνιστάται από τον κατασκευαστή ή συνοδεύει τη συσκευή. Όταν χρησιμοποιείτε καροτσάκι, προσέχετε κατά τη μεταφορά του καροτσιού/συσκευής ώστε να αποφύγετε ενδεχόμενο τραυματισμό από ανατροπή της συσκευής.
- Αποσυνδέστε τη συσκευή από την πρίζα κατά τη διάρκεια καταιγίδων ή όταν δεν χρησιμοποιείται για μεγάλο χρονικό διάστημα.
- Οποιαδήποτε επισκευή πρέπει να γίνεται από εξειδικευμένο προσωπικό. Είναι απαραίτητη η επισκευή της συσκευής όταν έχει υποστεί οποιαδήποτε βλάβη, όπως εάν υποστεί βλάβη το καλώδιο ή το βύσμα τροφοδοσίας, εάν χυθεί υγρό ή πέσουν αντικείμενα πάνω στη συσκευή, εάν η συσκευή εκτεθεί σε βροχή ή υγρασία, εάν δεν λειτουργεί κανονικά ή έχει πέσει.
- **ΠΡΟΕΙΔΟΠΟΙΗΣΗ** για τη χρήση της μπαταρίας – Προς αποφυγή διαρροής του υγρού της μπαταρίας που μπορεί να προκαλέσει τραυματισμό, καταστροφή ιδιοκτησίας ή βλάβη στη μονάδα:
- Τοποθετείτε τις μπαταρίες σωστά, με τις ενδείξεις πολικότητας + και - όπως υποδεικνύονται στη μονάδα.
- Μην συνδυάζετε μπαταρίες διαφορετικού τύπου (παλιές με καινούργιες ή μπαταρίες άνθρακα με αλκαλικές κ.λπ.).
- Αφαιρείτε τις μπαταρίες όταν η μονάδα δεν πρόκειται να χρησιμοποιηθεί για μεγάλο χρονικό διάστημα.
- Η συσκευή δεν πρέπει να εκτίθεται σε υγρά.
- Μην τοποθετείτε πηγές κινδύνου πάνω στη συσκευή (π.χ. αντικείμενα που περιέχουν υγρά, αναμμένα κεριά).



! Προσοχή

- Η χρήση διαφορετικών χειριστηρίων ή προσαρμογών ή η εφαρμογή διαδικασιών διαφορετικών από αυτές που υποδεικνύονται στο παρόν εγχειρίδιο μπορεί να προκαλέσει επικίνδυνη έκθεση σε ακτινοβολία ή άλλες μη ασφαλείς λειτουργίες.



Προειδοποίηση

- Όπου το βύσμα παροχής ρεύματος ή ο συζευκτήρας συσκευής χρησιμοποιείται ως συσκευή αποσύνδεσης, η συσκευή αποσύνδεσης παραμένει λειτουργική.

Ασφάλεια ακοής



Κίνδυνος

- Για να αποφύγετε βλάβες στην ακοή σας, περιορίστε το χρόνο που χρησιμοποιείτε το ακουστικό σε υψηλή ένταση και ρυθμίστε την ένταση σε ασφαλές επίπεδο. Όσο αυξάνεται η ένταση του ήχου, τόσο μειώνεται ο χρόνος ασφαλούς ακρόασης.

Βεβαιωθείτε ότι τηρείτε τις παρακάτω οδηγίες όταν χρησιμοποιείτε τα ακουστικά.

- Ακούτε με λογική ένταση και για εύλογα χρονικά διαστήματα.
- Προσέχετε να μην προσαρμόζετε την ένταση συνεχώς προς τα πάνω όσο προσαρμόζεται η ακοή σας.
- Μην αυξάνετε την ένταση τόσο που να μην μπορείτε να ακούτε τι γίνεται γύρω σας.
- Πρέπει να προφυλάσσετε ή να διακόπτετε προσωρινά τη χρήση σε δυνητικά επικίνδυνες καταστάσεις.
- Υπερβολική πίεση ήχου από ακουστικά μπορεί να προκαλέσει απώλεια ακοής.

Σημείωση



Το παρόν προϊόν συμμορφώνεται με τις προδιαγραφές της Ευρωπαϊκής Κοινότητας για παρεμβολές ραδιοφωνικών σημάτων.

Το παρόν προϊόν συμμορφώνεται με τις προδιαγραφές των ακόλουθων οδηγιών και κατευθυντήριων οδηγιών: 2004/108/EK + 2006/95/EK

Οποιοσδήποτε αλλαγές ή τροποποιήσεις πραγματοποιηθούν στη συσκευή χωρίς τη ρητή έγκριση της Philips Consumer Electronics ενδέχεται να ακυρώσουν το δικαίωμα του χρήστη για λειτουργία της συσκευής.



Το προϊόν είναι σχεδιασμένο και κατασκευασμένο από υψηλής ποιότητας υλικά και εξαρτήματα, τα οποία μπορούν να ανακυκλωθούν και να ξαναχρησιμοποιηθούν.



Όταν ένα προϊόν διαθέτει το σύμβολο ενός διαγραμμένου κάδου απορριμμάτων με ρόδες, το προϊόν αυτό καλύπτεται από την Ευρωπαϊκή Οδηγία 2002/96/EK.

Ενημερωθείτε σχετικά με το ανεξάρτητο τοπικό σύστημα συλλογής ηλεκτρικών και ηλεκτρονικών προϊόντων.

Μην παραβείτε τους τοπικούς κανονισμούς και μην απορρίψετε τα παλιά σας προϊόντα μαζί με τα υπόλοιπα οικιακά απορρίμματα. Η σωστή μέθοδος απόρριψης των παλιών σας προϊόντων συμβάλλει στην αποφυγή αρνητικών επιπτώσεων για το περιβάλλον και την ανθρώπινη υγεία.



Το προϊόν σας περιέχει μπαταρίες που καλύπτονται από την Ευρωπαϊκή Οδηγία 2006/66/EK, και δεν μπορούν να απορριφθούν μαζί με τα συνηθισμένα απορρίμματα του σπιτιού σας. Ενημερωθείτε σχετικά με την ισχύουσα τοπική νομοθεσία για τη χωριστή συλλογή μπαταριών καθώς η σωστή μέθοδος απόρριψης των μπαταριών συμβάλλει στην αποφυγή αρνητικών επιπτώσεων για το περιβάλλον και την ανθρώπινη υγεία.

Πληροφορίες σχετικά με την προστασία του περιβάλλοντος

Κάθε περιττό στοιχείο συσκευασίας έχει παραληφθεί. Η συσκευασία έχει γίνει έτσι ώστε να είναι εύκολος ο διαχωρισμός σε τρία υλικά: χαρτόνι (κουτί), αφρώδες πολυστυρένιο (υλικό προστασίας από χτυπήματα) και πολυαιθυλένιο (σακουλάκια, προστατευτικό αφρώδες φύλλο).

Το σύστημα αποτελείται από υλικά που μπορούν να ανακυκλωθούν και να επαναχρησιμοποιηθούν εάν αποσυναρμολογηθεί από μια ειδικευμένη εταιρεία. Τηρείτε τους τοπικούς κανονισμούς σχετικά με την απόρριψη υλικών συσκευασίας, άδειων μπαταριών ή παλιού εξοπλισμού.



**Be responsible
Respect copyrights**

Η πραγματοποίηση αντιγράφων υλικού που φέρει προστασία αντιγραφής, όπως προγραμμάτων υπολογιστών, αρχείων, μεταδόσεων και ηχογραφήσεων, άνευ σχετικής εξουσιοδότησης, ενδέχεται να συνιστά καταστρατήγηση των δικαιωμάτων πνευματικής ιδιοκτησίας, και ως εκ τούτου ποινικό αδίκημα. Δεν επιτρέπεται η χρήση του εξοπλισμού αυτού για τους σκοπούς αυτούς.



Η σήμανση "Made for iPod" σημαίνει ότι κάποιο ηλεκτρονικό εξάρτημα έχει κατασκευαστεί ειδικά για σύνδεση με iPod και έχει πιστοποιηθεί από τον κατασκευαστή του ότι πληροί τα πρότυπα απόδοσης της Apple.

Η σήμανση "Works with iPhone" σημαίνει ότι κάποιο ηλεκτρονικό εξάρτημα έχει κατασκευαστεί ειδικά για σύνδεση με iPhone και έχει πιστοποιηθεί από τον κατασκευαστή του ότι πληροί τα πρότυπα απόδοσης της Apple. Η Apple δεν φέρει καμία ευθύνη για τη λειτουργία της παρούσας συσκευής ή της συμμόρφωσής της προς τα πρότυπα ασφαλείας και τα κανονιστικά πρότυπα.

Το iPod είναι εμπορικό σήμα της Apple Inc., καταχωρημένο στις Η.Π.Α. και σε άλλες χώρες.

Η συσκευή περιλαμβάνει την παρακάτω ετικέτα:



Σημείωση

- Η πινακίδα του τύπου βρίσκεται στο κάτω μέρος της συσκευής.

2 Σύνδεση συστήματος ψυχαγωγίας

Συγχαρητήρια για την αγορά σας και καλωσορίσατε στη Philips! Για να επωφεληθείτε πλήρως από την υποστήριξη που προσφέρει η Philips, καταχωρήστε το προϊόν σας στη διεύθυνση www.philips.com/welcome.

Εισαγωγή

Με αυτή τη μονάδα, μπορείτε:

- να απολαμβάνετε ήχο από δίσκους, συσκευές USB, iPod, iPhone και άλλες εξωτερικές συσκευές
- να ακούτε ραδιοφωνικούς σταθμούς

Μπορείτε να εμπλουτίσετε την έξοδο ήχου με τα παρακάτω εφέ ήχου:

- Προσαρμογή μπάσων
- Προσαρμογή πρίμων
- Έλεγχος έντασης ήχου

Η μονάδα υποστηρίζει τα παρακάτω φορμά μέσων:







Περιεχόμενα συσκευασίας

Ελέγξτε και αναγνωρίστε τα περιεχόμενα της συσκευασίας:

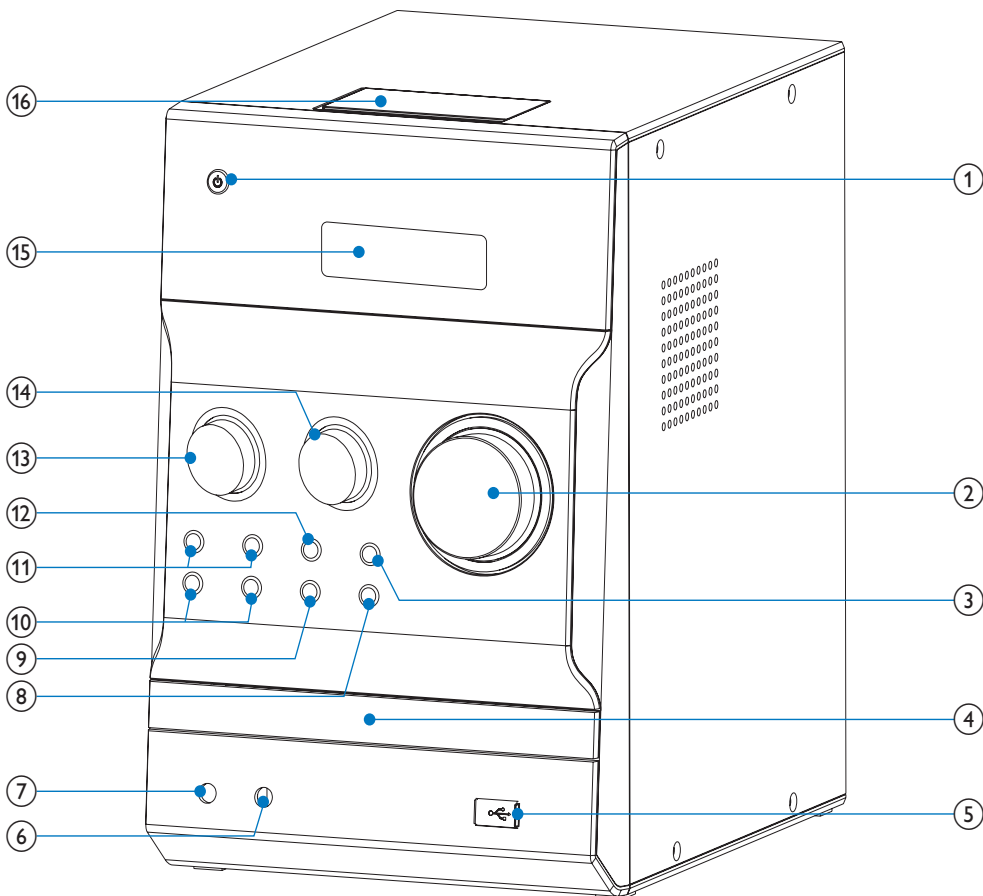
- Κύρια μονάδα
- Τηλεχειριστήριο με μπαταρία
- Ηχεία (x2)
- Κεραία FM
- Καλώδιο τροφοδοσίας
- Καλώδιο MP3 link (60 εκ.)
- Εγχειρίδιο χρήσης

Επισκόπηση της κύριας μονάδας



- ① 
 - Ενεργοποίηση της μονάδας.
 - Μετάβαση σε λειτουργία αναμονής ή λειτουργία αναμονής Eco Power.
- ② **VOLUME**
 - Προσαρμογή της έντασης.
- ③ 
 - Εναρξη ή προσωρινή διακοπή της αναπαραγωγής.
- ④ **Θήκη δίσκων**
- ⑤ 
 - Υποδοχή USB.
- ⑥ **MP3 LINK**
 - Σύνδεση εξωτερικής συσκευής ήχου.
- ⑦ 
 - Υποδοχή ακουστικών.
- ⑧ **OPEN/CLOSE▲**
 - Ανοίγει ή κλείνει το συρτάκι του δίσκου.
- ⑨ **SOURCE**
 - Επιλογή πηγής.
- ⑩ **ALBUM/PRESET▲▼**
 - Μετάβαση στο προηγούμενο/επόμενο άλμπουμ.
 - Επιλογή προεπιλεγμένου ραδιοφωνικού σταθμού.
 - Πλοήγηση στο μενού iPod/iPhone.

Επισκόπηση του τηλεχειριστηρίου

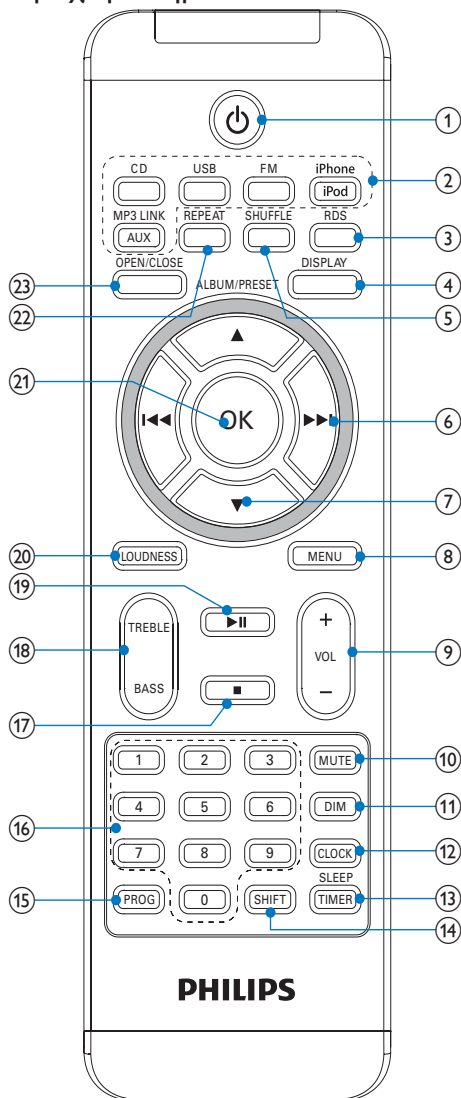

- 11 **◀▶▶▶**
 - Μετάβαση στο προηγούμενο/επόμενο κομμάτι.
 - Αναζήτηση μέσα σε κομμάτι/δίσκο.
 - Συντονισμός σε ραδιοφωνικό σταθμό.
- 12 **■**
 - Διακοπή αναπαραγωγής.
 - Διαγραφή προγράμματος.
- 13 **TREBLE**
 - Προσαρμογή επιπέδου πρίμων.
- 14 **BASS**
 - Προσαρμογή του επιπέδου μπάσων.
- 15 **Πίνακας ενδειξεων**
 - Προβολή τρέχουσας κατάστασης.
- 16 **Βάση για iPhone / iPod**

- 1 **⏻**
 - Ενεργοποίηση της μονάδας.
 - Μετάβαση σε λειτουργία αναμονής ή λειτουργία αναμονής Eco Power.
- 2 **Πληκτρα επιλογής πηγής (CD, USB, FM, iPhone, iPod, AUX, MP3 LINK)**
 - Επιλογή πηγής.

- ③ RDS**
- Για επιλεγμένους ραδιοφωνικούς σταθμούς FM: εμφάνιση πληροφοριών RDS.
 - Συγχρονισμός ρολογιού με σταθμό RDS.
- ④ DISPLAY**
- Εμφάνιση πληροφοριών αναπαραγωγής.
- ⑤ SHUFFLE**
- Τυχαία αναπαραγωγή κομματιών.
- ⑥ ◀▶▶▶▶▶**
- Μετάβαση στο προηγούμενο/επόμενο κομμάτι.
 - Αναζήτηση μέσα σε κομμάτι/δίσκο.
 - Συντονισμός σε ραδιοφωνικό σταθμό.
- ⑦ ALBUM/PRESET ▲▼**
- Μετάβαση στο προηγούμενο/επόμενο άλμπουμ.
 - Επιλογή προεπιλεγμένου ραδιοφωνικού σταθμού.
 - Πλοήγηση στο μενού iPod/iPhone.
- ⑧ MENU**
- Πρόσβαση στο μενού iPod/iPhone.
- ⑨ VOL +/-**
- Προσαρμογή της έντασης.
- ⑩ MUTE**
- Σίγαση έντασης ήχου.
- ⑪ DIM**
- Ρύθμιση της φωτεινότητας στην οθόνη ενδείξεων.
- ⑫ CLOCK**
- Ρύθμιση ρολογιού.
- ⑬ SLEEP/TIMER**
- Ρύθμιση χρονοδιακόπτη διακοπής λειτουργίας.
 - Ρύθμιση αφύπνισης.
- ⑭ SHIFT**
- Πληκτρολογήστε έναν διψήφιο ή τριψήφιο αριθμό (με το αριθμητικό πληκτρολόγιο).
- ⑮ PROG**
- Προγραμματισμός κομματιών.
 - Προγραμματισμός ραδιοφωνικών σταθμών.
- ⑯ Αριθμητικό πληκτρολόγιο**
- Άμεση επιλογή κομματιού.
- ⑰ ■**
- Διακοπή αναπαραγωγής.
 - Διαγραφή προγράμματος.

- ⑱ TREBLE/BASS**
- Δυνατότητα ενίσχυσης πρίμων/μπάσων.
- ⑲ ▶▶**
- Έναρξη ή προσωρινή διακοπή της αναπαραγωγής.
- ⑳ LOUDNESS**
- Ενεργοποίηση/απενεργοποίηση αυτόματης ρύθμισης έντασης.
- ㉑ OK**
- Επιβεβαίωση επιλογής.
- ㉒ ΕΠΑΝΑΛΗΨΗ**
- Επιλογή λειτουργίας επανάληψης αναπαραγωγής.
- ㉓ OPEN/CLOSE**
- Άνοιγμα ή κλείσιμο του διαμερίσματος δίσκου.

3 Ξεκινήστε



Προσοχή

- Η χρήση διαφορετικών χειριστηρίων ή προσαρμογών ή η εφαρμογή διαδικασιών διαφορετικών από αυτές που υποδεικνύονται στο παρόν εγχειρίδιο μπορεί να προκαλέσει επικίνδυνη έκθεση σε ακτινοβολία ή άλλες μη ασφαλείς λειτουργίες.

Ακολουθείτε πάντα τις οδηγίες στο παρόν κεφάλαιο με τη σειρά που αναφέρονται. Εάν επικοινωνήσετε με τη Philips, θα σας ζητηθεί ο αριθμός μοντέλου και ο αριθμός σειράς της συσκευής. Ο αριθμός μοντέλου και ο αριθμός σειράς βρίσκονται στο κάτω μέρος της συσκευής. Σημειώστε τους αριθμούς εδώ:

Αριθμός μοντέλου _____
Αριθμός σειράς _____

Σύνδεση ηχείων



Σημείωση

- Για βέλτιστο ήχο, χρησιμοποιείτε μόνο τα παρεχόμενα ηχεία.
- Συνδέετε μόνο ηχεία με σύνθετη αντίσταση ίδια ή μεγαλύτερη από αυτή των παρεχόμενων ηχείων. Ανατρέξτε στην ενότητα 'Προδιαγραφές' στο παρόν εγχειρίδιο.

- 1 Εισαγάγετε πλήρως τα καλώδια των ηχείων στις υποδοχές εισόδου των ηχείων, στο πίσω μέρος της μονάδας.

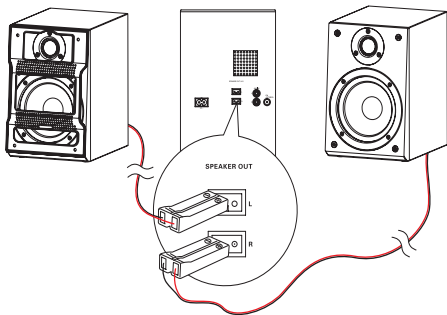

Σύνδεση στο ρεύμα



Προσοχή

- Κίνδυνος φθοράς του προϊόντος! Βεβαιωθείτε ότι η τάση παροχής ρεύματος αντιστοιχεί στην τάση που εμφανίζεται τυπωμένη στην πίσω πλευρά ή στο κάτω μέρος της μονάδας.
- Κίνδυνος ηλεκτροπληξίας! Όταν αποσυνδέετε το καλώδιο ρεύματος AC από την πρίζα, τραβάτε πάντα το βύσμα από την υποδοχή. Μην τραβάτε ποτέ το καλώδιο.
- Προτού συνδέσετε το καλώδιο ρεύματος AC, βεβαιωθείτε ότι έχετε ολοκληρώσει όλες τις άλλες συνδέσεις.

Σύνδεση κεραίας FM

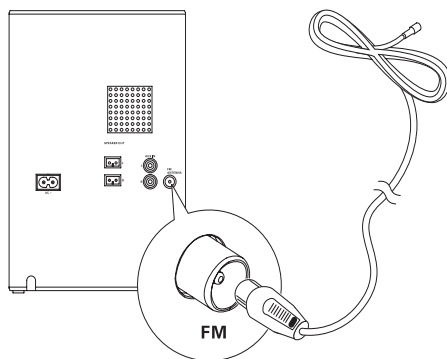

Συμβουλή

- Για βέλτιστη λήψη, προεκτείνετε πλήρως την κεραία και προσαρμόστε τη θέση της.
- Για καλύτερη στερεοφωνική λήψη FM, συνδέστε μια εξωτερική κεραία FM στην υποδοχή **FM ANTENNA**.
- Η μονάδα δεν υποστηρίζει ραδιοφωνική λήψη MW.

- 1 Συνδέστε την παρεχόμενη κεραία FM στην υποδοχή **FM ANTENNA** της κύριας μονάδας.

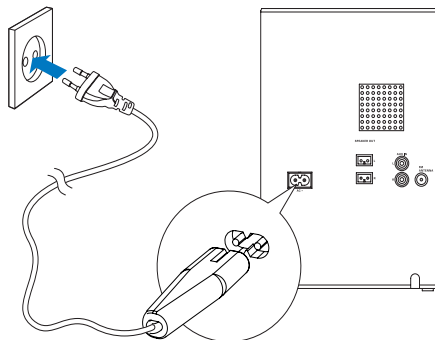

- 1 Συνδέστε το καλώδιο ρεύματος:
 - στην υποδοχή **AC~** της κύριας μονάδας.
 - στην πρίζα.

Προετοιμασία τηλεχειριστηρίου



Προσοχή

- Κίνδυνος έκρηξης! Διατηρείτε τις μπαταρίες μακριά από θερμότητα, ήλιο ή φωτιά. Μην απορρίπτετε ποτέ τις μπαταρίες στη φωτιά.

Κατά την πρώτη χρήση:

- 1 Αφαιρέστε την προστατευτική προεξοχή για να ενεργοποιήσετε την μπαταρία του τηλεχειριστηρίου.

Για αντικατάσταση των μπαταριών του τηλεχειριστηρίου:

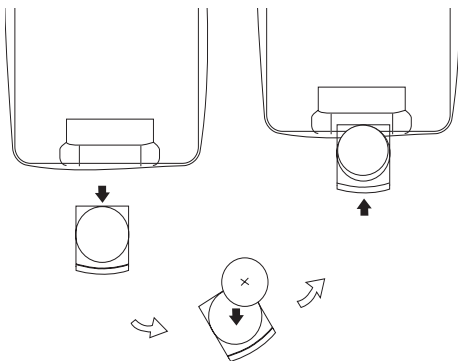

- 1 Ανοίξτε τη θήκη μπαταριών.
- 2 Τοποθετήστε μία μπαταρία λιθίου CR2025 με τη σωστή πολικότητα (+/-), όπως υποδεικνύεται.
- 3 Κλείστε τη θήκη της μπαταρίας.



Σημείωση

- Εάν δεν πρόκειται να χρησιμοποιήσετε το τηλεχειριστήριο για πολύ καιρό, αφαιρέστε την μπαταρία.



Σημείωση

- Εάν δεν πατηθεί κανένα κουμπί σε 30 δευτερόλεπτα, το σύστημα εξέρχεται αυτόματα από τη λειτουργία ρύθμισης ρολογιού.

Ενεργοποίηση

- 1 Πατήστε το **⏻**.
 - ↳ Η μονάδα μεταβαίνει στην τελευταία επιλεγμένη πηγή.

Μετάβαση σε λειτουργία αναμονής

- 1 Πατήστε το **⏻** για περισσότερα από 3 δευτερόλεπτα, για μετάβαση στη λειτουργία αναμονής Eco Power.
 - ↳ Ο οπίσθιος φωτισμός της οθόνης ενδείξων θα σβήσει.
 - ↳ Ανάβει η μπλε ένδειξη Eco Power:

Για μετάβαση της μονάδας σε λειτουργία αναμονής:

- 1 Στη λειτουργία αναμονής Eco Power, πατήστε το **⏻** για περισσότερα από 3 δευτερόλεπτα.
 - ↳ Στην οθόνη ενδείξων εμφανίζεται το ρολόι (εάν έχει ρυθμιστεί).
 - ↳ Σβήνει η μπλε ένδειξη Eco Power:

Αυτόματη απομνημόνευση ραδιοφωνικών σταθμών

Όταν η συσκευή είναι συνδεδεμένη στο ρεύμα και δεν έχει απομνημονευθεί κανένας ραδιοφωνικός σταθμός, η συσκευή αρχίζει να απομνημονεύει αυτόματα ραδιοφωνικούς σταθμούς.

- 1 Συνδέστε τη μονάδα στην τροφοδοσία ρεύματος.
 - ↳ Εμφανίζεται το **[AUTO INSTALL PRESS-PLAY KEY]** (αυτόματη εγκατάσταση -- πατήστε το πλήκτρο αναπαραγωγής).
- 2 Πατήστε το **▶||** για να ξεκινήσει η απομνημόνευση.
 - ↳ Η μονάδα αποθηκεύει αυτόματα ραδιοφωνικούς σταθμούς με σήμα επαρκούς ισχύος.
 - ↳ Όταν αποθηκευθούν όλοι οι διαθέσιμοι ραδιοφωνικοί σταθμοί, μεταδίδεται αυτόματα ο πρώτος προεπιλεγμένος ραδιοφωνικός σταθμός.

Ρύθμιση ρολογιού

- 1 Στη λειτουργία αναμονής, πατήστε το **CLOCK** για 3 δευτερόλεπτα, για να ενεργοποιήσετε τη λειτουργία ρύθμισης ρολογιού.
 - ↳ Το **[SET CLOCK]** εμφανίζεται στην οθόνη και στη συνέχεια εμφανίζεται η μορφή ώρας **[24H]** και **[12H]**.
- 2 Πατήστε **ALBUM/PRESET** για να επιλέξετε 24ωρη ή 12ωρη μορφή εμφάνισης ώρας και **CLOCK** για επιβεβαίωση.
 - ↳ Τα ψηφία της ώρας αρχίζουν να αναβοσβήνουν.
- 3 Πατήστε **ALBUM/PRESET** για να ρυθμίσετε την ώρα και στη συνέχεια πατήστε ξανά το **CLOCK**.
 - ↳ Τα ψηφία των λεπτών αρχίζουν να αναβοσβήνουν.
- 4 Πατήστε **ALBUM/PRESET** για να ρυθμίσετε τα λεπτά.
- 5 Πατήστε **CLOCK** για επιβεβαίωση της ρύθμισης ρολογιού.

4 Αναπαραγωγή

Βασικές λειτουργίες αναπαραγωγής

Μπορείτε να ελέγξετε την αναπαραγωγή, μέσω των ακόλουθων λειτουργιών.

Πλήκτρο	Λειτουργία
⏮⏪⏩⏭	Για να επιλέξετε κομμάτι ή αρχείο. Κρατήστε το πατημένο για γρήγορη μετάβαση εμπρός/πίσω στο κομμάτι, κατά τη διάρκεια της αναπαραγωγής και αφήστε το ελεύθερο για να συνεχίσετε την αναπαραγωγή.
⏸	Για παύση/συνέχιση του κομματιού, κατά τη διάρκεια της αναπαραγωγής.
DISPLAY	Για να επιλέξετε διάφορες πληροφορίες αναπαραγωγής.
REPEAT	Για να επιλέξετε λειτουργία επανάληψης αναπαραγωγής: [REP] (επανάληψη): επαναλαμβανόμενη αναπαραγωγή του τρέχοντος κομματιού. [REP ALL] (επανάληψη όλων): επαναλαμβανόμενη αναπαραγωγή όλων των κομματιών. [REP] (επανάληψη) και [ALB] (άλμπουμ) (μόνο για MP3 και USB): επαναλαμβανόμενη αναπαραγωγή του τρέχοντος άλμπουμ. Πατήστε το ξανά για επιστροφή στην κανονική αναπαραγωγή.
SHUFFLE	Για τυχαία αναπαραγωγή κομματιών. Πατήστε το ξανά για επιστροφή στην κανονική αναπαραγωγή.

Αναπαραγωγή από δίσκο

- 1 Πατήστε **CD** για επιλογή πηγής CD.
- 2 Πατήστε το **OPEN/CLOSE**.
↳ Ανοίγει η μονάδα δίσκου.
- 3 Τοποθετήστε ένα δίσκο με την τυπωμένη πλευρά προς τα πάνω και πατήστε το **OPEN/CLOSE**.
- 4 Η αναπαραγωγή ξεκινά αυτόματα.

- Εάν η αναπαραγωγή δεν ξεκινήσει, πατήστε **⏮⏪⏩⏭** για να επιλέξετε ένα κομμάτι και στη συνέχεια πατήστε **⏸**.

Αναπαραγωγή από USB

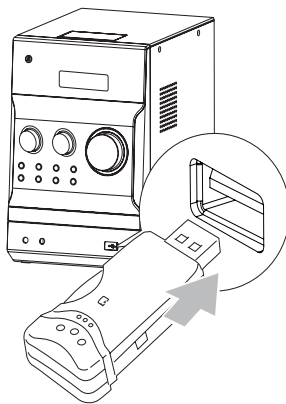

Προειδοποίηση

- Βεβαιωθείτε ότι η συσκευή USB διαθέτει περιεχόμενα ήχου με δυνατότητα αναπαραγωγής για τα υποστηριζόμενα μορφή.

- 1 Ανασηκώστε το κάλυμμα με τη σήμανση **+** στην πρόσοψη.
- 2 Συνδέστε τη συσκευή USB στην υποδοχή USB.
- 3 Πατήστε **USB** για να επιλέξετε πηγή USB.
↳ Η αναπαραγωγή ξεκινά αυτόματα. Αν όχι, πατήστε το **ALBUM/PRESET** για να επιλέξετε φάκελο και τα **⏮⏪⏩⏭** για να επιλέξετε αρχείο. Στη συνέχεια, πατήστε το **OK** για έναρξη της αναπαραγωγής.

Προσαρμογή ήχου

Κατά τη διάρκεια της αναπαραγωγής, μπορείτε να ρυθμίσετε την ένταση του ήχου, με τις ακόλουθες ενέργειες.

Πλήκτρο	Λειτουργία
VOL +/-	Για αύξηση/μείωση της έντασης. Για να ρυθμίσετε το επίπεδο μπάσων/πρίμων στη λειτουργία μπάσων/πρίμων.
MUTE	Για σίγαση/επιαναφορά ήχου.
LOUDNESS	Για ενεργοποίηση/ απενεργοποίηση αυτόματου ελέγχου έντασης ήχου.
BASS	Για ενεργοποίηση της ενισχύσης μπάσων.
TREBLE	Για ενεργοποίηση της ενισχύσης πρίμων.

5 Αναπαραγωγή iPhone/iPod

Μπορείτε να απολαύσετε ήχο από iPhone/iPod μέσω της μονάδας.

Συμβατότητα iPhone/iPod

Η μονάδα υποστηρίζει τα ακόλουθα μοντέλα iPod και iPhone:

Ενδείκνυται για:

- iPod classic
- iPod με έγχρωμη οθόνη
- iPod με βίντεο
- iPod nano (1ης/2ης/3ης/4ης/5ης γενιάς)
- iPod Touch (1ης/2ης/3ης γενιάς)

Λειτουργεί με:

- iPhone
- iPhone 3G
- iPhone 3GS.

Ακρόαση iPhone/iPod

- 1 Πατήστε **iPhone/iPod** για επιλογή πηγής iPhone/iPod.
- 2 Ανοίξτε τη βάση σύνδεσης iPhone/iPod στο πάνω πλαίσιο.

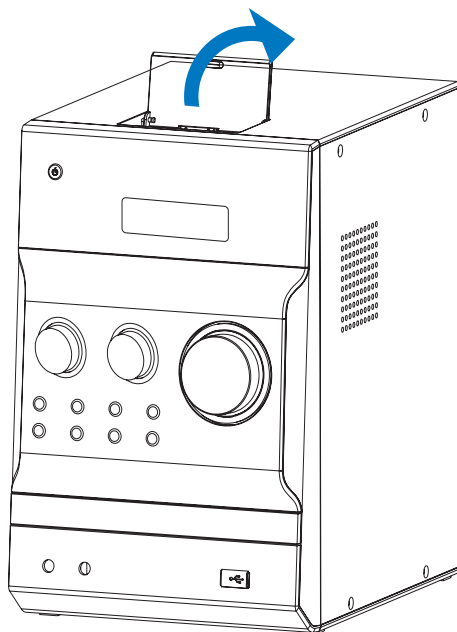

- 3 Τοποθετήστε το iPhone/iPod στη βάση.

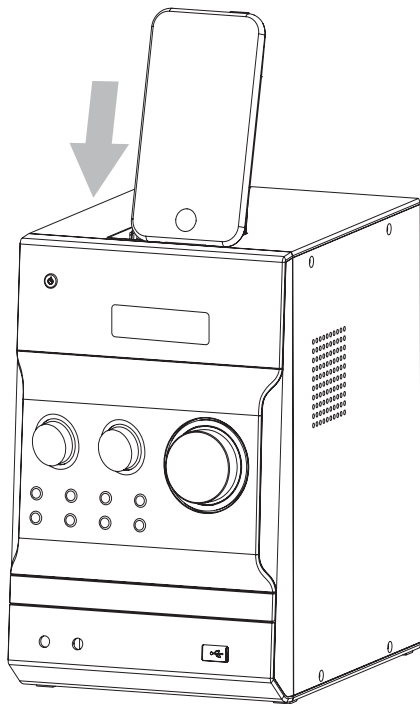

- Για προσωρινή διακοπή/συνέχιση αναπαραγωγής, πατήστε **▶||**
- Για μετάβαση σε ένα κομμάτι, πατήστε **◀◀◀▶▶**.
- Για αναζήτηση κατά την αναπαραγωγή: πατήστε και κρατήστε πατημένο το **◀◀◀▶▶**. Στη συνέχεια, απελευθερώστε το για να συνεχίσετε την κανονική αναπαραγωγή.
- Για πλοήγηση στο μενού: πατήστε **MENU** και **▲▼** για επιλογή και **OK** για επιβεβαίωση.



Σημείωση

- Όταν είναι επιλεγμένη η πηγή iPod/iPhone, δεν μπορείτε να ακούσετε ήχο από την υποδοχή των ακουστικών.

Φόρτιση iPhone/iPod

Όταν η συσκευή είναι συνδεδεμένη στην πρίζα, το συνδεδεμένο iPhone/iPod αρχίζει να φορτίζει.

Αφαίρεση του iPhone/iPod

- 1 Τραβήξτε το iPhone/iPod από τη βάση.
- 2 Πιέστε προς τα κάτω για απόκρυψη της βάσης.

6 Ακρόαση ραδιοφώνου FM

Συντονισμός σε ραδιοφωνικούς σταθμούς FM



Προειδοποίηση

- Βεβαιωθείτε ότι έχετε συνδέσει και προεκτείνει πλήρως την παρεχόμενη κεραία FM.

- 1 Πατήστε **FM**.
- 2 Κρατήστε πατημένο το **◀◀◀▶▶** για συντονισμό σε ένα ραδιοφωνικό σταθμό.
- 3 Όταν η συχνότητα αρχίζει να αλλάζει, αφήστε το κουμπί.
 - ↳ Ο δέκτης FM συντονίζεται αυτόματα σε ένα σταθμό με ισχυρό σήμα λήψης.
- 4 Επαναλάβετε τα βήματα 2-3 για συντονισμό σε περισσότερους σταθμούς.

Για συντονισμό σε σταθμό με ασθενές σήμα λήψης:

Πατήστε επανειλημμένα **◀◀◀▶▶** μέχρι να εντοπίσετε τη βέλτιστη λήψη.

Αυτόματος προγραμματισμός ραδιοφωνικών σταθμών



Σημείωση

- Μπορείτε να προγραμματίσετε μέχρι 20 προεπιλεγμένους ραδιοφωνικούς σταθμούς.

- 1 Στη λειτουργία δέκτη FM, πατήστε το **PROG** για 3 δευτερόλεπτα, για να ενεργοποιήσετε τον αυτόματο προγραμματισμό.
 - ↳ Εμφανίζεται η ένδειξη **[AUTO]** (αυτόματο).
 - ↳ Η μονάδα αποθηκεύει αυτόματα ραδιοφωνικούς σταθμούς με σήμα επαρκούς ισχύος.
 - ↳ Όταν αποθηκευθούν όλοι οι διαθέσιμοι ραδιοφωνικοί σταθμοί, μεταδίδεται αυτόματα ο πρώτος προεπιλεγμένος ραδιοφωνικός σταθμός.

Μη αυτόματος προγραμματισμός ραδιοφωνικών σταθμών



Σημείωση

- Μπορείτε να προγραμματίσετε μέχρι 20 προεπιλεγμένους ραδιοφωνικούς σταθμούς.

- 1 Συντονισμός σε ραδιοφωνικό σταθμό.
- 2 Πατήστε το **PROG** για ενεργοποίηση της λειτουργίας προγραμματισμού.
- 3 Πατήστε το **▲▼** για να επιλέξετε έναν αριθμό από το 1 ως το 20 για αυτόν το ραδιοφωνικό σταθμό και κατόπιν, πατήστε **PROG** για επιβεβαίωση.
 - ↳ Εμφανίζονται ο αριθμός προεπιλογής και η συχνότητα του προεπιλεγμένου σταθμού.
- 4 Επαναλάβετε τα βήματα 2-3 για να προγραμματίσετε άλλους σταθμούς.



Σημείωση

- Για να αντικαταστήσετε έναν προγραμματισμένο σταθμό, αποθηκεύστε έναν άλλο στη θέση του.

Συντονισμός σε προεπιλεγμένο ραδιοφωνικό σταθμό

- 1 Πατήστε **▲▼** για να επιλέξετε έναν προρρυθμισμένο αριθμό.

Εμφάνιση πληροφοριών RDS

Το RDS (Radio Data System) είναι μια υπηρεσία που επιτρέπει στους ραδιοφωνικούς σταθμούς FM να μεταδίδουν επιπλέον πληροφορίες. Εάν συντονιστείτε σε σταθμό RDS, θα εμφανιστεί ένα εικονίδιο RDS και το όνομα του σταθμού.

- 1 Συντονιστείτε σε ένα ραδιοφωνικό σταθμό RDS.
- 2 Πατήστε επανειλημμένα **RDS** για να μετακινηθείτε μεταξύ των παρακάτω πληροφοριών (εάν υπάρχουν):
 - ↳ Όνομα σταθμού
 - ↳ Τύπο προγράμματος, όπως **[NEWS]** (ειδήσεις), **[SPORT]** (αθλητικά), **[POP M]** (μουσική ποπ)...
 - ↳ Ρολόι RDS
 - ↳ Συχνότητα

Συγχρονισμός ρολογιού με RDS.

Μπορείτε να συγχρονίσετε την ώρα που εμφανίζεται στη μονάδα με εκείνη του σταθμού RDS.

- 1 Συντονιστείτε σε ένα ραδιοφωνικό σταθμό RDS που μεταδίδει σήματα ώρας.
- 2 Πατήστε το **RDS** για περισσότερο από 2 δευτερόλεπτα.
 - ↳ Εμφανίζεται το **[CT SYNC]** και η μονάδα διαβάζει αυτόματα την ώρα RDS.
 - ↳ Εάν δεν λαμβάνεται σήμα ώρας, εμφανίζεται η ένδειξη **[NO CT]**.



Σημείωση

- Η ακρίβεια της μεταδιδόμενης ώρας εξαρτάται από το σταθμό RDS που μεταδίδει το σήμα ώρας.

7 Άλλες λειτουργίες

Ρύθμιση αφύπνισης

Η μονάδα μπορεί να χρησιμοποιηθεί και ως ζυπνητήρι. Μπορείτε να επιλέξετε ως πηγή αφύπνισης τα CD, iPod/iPhone, λίστα αναπαραγωγής από iPod/iPhone, FM ή USB.



Σημείωση

- Βεβαιωθείτε ότι έχετε ρυθμίσει σωστά το ρολόι.

- 1 Σε λειτουργία αναμονής, πατήστε παρατεταμένα το **TIMER** μέχρι να εμφανιστεί στην οθόνη η ένδειξη **[SET TIMER]** (ρύθμιση χρονοδιακόπτη).
 - ↳ Το **[SELECT SOURCE]** (επιλογή πηγής) εμφανίζεται στην οθόνη.
- 2 Πατήστε επαναλαμβανόμενα το **SOURCE** για να επιλέξετε πηγή: CD, FM, USB, iPod/iPhone ή λίστα αναπαραγωγής από iPod/iPhone.
 - Εάν έχει επιλεγεί λίστα αναπαραγωγής από iPod/iPhone ως πηγή αφύπνισης, πρέπει να δημιουργήσετε μια λίστα αναπαραγωγής με την ονομασία "PHILIPS" στο iPod/iPhone.
 - Εάν δεν υπάρχει καμία λίστα αναπαραγωγής με την ονομασία "PHILIPS" στο iPod/iPhone ή εάν δεν έχει αποθηκευθεί κανένα κομμάτι

στη λίστα αναπαραγωγής, η μονάδα επιλέγει ως πηγή αφύπνισης το iPod/iPhone.

- 3 Πατήστε **TIMER** για επιβεβαίωση.
↳ Εμφανίζονται τα ψηφία της ώρας και αρχίζουν να αναβοσβήνουν.
- 4 Πατήστε επανειλημμένα το ▲/▼, για να ρυθμίσετε την ώρα και στη συνέχεια πατήστε ξανά το **TIMER** για επιβεβαίωση.
↳ Εμφανίζονται τα ψηφία των λεπτών και αρχίζουν να αναβοσβήνουν.
- 5 Πατήστε το ▲/▼ για ρύθμιση των λεπτών και πατήστε **TIMER** για επιβεβαίωση.
↳ Εμφανίζεται και αρχίζει να αναβοσβήνει η ένδειξη **VOL** (ένταση).
- 6 Πατήστε ▲/▼ για να ρυθμίσετε την ένταση και πατήστε **TIMER** για επιβεβαίωση.
↳ Εμφανίζεται ένα εικονίδιο ρολογιού.

Ενεργοποίηση/απενεργοποίηση αφύπνισης



- 1 Στην κατάσταση αναμονής, πατήστε επανειλημμένα το **TIMER** για να ενεργοποιήσετε ή να απενεργοποιήσετε το χρονοδιακόπτη.
↳ Εάν η αφύπνιση είναι ενεργοποιημένη, εμφανίζεται η ένδειξη .



Συμβουλή

- Η αφύπνιση δεν είναι διαθέσιμη στη λειτουργία MP3 LINK.
- Εάν επιλεγεί η πηγή CD/USB/iPod/iPhone αλλά δεν υπάρχει δίσκος ή συνδεδεμένο USB/iPod/iPhone, το σύστημα μεταβαίνει αυτόματα στην πηγή ραδιοφώνου.

Ρύθμιση χρονοδιακόπτη διακοπής λειτουργίας

- 1 Όταν η μονάδα είναι ενεργοποιημένη, πατήστε επανειλημμένα **SLEEP** για να επιλέξετε μια χρονική περίοδο (σε λεπτά).
↳ Όταν ο χρονοδιακόπτης διακοπής λειτουργίας είναι ενεργοποιημένος, εμφανίζεται η ένδειξη .
- ↳ Για να απενεργοποιήσετε το χρονοδιακόπτη απενεργοποίησης, πατήστε ξανά το **SLEEP** μέχρι να εξαφανιστεί το .

Ακρόαση ήχου από εξωτερική συσκευή

Μπορείτε να ακούσετε μουσική από μια εξωτερική συσκευή ήχου, όπως ένα MP3 player, μέσω αυτής της μονάδας.

- 1 Συνδέστε τη συσκευή ήχου.
 - Για συσκευή ήχου με κόκκινες/λευκές υποδοχές εξόδου ήχου: Συνδέστε ένα κόκκινο/λευκό καλώδιο ήχου (δεν παρέχεται) στις υποδοχές **AUX IN** και τις υποδοχές εξόδου ήχου της συσκευής.
 - Για συσκευή ήχου με υποδοχές ακουστικών: Συνδέστε το παρεχόμενο καλώδιο MP3 Link στην υποδοχή **MP3 LINK** και στην υποδοχή ακουστικών της συσκευής.
- 2 Επιλέξτε πηγή **MP3 LINK/AUX**.
- 3 Πραγματοποιήστε αναπαραγωγή από τη συσκευή.

Ακρόαση μέσω του ακουστικών

- 1 Συνδέστε ακουστικά στην υποδοχή  της μονάδας.

8 Πληροφορίες προϊόντος



Σημείωση

- Οι πληροφορίες προϊόντος υπόκεινται σε αλλαγή χωρίς προειδοποίηση.

Προδιαγραφές

Ενισχυτής

Όνομαστική ισχύς εξόδου	2X80 W RMS
Απόκριση συχνότητας	30Hz-20kHz
Λόγος σήματος προς θόρυβο	≥75 dB
Είσοδος Aux	1 V RMS 20 kohm

Δίσκος

Τύπος λείζερ	Ημιαγωγός
Διάμετρος δίσκου	12cm/8cm

Υποστηριζόμενος δίσκος	CD-DA, CD-R, CD-RW, MP3-CD, WMA-CD
DAC ήχου	16 Bit / 44,1kHz
Συνολική αρμονική παραμόρφωση	<0,8% (1 kHz)
Απόκριση συχνότητας	4Hz - 20kHz (44,1kHz)
Λόγος σήματος προς θόρυβο	>75dB

Δέκτης (FM)

Εύρος συντονισμού	87,5 - 108MHz
Πλέγμα συντονισμού	50 KHz
Ευαισθησία	
– Μονοφωνικός, λόγος σήματος προς θόρυβο 26dB	<22 dBf
– Στερεοφωνικός, λόγος σήματος προς θόρυβο 46dB	>43 dBf
Αναζήτηση επιλεκτικότητας	>28 dBf
Συνολική αρμονική παραμόρφωση	<3%
Λόγος σήματος προς θόρυβο	>55 dB

Ηχεία

Σύνθετη αντίσταση ηχείων	6 ohm
Οδηγός ηχείου	Γούφερ 5" + τούιτερ 1"
Ευαισθησία	>85dB/m/W

Γενικές πληροφορίες

Ρεύμα AC	220 - 230V, 50Hz
Κατανάλωση ενέργειας σε λειτουργία	40 W
Κατανάλωση ενέργειας κατά τη λειτουργία αναμονής Eco Power	≤1W
Έξοδος ήχου	1Vpp ± 0,1Vpp 3,5ohm
Έξοδος ακουστικών	2X15mW 32ohm
USB Direct	Έκδοση 2.0 FS
Διαστάσεις	
– Κύρια μονάδα (π x υ x β)	160 x 242 x 237 χιλ.
– Ηχείο (π x υ x β)	160 x 242 x 222 χιλ.

Βάρος	
- Με τη συσκευασία	10 κιλά
- Κύρια μονάδα	2 κιλά
- Ηχείο	2,85 x 2 κιλά

Πληροφορίες δυνατότητας αναπαραγωγής μέσω USB

Συμβατές συσκευές USB:

- Μνήμη USB flash (USB 2.0 ή USB 1.1)
- Συσκευές αναπαραγωγής USB flash (USB 2.0 ή USB 1.1)
- Κάρτες μνήμης (απαιτείται πρόσθετη συσκευή ανάγνωσης κάρτας για να λειτουργεί με αυτή τη μονάδα)

Υποστηριζόμενα μορμά:

- USB ή μορμά αρχείου μνήμης FAT12, FAT16, FAT32 (μέγεθος τομέα: 512 byte)
- Ρυθμός bit MP3 (ρυθμός δεδομένων): 32-320 Kbps και μεταβλητός ρυθμός bit
- WMA v9 ή προηγούμενη έκδοση
- Ο μέγιστος αριθμός ένθετου καταλόγου είναι 8 επίπεδα
- Αριθμός άλμπουμ/φακέλων: μέγιστο 99
- Αριθμός κομματιών/τίτλων: μέγιστο 999
- Ετικέτα ID3 v2.0 ή μεταγενέστερη έκδοση
- Όνομα αρχείου σε Unicode UTF8 (μέγιστο μήκος: 64 byte)

Μη υποστηριζόμενα μορμά:

- Κενά άλμπουμ: κενό άλμπουμ είναι το άλμπουμ που δεν περιέχει αρχεία MP3/WMA και δεν εμφανίζεται στην οθόνη.
- Τα μη υποστηριζόμενα μορμά αρχείων παραλείπονται. Για παράδειγμα, τα έγγραφα Word (.doc) ή τα αρχεία MP3 με επέκταση .dlf παραβλέπονται και δεν πραγματοποιείται αναπαραγωγή τους.
- Αρχεία ήχου AAC, WAV, PCM
- Αρχεία WMA με προστασία DRM (.wav, .m4a, .m4p, .mp4, .aac)
- Αρχεία WMA σε μορμά Lossless

Υποστηριζόμενα μορμά δίσκου MP3

- ISO9660, Joliet
- Μέγιστος αριθμός τίτλων: 512 (ανάλογα με το μήκος ονόματος αρχείου)
- Μέγιστος αριθμός άλμπουμ: 255
- Υποστηριζόμενες συχνότητες δειγματοληψίας: 32 kHz, 44,1 kHz, 48 kHz

- Υποστηριζόμενοι ρυθμοί bit: 32-320 (kbps), μεταβλητοί ρυθμοί bit

9 Αντιμετώπιση προβλημάτων



Προειδοποίηση

- Μην αφαιρείτε ποτέ το περιβλήμα της συσκευής.

Για να εξακολουθεί να ισχύει η εγγύηση, μην επιχειρήσετε να επιδιορθώσετε το σύστημα μόνοι σας.

Εάν αντιμετωπίσετε προβλήματα κατά τη χρήση της συσκευής, ελέγξτε τα παρακάτω σημεία πριν ζητήσετε επισκευή. Εάν το πρόβλημα εξακολουθεί να υφίσταται, επισκεφθείτε την ιστοσελίδα της Philips (www.philips.com/welcome). Όταν επικοινωνείτε με τη Philips, βεβαιωθείτε ότι βρίσκεστε κοντά στη συσκευή και ότι έχετε διαθέσιμα τον αριθμό μοντέλου και το σειριακό αριθμό.

Η συσκευή δεν τροφοδοτείται με ρεύμα

- Βεβαιωθείτε ότι το βύσμα τροφοδοσίας AC της μονάδας είναι σωστά συνδεδεμένο.
- Βεβαιωθείτε ότι η πρίζα AC τροφοδοτείται με ρεύμα.
- Για εξοικονόμηση ενέργειας, το σύστημα απενεργοποιείται αυτόματα μετά την πάροδο 15 λεπτών εάν έχει ολοκληρωθεί η αναπαραγωγή του κομματιού και δεν πατηθεί κανένα κουμπί ελέγχου.

Δεν παράγεται ήχος ή ο ήχος είναι κακής ποιότητας

- Ρυθμίστε την ένταση του ήχου.
- Αποσυνδέστε τα ακουστικά.
- Βεβαιωθείτε ότι τα ηχεία είναι σωστά συνδεδεμένα.
- Ελέγξτε αν τα γυμνά καλώδια των ηχείων είναι στερεωμένα.

Η μονάδα δεν ανταποκρίνεται

- Αποσυνδέστε και επανασυνδέστε το βύσμα τροφοδοσίας AC και, στη συνέχεια, ενεργοποιήστε τη μονάδα ξανά.
- Για εξοικονόμηση ενέργειας, το σύστημα απενεργοποιείται αυτόματα μετά την πάροδο 15 λεπτών εάν έχει ολοκληρωθεί η αναπαραγωγή του κομματιού και δεν πατηθεί κανένα κουμπί ελέγχου.

Το τηλεχειριστήριο δεν λειτουργεί

- Πριν πατήσετε οποιοδήποτε κουμπί λειτουργίας, επιλέξτε πρώτα τη σωστή πηγή από το τηλεχειριστήριο και όχι από την κύρια μονάδα.
- Μειώστε την απόσταση ανάμεσα στο τηλεχειριστήριο και τη μονάδα.
- Τοποθετήστε την μπαταρία με τη σωστή πολικότητα (σύμβολα +/−) όπως υποδεικνύεται.
- Αντικαταστήστε τη μπαταρία.
- Στρέψτε το τηλεχειριστήριο απευθείας προς τον αισθητήρα που βρίσκεται στην πρόσοψη της μονάδας.

Δεν εντοπίζεται δίσκος

- Εισαγάγετε ένα δίσκο.
- Βεβαιωθείτε ότι ο δίσκος δεν έχει τοποθετηθεί ανάποδα.
- Περιμένετε μέχρι να καθαρίσει η υγρασία που έχει συγκεντρωθεί στο φακό.
- Αντικαταστήστε ή καθαρίστε το δίσκο.
- Χρησιμοποιήστε ένα ολοκληρωμένο CD ή έναν δίσκο σωστού σχορμού.

Δεν είναι δυνατή η αναπαραγωγή ορισμένων αρχείων από συσκευή USB

- Ο αριθμός φακέλων ή αρχείων στη συσκευή USB υπερβαίνει το καθορισμένο όριο. Αυτό δεν αποτελεί δυσλειτουργία.
- Το φορμά των αρχείων αυτών δεν υποστηρίζεται.

Η συσκευή USB δεν υποστηρίζεται

- Η συσκευή USB δεν είναι συμβατή με τη μονάδα. Δοκιμάστε άλλη συσκευή.

Κακή ραδιοφωνική λήψη

- Αυξήστε την απόσταση μεταξύ της μονάδας και της τηλεόρασης ή του VCR.
- Προεκτείνετε πλήρως την κεραία FM.
- Αντί αυτού, συνδέστε μια εξωτερική κεραία FM.

Ο χρονοδιακόπτης δεν λειτουργεί

- Ρυθμίστε σωστά το ρολόι.
- Ενεργοποιήστε το χρονοδιακόπτη.

Η ρύθμιση ρολογιού/χρονοδιακόπτη διαγράφηκε

- Υπήρξε διακοπή ρεύματος ή το καλώδιο ρεύματος αποσυνδέθηκε.
- Ρυθμίστε ξανά το ρολόι/χρονοδιακόπτη.

