

Alltid redo att hjälpa till

Registrera din produkt och få support på
www.philips.com/welcome



AJ7245D



Användarhandbok

PHILIPS

Innehållsförteckning

1 Viktigt!	2
Säkerhet	2

2 Dockningssystem för underhållning	3
Introduktion	3
Förpackningens innehåll	3
Översikt över huvudenheten	4

3 Komma igång	5
Sätta i batteriet	5
Ansluta strömmen	6
Slå på	6
Ställa in tid och datum	6

4 Uppspelning	7
Spela upp från iPod/iPhone	7
Lyssna på radio	11
Spela upp från en extern enhet	11
Justera volymen	11

5 Övriga funktioner	12
Ställa in larmtimer	12
Ställa in insomningstimer	12
Justera ljusstyrkan för teckenfönstret	12

6 Produktinformation	13
Specifikationer	13

7 Felsökning	14
---------------------	----

8 Obs!	15
---------------	----

1 Viktigt!

Säkerhet



Varning

- Ta aldrig bort höljet från apparaten.
- Smörj aldrig någon del av produkten.
- Placera aldrig produkten ovanpå någon annan elektrisk utrustning.
- Skydda apparaten mot direkt solljus, öppna lågor och värme.
- Se till att du alltid har nätsladden, kontakten och adaptern lättillgängliga så att du kan koppla bort apparaten från eluttaget.

Viktiga säkerhetsinstruktioner

- Ta hänsyn till alla varningar och följ alla instruktioner.
- Blockera inte ventilationsöppningar. Installera apparaten i enlighet med tillverkarens instruktioner.
- Installera den inte i närheten av någon värmekälla, som element, varmluftsintag, spis eller annan utrustning som avger värme (inklusive förstärkare).
- Skydda elkabeln så att den inte blir trampad på eller kommer i kläm, särskilt intill kontakter, extrauttag och precis vid apparathöjlet.
- Använd endast kringutrustning och tillbehör som är godkända av leverantören.
- Dra ur kontakten till apparaten vid åskväder samt när den inte ska användas på länge.
- Överlåt allt underhåll till kvalificerad servicepersonal. Service är nödvändig när apparaten har skadats på något sätt, till exempel om en elkabel eller kontakt är skadad, vätska eller främmande föremål har kommit in i apparaten, apparaten har

utsatts för regn eller fukt, inte fungerar som den ska eller om den har fallit i golvet.

- **VARNING!** Batterianvändning – Undvik batteriläckage, som kan ge upphov till personskada, skada på egendom eller skada på apparaten:
 - Sätt i batteriet på rätt sätt med + och - enligt markeringarna på enheten.
 - Utsätt inte batteriet (batteripaket eller isatta batterier) för stark hetta som solsken, eld eller liknande.
 - Ta bort batteriet när enheten inte ska användas på länge.
- Apparaten får inte utsättas för vattendroppar eller vattenstrålar.
- Placera inga potentiellt skadliga föremål på enheten (t.ex. vattenfyllda kärl eller levande ljus).
- Om adaptern används som fränkopplingsenhet ska den vara lätt att komma åt.
- Använd endast den strömförsörjning som finns angiven i användarhandboken.

Varning! Batterierna kan sväljas

- Produkten eller fjärrkontrollen kan innehålla ett knappcellbatteri som kan sväljas. Förvara alltid batteriet utom räckhåll för barn! Om någon av misstag sväljer batteriet kan det orsaka allvarlig skada eller dödsfall. Allvarliga inre brännskador kan uppstå inom två timmer efter förtäring.
- Om du misstänker att ett batteri har svalts eller kommit in i kroppen på annat vis ska du omedelbart uppsöka läkare.
- När du byter batterier ska du alltid se till att både använda och nya batterier är utom räckhåll för barn. Se till att batterifacket är ordentligt stängt efter att du har bytt batteri.
- Om batterifacket inte går att stänga ordentligt ska du inte fortsätta att använda produkten. Förvara utom räckhåll för barn och kontakta tillverkaren.

2 Dockningssystem för underhållning

Gratulerar till din nya produkt och välkommen till Philips! Genom att registrera din produkt på www.philips.com/welcome kan du dra nytta av Philips support.

Introduktion

Med den här klockradion kan du

- lyssna på FM-radio,
- lyssna på ljud från iPod/iPhone eller en extern enhet,
- ange larm som ringer vid olika tider,
- välja summer, radio eller musik som larmkälla i iPod/iPhone,
- uppleva olika funktioner med **HomeStudio**-appen.

Förpackningens innehåll

Kontrollera och identifiera innehållet i förpackningen:

- Huvudenhet (med batteri)
- Användarhandbok

Översikt över huvudenheten

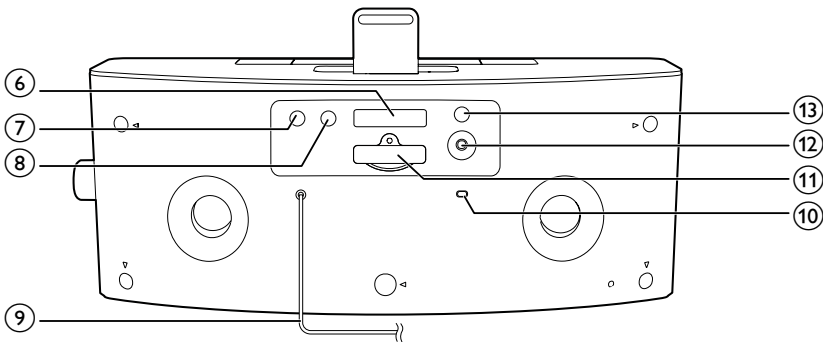
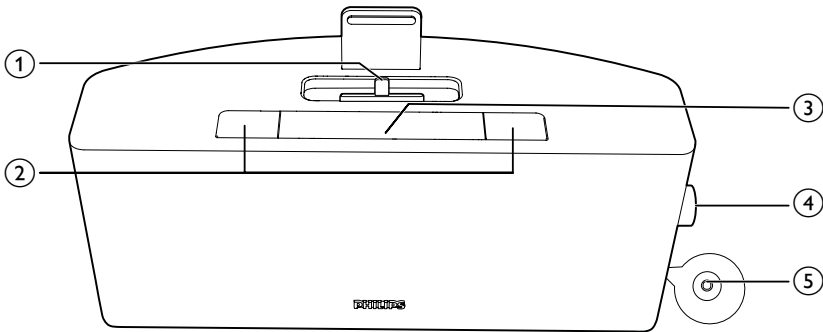

① DOCKA

- Docka för iPod/iPhone.

② AL1/AL2

- Ställ in larm.
- Visa larminställningar.
- Aktivera/avaktivera larmtimer.

③ SNOOZE/BRIGHTNESS

- Snooze-funktion.
- Justera ljusstyrkan för teckenfönstret.

④ VOL

- Vrid för att justera volym eller tid.
- Tryck för att bekräfta ett val.

⑤ ⏻

- Slå på eller stänga av enheten.

⑥ ⏪ / ⏩

- Ställ in en FM-radiokanal.

⑦ SOURCE

- Välj källa.

⑧ SLEEP

- Ställ in insomningstimer.

⑨ Nätkabel

⑩ FM ANTENNA

- Förbättra FM-mottagningen.

⑪ Batterifack

⑫ AUDIO IN

- Anslut en extern ljudenhet.

⑬ SET TIME

- Ange tid.

3 Komma igång

Följ alltid anvisningarna i det här kapitlet i rätt följd.

Om du kontaktar Phillips behöver du ange modell- och serienumret till apparaten. Modell- och serienumret finns på apparatens undersida.

Skriv numren här:

Modellnummer _____

Serienr _____

Sätta i batteriet



Var försiktig

- Risk för explosion! Håll batterierna borta från värme, solljus och eld. Lägg aldrig batterierna i eld.
- Risk för explosion om batteriet sätts tillbaka fel. Byt endast ut med samma eller motsvarande typ.
- Batteriet innehåller kemikalier; så se till att kassera det på rätt sätt.
- Håll batteriet borta från barn.
- Perkloratmaterial – det kan finnas speciella regler för hantering. Läs mer på www.dtsc.ca.gov/hazardouswaste/perchlorate.



Kommentar

- Du kan endast använda nätström som strömförsörjning. Det förinställda litiumjonbatteriet CR2032 kan bara säkerhetskopiera tid och larm.

Vid första användningen:

Ta bort skyddsfliken för att aktivera batteriet.

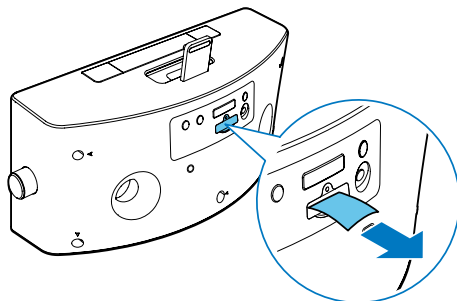

Byta ut batteriet:

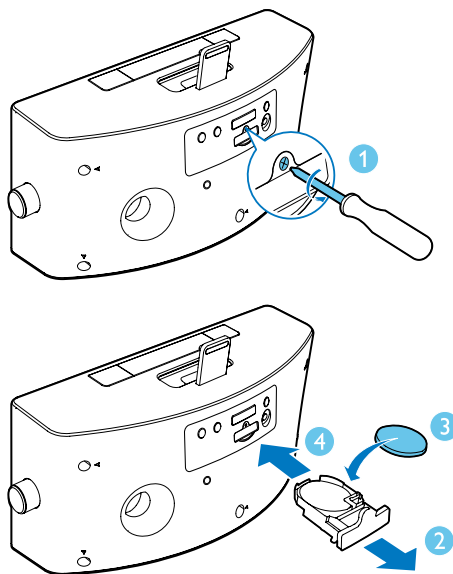

Ansluta strömmen

! Var försiktig

- Risk för produktskada! Kontrollera att nätspänningen motsvarar den spänning som är angiven på enhetens bak- eller undersida.
- Risk för elektriska stötar! När du kopplar bort nätadaptern ska du alltid dra ut kontakten ur uttaget. Dra aldrig i sladden.
- Innan du ansluter nätadaptern ser du till att alla andra anslutningar har gjorts.

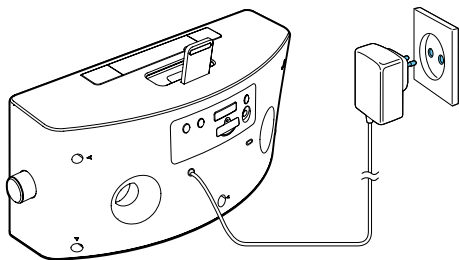

- 4 Upprepa steg 2 till 3 för att ställa in timme och minut.

☰ Kommentar

- Om klockan inte ställs manuellt synkroniserar enheten tiden från iPod/iPhone automatiskt om sådan enhet är ansluten.

✱ Tips

- Precisionen hos den överförda tiden beror på den dockade iPod/iPhone som överför tidssignalen.

Slå på

Tryck på \odot .

- ↳ Enheten växlar till den senast valda källan.

Växla till standbyläge

Tryck på \odot igen för att växla till standbyläge.

- ↳ Klockan visas (om den är inställd).

Ställa in tid och datum

- 1 Håll **SET TIME** på klockradions baksida intryckt i minst två sekunder.
↳ [12H] eller [24H] börjar blinka.
- 2 Vrid ratten för att välja 12/24-timmarsformat.
- 3 Tryck på knappen för att bekräfta.
↳ Timsiffrorna börjar blinka.

4 Uppspelning

Spela upp från iPod/iPhone

Du kan lyssna på musik från din iPod/iPhone via den här enheten.

Kompatibla iPod-/iPhone-modeller

Enheten fungerar med följande iPod-/iPhone-modeller:

Skapad för:

- iPhone 5
- iPod nano (7:e generationen)
- iPod Touch (5:e generationen)

Installera HomeStudio-appen

Philips **HomeStudio**-app har en serie nya funktioner för klockradion, bland annat FM-radioprogrammering och en flerfunktionell väckarklocka. Om du vill ha fler funktioner rekommenderar vi att du installerar den kostnadsfria appen **HomeStudio**.



Kommentar

- Se till att din iPod/iPhone är ansluten till internet.

1 Välj DOCK-läget genom att trycka på **SOURCE**.

2 Sätt iPod-/iPhone-enheten i dockan.

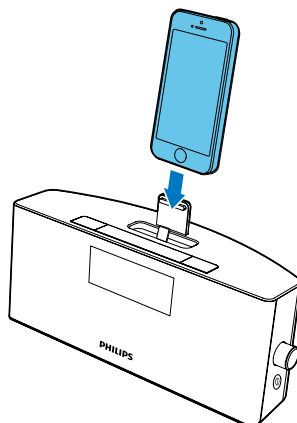

- 3** Vid första användning ombeds du att installera appen **HomeStudio** i din iPod/iPhone.
- 4** Tryck på [**Yes**] (ja) för att acceptera installationen.
- 5** Slutför installationen genom att följa instruktionerna på skärmen.

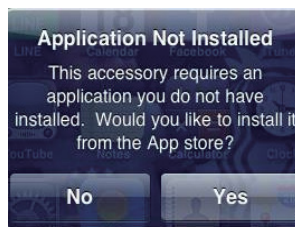

Philips-appen **HomeStudio** kan bara installeras i följande iPod-/iPhone-modeller:

- iPhone 5
- iPod Touch (5:e generationen)

Registrera ett konto

När du använder HomeStudio App första gången måste du först skapa ett konto.

- 1 Tryck på ikonen för **HomeStudio** iPod/iPhone.

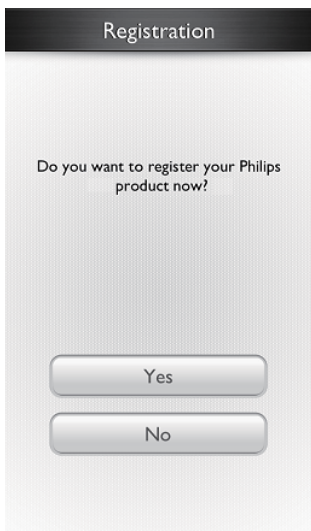

- 2 Följ anvisningarna på skärmen för att slutföra registreringen.

Spela upp musik i iPod/iPhone

☰ Kommentär

- Se till att du har installerat **HomeStudio**-appen på din iPod/iPhone.

- 1 Tryck på ikonen för **HomeStudio** iPod/iPhone.
- 2 Tryck på  för att välja källa för **musikbiblioteket**.

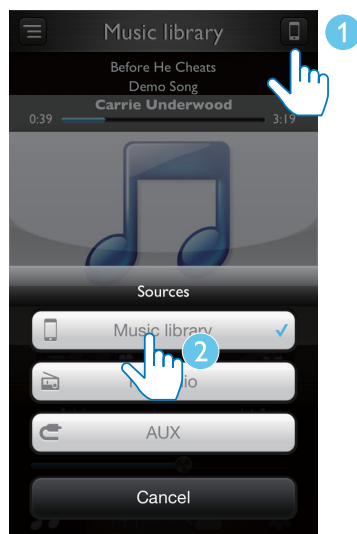

- 3 Välj ett spår från spellistan och tryck sedan på ▶.
↳ Musik strömmas från iPod/iPhone till klockradion.

Använd fler funktioner med "HomeStudio-appen"

Kommentar

- Se till att iPod/iPhone är placerad i klockradion.



Ställa väckarklockan:

- 1 Starta **HomeStudio**-appen.
- 2 Tryck på  på skärmen.





- 3 Du kan välja att slå på eller stänga av larm1 eller larm2.

Ställa in insomningstimer:

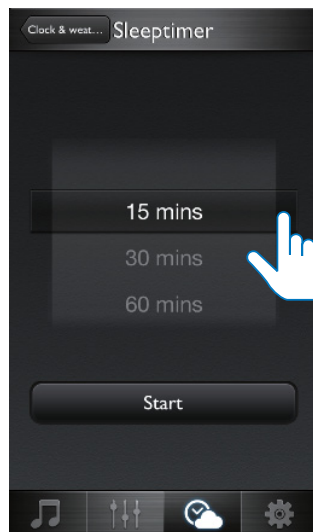
- 1 Tryck på  och sedan på .
- 2 Välj en tidsperiod och tryck på **Start**.



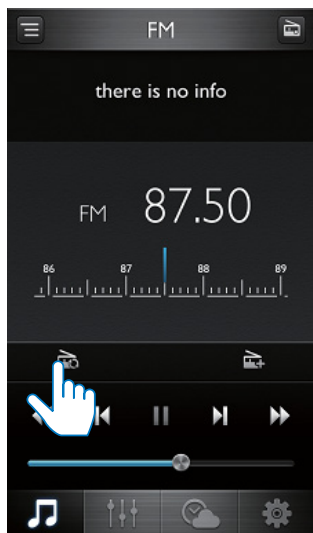

Lagra FM-radiokanaler automatiskt

- 1 Tryck på  och tryck sedan på ikonen i skärmens högra hörn för att välja FM-radiokälla.
- 2 Tryck på  för att automatiskt söka efter en radiokanal med stark mottagning.
 - ↳ Alla tillgängliga kanaler lagras.
 - ↳ Den första lagrade radiokanalen sänds automatiskt.



Lagra FM-radiokanaler manuellt

- 1 Välj FM-radiokälla.
- 2 Tryck på  /  för att ställa in en radiokanal.
- 3 Tryck på  för att lägga till den aktuella kanalen i en snabbvalslista.
- 4 Välj ett förinställt nummer; ange kanalnamnet och tryck sedan på **[Done]** (klar).

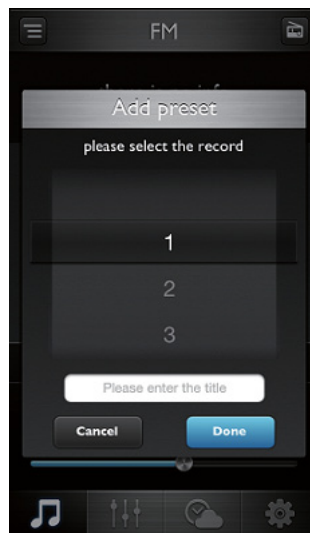

- 5 Upprepa stegen ovan för att lagra fler kanaler.

Använda fler funktioner

Tryck på  (inställningar) för att:

- Ställa in det virtuella skalet
- Ställa in plats för väderleksrapport
- Välja temperaturenhet
- Ställa in klockan
- Se appinformation
- Skapa ett konto
- Uppgradera fast programvara
- Dela informationen på Twitter
- Skicka dina synpunkter.

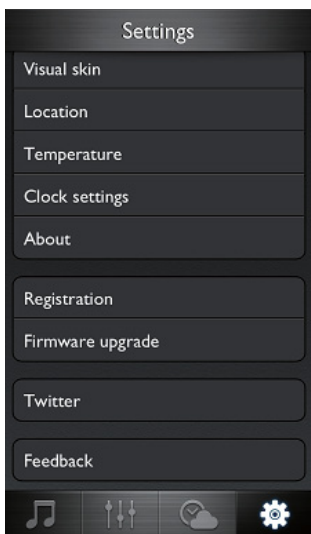

Ladda iPod/iPhone

När enheten är ansluten till elnätet börjar den dockade iPod/iPhone att laddas automatiskt.

Ta bort iPod/iPhone

Ta ut iPod/iPhone ur dockan.

Lyssna på radio

Kommentrar

- Håll apparaten borta från andra elektroniska enheter för att undvika radiostörning.
- Du får bättre mottagning om du inte ställer iPod/iPhone i dockan när du lyssnar på radion. Dra ut FM-antennen helt och justera den.

Du kan lyssna på radio via den här enheten.

1 Tryck på **SOURCE** upprepade gånger och välj FM som källa.

2 Håll **◀◀** / **▶▶** på enhetens intryckt i minst två sekunder.

↳ Radion ställer automatiskt in en station med bra mottagning.

3 Upprepa steg 2 om du vill ställa in fler radiokanaler.

Så här ställer du in en kanal manuellt:

Tryck på **◀◀** / **▶▶** upprepade gånger tills du hittar optimal mottagning.

Spela upp från en extern enhet

Du kan även lyssna på en extern ljudenhet via den här klockradion.

1 Välj **AUX** som källa genom att trycka på **SOURCE**.

2 Anslut MP3 link-kabeln (medföljer inte) till:

- uttaget märkt **AUDIO IN** (3,5 mm) på klockradions baksida.
- hörlursuttaget på en extern enhet.

3 Börja spela upp från enheten (se enhetens användarhandbok).

Justera volymen

Under uppspelning kan du vrida på ratten för att justera volym.

5 Övriga funktioner

Ställa in larmtimer

Ställa in larm

Du kan ange två larm som ringer vid olika tider. Summer, FM-radio eller musiken du senast lyssnade på i din iPod/iPhone kan väljas som larmsignal.



Kommentar

- Se till att du har ställt in klockan på rätt sätt.

- 1 Aktivera larminställningsläge genom att trycka in och hålla kvar **AL1/AL2** i mer än två sekunder.
↳ Timsiffrorna och väckarklocksikonen börjar blinka.
- 2 Ställ in timme genom att vrida på ratten.
- 3 tryck på ratten för att bekräfta.
↳ Minutsiffrorna börjar blinka.
- 4 Upprepas steg 2–3 för att ställa in minuter, välja en larmkälla (summer, radio eller docka) och justera volymen.



Kommentar

- Om iPod/iPhone har valts som larmkälla, men ingen iPod/iPhone är ansluten, växlar klockradion till summern istället.
- För de alarm som ställts via klockradion kan du även välja de naturljud som finns i **HomeStudio**-appen som larmsignal.

Aktivera/avaktivera larmtimern

- 1 Tryck på **AL1/AL2** om du vill visa larminställningar.
- 2 Tryck på **AL1/AL2** igen för att aktivera eller avaktivera larmet.
↳ **1** eller **2** visas om larmtimern är på och försvinner om den är av.
 - Stäng av larmsignalen genom att trycka på motsvarande **AL1/AL2**.
 - ↳ Larmsignalen upprepas nästa dag.

Snooze-funktion

- Tryck på **SNOOZE** när larmet ljuder.
- ↳ Snooze-funktionen aktiveras och larmet ljuder igen nio minuter senare.

Ställa in insomningstimer

Klockradion kan automatiskt växla till standbyläge efter en förinställd tid. Tryck på **SLEEP** flera gånger för att välja insomningstimerperiod (i minuter).
↳ När insomningstimeren är aktiverad visas **zZ**.

Avaktivera insomningstimeren genom att trycka på **SLEEP** upprepade gånger tills klocktiden visas.

Justera ljusstyrkan för teckenfönstret

Tryck på **BRIGHTNESS** flera gånger för att välja olika ljusstyrkenivåer.

6 Produktinformation



Kommentar

- Produktinformationen kan komma att ändras utan föregående meddelande.

Specifikationer

Förstärkare

Nominell uteffekt	2 × 5 W RMS
Frekvensomfång	63 Hz–16 kHz
Signal/brusförhållande	> 50 dB
Total harmonisk distorsion	<15 %
Aux-ingång (Audio In)	0,6 V RMS 10 kohm

Högtalare

Högtalarimpedans	4 ohm
Känslighet	> 82 dB/m/W

Tuner (FM)

Mottagningsområde	87,5–108 MHz
Inställningsområde	100 KHz

Allmän information

Nätadapter	Märke: Philips; Modell: YJS03-1001800G Ineffekt: 100–240 V~, 47–63 Hz, 500 mA Uteffekt: 10,0 V === 1 800 mA
------------	--

Effektförbrukning vid användning	<20 W
----------------------------------	-------

Effektförbrukning i standbyläge	< 1 W
---------------------------------	-------

Mått: Huvudenhet (B × H × D)	283 × 135 × 112 mm
------------------------------	--------------------

Vikt: huvudenhet	1,4 kg
------------------	--------

7 Felsökning



Varning

- Ta aldrig bort enhetens hölje.

Försök aldrig reparera systemet själv. Om du gör det gäller inte garantin. Om du får problem när du använder enheten ska du kontrollera följande innan du begär service. Om problemet kvarstår går du till Philips webbplats (www.philips.com/support). När du kontaktar Philips bör du ha både enheten och modell- och serienumret till hands.

Ingen ström

- Se till att enhetens nätkabel är korrekt ansluten.
- Se till att det finns ström i nätuttaget.
- Energisparfunktionen gör att systemet stängs av automatiskt 15 minuter efter att uppspelningen har avslutats och inga reglage har använts.

Inget ljud

- Justera volymen.

Inget svar från enheten

- Koppla från och återanslut nätkontakten och slå sedan på enheten igen.

Dålig radiomottagning

- Öka avståndet mellan enheten och TV:n eller videon.
- Dra ut FM-antennen helt.

Larmet fungerar inte

- Ställ in klockan/larmet rätt.

Klock-/larminställning har raderats

- Strömmen har stängts av eller så har strömsladden kopplats från.
- Återställ klockan/larmet.

8 Obs!

Eventuella förändringar av den här enheten som inte uttryckligen har godkänts av Philips Consumer Lifestyle kan frånta användaren rätten att använda utrustningen.



Användning av den här produkten överensstämmer med EU:s förordningar om radiostörningar.



Produkten är utvecklad och tillverkad av högkvalitativa material och komponenter som både kan återvinnas och återanvändas.



När den här symbolen med en överkryssad papperskorg visas på produkten innebär det att produkten omfattas av det europeiska direktivet 2002/96/EG.

Ta reda på var du kan hitta närmaste återvinningsstation för elektriska och elektroniska produkter.

Följ den lokala lagstiftningen och släng inte dina gamla produkter i det vanliga hushållsavfallet. Genom att kassera dina gamla produkter på rätt sätt kan du bidra till att minska eventuella negativa effekter på miljö och hälsa.



Produkten innehåller batterier som följer EU-direktivet 2006/66/EC och den kan inte kasseras med normalt hushållsavfall. Ta reda på de lokala reglerna om separat insamling av batterier eftersom korrekt kassering bidrar till att minska negativ påverkan på miljö och hälsa.

Miljöinformation

Allt onödigt förpackningsmaterial har tagits bort. Vi har försökt göra paketeringen lätt att dela upp i tre olika material: kartong (lådan), polystyrenskum (buffert) och polyeten (påsar, skyddande skumskiva).

Systemet består av material som kan återvinnas och återanvändas om det monteras isär av ett specialiserat företag. Följ de lokala föreskrifterna för kassering av förpackningsmaterial, använd batterier och gammal utrustning.



Tillverkningen av otillåtna kopior av kopieringsskyddat material, bl.a. datorprogram, filer, sändningar och ljudinspelningar, kan innebära ett brott mot copyright-lagstiftningen och därmed vara straffbart. Den här utrustningen bör inte användas i sådana syften.



Made for iPod (Skapad för iPod) och Made for iPhone (Skapad för iPhone) betyder att ett elektroniskt tillbehör har utformats för att passa särskilt med iPod eller iPhone, och har certifierats av utvecklaren för att uppfylla Apples prestandastandard. Apple ansvarar inte för den här enhetens funktion eller dess uppfyllande av standarder för säkerhet och användning. Observera att användningen av det här tillbehöret med iPod eller iPhone kan påverka den trådlösa kapaciteten. iPod och iPhone är varumärken som tillhör Apple AB, registrerad i USA, och andra länder.



Kommentar

- Typplattan sitter på baksidan av apparaten.



Specifications are subject to change without notice
© 2013 Koninklijke Philips Electronics N.V.
All rights reserved.

AJ7245D_12_UM_V1.0

