

PHILIPS

Mira

Stilingas belaidis
telefonas (M560)

Stilingas belaidis
telefonas su
autoatsakikliu (M565)



Vartotojo vadovas

Užregistruokite savo gaminį ir gaukite palaikymą adresu

www.philips.com/support

Turinys

1	Svarbūs saugomo nurodymai	3	6	Tekstas ir numeriai	17
				Teksto ir numerių įvedimas	17
				Didžiųjų ir mažųjų raidžių perjungimas	17
2	Jūsų telefonas	4	7	Telefonų knyga	18
	Dėžutės turinys	4		Telefonų knygos peržiūra	18
	Telefono apžvalga	5		Įrašo paieška	18
	Bazinės stotelės apžvalga	6		Skambinimas iš telefonų knygos	18
3	Pradžia	7		Telefonų knygos peržiūra skambučio metu	19
	Prijungimas prie bazinės stotelės	7		Įrašo įtraukimas	19
	Telefono įrengimas	8		Įrašo redagavimas	19
	Telefono konfigūravimas (tai priklauso nuo šalies)	8		Įrašo ištrynimasis	19
	Nuotolinės prieigos PIN kodo keitimas (skirta M565)	9		Visų įrašų trynimasis	20
	Ragelio įkrovimas	9			
	Baterijos įkrovos lygio patikrinimas	9	8	Skambučių žurnalas	21
	Kas yra budėjimo režimas?	10		Skambučių sąrašo tipas	21
	Rodomois piktogramos	10		Skambučių įrašų peržiūra	21
	Signalų stiprumo patikrinimas	11		Skambučio įrašo išsaugojimas telefonų knygoje	22
	Įjunkite arba išjunkite ragelį.	11		Perskambinimas	22
4	Skambučiai	12		Skambučio įrašo ištrynimasis	22
	Skambinimas	12		Visų skambučių įrašų ištrynimasis	22
	Atsiliepiamas į skambutį	12	9	Perrinkimo sąrašas	23
	Skambučio baigimas	13		Perrinkimo įrašų peržiūra	23
	Ausinės / garsiakalbio garsumo reguliavimas	13		Perrinkti numerį	23
	Mikrofono išjungimas	13		Skambučio įrašo išsaugojimas telefonų knygoje	23
	Garsiakalbio įjungimas arba išjungimas	13		Perrinkimo įrašo ištrynimasis	23
	Antrojo skambučio atlikimas	13		Visų perrinkimo įrašų ištrynimasis	24
	Atsiliepiamas į antrąjį skambutį	13	10	Telefono nustatymai	25
	Dviejų skambučių perjungimas	14		Garso nustatymai	25
	Konferencinis skambutis su išoriniais skambintojais	14		Ragelio pavadinimas	26
5	Vidinio tinklo ir konferenciniai skambučiai	15		Datos ir laiko nustatymas	26
	Skambinimas į kitą ragelį	15		Rodymo kalbos nustatymas	26
	Konferencinio skambučio atlikimas	15		ECO+ režimas	26

11	Telefono autoatsakiklis	27	17	Priedas	43
	Autoatsakiklio įjungimas arba išjungimas	27		Raidžių ir skaitmenų įvesčių lentelė	43
	Autoatsakiklio kalbos nustatymas	27			
	Pranešimai	27			
	Gaunamos žinutės	28			
	Skambėjimo atidėjimo nustatymas	29			
	Nuotolinė prieiga	29			
12	Privatumo režimas	32			
	Skambučių draudimas (blokuoja išeinančius skambučius)	32			
	Blokuoti gaunamus skambučius	32			
	Privatumo režimo PIN / prieigos kodo keitimas	33			
13	Paslaugos	34			
	Skambučių sąrašo tipas	34			
	Automatinė konferencija	34			
	Skambintojo ID / AOH	34			
	Automatinis prefiksas	35			
	Atšaukimo trukmės pasirinkimas	35			
	Rinkimo režimas	36			
	Automatinis laikrodis	36			
	Papildomų ragelių registravimas	36			
	Ragelių išregistravimas	37			
	Numatytųjų nustatymų atkūrimas	37			
14	Techniniai duomenys	38			
15	Pranešimas	39			
	Atitikties deklaracija	39			
	Atitinka GAP standartą	39			
	Atitikimas EMF	39			
	Senų gaminių ir baterijų išmetimas	39			
16	Dažnai užduodami klausimai	41			

1 Svarbūs saugomo nurodymai

Maitinimo reikalavimai

- Šiam gaminiui reikia 100–240 voltų kintamosios srovės maitinimo lizdo. Įvykus maitinimo gedimui gali nutrūkti ryšys.
- Tinklo įtampa yra priskiriama TNV-3 (telekomunikacijų tinklo įtampoms) pagal EN 60950 standartą.



Įspėjimas

- Elektros tinklas priskiriamas pavojingiems. Vienintelis būdas išjungti kroviklį – atjungti jį nuo elektros lizdo maitinimo. Pasirūpinkite, kad elektros lizdas visada būtų lengvai pasiekiamas.

Kaip išvengti gedimų ar netinkamo veikimo



Atsargiai

- Naudokite tik šiose naudotojo instrukcijose nurodytus maitinimo šaltinius.
- Naudokite tik šiose naudotojo instrukcijose nurodytas baterijas.
- Jei bateriją pakeisite netinkamo tipo baterija, gali kilti sprogimas.
- Naudotas baterijas išmeskite laikydamiesi nurodymų.
- Nemeskite baterijų į ugnį.
- Visada naudokite tik prie gaminio pridedamus laidus.
- Saugokite krovimo kontaktus ar bateriją nuo metalinių daiktų.
- Saugokite gaminį nuo nedidelių metalinių daiktų. Dėl to gali suprastėti garso kokybė ir sugesti gaminys.
- Arti padėti metaliniai daiktai gali įsimagnetinti ir prikibti prie ragelio imtuvo.

- Nesinaudokite gaminiu sprogios aplinkos vietose.
- Neatidarinėkite ragelio, bazinės stotelės arba įkroviklio, nes jums gali kilti pavojus dėl aukštos įtamos.
- Jei įrangą reikia prijungti prie maitinimo šaltinio, maitinimo lizdas turi būti šalia įrangos ir lengvai pasiekiamas.
- Pradėjus naudotis laisvų rankų funkcija staiga gali stipriai padidėti garsumas ausinėje: nelaikykite ragelio per arti ausies.
- Sutrikus energijos tiekimui šia įranga negalima skambinti pagalbos tarnyboms. Reikia pasirūpinti alternatyviomis priemonėmis, kurias naudojant būtų galima skambinti pagalbos tarnyboms.
- Saugokite gaminį nuo skysčių.
- Nenaudokite jokių valymo priemonių, kurių sudėtyje yra alkoholio, amoniako, benzeno arba abrazyvinių dalelių, kitaip telefoną galite sugadinti.
- Saugokite telefoną nuo per didelio karščio, kurį gali skleisti šildymo įranga arba tiesioginiai saulės spinduliai.
- Nemėtykite telefono arba saugokite, kad ant jo nekristų daiktai.
- Aplink veikiančias mobilieji telefonai gali kelti trukdžius.

Veikimo ir laikymo temperatūra

- Naudokite vietose, kuriose temperatūra visada yra nuo 0 °C iki +40 °C (santykinis drėgnumas iki 90 %).
- Saugokite vietose, kuriose temperatūra visada yra nuo -20 °C iki +45 °C (santykinis drėgnumas iki 95%).
- Baterijos eksploatavimo laikas esant žemai temperatūrai gali būti trumpesnis.

2 Jūsų telefonas

Sveikiname įsigijus „Philips“ gaminį! Norėdami gauti visą pagalbą, kurią siūlo „Philips“, užregistruokite savo gaminį adresu www.philips.com/welcome.

Dėžutės turinys



Ragelis**

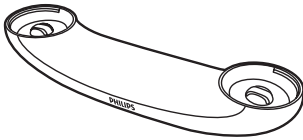

Bazinė stotelė (su dviem jungtimis)

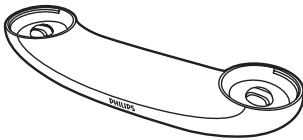

Įkroviklis (su viena jungtimi)**

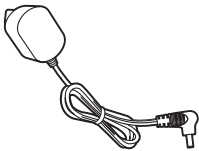

Maitinimo adapteris**

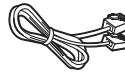

Linijos laidas*

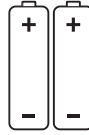

2 x AAA įkraunamosios baterijos**



Garantija



Vartotojo vadovas



Greito parengimo instrukcija

Pastaba

- * Kai kuriose šalyse linijos adapterį reikia prijungti prie linijos laido, tada šį laidą prijungti prie telefono linijos lizdo.
- ** Rinkiniuose su keliais rageliais yra papildomų ragelių, įkroviklių, maitinimo adapterių ir baterijų.

Telefono apžvalga

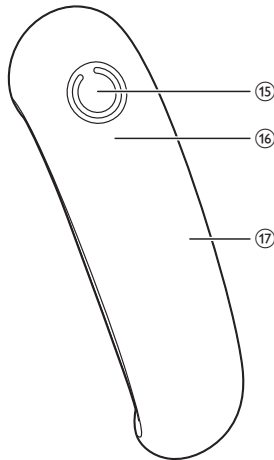
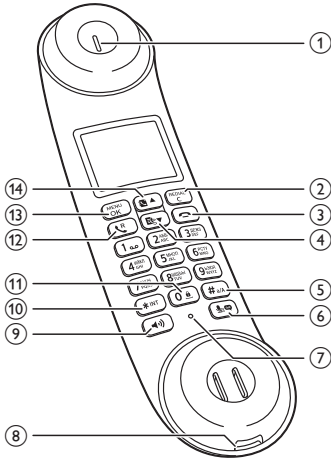



- ① Ausinė
- ② REDIAL/C
- Trinti tekstą arba skaitmenis.
 - Atšaukti operaciją.
 - Atidaryti perrinkimo sąrašą.

- ③ 
- Baigti pokalbį.
 - Išeiti iš meniu / išjungti operaciją.
 - Paspauskite ir laikykite, kad įjungtumėte arba išjungtumėte ragelį.

- ④  ▼
- Slinkti žemyn per meniu.
 - Sumažinti ausinės / garsiakalbio garsumą.
 - Atidaryti skambučių žurnalą veikiant budėjimo režimui.

- ⑤ #A/A
- Paspauskite ir laikykite, jei skambindami norite įvesti tarpą.
 - Įjungti didžiąsias / mažąsias raides redaguojant.

- ⑥  (skirta M560) arba  /  (skirta M565)
- Išjungti / įjungti mikrofono garsą.
 - Atidaryti autoatsakiklio meniu veikiant budėjimo režimu (skirta tik M565).
 - Išklaudyti naujas autoatsakiklio žinutes (skirta tik M565).

- ⑦ Mikrofonas

- ⑧ Baterijų dangtelio atidarymas

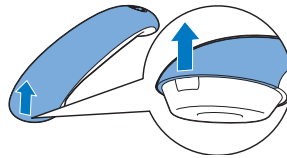

- ⑨ 
- Įjunkite / išjunkite telefono garsiakalbį.
 - Skambinkite ir priimkite skambučius per garsiakalbį.

- ⑩  INT
- Paspauskite ir palaikykite, jei norite skambinti vidiniame

tinkle (tik kai komplekte yra keli rageliai).

- Nustatyti rinkimo režimą (pulsinio arba laikinojo tono režimą).

11 

- Paspauskite, jei redaguodami tekstą norite įvesti tarpą.
- Norėdami užrakinti / atrakinti klaviatūrą veikiant budėjimo režimui, paspauskite ir palaikykite nuspaudę.

12 

- Skambinkite ir priimkite skambučius.
- Atšaukimo mygtukas (ši funkcija priklauso nuo tinklo)

13 MENU/OK

- Atidaryti pagrindinį meniu.
- Patvirtinti pasirinkimą.
- Įjungti parinkčių meniu.
- Paspauskite, jei skambučio metu norite atidaryti telefonų knygą.

14 

- Slinkti aukštin per meniu.
- Padidinti ausinės / garsiakalbio garsumą.
- Atidaryti telefonų knygą veikiant budėjimo režimui.

15 Garsiakalbis

16 LED indikatorius

- Išsijungęs: nėra naujų įvykių.
- Įsijungęs: dvi sekundes, kol uždedamas ragelis ant stotelės.
- Mirksi: yra naujų praleistų skambučių / naujų žinučių autoatsakiklyje, naujas balso paštas.
- Greitai mirksi: naujas gaunamas skambutis.

17 Ragelio galinės dalies dangtelis

Bazinės stotelės apžvalga

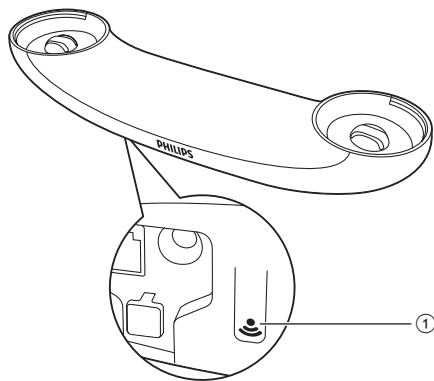

1 

- Paspauskite, kad rastumėte ragelius.
- Paspauskite ir laikykite, kad įjungtumėte registravimo režimą.

3 Pradžia



Atsargiai

- Prieš prijungdami ragelį būtina perskaitykite saugos nurodymus, kurie pateikiami skyriuje „Svarbūs saugos nurodymai“.

Prijungimas prie bazinės stotelės



Įspėjimas

- Pavojus sugadinti gaminį! Įsitinkinkite, kad maitinimo įtampa atitinka įtampą, nurodytą telefono gale ar apačioje.
- Baterijoms įkrauti naudokite pridėtą maitinimo adapterį.



Pastaba

- Jei esate skaitmeninių abonentų linijos (DSL) abonentas ir naudojates sparčiojo interneto paslauga per telefono liniją, pasirūpinkite, kad tarp telefono linijos laido ir maitinimo lizdo būtų įrengtas DSL filtras. Šis filtras apsaugo nuo triukšmų ir skambintojo ID problemų, kurių gali kelti DSL trukdžiai. Daugiau informacijos apie DSL filtrus pateiks jūsų DSL paslaugų teikėjas.
- Tipo plokštelė yra ant bazinės stotelės apatinės dalies.

1 Maitinimo adapterio galus prijunkite prie:

- nuolatinės srovės įvesties lizdo, esančio bazinės stotelės apačioje;
- maitinimo lizdo sienoje.

2 Linijos laido galus prijunkite prie:

- telefono linijos lizdo bazinės stotelės apačioje;
- telefono linijos lizdo sienoje.

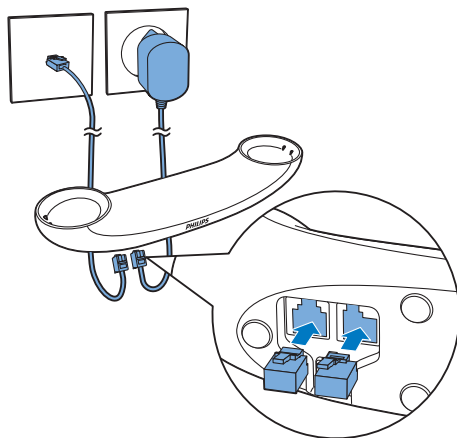

3 Maitinimo adapterio galus prijunkite prie (tik kai komplekte yra keli rageliai):

- nuolatinės srovės įvesties lizdo apatinėje ragelio įkroviklio dalyje.
- maitinimo lizdo sienoje.

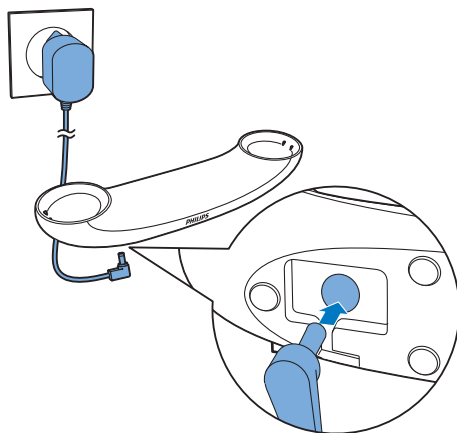

Telefono įrengimas

Baterijos ragelyje jau yra įdėtos. Prieš įkraudami ištraukite baterijos juostelę iš baterijos durelių.

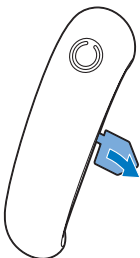

! Atsargiai

- Sprogimo pavojus! Saugokite baterijas nuo karščio, tiesioginių saulės spindulių ar ugnies. Niekada baterijų nemeskite į ugnį.
- Naudokite tik pridedamas baterijas.
- Gali sutrumpėti baterijų eksploatavimo laikas! Niekada nenaudokite skirtingų gamintojų ar tipų baterijų.

☰ Pastaba

- Prieš pirmą naudojimą baterijas įkraukite 8 valandas.
- Įkraunant baterijas ragelis įkaista, tai normalu.

! Įspėjimas

- Dėdami baterijas į jų skyrių patikrinkite jų polius. Supainioję polius galite sugadinti gaminį.

Telefono konfigūravimas (tai priklauso nuo šalies)

- 1 Kai pirmą kartą naudositės telefonu, pasirodys sveikinimo pranešimas.
- 2 Paspauskite MENU/OK.

Šalies / kalbos nustatymas

Pasirinkite šalį / kalbą, tada paspauskite MENU/OK, kad patvirtintumėte.

- ↳ Šalies / kalbos nustatymas išsaugomas.

☰ Pastaba

- Šalies / kalbos nustatymo parinktys priklauso nuo gaminio įsigijimo šalies. Jei neparodomas pasveikinimo pranešimas, vadinasi, šalies / kalbos nustatymas jūsų šalyje jau yra nustatytas. Tada galite nustatyti datą ir laiką.

Kad iš naujo nustatytumėte kalbą, atlikite šiuos veiksmus.

- 1 Pasirinkite MENU/OK > [Tel. nustat.] > [Kalba], tada paspauskite MENU/OK, kad patvirtintumėte.
- 2 Pasirinkite kalbą, tada paspauskite MENU/OK, kad patvirtintumėte.
↳ Nustatymas išsaugomas.



Datos ir laiko nustatymas

- 1 Paspauskite MENU/OK.
- 2 Pasirinkite [Tel. nustat.] > [Data ir laikas], tada paspauskite MENU/OK, kad patvirtintumėte.
- 3 Spauskite skaitmenų mygtukus, kad įvestumėte datą, tada paspauskite MENU/OK, kad patvirtintumėte.
↳ Laiko nustatymo meniu rodomas ragelyje.
- 4 Spauskite skaitmenų mygtukus, kad įvestumėte laiką.
- 5 Jei norite patvirtinti, paspauskite MENU/OK.

Nuotolinės prieigos PIN kodo keitimas (skirta M565)

Pastaba

- Numatytasis autoatsakiklio nuotolinės prieigos PIN kodas yra 0000. Turite jį pakeisti, kad užtikrintumėte saugumą.

- 1 Paspauskite  /  arba MENU/OK > [Atsakiklis].
 - 2 Pasirinkite [Nuot. prieiga] > [Keisti PIN], tada paspauskite MENU/OK, kad patvirtintumėte.
 - 3 Įveskite senąjį PIN, tada paspauskite MENU/OK, kad patvirtintumėte.
 - 4 Įveskite naują PIN kodą, tada paspauskite MENU/OK, kad patvirtintumėte.
 - 5 Dar kartą įveskite naują PIN kodą, tada paspauskite MENU/OK, kad patvirtintumėte.
- Nustatymas išsaugomas.

Ragelio įkrovimas

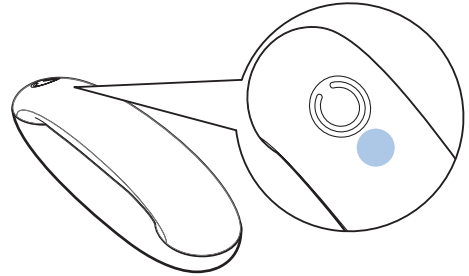

Įkraukite ragelį padėję jį bet kuria kryptimi. Ragelį tinkamai įstatę į bazinę stotelę išgirsite prisijungimo garsą (žr. 'Prijungimo tono nustatymas' puslapyje 25).

↳ Ragelis pradėdamas krauti.



Pastaba

- Prieš pirmą naudojimą baterijas įkraukite 8 valandas.
- Įkraunant baterijas ragelis įkaista, tai normalu.

Dabar telefonas yra parengtas naudoti.

Baterijos įkrovos lygio patikrinimas

Baterijos piktograma rodo esamą įkrovos lygį.

- | | |
|---|---|
|  | Kai ragelis nuimtas nuo bazinės stotelės / įkroviklio, juostelės rodo akumuliatoriaus įkrovos lygį (visiškai įkrautas, vidutinis, žemas). |
|  | Kai ragelis yra prijungtas prie bazinės stotelės / įkroviklio, juostelės mirksi, kol baterija baigiama įkrauti. |

	Mirksi tuščios baterijos piktograma. Baterija beveik išseikvota ir ją reikia įkrauti.
--	---











Kai baterija išsikrauna, ragelis išsijungia. Jei kalbate telefonu, baterijai beveik išsikrovus pasigirsta įspėjamieji tonai. Po įspėjimo pokalbis nutraukiamas.

Kas yra budėjimo režimas?

Telefono budėjimo režimas įjungiamas, kai jis nėra naudojamas. Budėjimo režimo ekrane rodomas ragelio pavadinimas, data ir laikas, ragelio numeris.

Rodomas piktograma

Budėjimo režimu pagrindiniame ekrane pateikiamos piktogramos nurodo, kokiomis funkcijomis galite naudotis savo telefone.

Piktograma	Aprašymas
	Kai ragelis yra atjungtas nuo bazinės stotelės / įkroviklio, juostelės rodo akumulatoriaus įkrovos lygį (nuo pilno iki tuščio). Kai ragelis prijungtas prie bazinės stotelės / įkroviklio, juostelės juda, kol baterija baigiama krauti.
	
	
	Tuščios baterijos piktograma mirksi ir pasigirsta įspėjamasis tonas. Baterija beveik išseikvota ir ją reikia įkrauti.
	Rodo ragelio ir bazinės stotelės sujungimo būseną. Kuo daugiau juostelių, tuo geresnis signalas.
	Rodoma nuolat, kai naršote po atsakytus ir priimamus skambučius skambučių žurnale.
	Rodo perrinkimo sąrašė esantį siunčiamą skambutį.
	Blykčioja, kai yra naujas praleistas skambutis arba naršoma po neperskaitytą įrašą apie praleistą skambutį skambučių žurnale. Rodoma nuolat, kai naršote po perskaitytus praleistus skambučius skambučių žurnale.
	Mirksi priimant skambutį. Lieka šviesti, kai kalbatės.
	Įjungtas garsiakalbis.
	Skambutis išjungtas.



Autoatsakiklis (tik M565): mirksi, kai yra nauja žinutė arba kai atmintis pilna. Rodoma, kai įjungtas telefono autoatsakiklis.



Pradeda mirksėti, kai yra nauja balso žinutė. Dega nuolatos, kai balso žinutės baigiamos peržiūrėti skambučių žurnale. Kai nėra balso žinučių, ši piktograma nerodoma.



Rodoma, kai slenkate aukštyn / žemyn per sąrašą arba didinate / mažinate garsumą.



Dešinėje pusėje daugiau skaitmenų. Paspauskite REDIAL/C, jei norite skaityti.

ECO+

Įjungtas tylusis režimas ECO+.



Pastaba

- Kai ECO+ įjungtas, signalo stiprumas nerodomas (žr. 'ECO+ režimas' puslapyje 26).

Įjunkite arba išjunkite ragelį.

Paspauskite ir laikykite , kad įjungtumėte arba išjungtumėte ragelį.

Signalo stiprumo patikrinimas



Juostelių skaičius rodo ragelio ir bazinės stotelės ryšio būseną. Kuo daugiau juostelių, tuo geresnis ryšys.

- Prieš skambindami ar priimdami skambučius ir naudodamiesi telefono funkcijomis, patikrinkite, ar jįs yra prijungtas prie bazinės stotelės.
- Jei kalbėdami telefonu išgirstate įspėjamuosius tonus, beveik išsikrovė ragelio baterija arba ragelis yra už veikimo diapazono ribų. Įkraukite bateriją arba paeikite arčiau bazinės stotelės.

4 Skambučiai



Pastaba

- Jei sutrinka maitinimo tiekimas, telefonu negalima skambinti pagalbos tarnyboms.



Patarimas

- Prieš skambindami arba kalbėdami telefonu patikrinkite signalo stiprumą (žr. 'Signalų stiprumo patikrinimas' puslapyje 11).

Skambinimas

Skambučius atlikti galite šiais būdais:

- Įprastas skambutis.
- Skambutis iš anksto nustatyto numerio.

Skambinti taip pat galite naudodami perrinkimo sąrašą (žr. 'Perrinkti numerį' puslapyje 23), telefonų knygos sąrašą (žr. 'Skambinimas iš telefonų knygos' puslapyje 18) ir skambučių žurnalą (žr. 'Perskambinimas' puslapyje 22).

Įprastas skambutis

- 1 Paspauskite arba .
- 2 Surinkite telefono numerį.
 - ↳ Skambinama surinktu numeriu.
 - ↳ Parodoma dabartinio pokalbio trukmė.

Skambutis iš anksto nustatyto numerio

- 1 Surinkite telefono numerį.
 - Jei norite ištrinti skaitmenį, paspauskite REDIAL/C.
 - Jei norite įvesti tarpą, paspauskite ir palaikykite **#*/A**.
- 2 Paspauskite arba , jei norite skambinti.



Pastaba

- Dabartinio skambučio trukmė rodoma pokalbio laikmatyje.
- Jei išgirstate įspėjamuosius tonus, vadinasi, beveik išsikrovė telefono baterija arba jis yra už veikimo diapazono ribų. Įkraukite bateriją arba paeikite arčiau stotelės.

Atsiliepimas į skambutį

Kai priimamas skambutis, telefonas pradeda skambėti. Norėdami atsilipti paspauskite arba .



Įspėjimas

- Kai ragelis skamba ar įjungiamas laisvų rankų režimas, nelaikykite ragelio prie ausies, kad jį nepažeistumėte.



Pastaba

- Skambintojo ID paslauga veikia tada, kai esate pasirašę skambintojo ID paslaugos sutartį su savo paslaugų teikėju.



Patarimas

- Kai yra praleistas skambutis, rodomas pranešimas.

Dabartinio priimamo skambučio skambėjimo tono išjungimas

Kai telefonas suskamba, paspauskite REDIAL/C ir laikinai išjunkite dabartinio priimamo skambučio skambėjimo toną.

Skambučio baigimas

Skambučius užbaigti galite šiais būdais:



- Paspauskite  ;
- Įstatykite ragelį į bazinę stotelę ar įkrovimo laikiklį.

Ausinės / garsiakalbio garsumo reguliavimas

Paspauskite  ▲ /  ▼ ir kalbėdami sureguliuokite garsumą.

- ↳ Nustatomas ausinės / garsiakalbio garsumas, o telefonas grįžta į pokalbio ekraną.

Mikrofono išjungimas

- 1 Skambučio metu paspauskite .
↳ Telefono ekrane rodoma [Nutildyti].
↳ Skambintojas jūsų negirdi, o jūs vis tiek jį girdite.
- 2 Dar kartą paspauskite , kad įjungtumėte mikrofoną.
↳ Dabar galite kalbėtis su skambintoju.

Garsiakalbio įjungimas arba išjungimas

Paspauskite .

Antrojo skambučio atlikimas

Pastaba

- Ši paslauga priklauso nuo tinklo. Dėl veikimo pasikonsultuokite su savo tinklo operatoriumi.





- 1 Skambučio metu paspauskite .
↳ Pirmasis skambutis atidedamas.
- 2 Surinkite antrąjį numerį.
↳ Skambinama ekrane rodomu numeriu.

Atsiliepimas į antrąjį skambutį

Pastaba

- Ši paslauga priklauso nuo tinklo.

Kai girdimas periodinis signalas, pranešantis apie priimamą skambutį, į jį galite atsiliiepti tokiais būdais:

- 1 Paspausti  ir , kad atsiliieptumėte į skambutį.
↳ Pirmasis skambutis atidedamas, o jūs perjungiami į antrąjį skambutį.
- 2 Paspauskite  ir , kad užbaigtumėte dabartinį skambutį ir atsiliieptumėte į pirmąjį.

Dviejų skambučių perjungimas

Pastaba

- Ši paslauga priklauso nuo tinklo. Dėl veikimo pasikonsultuokite su savo tinklo operatoriumi.



Paspauskite  ir .

- ↳ Dabartinis skambutis atidedamas, o jūs perjungiami į kitą skambutį.

Konferencinis skambutis su išoriniais skambintojais

Pastaba

- Ši paslauga priklauso nuo tinklo ir šalies. Apie veikimą ir papildomus mokesčius teiraukitės paslaugų teikėjo.

Kai esate prisijungęs prie dviejų skambučių, paspauskite , tada .

- ↳ Du pokalbiai sujungiami ir sukuriamas konferencinis skambutis.



5 Vidinio tinklo ir konferenciniai skambučiai

Vidinio tinklo skambutis yra skambutis į kitą ragelį, su kuriuo naudojama ta pati bazinė stotelė. Konferenciniame skambutyje dalyvaujate jūs, kiti ragelių naudotojai ir išoriniai skambintojai.

Skambinimas į kitą ragelį

Pastaba

- Jei bazinėje stotelėje yra tik 2 užregistruoti rageliai, paspauskite ir palaikykite *INT, kad paskambintumėte į kitą ragelį.

- 1 Paspauskite ir palaikykite *INT.
↳ Kelių ragelių modeliai: parodomi vidiniame tinkle veikiantys rageliai. Pereikite prie 2 veiksmo.
↳ Dviejų ragelių modeliai: skamba kitas ragelis. Pereikite prie 3 veiksmo.
- 2 Pasirinkite ragelį, tada paspauskite MENU/OK, kad patvirtintumėte.
↳ Suskamba pasirinktas ragelis.
- 3 Paspauskite  ant pasirinkto ragelio.
↳ Sukuriamas vidinis tinklas.
- 4 Paspauskite , jei norite baigti vidinio tinklo skambutį.

Kai kalbate telefonu

Pokalbio metu galite perjungti iš vieno ragelio į kitą:

- 1 Paspauskite ir palaikykite *INT.
↳ Pokalbis su dabartiniu skambintoju atidedamas.
↳ Kelių ragelių modeliai: parodomi vidiniame tinkle veikiantys rageliai. Pereikite prie 2 veiksmo.
↳ Dviejų ragelių modeliai: skamba kitas ragelis. Pereikite prie 3 veiksmo.
- 2 Pasirinkite ragelį, tada paspauskite MENU/OK, kad patvirtintumėte.
↳ Palaukite, kol skambučio gavėjas atsilies.
- 3 Paspauskite  ant pasirinkto ragelio.
↳ Sukuriamas vidinis tinklas.



Pokalbių perjungimas

Paspauskite ir palaikykite *INT, jei norite perjungti išorinį ir vidinio tinklo pokalbį.

Konferencinio skambučio atlikimas

3 šalių konferencinis skambutis vyksta tarp jūsų, kito ragelio naudotojo ir išorinių skambintojų. Jam atlikti reikia dviejų ragelių, naudojančių tą pačią bazinę stotelę.

Išorinio skambučio metu

- 1 Paspauskite ir palaikykite *INT, jei norite atlikti vidinį skambutį.
 - ↳ Pokalbis su išoriniu skambintoju atidedamas.
 - ↳ Kelių ragelių modeliai: parodomi vidiniame tinkle veikiantys rageliai. Pereikite prie 2 veiksmo.
 - ↳ Dviejų ragelių modeliai: skamba kitas ragelis. Pereikite prie 3 veiksmo.
- 2 Pasirinkite ragelį, tada paspauskite MENU/OK, kad patvirtintumėte.
 - ↳ Suskamba pasirinktas ragelis.
- 3 Paspauskite  ant pasirinkto ragelio.
 - ↳ Sukuriamas vidinis tinklas.
- 4 Paspauskite MENU/OK.
 - ↳ Dabar dalyvaujate 3 šalių konferenciniame skambutyje su išoriniu skambintoju ir pasirinktu rageliu.
- 5 Paspauskite , jei norite baigti konferencinį skambutį.

Pastaba

- Paspauskite ^R, jei norite prisijungti prie vykstančio konferencinio skambučio naudodami kitą ragelį, jei [Paslaugos] > [Konferencija] nustatyta kaip [Automatinis].

Pastaba

- Jei konferencinio skambučio metu vienas ragelis padedamas, kitas ragelis lieka prisijungęs prie išorinio skambučio.





Konferencinio skambučio metu

- 1 Paspauskite ir palaikykite *INT, kad atidėtumėte išorinį skambutį ir grįžtumėte prie vidinio skambučio.
 - ↳ Išorinis pokalbis atidedamas.
- 2 Paspauskite MENU/OK, kad toliau tęstumėte konferencinį skambutį.

6 Tekstas ir numeriai

Tekstą ir numerius galite įvesti nurodydami ragelio pavadinimą, telefonų knygos įrašus ir kitus meniu elementus.

Teksto ir numerių įvedimas

- 1 Jei norite įvesti reikiamą simbolį, raidžių ir skaitmenų klavišą paspauskite vieną arba kelis kartus.
- 2 Norėdami ištrinti simbolį, paspauskite **REDIAL/C**. Norėdami ištrinti visus simbolius, paspauskite ir palaikykite nuspaudę **REDIAL/C**. Paspauskite   ir  , kad perkeltumėte žymeklį į kairę ar dešinę.
- 3 Paspauskite **0#**, kad pridėtumėte tarpą.



Pastaba

- Norėdami sužinoti apie simbolių ir skaičių klavišų išdėstymą, žr. skyrių „Priedas“.

Didžiųjų ir mažųjų raidžių perjungimas

Pagal numatytuosius nustatymus pirmoji kiekvieno sakinio žodžio raidė yra didžioji, o kitos mažosios. Paspauskite ir laikykite nuspaudę **#*^**, jei norite įjungti didžiąsias arba mažąsias raides.

7 Telefonų knyga

Šiame telefone yra telefonų knyga, kurioje galite saugoti iki 100 įrašų. Telefonų knygą galite pasiekti bazinėje stotelėje. Kiekvienas įrašas turi pavadinimą iš ne daugiau kaip 14 simbolių ir ne ilgesnį kaip 24 skaitmenų numerį. Turite 2 tiesioginės prieigos atmintis (1 ir 2 mygtukai). Atsižvelgiant į valstybę, mygtukai 1 ir 2 yra iš anksto nustatyti balso pašto numerio ir paslaugų teikėjo informacijos tarnybos numerio mygtukai. Veikiant budėjimo režimui ir paspaudus bei palaikius paspaustą mygtuką, automatiškai renkamas išsaugotas telefono numeris.



Pastaba

- Prieiga prie tiesioginės prieigos atminties priklauso nuo šalies.

Telefonų knygos peržiūra

Pastaba

- Telefonų knygą vienu metu galite peržiūrėti tik viename ragelyje.





- 1 Paspauskite   arba MENU/OK > [Tel. knyga] > [Rodyti] > MENU/OK, kad pasiektumėte telefonų knygos sąrašą.
- 2 Pasirinkite kontaktą ir peržiūrėkite esamą informaciją.

Įrašo paieška



Telefonų knygoje įrašų galite ieškoti šiais būdais:

- Slinkti kontaktų sąrašą.
- Įvesti pirmąją kontakto vardo raidę.



Kontaktų sąrašo slinkimas

- 1 Paspauskite   arba MENU/OK > [Tel. knyga] > [Rodyti], kad atidarytumėte telefonų knygos sąrašą.
- 2 Paspauskite   ir , kad slinktumėte per telefonų knygos sąrašą.

Pirmosios kontakto vardo raidės įvedimas

- 1 Paspauskite   arba MENU/OK > [Tel. knyga] > [Rodyti], kad atidarytumėte telefonų knygos sąrašą.
- 2 Paspauskite raidžių ir skaitmenų mygtuką, kuris atitinka reikiamą simbolį.
↳ Parodomas pirmasis šiuo simboliu prasidedantis įrašas.

Skambinimas iš telefonų knygos

- 1 Paspauskite   arba MENU/OK > [Tel. knyga] > [Rodyti] > MENU/OK, kad pasiektumėte telefonų knygos sąrašą.
- 2 Pasirinkite kontaktą iš telefonų knygos sąrašo.
- 3 Paspauskite , jei norite skambinti.

Telefonų knygos peržiūra skambučio metu

- 1 Paspauskite MENU/OK.
- 2 Pasirinkite kontaktą, tada paspauskite MENU/OK, kad peržiūrėtumėte numerį.

Įrašo įtraukimas



Pastaba

- Jei telefonų knygos atmintis pilna, ragelio ekrane bus parodytas pranešimas. Ištrinkite kelis įrašus, kad galėtumėte įtraukti naujų.
- Jei pakeičiate įrašo numerį, naujasis numeris pakeičia senąjį numerį.

- 1 Paspauskite MENU/OK.
- 2 Pasirinkite [Tel. knyga] > [Pridėti naują], tada paspauskite MENU/OK, kad patvirtintumėte.
- 3 Įveskite vardą, tada paspauskite MENU/OK, kad patvirtintumėte.
- 4 Įveskite numerį, tada paspauskite MENU/OK, kad patvirtintumėte.
↳ Naujas įrašas išsaugomas.



Patarimas

- Paspauskite ir palaikykite #**A, jei norite įterpti tarpą.
- Jei norite įvesti reikiamą simbolį, raidžių ir skaitmenų klavišą paspauskite vieną arba kelis kartus.
- Paspauskite REDIAL/C, jei norite ištrinti simbolį. Paspauskite ir , kad perkeltumėte žymeklį į kairę ar dešinę.

Įrašo redagavimas

- 1 Paspauskite MENU/OK.
- 2 Pasirinkite [Tel. knyga] > [Redaguoti], tada paspauskite MENU/OK, kad patvirtintumėte.
- 3 Pasirinkite kontaktą, tada paspauskite MENU/OK, kad patvirtintumėte.
- 4 Redaguokite vardą, tada paspauskite MENU/OK, kad patvirtintumėte.
- 5 Redaguokite numerį, tada paspauskite MENU/OK, kad patvirtintumėte.
↳ Įrašas išsaugomas.

Įrašo ištrynimasis

- 1 Paspauskite MENU/OK.
- 2 Pasirinkite [Tel. knyga] > [Naikinti], tada paspauskite MENU/OK, kad patvirtintumėte.
- 3 Pasirinkite kontaktą, tada paspauskite MENU/OK, kad patvirtintumėte.
↳ Ragelyje parodomas prašymas patvirtinti.
- 4 Jei norite patvirtinti, paspauskite MENU/OK.
↳ Įrašas ištrinamas.

Visų įrašų trynimas

- 1 Paspauskite MENU/OK.
- 2 Pasirinkite [Tel. knyga] > [Naikinti visus], tada paspauskite MENU/OK, kad patvirtintumėte.
 - ↳ Ragelyje parodomas prašymas patvirtinti.
- 3 Jei norite patvirtinti, paspauskite MENU/OK.
 - ↳ Visi įrašai (išskyrus 2 tiesioginės prieigos atminties įrašus) ištrinami.



8 Skambučių žurnalas

Skambučių žurnale saugoma skambučių istorija – visi praleisti ar priimti skambučiai. Priimamų skambučių istorijoje nurodomas skambintojo vardas ir numeris, skambučio data bei laikas. Šia funkcija galite naudotis, jei iš savo paslaugų teikėjo esate užsisakę skambintojo ID paslaugą. Telefonas gali išsaugoti iki 50 skambučių įrašų. Skambučių žurnalo piktograma ragelio ekrane mirksi ir praneša jums apie neatsakytus skambučius. Jei skambintojas leidžia rodyti savo tapatybę, galite peržiūrėti jo vardą ar numerį. Skambučių įrašai rodomi chronologine tvarka, sąrašo viršuje rodomas vėliausiai priimtas skambutis.

Pastaba

- Prieš perskambindami tiesiai iš skambučių sąrašo patikrinkite, ar numeris sąrašė yra galiojantis.

Piktogramos ekrane nurodys, ar yra praleistų / priimtų skambučių.

Piktogramos	Aprašas
	Rodoma nuolat, kai naršote po priimamus skambučius skambučių žurnale.
	Pradeda mirksėti, kai yra naujas praleistas skambutis. Rodoma nuolat, kai naršote po praleistus skambučius skambučių žurnale.

Skambučių sąrašo tipas

Galite nustatyti, ar skambučių žurnale bus matomi visi priimami skambučiai, ar tik praleisti skambučiai.

Pastaba

- Ši funkcija priklauso nuo šalies.

Pasirinkite skambučių sąrašo tipą

- 1 Paspauskite MENU/OK.
- 2 Pasirinkite [Paslaugos] > [Skamb. s. tip.], tada paspauskite MENU/OK, kad patvirtintumėte.
- 3 Pasirinkite parinktį, tada paspauskite MENU/OK, kad patvirtintumėte.



Skambučių įrašų peržiūra

- 1 Paspauskite  ▼.
↳ Parodomas priimamų skambučių žurnalas.
- 2 Pasirinkite įrašą, tada paspauskite MENU/OK, ir pasirinkite [Rodyti], kad peržiūrėtumėte esamą informaciją.

Skambučio įrašo išsaugojimas telefonų knygoje

- 1 Paspauskite  ▼.
↳ Parodomas priimamų skambučių žurnalas.
- 2 Pasirinkite įrašą, tada paspauskite MENU/OK, kad patvirtintumėte.
- 3 Pasirinkti [Išsaug. numerį], tada paspausti MENU/OK, kad patvirtintumėte.
- 4 Įveskite ir redaguokite vardą, tada paspauskite MENU/OK, kad patvirtintumėte.
- 5 Įveskite ir redaguokite numerį, tada paspauskite MENU/OK, kad patvirtintumėte.
↳ Įrašas išsaugomas.

Perskambinimas

- 1 Paspauskite  ▼.
- 2 Pasirinkite įrašą iš sąrašo.
- 3 Paspauskite ^R, jei norite skambinti.

Skambučio įrašo ištrynimasis

- 1 Paspauskite  ▼.
↳ Parodomas priimamų skambučių žurnalas.
- 2 Pasirinkite įrašą, tada paspauskite MENU/OK, kad patvirtintumėte.
- 3 Pasirinkti [Naikinti], tada paspausti MENU/OK, kad patvirtintumėte.
↳ Ragelyje parodomas prašymas patvirtinti.
- 4 Jei norite patvirtinti, paspauskite MENU/OK.
↳ Įrašas ištrinamas.

Visų skambučių įrašų ištrynimasis

- 1 Paspauskite  ▼.
↳ Parodomas priimamų skambučių žurnalas.
- 2 Paspauskite MENU/OK, jei norite įjungti parinkčių meniu.
- 3 Pasirinkti [Naikinti visus], tada paspausti MENU/OK, kad patvirtintumėte.
↳ Ragelyje parodomas prašymas patvirtinti.
- 4 Jei norite patvirtinti, paspauskite MENU/OK.
↳ Ištrinami visi įrašai.

9 Perrinkimo sąrašas

Perrinkimo sąrašė saugoma rinktų numerių skambučių istorija. Jame nurodomi vardai ir (arba) numeriai, kuriais skambinate. Šis telefonas gali išsaugoti iki 20 perrinkimo įrašų.

Perrinkimo įrašų peržiūra

Paspauskite REDIAL/C.

Perrinkti numerį

- 1 Paspauskite REDIAL/C.
- 2 Pasirinkite įrašą ir paspauskite .
↳ Skambinama surinktu numeriu.

Skambučio įrašo išsaugojimas telefonų knygoje

- 1 Paspauskite REDIAL/C, kad atidarytumėte rinktų numerių sąrašą.
- 2 Pasirinkite įrašą, tada paspauskite MENU/OK, kad patvirtintumėte.
- 3 Pasirinkti [Išsaug. numerį], tada paspausti MENU/OK, kad patvirtintumėte.
- 4 Įveskite ir redaguokite vardą, tada paspauskite MENU/OK, kad patvirtintumėte.
- 5 Įveskite ir redaguokite numerį, tada paspauskite MENU/OK, kad patvirtintumėte.
↳ Įrašas išsaugomas.

Perrinkimo įrašo ištrynimasis

- 1 Paspauskite REDIAL/C, kad atidarytumėte rinktų numerių sąrašą.
- 2 Pasirinkite įrašą, tada paspauskite MENU/OK, kad patvirtintumėte.
- 3 Pasirinkite [Naikinti], tada paspauskite MENU/OK, kad patvirtintumėte.
↳ Ragelyje parodomas prašymas patvirtinti.
- 4 Jei norite patvirtinti, paspauskite MENU/OK.
↳ Įrašas ištrinamas.

Visų perrinkimo įrašų ištrynimas

- 1 Paspauskite **REDIAL/C**, kad atidarytumėte rinktų numerių sąrašą.
- 2 Paspauskite **MENU/OK**, jei norite įjungti parinkčių meniu.
- 3 Pasirinkti [**Naikinti visus**], tada paspausti **MENU/OK**, kad patvirtintumėte.
 - ↳ Ragelyje parodomas prašymas patvirtinti.
- 4 Jei norite patvirtinti, paspauskite **MENU/OK**.
 - ↳ Ištrinami visi įrašai.

10 Telefono nustatymai

Kad pritaikytumėte telefoną savo poreikiams, galite keisti nustatymus.

Garso nustatymai

Ragelio melodijos garsumo nustatymas

Galite rinktis iš 5 melodijos garsumo lygių arba [Išjungtas].

- 1 Paspauskite MENU/OK.
- 2 Pasirinkite [Tel. nustat.] > [Garsai] > [Skamb. garsum.], tada paspauskite MENU/OK, kad patvirtintumėte.
- 3 Pasirinkite garsumo lygį, tada paspauskite MENU/OK, kad patvirtintumėte.
↳ Nustatymas išsaugomas.

Ragelio melodijos nustatymas

Galite rinktis iš 10 melodijų.

- 1 Paspauskite MENU/OK.
- 2 Pasirinkite [Tel. nustat.] > [Garsai] > [Skamb. tonai], tada paspauskite MENU/OK, kad patvirtintumėte.
- 3 Pasirinkite melodiją, tada paspauskite MENU/OK, kad patvirtintumėte.
↳ Nustatymas išsaugomas.

Klaviatūros tono nustatymas

Klaviatūros tonas yra garsas, kuris girdimas paspaudus ragelio klavišus.

- 1 Paspauskite MENU/OK.
- 2 Pasirinkite [Tel. nustat.] > [Garsai] > [Mygtukų tonas], tada paspauskite MENU/OK, kad patvirtintumėte.
- 3 Pasirinkite [[Jungtas]/[Išjungtas]], tada paspauskite MENU/OK, kad patvirtintumėte.
↳ Nustatymas išsaugomas.

Prijungimo tono nustatymas

Prijungimo tonas yra garsas, kuris girdimas įstačius ragelį į bazinę stotelę ar įkroviklį.

- 1 Paspauskite MENU/OK.
- 2 Pasirinkite [Tel. nustat.] > [Garsai] > [Pr. dok. ton.], tada paspauskite MENU/OK, kad patvirtintumėte.
- 3 Pasirinkite [[Jungtas]/[Išjungtas]], tada paspauskite MENU/OK, kad patvirtintumėte.
↳ Nustatymas išsaugomas.

Senkančio akumulatoriaus signalo nustatymas

Senkančio akumulatoriaus signalas – tai garsas, kurį girdite, kai akumulatorius senka ir jį reikia įkrauti.

- 1 Paspauskite MENU/OK.
- 2 Pasirinkite [Tel. nustat.] > [Garsai] > [Bater. tonas], tada paspauskite MENU/OK, kad patvirtintumėte.
- 3 Pasirinkite [[Jungtas]/[Išjungtas]], tada paspauskite MENU/OK, kad patvirtintumėte.
↳ Nustatymas išsaugomas.

Ragelio pavadinimas

Ragelio pavadinimą gali sudaryti ne daugiau kaip 12 simbolių. Jis rodomas ragelio ekrane, kai jis veikia budėjimo režimu.

- 1 Paspauskite MENU/OK.
- 2 Pasirinkite [Tel. nustat.] > [Tel. pavad.], tada paspauskite MENU/OK, kad patvirtintumėte.
- 3 Įveskite arba redaguokite pavadinimą. Jei norite ištrinti simbolį, paspauskite REDIAL/C.
- 4 Jei norite patvirtinti, paspauskite MENU/OK.
↳ Nustatymas išsaugomas.

Datos ir laiko nustatymas

Daugiau informacijos rasite skyriaus „Pradžia“ dalyje „Datos ir laiko nustatymas“.

Rodymo kalbos nustatymas



Pastaba

- Šia funkcija galima naudotis tik modeliuose, kuriuose palaikomos kelios kalbos.
- Esamos kalbos priklauso nuo šalies.

- 1 Paspauskite MENU/OK.
- 2 Pasirinkite [Tel. nustat.] > [Kalba], tada paspauskite MENU/OK, kad patvirtintumėte.
- 3 Pasirinkite kalbą, tada paspauskite MENU/OK, kad patvirtintumėte.
↳ Nustatymas išsaugomas.

ECO+ režimas

Įjungus ECO+ režimą, pašalinama ragelio ir stotelės spinduliuotė veikiant budėjimo režimui.

- 1 Paspauskite MENU/OK.
- 2 Pasirinkite [Tel. nustat.] > [ECO+ režimas], tada paspauskite MENU/OK, kad patvirtintumėte.
- 3 Pasirinkite [Įjungtas]/[Išjungtas] ir paspauskite MENU/OK, kad patvirtintumėte.
↳ Nustatymas išsaugomas.
↳ ECO+ parodoma po kurio laiko, jei naudojamas budėjimo režimas.



Pastaba

- Įsitikinkite, kad visi rageliai, registruoti bazinė stotelei, yra M560/M565, kad ECO+ funkcija veiktų tinkamai.
- Įjungus ECO+ sumažėja budėjimo laikas. Taip yra todėl, kad nustačius ECO+ režimą bazinė stotelė neperduoda jokio signalo veikiant budėjimo režimui; todėl ragelis turi „klausyti“ bazinės stotelės signalų dažniau, kad aptiktų įeinančius skambučius ar kitas bazinės stotelės užklausias. Ilgiau užtruks norint pasinaudoti tokiomis funkcijomis kaip skambučių nustatymas, skambučių žurnalas, ieška ir telefonų knygos naršymas. Ragelis neįspės jūsų, jei dings maitinimas ar jis bus už veikimo diapazono ribų.



11 Telefono autoatsakiklis

Pastaba

- Yra tik M565.

Jūsų telefone yra autoatsakiklis, kurį įjungus įrašomi praleisti skambučiai. Galite nuotoliniu būdu prisijungti prie autoatsakiklio, ir pakeisti nustatymus naudodamiesi ragelyje esančiu autoatsakiklio meniu.

Autoatsakiklio įjungimas arba išjungimas

- 1 Paspauskite  /  arba MENU/OK > [Atsakiklis].
- 2 Pasirinkite [Įj./išj.] > [Įjungtas]/[Išjungtas], tada paspauskite MENU/OK, kad patvirtintumėte.
- 3 Kai atsakiklis įjungtas, pasirinkite [Iraš. taip pat]/ [Tik atsakyti] ir paspauskite MENU/OK, kad patvirtintumėte.
↳ Nustatymas išsaugomas.

Pastaba

- [Iraš. taip pat] reiškia, kad į skambučius atsiliepiama ir įrašomi pranešimai. [Tik atsakyti] reiškia, kad yra tik atsiliepiama į skambučius, bet pranešimai nėra įrašomi.



↳ Nustatymas išsaugomas.

Autoatsakiklio kalbos nustatymas

Pastaba

- Šia funkcija galima naudotis tik modeliuose, kuriuose palaikomos kelios kalbos.

Autoatsakiklio kalba yra skirta pranešimams.



- 1 Paspauskite  /  arba MENU/OK > [Atsakiklis].
- 2 Pasirinkti [Balso kalba], tada paspausti MENU/OK, kad patvirtintumėte.
- 3 Pasirinkite kalbą, tada paspauskite MENU/OK, kad patvirtintumėte.
↳ Nustatymas išsaugomas.

Pranešimai

Pranešimas yra žinutė, kurią girdi skambintojas, kai atsiliepia autoatsakiklis. Autoatsakiklyje yra 2 iš anksto įrašyti pranešimai: [Iraš. taip pat] ir [Tik atsakyti].

Pranešimo įrašymas



Didžiausias pranešimo ilgis yra 3 minutės. Naujai įrašytu pranešimu automatiškai pakeičiamas senasis.

- 1 Paspauskite  /  arba MENU/OK > [Atsakiklis].
- 2 Pasirinkti [Pranešimas], tada paspausti MENU/OK, kad patvirtintumėte.
- 3 Pasirinkite [Tik atsakyti] arba [Iraš. taip pat], tada paspauskite MENU/OK, norėdami patvirtinti.
- 4 Pasirinkti [Įrašyti], tada paspausti MENU/OK, kad patvirtintumėte.
- 5 Įrašymą pradėkite po pyptelėjimo. Kalbėkite arti mikrofono.
- 6 Paspauskite MENU/OK, jei norite sustabdyti įrašymą, arba įrašymas bus sustabdytas po 3 minučių.
↳ Naujai įrašytą pranešimą galite išklausti ragelyje.

Pastaba

- Įrašydami pranešimą būtinai kalbėkite arti mikrofono.



Pranešimo išklausymas

- 1 Paspauskite  /  arba MENU/OK > [Atsakiklis].
- 2 Pasirinkite [Pranešimas], tada paspauskite MENU/OK, kad patvirtintumėte.
- 3 Pasirinkite [Tik atsakyti] arba [Iraš. taip pat], tada paspauskite MENU/OK, norėdami patvirtinti.
- 4 Pasirinkti [Išklausti], tada paspausti MENU/OK, kad patvirtintumėte.
↳ Galite išklausti dabartinį pranešimą.

Pastaba

- Atsiliepę į priimamą skambutį pranešimo išklausti nebegalite.

Numatytojo pranešimo atkūrimas

- 1 Paspauskite  /  arba MENU/OK > [Atsakiklis].
- 2 Pasirinkti [Pranešimas], tada paspausti MENU/OK, kad patvirtintumėte.
- 3 Pasirinkite [Iraš. taip pat] arba [Tik atsakyti], tada paspauskite MENU/OK, kad patvirtintumėte.
- 4 Pasirinkti [Naud. numatyt.], tada paspausti MENU/OK, kad patvirtintumėte.
↳ Ragelyje parodomas prašymas patvirtinti.
- 5 Jei norite patvirtinti, paspauskite MENU/OK.
↳ Atkuriamas numatytasis pranešimas.

Gaunamos žinutės







Kiekviena žinutė gali būti iki 3 minučių trukmės. Kai gaunate naujų žinučių, autoatsakiklyje ir ragelyje pradeda mirksėti naujų žinučių indikatorius.

Pastaba

- Jei atsiliepsite, kai skambintojas palieka pranešimą, įrašymas bus nutrauktas, jūs galėsite kalbėtis su skambintoju tiesiogiai.
- Jei atmintis pilna, autoatsakiklis automatiškai perjungiamas į [Tik atsakyti]. Ištrinkite senas žinutes, kad galėtumėte priimti naujų.

Gautų žinučių perklausa



Priimtas žinutes galite išklaudyti tokia tvarka, kokia jos buvo įrašytos.

- Jei yra naujų žinučių, paspauskite  /  ir išklaudykite. Jei naujų žinučių nėra, paspauskite  / , tada MENU/OK ir išklaudykite senas žinutes.
- Paspauskite MENU/OK > [Atsakiklis] > [Išklaudyti], tada paspauskite MENU/OK ir patvirtinkite.
 - ↳ Paleidžiamos naujos žinutės. Jei nėra naujų žinučių, paleidžiamos senosios.
- Paspauskite REDIAL/C, jei norite sustabdyti perklausa.
- Paspauskite MENU/OK, jei norite įjungti parinkčių meniu.
- Paspauskite  ▲ /  ▼, jei norite padidinti / sumažinti garsumą.

Priimtų žinučių trynimasis

- 1 Klausydami žinutės paspauskite MENU/OK, kad įjungtumėte parinkčių meniu.
- 2 Pasirinkti [Naikinti], tada paspausti MENU/OK, kad patvirtintumėte.
 - ↳ Ištrinama dabartinė žinutė.

Senų priimtų žinučių trynimasis



- 1 Paspauskite  /  arba MENU/OK > [Atsakiklis]
- 2 Pasirinkti [Naikinti visus], tada paspausti MENU/OK, kad patvirtintumėte.
 - ↳ Ragelyje parodomas prašymas patvirtinti.
- 3 Jei norite patvirtinti, paspauskite MENU/OK.
 - ↳ Visam laikui ištrinamos visos senos žinutės.

Pastaba

- Galite ištrinti tik perskaitytas žinutes. Ištrintų žinučių negalima atkurti.

Skambėjimo atidėjimo nustatymas

Galite nustatyti, kiek kartų suskambės telefonas prieš į skambutį atsiliepiant autoatsakikliui.

- 1 Paspauskite  /  arba MENU/OK > [Atsakiklis]
- 2 Pasirinkti [Skamb. užlaik.], tada paspausti MENU/OK, kad patvirtintumėte.
- 3 Pasirinkite naują nustatymą, tada paspauskite MENU/OK, kad patvirtintumėte.
 - ↳ Nustatymas išsaugomas.

Pastaba

- Prieš naudodami šią funkciją būtina įjungti autoatsakiklį.

Patarimas

- Kai prie autoatsakiklio jungiatės nuotoliniu būdu, skambėjimo atidėjimą rekomenduojama nustatyti [Jun. mo. taup.] režimu. Tai taupus žinučių tvarkymo būdas. Kai yra naujų žinučių, autoatsakiklis atsiliepia į skambutį po 3 skambučių; kai žinučių nėra, atsiliepiama po 5 skambučių.

Nuotolinė prieiga



Autoatsakikliu galite naudotis nebūdami namuose. Tiesiog paskambinkite į savo telefoną mygtukiniu telefonu ir įveskite 4 skaitmenų PIN kodą.

Pastaba



- Nuotolinės prieigos PIN kodas sutampa su sistemos PIN. Iš anksto nustatytas PIN yra 0000.

Nuotolinės prieigos įjungimas / išjungimas

Nuotolinę prieigą prie autoatsakiklio galite leisti arba blokuoti.

- 1 Paspauskite  /  arba MENU/OK > [Atsakiklis]
- 2 Pasirinkite [Nuot. prieiga], tada paspauskite MENU/OK, kad patvirtintumėte.
- 3 Pasirinkite [Aktyvuoti]/[Deaktyvuoti], tada paspauskite MENU/OK, kad patvirtintumėte.
↳ Nustatymas išsaugomas.

PIN kodo keitimas

- 1 Paspauskite  /  arba MENU/OK > [Atsakiklis].
- 2 Pasirinkite [Nuot. prieiga] > [Keisti PIN], tada paspauskite MENU/OK, kad patvirtintumėte.
- 3 Įveskite senąjį PIN, tada paspauskite MENU/OK, kad patvirtintumėte.
- 4 Įveskite naują PIN kodą, tada paspauskite MENU/OK, kad patvirtintumėte.
- 5 Dar kartą įveskite naują PIN kodą, tada paspauskite MENU/OK, kad patvirtintumėte.
↳ Nustatymas išsaugomas.

Nuotolinė prieiga prie autoatsakiklio

- 1 Paskambinkite namų numeriu naudodami mygtukinį telefoną.
- 2 Išgirdę pranešimą įveskite #.
- 3 Įveskite PIN kodą.
↳ Dabar jums suteikta prieiga prie autoatsakiklio ir galite išklaudyti naujas žinutes.

Pastaba

- Turite 2 bandymus įvesti teisingą PIN kodą, tada ragelis bus padėtas.

- 4 Paspauskite klavišą, kad būtų atlikta funkcija. Toliau pateikiamoje nuotolinės prieigos komandų lentelėje nurodytos prieinamos funkcijos.

Pastaba

- Kai žinučių nėra, 8 sekundes nepaspaudus jokio klavišo pokalbis automatiškai nutraukiamas.

Nuotolinės prieigos komandos

Klavišas	Funkcija
1	Išklausyti ankstesnę žinutę.
2	Išklausyti žinutes.
3	Pereiti prie kitos žinutės.
6	Ištrinti dabartinę žinutę.
7	Ijungti autoatsakiklį (funkcija neveikia, kai klausote žinučių).
8	Stabdyti žinutės perklausą.
9	Išjungti autoatsakiklį. (funkcija neveikia, kai klausote žinučių).

12 Privatumo režimas

Galite įjungti privatumo režimą, kad užblokuotumėte išeinančius ir gaunamus skambučius.

Skambučių draudimas (blokuoja išeinančius skambučius)

Uždrausdami skambučius, kurių numeriai prasideda tam tikrais skaitmenimis, galite užblokuoti siunčiamus skambučius tam tikrais numeriais, pavyzdžiui, į užsienį ar nepageidaujamas linijas. Galite sukurti 2 numerių rinkinius su ne daugiau kaip 4 skaitmenimis kiekvienam numerių rinkiniui. Kai skambinate numeriu, kuris prasideda vienu iš šių 2 numerių rinkinių, išeinantis skambutis blokuojamas.

Įjungti / išjungti išeinančių skambučių blokavimo režimą

- 1 Paspauskite MENU/OK.
- 2 Pasirinkti [Privatumo rež.], tada paspausti MENU/OK, kad patvirtintumėte.
- 3 Įveskite privatumo režimo PIN / priesagos kodą. Numatytasis PIN / priesagos kodas yra 0000. Tada paspauskite MENU/OK, kad patvirtintumėte.
- 4 Pasirinkite [Blok.išein.sk.] > [Draud. režimas] > [Įjungtas]/[Išjungtas], tada paspauskite MENU/OK, kad patvirtintumėte.
↳ Nustatymas išsaugomas.

Į išeinančių skambučių blokavimo sąrašą įkelkite naujus numerius

- 1 Paspauskite MENU/OK.
- 2 Pasirinkti [Privatumo rež.], tada paspausti MENU/OK, kad patvirtintumėte.
- 3 Įveskite privatumo režimo PIN / priesagos kodą. Numatytasis PIN kodas yra 0000. Tada paspauskite MENU/OK, kad patvirtintumėte.
- 4 Pasirinkite [Blok.išein.sk.] > [Draud. numeris], tada paspauskite MENU/OK, kad patvirtintumėte.
- 5 Sąraše pasirinkite numerį, tada paspauskite MENU/OK, kad patvirtintumėte.
- 6 Redaguokite numerį, tada paspauskite MENU/OK, kad patvirtintumėte.
↳ Nustatymas išsaugomas.

Blokuoti gaunamus skambučius

Galite įtraukti numerius į juodąjį sąrašą ir blokuoti gaunamus skambučius iš tam tikrų telefonų numerių. Galite sukurti 4 numerių rinkinius su ne daugiau kaip 24 skaitmenimis kiekvienam numerių rinkiniui. Jei įeinantis skambutis prasideda vienu iš šių 4 numerių rinkinių, skambutis bus nutildytas. Pavyzdys

Blokuoti numerį = 0123
Priimamo skambučio numeris = 0123456789
Skambutis bus blokuojamas.

Blokuoti numerį = 23456789
Priimamo skambučio numeris = 03123456789

Skambutis nebus blokuojamas.

Pastaba

- Prieš naudodamiesi šia funkcija, įsitinkinkite, kad užsisakėte skambintojo ID paslaugą.
- Kontakto vardas telefonų knygoje nebus rodomas, jei šio kontakto telefono numeris atitinka juodajame sąraše išsaugotą įrašą.

Juodojo sąrašo įjungimas / išjungimas

- 1 Paspauskite MENU/OK.
- 2 Pasirinkti [Privatumo rež.], tada paspausti MENU/OK, kad patvirtintumėte.
- 3 Įveskite privatumo režimo PIN / prieigos kodą. Numatytasis PIN kodas yra 0000. Tada paspauskite MENU/OK, kad patvirtintumėte.
- 4 Pasirinkite [Blok.gاون. sk.] > [Blok. režimas] > [Įjungtas]/[Išjungtas], tada paspauskite MENU/OK, kad patvirtintumėte.
↳ Nustatymas išsaugomas.

Numerių pridėjimas juodajame sąraše

- 1 Paspauskite MENU/OK.
- 2 Pasirinkti [Privatumo rež.], tada paspausti MENU/OK, kad patvirtintumėte.
- 3 Įveskite privatumo režimo PIN / prieigos kodą. Numatytasis PIN kodas yra 0000. Tada paspauskite MENU/OK, kad patvirtintumėte.
- 4 Pasirinkite [Blok.gاون. sk.] > [Blok. numerį], tada paspauskite MENU/OK, kad patvirtintumėte.
- 5 Įveskite numerį, tada paspauskite MENU/OK, kad patvirtintumėte.
↳ Nustatymas išsaugomas.

Privatumo režimo PIN / prieigos kodo keitimas

- 1 Paspauskite MENU/OK.
- 2 Pasirinkti [Privatumo rež.], tada paspausti MENU/OK, kad patvirtintumėte.
- 3 Įveskite senąjį PIN / prieigos kodą. Numatytasis PIN kodas yra 0000. Tada paspauskite MENU/OK, kad patvirtintumėte.
- 4 Pasirinkti [Keisti PIN], tada paspausti MENU/OK, kad patvirtintumėte.
- 5 Įveskite naują PIN / prieigos kodą, tada paspauskite MENU/OK ir patvirtinkite.
- 6 Dar kartą įveskite naują PIN / prieigos kodą, tada paspauskite MENU/OK ir patvirtinkite.
↳ Nustatymas išsaugomas.

13 Paslaugos

Telefonas palaiko įvairias funkcijas, kurios padeda priimti ir tvarkyti skambučius.

Skambučių sąrašo tipas

Galite nustatyti, ar skambučių žurnale bus matomi visi priimami skambučiai, ar tik praleisti skambučiai.



Pastaba

- Ši funkcija priklauso nuo šalies.

Pasirinkite skambučių sąrašo tipą

- 1 Paspauskite MENU/OK.
- 2 Pasirinkite [Paslaugos] > [Skamb. s. tip.], tada paspauskite MENU/OK, kad patvirtintumėte.
- 3 Pasirinkite parinktį, tada paspauskite MENU/OK, kad patvirtintumėte.

Automatinė konferencija

Jei norite prisijungti prie išorinio skambučio naudodami kitą ragelį, paspauskite .



Pastaba

- Ši funkcija veikia tik modeliuose su keliais telefono rageliais.

Automatinės konferencijos aktyvinimas / išjungimas

- 1 Paspauskite MENU/OK.
- 2 Pasirinkite [Paslaugos] > [Konferencija], tada paspauskite MENU/OK, kad patvirtintumėte.
- 3 Pasirinkite [Automatinis]/[Išjungtas], tada paspauskite MENU/OK, kad patvirtintumėte.
↳ Nustatymas išsaugomas.

Skambintojo ID / AOH

Galite nustatyti, kad priimant skambutį ragelyje būtų priimama ir rodoma skambintojo informaciją.

Skambintojo informacijos rodymo aktyvinimas / išjungimas

- 1 Paspauskite MENU/OK.
- 2 Pasirinkite [Paslaugos] > [Caller ID/AOH], tada paspauskite MENU/OK, kad patvirtintumėte.
- 3 Pasirinkite [Automatinis]/[AOH ij.]/[AOH išj.], tada paspauskite MENU/OK, kad patvirtintumėte.
↳ Nustatymas išsaugomas.

Skambintojo numerio ilgio nustatymas

- 1 Paspauskite MENU/OK.
- 2 Pasirinkite [Paslaugos] > [Caller ID/AOH] > [SID skaitmenys], tada paspauskite MENU/OK, kad patvirtintumėte.
- 3 Pasirinkite naują nustatymą, tada paspauskite MENU/OK, kad patvirtintumėte.
↳ Nustatymas išsaugomas.

Automatinis prefiksas

Ši funkcija patikrina ir suformatuoja siunčiamų skambučių numerius prieš jais skambinant. Prefikso numeris gali pakeisti aptikimo numerį, kurį nustatėte meniu. Pavyzdžiui, 604 nustatėte kaip aptikimo numerį, o 1250 – kaip prefiksą. Pavyzdžiui, skambinant numeriu 6043338888, telefone numeris pakeičiamas į 12503338888.

Pastaba

- Didžiausias aptikimo numerio ilgis yra 5 skaitmenys. Didžiausias automatinio prefikso numerio ilgis yra 10 skaitmenų.
- Ši funkcija priklauso nuo šalies.

Automatinio prefikso nustatymas

- 1 Paspauskite MENU/OK.
- 2 Pasirinkite [Paslaugos] > [Aut. prefiksas], tada paspauskite MENU/OK, kad patvirtintumėte.
- 3 Įveskite aptikimo numerį, tada paspauskite MENU/OK, kad patvirtintumėte.
- 4 Įveskite prefikso numerį, tada paspauskite MENU/OK, kad patvirtintumėte.
↳ Nustatymas išsaugomas.

Pastaba

- Jei norite įvesti tarpą, paspauskite ir palaikykite #*#.
- Jei nustatysite prefikso numerį, o aptikimo numerį paliksite tuščią, prefikso numeris bus pridodamas prie visų siunčiamų skambučių.
- Ši funkcija neveikia, jei surinktas numeris prasideda * ir #.

Atšaukimo trukmės pasirinkimas

Prieš atsiliepdami į antrą skambutį, pasirūpinkite, kad būtų nustatytas tinkamas atšaukimo laikas. Paprastai telefone jau yra nustatyta atšaukimo trukmė. Galite rinktis iš 3 parinkčių: [Trumpas], [Vidutiniškas] ir [Ilgas]. Prieinamų parinkčių skaičius priklauso

nuo šalies. Išsamios informacijos teiraukitės paslaugų teikėjo.

- 1 Paspauskite MENU/OK.
- 2 Pasirinkite [Paslaugos] > [Atšauk. laikas], tada paspauskite MENU/OK, kad patvirtintumėte.
- 3 Pasirinkite parinktį, tada paspauskite MENU/OK, kad patvirtintumėte.
↳ Nustatymas išsaugomas.

Rinkimo režimas

Pastaba

- Šia funkcija galima naudotis tik modeliuose, kurie palaiko toninį ir pulsinį rinkimą.

Rinkimo režimas yra jūsų šalyje naudojamas telefono signalas. Telefonas palaiko toninį (DTMF) ir pulsinį (sukamąjį) rinkimą. Išsamios informacijos teiraukitės paslaugų teikėjo.

Rinkimo režimo nustatymas

- 1 Paspauskite MENU/OK.
- 2 Pasirinkite [Paslaugos] > [Nr. rink. rež.], tada paspauskite MENU/OK, kad patvirtintumėte.
- 3 Pasirinkite rinkimo režimą, tada paspauskite MENU/OK, kad patvirtintumėte.
↳ Nustatymas išsaugomas.

Pastaba

- Jei nustatytas pulsinis telefono rinkimo režimas, skambučio metu paspauskite *INT, kad laikinai įjungtumėte toninį režimą. Šiam skambučiui įvesti skaitmenys išsiunčiami kaip toninis signalas.

Automatinis laikrodis

Pastaba

- Ši paslauga priklauso nuo tinklo.
- Prieš naudodamiesi šia funkcija, įsitikinkite, kad užsisakėte skambintojo ID paslauga.

Ši funkcija telefono laiką ir datą automatiškai sinchronizuoja su viešuoju telefono tinklu (PSTN). Kad data būtų sinchronizuojama, įsitikinkite, ar nustatyti esami metai.

- 1 Paspauskite MENU/OK.
- 2 Pasirinkite [Paslaugos] > [Aut. laikrodis], tada paspauskite MENU/OK, kad patvirtintumėte.
- 3 Pasirinkite [[Jungtas]/[Išjungtas]. Paspauskite MENU/OK.
↳ Nustatymas išsaugomas.

Papildomų ragelių registravimas

Bazinėje stotelėje galite užregistruoti papildomų ragelių. Bazinėje stotelėje galite užregistruoti iki 4 ragelių.

- 1 Užregistruokite ragelį atlikdami šiuos veiksmus:
 - Jei ragelio būseną yra [Išregistruotas], paspauskite MENU/OK.
 - Jei ragelio būseną yra [Ieško...] ir [Nepasiekamas], paspauskite MENU/OK > [Paslaugos] > [[registruoti] > MENU/OK.
- 2 Bazinėje stotelėje paspauskite **☎** ir laikykite 10 sekundžių

Pastaba

- Modeliuose su autoatsakikliu išgirsite patvirtinimo pytelėjimą, nurodantį, kad pagrindas šiuo metu veikia naudodamas registravimo režimą.

- Įveskite sistemos PIN. Paspauskite **REDIAL/C** ir atlikite pataisymus. Tada paspauskite **MENU/OK**, kad patvirtintumėte PIN kodą.
 - ↳ Registravimas užtruks mažiau nei 2 minutes. Bazinė stotelė rageliui automatiškai priskirs ragelio numerį.

Pastaba

- Jei PIN neteisingas arba per tam tikrą laiką neaptinkama bazinė stotelė, ragelio ekrane parodomas pranešimas.
- Jei užregistruoti nepavyksta, ištraukite maitinimo adapterį iš bazinės stotelės ir vėl jį įjunkite. Palaukite 15 sekundžių ir dar kartą pakartokite registravimo procedūrą.
- Iš anksto nustatytas PIN yra 0000. Jo keisti negalima.

Ragelių išregistravimas

- Paspauskite **MENU/OK**.
- Pasirinkite [**Paslaugos**] > [**Išregistruoti**], tada paspauskite **MENU/OK**, kad patvirtintumėte.
- Įveskite sistemos PIN. (Iš anksto nustatytas PIN kodas yra 0000). Paspauskite **REDIAL/C**, kad pašalintumėte numerį.
- Pasirinkite norimą išregistruoti ragelį.
- Jei norite patvirtinti, paspauskite **MENU/OK**.
 - ↳ Ragelis išregistruojamas.

Patarimas

- Ragelio numeris budėjimo režimu rodomas šalia ragelio pavadinimo.

Pastaba

- Ragelis negali savęs išregistruoti.

Numatytųjų nustatymų atkūrimas

Galite atkurti telefono nustatymų pradines gamykloje nustatytas reikšmes.

- Paspauskite **MENU/OK**.
- Pasirinkite [**Paslaugos**] > [**Nustatyti vėl**], tada paspauskite **MENU/OK**, kad patvirtintumėte.
 - ↳ Ragelyje parodomas prašymas patvirtinti.
- Jei norite patvirtinti, paspauskite **MENU/OK**.
 - ↳ Atkuriami visi nustatymai (išskyrus telefonų knygą ir tiesioginės prieigos mygtukų informaciją).

14 Techniniai duomenys

Bendrosios specifikacijos ir funkcijos

- Pokalbių trukmė: 16 val.
- Budėjimo trukmė: 250 val.
- Diapazonas viduje: 50 metrų
- Diapazonas lauke: 300 metrų
- Telefonų knygos sąrašas su 100 įrašų
- Perrinkimo sąrašas su 20 įrašų
- Skambučių žurnalas su 50 įrašų
- Atsakiklis su iki 30 minučių įrašymo laiku
- Standartinis skambintojo atpažinimo palaikymas: FSK, DTMF

Baterija

- „Philips“: 2 x AAA Ni-MH 1,2 V 500 mAh įkraunamos baterijos

Maitinimo adapteris

Bazinė stotelė ir įkroviklis

- „Tenpao“: S003GV0600050, įvestis: 100–240 V~, 50/60 Hz 150 mA, išvestis: 6 Vdc 500 mA

RD išvesties galia

- < 24 dBm

Dažnio diapazonas

- 1880 MHz ~ 1900 MHz

Energijos sąnaudos

- Energijos sąnaudos budėjimo režimu: apytiksl. 0,7 W (M560), 0,75 W (M565)

Svoris ir matmenys

- Ragelis: 132 g
213 x 50 x 44 mm (A x P x G)
- Bazinė stotelė: 86 g
35 x 215 x 50 mm (A x P x G)
- Įkroviklis: 72 g
35 x 215 x 50 mm (A x P x G)

15 Pranešimas

Atitikties deklaracija

Šiuo dokumentu „Gibson Innovations“ pareiškia, kad šis gaminys atitinka būtinus reikalavimus ir kitas atitinkamas Direktyvos 2014/53/EU nuostatas. Atitikties deklaraciją rasite www.p4c.philips.com.

Atitinka GAP standartą

GAP standartu užtikrinama, kad visi DECT™ GAP rageliai ir bazinės stotelės atitinka minimalius veikimo standartus neatsižvelgiant į jų modelį. Ragelis ir bazinė stotelė atitinka GAP reikalavimus, vadinasi, juose yra šios funkcijos: ragelio užregistravimas, prisijungimas prie linijos, skambinimas ir skambučio priėmimas. Išplėstinėmis funkcijomis negalėsite naudotis, jei juos naudosite su kito modelio įrenginiais. Norėdami užregistruoti ir naudoti šį ragelį su GAP reikalavimus atitinkančia kito modelio bazine stotele, pirmiausia įvykdysite gamintojo nurodymuose pateikiamus veiksmus, tada užregistruokite ragelį atlikdami šiame vadove pateikiamus veiksmus. Jei bazinėje stotelėje norite užregistruoti kito modelio ragelį, įjunkite bazinės stotelės registravimo režimą, tada vykdysite ragelio gamintojo instrukcijose pateikiamus nurodymus.

Atitikimas EMF

Šis gaminys atitinka visus taikomus standartus ir nuostatas dėl elektromagnetinių laukų poveikio.

Senų gaminių ir baterijų išmetimas



Gaminys sukurtas ir pagamintas naudojant aukštos kokybės medžiagas ir komponentus, kuriuos galima perdirbti ir naudoti pakartotinai.



Šis simbolis ant gaminio reiškia, kad gaminiui taikoma Europos Sąjungos Direktyva 2012/19/EU.



Šis simbolis reiškia, kad gaminyje yra baterijos, kurioms taikoma Europos Sąjungos Direktyva 2013/56/EU, ir jų negalima išmesti su įprastomis buitinėmis atliekomis. Sužinokite, kokia taikoma vietinė atskira elektros ir elektroninių gaminių ir baterijų surinkimo sistema. Laikykitės vietinių taisyklių ir niekada nemeskite gaminio bei baterijų su įprastomis buitinėmis atliekomis. Tinkamas senų gaminių ir baterijų išmetimas padeda apsaugoti nuo neigiamo poveikio aplinkai ir žmonių sveikatai.

Panaudotų baterijų išėmimas
Norėdami išimti senas baterijas vadovaukitės instrukcijomis,

pateikiamomis skyriuje „Dažnai užduodami klausimai“.



Jei ant gaminio yra šis logotipas, vadinasi, buvo atliktas mokėjimas susijusiai nacionalinei perdirbimo sistemai.

Informacija apie aplinkos apsaugą

Nenaudojamos jokios nereikalingos pakuotės. Naudojamą pakuotę galima lengvai išskirstyti į tris medžiagas: kartoną (dėžutė), polistireno putplastį (paminkštinimas) ir polietileną (maišeliai, apsauginis minkštas lapelis.) Įsigyta sistema yra pagaminta iš medžiagų, kurias galima perdirbti ir panaudoti dar kartą, jei ją išrink specializuota įmonė. Laikykitės vietinių pakuočių, naudotų baterijų ir senos įrangos išmetimo taisyklių.

16 Dažnai užduodami klausimai

Ekране nerodomas signalo juostelės.

- Ragelis yra už veikimo diapazono ribų. Perkelkite jį arčiau bazinės stotelės.
- Jei ragelio ekrane rodoma [Išregistruotas], užregistruokite ragelį.



Patarimas

- Jei reikia daugiau informacijos, žr. skyriaus „Paslaugos“ dalį „Papildomų ragelių registravimas“.

Ką daryti, jei bazinėje stotelėje nepavyksta susieti (užregistruoti) papildomų ragelių?

Pilna bazinės stotelės atmintis.

Išregistruokite nenaudojamus ragelius ir bandykite dar kartą.



Patarimas

- Daugiau informacijos rasite skyriaus „Paslaugos“ dalyje „Ragelių išregistravimas“.

Nedidelis diapazonas. Kaip būtų galima jį padidinti?

- Diapazonas priklauso nuo aplinkos faktorių, tokių kaip netoliese esantys elektriniai įrenginiai, sienos.
- Perkelkite bazinę stotelę į kitą kampaną / kambarį.
- Patraukite bazinę stotelę nuo kitų netoliese esančių elektrinių įrenginių (pvz., maršruto parinktuvų, televizorių, radijų ir kt.), kurie patenka į diapazoną.
- Nestatykite bazinės stotelės ant metalinio stalo ar metalinio stalviršio.

Mano ragelis veikia paieškos režimu arba yra nepasiekiamas, ką daryti?

- Įsitikinkite, kad bazinė stotelė turi maitinimo šaltinį.
- Laikykite ragelį arčiau bazinės stotelės.
- Priregistruokite ragelį bazinei stotelei.

Pasirinkau netinkamą kalbą, kurios negaliu perskaityti, ką daryti?

- 1 Paspauskite  ir grįžkite į budėjimo režimo ekraną.
- 2 Paspauskite MENU/OK ir atidarykite pagrindinio meniu ekraną.
- 3 Ekране pamatysite vieną iš šių tekstų:

Настр. телеф. > Язык

Phone setup > Language

Налаштув. тел. > Мова

Tel. nustat. > Kalba

Telef. seadis. > Keel

Tālr. iestat. > Valoda

- 4 Pasirinkite ir paspauskite kalbą.
- 5 Pasirinkite savo kalbą.

Ką daryti, jei pasisveikinimo ekrane pasirinkau neteisingą šalį?

Atkurkite telefono nustatymų pradinius gamyklinius nustatymus (žr. 'Numatytųjų nustatymų atkūrimas' puslapyje 37).

Nėra rinkimo signalo / užimta linija:

- Patikrinkite telefono jungtis.
- Ragelis yra už veikimo diapazono ribų. Perkelkite jį arčiau bazinės stotelės
- Ragelio būseną yra [Ieško...] arba [Nepasiekamas]. Priregistruokite ragelį bazinei stotelei.

Nėra prijungimo tono.

- Ragelis netinkamai įstatytas į bazinę stotelę / įkroviklį.
- Nešvarūs įkrovimo kontaktai. Pirmiausia atjunkite maitinimo šaltinį, tada drėgna šluoste nuvalykite kontaktus.

Nepavyksta pakeisti balso pašto nustatymų, ką daryti?

Balso pašto paslaugą tvarko jūsų paslaugų teikėjas, bet ne telefonas. Kreipkitės į paslaugų teikėją, kad jis pakeistų nustatymus.

Į kroviklį įstatytas ragelis nekraunamas arba baterija išsikrauna per greitai.

- Įsitikinkite, kad baterijos yra tinkamai įstatytos.
- Įsitikinkite, ar ragelis tinkamai įstatytas į įkroviklį. Jei įjungtas prijungimo tonas, ragelį įstačius į įkrovimo laikiklį, išgirsite prijungimo garsą.
- Nešvarūs įkrovimo kontaktai. Pirmiausia atjunkite maitinimo šaltinį, tada drėgna šluoste nuvalykite kontaktus.
- Baterija neįkraunama visiškai. Palikite ragelį įkrovimo laikiklyje mažiausiai 8 valandoms arba kol nustos judėti ragelio baterijos piktograma ir bus užpildyta visa juosta.
- Baterijos senos arba turi defektų. Įsigykite tokių pat specifikacijų įkraunamų baterijų ir pakeiskite senas baterijas. Norėdami nuimti baterijų dangtelį, žr. instrukcijas paveikslėlyje.

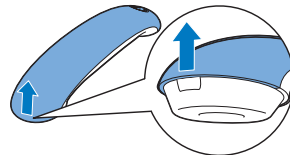

Neveikia.

- Įsitikinkite, kad baterijos įkrautos.
- Įsitikinkite, kad tiekiamas maitinimas ir kad telefonas prijungtas.

Blogas garsas (girdimas girgždesys, aidas ir pan.).

- Ragelis yra beveik už veikimo diapazono ribų. Perkelkite jį arčiau bazinės stotelės.
- Telefonui trukdo netoliese esantys elektros prietaisai. Perkelkite bazinę stotelę toliau nuo jų.
- Telefonas yra patalpoje storomis sienomis. Perkelkite bazinę stotelę toliau nuo jų.
- Telefonui trukdo netoliese esantis DSL (skaitmeninės abonto linijos) DSL ryšys. Jei norite išvengti triukšmo, įdėkite DSL filtrą. Daugiau informacijos apie DSL filtrus teiraukitės savo paslaugų teikėjo.

Ragelis neskamba.

- Įsitinkite, kad įjungta telefono melodija.
- Patikrinkite, ar ragelis yra priregistruotas prie bazinės stotelės.

Nerodomas skambintojo ID.

- Paslauga neįjungta. Kreipkitės į savo paslaugų teikėją.
- Skambintojo informacija sulaukoma arba neprieinama.

Ragelio ekrane nerodomi simboliai * ir #.

Simboliai * ir # LCD ekrane rodomi kaip mažoji „n“ ir mažoji „o“. Tai normalu dėl 7 segmentų 2-oje ekrano eilutėje (šiuos simbolius rasite ant šių 4 mygtukų: *INT ir #A).



Pastaba

- Jei anksčiau pateikti sprendimai nepadeda, atjunkite ragelio ir bazinės stotelės maitinimą. Pabandykite dar kartą po 1 minutės.

17 Priedas

Raidžių ir skaitmenų įvesčių lentelė

Klavišas	Didžiosios raidės (anglų / prancūzų / vokiečių / italų / turkų / portugalų / ispanų / olandų / danų / suomių / norvegų / švedų / rumunų / lenkų / čekų / vengrų / slovakų / slovėnų / kroatų / lietuvių / estų / latvių / bulgarų)
0	Tarpas. 0, /, ;, " ' ! ; ? ; * + - % \ ^ ~
1	1 @ _ # = < > () & € £ \$ ¥ [] { } ª § ...
2	A B C 2 à â ã ä å æ ç
3	D E F 3 è é ê ë ì í î ï ð
4	G H I 4 ğ ħ ì ï ð ñ
5	J K L 5 Λ
6	M N O 6 ñ ó ô õ ö ÷
7	P Q R S 7 β § š π θ Σ
8	T U V 8 ù ú û ü ū μ
9	W X Y Z 9 ø Ω Ξ Ψ Ž

Klavišas	Mažosios raidės (anglų / prancūzų / vokiečių / italų / turkų / portugalų / ispanų / olandų / danų / suomių / norvegų / švedų)
0	Tarpas. 0, /, ;, " ' ! ; ? ; * + - % \ ^ ~
1	1 @ _ # = < > () & € £ \$ ¥ [] { } ª § ...
2	a b c 2 à â æ á ã ä å ç
3	d e f 3 è é ê ë ì é ð

4	g h i 4 ğ ħ ì ï ð ñ
5	j k l 5 Λ
6	m n o 6 ñ ó ô õ ö ÷
7	p q r s 7 β § š π θ Σ
8	t u v 8 ù ú û ü ū μ
9	w x y z 9 ø Ω Ξ Ψ Ž

Klavišas	Didžiosios raidės (rusų ir ukrainiečių kalbomis)
0	Tarpas. 0, /, ;, " ' ! ; ? ; * + - % \ ^ ~
1	1 @ _ # = < > () & € £ \$ ¥ [] { } ª § ...
2	А Б В Г 2 Г А В С Æ Ä Å Ç
3	Д Е Ё Ж 3 З Е Д Е Ф Ё Δ Φ
4	И Й К Л 4 И Й Г Н И Г
5	М Н О П 5 J K L Λ
6	Р С Т У 6 М Н О Ñ Ö
7	Ф Х Ц Ч 7 P Q R S П Θ Σ Β
8	Ш Щ Ъ Ы 8 T U V Ü
9	Ь Э Ю Я 9 W X Y Z Ø Ω Ξ Ψ

Klavišas	Mažosios raidės (rusų ir ukrainiečių kalbomis)
0	Tarpas. 0, /, ;, " ' ! ; ? ; * + - % \ ^ ~
1	1 @ _ # = < > () & € £ \$ ¥ [] { } ª § ...
2	а б в г 2 а б с ç æ ä å
3	д е ё ж 3 е д е ф ё Δ Φ
4	и й к л 4 и й г н и ð
5	м н о п 5 j k l Λ
6	р с т у 6 м н о ñ ö ÷
7	ф х ц ч 7 p q r s π θ Σ Β
8	ш щ ъ ы 8 t u v ü
9	ь э ю я 9 w x y z ø Ω Ξ Ψ



© „Gibson Innovations Limited“, 2016. Visos teisės saugomos.
Šį gaminį pagamino ir parduoda „Gibson Innovations Ltd.“ ir „Gibson Innovations Ltd.“ suteikia su produktu susijusias garantijas.
„Philips“ ir „Philips“ skydo emblema yra registruotieji „Koninklijke Philips N.V.“ prekių ženklai. jie naudojami pagal „Koninklijke Philips N.V.“ licencija.

UM_M560_M565_51_LT_V1.0
WK1618

