

# PHILIPS

Слушалки

Серија 3000

ТАА3206



## Прирачник за корисникот

Регистрирајте го вашиот производ и добијте поддршка на [www.philips.com/support](http://www.philips.com/support)

# Содржина

---

<b>1</b>	<b>Важни безбедносни упатства</b>	<b>2</b>
	Безбедност на слухот	2
	Општи информации	2

---

<b>2</b>	<b>Вашите Bluetooth слушалки за во уши</b>	<b>3</b>
	Што има во кутијата	3
	Други уреди	3
	Преглед на вашите Bluetooth безжични слушалки	4

---

<b>3</b>	<b>Почнете</b>	<b>5</b>
	Наполнете ја батеријата	5
	Спарете ги слушалките со вашиот мобилен телефон	5

---

<b>4</b>	<b>Користете ги вашите слушалки</b>	<b>6</b>
	Поврзете ги слушалките со Bluetooth уред	6
	Управувајте со вашите повици и музика	6

---

<b>5</b>	<b>Технички податоци</b>	<b>8</b>
----------	--------------------------	----------

---

<b>6</b>	<b>Известување</b>	<b>9</b>
	Декларација за сообразност	9
	Отстранување на вашиот стар производ и батерија	9
	Отстранете ја интегрираната батерија	9
	Усогласеност со EMF	9
	Информации за животната средина	10
	Известување за усогласеност	10

---

<b>7</b>	<b>Трговски марки</b>	<b>11</b>
----------	-----------------------	-----------

---

<b>8</b>	<b>Најчесто поставувани прашања</b>	<b>12</b>
----------	-------------------------------------	-----------

# 1 Важни безбедносни упатства

## Безбедност на слухот



### Опасност

- За да го избегнете оштетувањето на слухот, ограничете го времето на користење на слушалките со висока јачина на звукот и поставете ја јачината на звукот на безбедно ниво. Колку што е погласен звукот, толку е пократко времето на безбедно слушање.

Осигурете се дека ги почитувате следните упатства, кога ги користите вашите слушалки.

- Слушајте со разумно ниво на јачина на звук, во текот на разумни временски периоди.
- Внимавајте постојано да не ја зголемувате јачината на звукот, бидејќи вашиот слух се прилагодува на неа.
- Не зголемувајте ја јачината на звукот толку многу да не можете да чуete што се случува околу вас.
- Треба да бидете претпазливи или привремено да прекинете со употребата во потенцијално опасни ситуации.
- Прекумерниот звучен притисок од слушалките може да предизвика губење на слухот.
- Не се препорачува користењето на слушалките кои ги покриваат двете уши додека возите и може да биде нелегално во некои области.
- Заради ваша безбедност избегнувајте го одвлекувањето на вниманието од страна на музиката или телефонските повици, додека се наоѓате во сообраќај или во некои други потенцијално опасни средини.

## Општи информации

За да се избегне оштетување или дефект:

### Внимание

- Не изложувајте ги слушалките на прекумерна топлина
- Не дозволувајте да ви паднат слушалките.
- Слушалките не смеат да бидат изложени на капење или прскање со вода.
- Не дозволувајте вашите слушалки да бидат потопени во вода.
- Не користете било какви средства за чистење што содржат алкохол, амонијак, бензен или абразиви.
- Ако е потребно чистење користете мека крпа, по потреба натопена во минимално количество на вода или растворен благ сапун, за чистење на производот.
- Интегрираната батерија не смее да биде изложена на прекумерна топлина, како што е сончева светлина, оган или слични нешта.
- Постои опасност од експлозија ако батеријата е неправилно заменета. Заменета ја со ист или еквивалентен вид.

За работењето и температурите за складирање и влажноста

- Чувајте на места каде што температурата е помеѓу  $-20^{\circ}\text{C}$  ( $-4^{\circ}\text{F}$ ) и  $50^{\circ}\text{C}$  ( $122^{\circ}\text{F}$ ) (со релативна влажност до 90%.
- Ракувајте на места каде што температурата е помеѓу  $0^{\circ}\text{C}$  ( $32^{\circ}\text{F}$ ) и  $45^{\circ}\text{C}$  ( $113^{\circ}\text{F}$ ) (со релативна влажност до 90%.
- Работниот век на батеријата може да се намали во услови на висока или ниска температура.
- Замената на батеријата со неправилен вид може да ја расипе заштитата (на пример, во случај на некои видови на литиумски батерии);
- Фрлањето на батеријата во огин или жешка печка, или механичкото кршење или сечење на батеријата, може да резултира со експлозија;
- Оставањето на батеријата во средина со екстремно висока температура може да резултира со експлозија или истекување на запалива течност или гас;
- Батеријата којашто е изложена на екстремно низок воздушен притисок може да резултира со експлозија или истекување на запалива течност или гас.

## 2 Вашите Bluetooth слушалки за во уши

Ви честитаме за купувањето и добредојдовте во Philips! За да имате целосна корист од поддршката што Philips ви ја нуди, регистрирајте го вашиот производ на [www.philips.com/support](http://www.philips.com/support). Со овие Philips безжични слушалки за во уши, можете:

- да уживате во безжичните повици без употреба на раце;
- да уживате и безжично да ја контролирате музиката;
- да се префрлате помеѓу повиците и музиката.

### Што има во кутијата



Philips Bluetooth слушалки за во уши  
Philips TAA3206



капачиња за уши, куки за уши, перки за уши

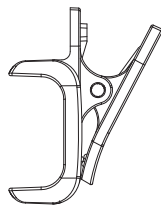

штипка за кошула



Кабел за полнење тип-C (само за полнење)



Водич за брз почеток



Глобална гаранција



Безбедносен леток

### Други уреди

Мобилен телефон или уред (на пр. notebook преносен компјутер, PAD, Bluetooth адаптери, MP3 плеери итн) којшто поддржува Bluetooth и е компатибилен со слушалките (погледнете во „Технички податоци“ на страница 8).

---

## Преглед на вашите Bluetooth безжични слушалки

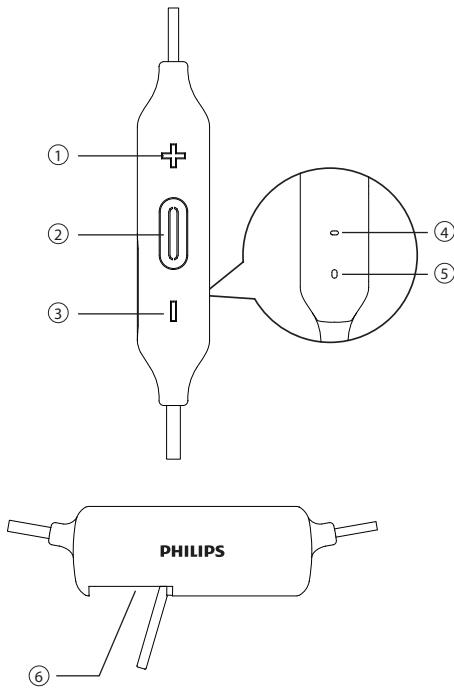

- ① Јачина на звук +
- ②  Копче за напојување
- ③ Јачина на звук -
- ④ LED индикатор
- ⑤ Микрофон
- ⑥ Процеп за полнење тип C

## 3 Почнете

### Наполнете ја батеријата

#### Забелешка

- Пред да ги користите вашите слушалки за прв пат, ставете ги во кутијата за полнење и полнете ја батеријата во текот на 2 часа, заради оптимален капацитет и траење на батеријата.
- Користете го само оригиналниот кабел за USB полнење, за да избегнете некакво оштетување.
- Завршете го вашиот повик пред да го започнете полнењето на слушалките, затоа што поврзувањето на слушалките за полнење, ќе ги исклучи слушалките.

Поврзете го испорачаниот кабел за полнење тип C со:

- Процеп за полнење на слушалките тип C и;
  - Полнач/USB приклучна порта на компјутерот.
- ↳ Се вклучува белата LED сијаличка за време на полнењето и се исклучува кога слушалките ќе бидат целосно наполнети.

#### Совет

- Вообичаено, целосното полнење трае 2 часа.

### Спарете ги слушалките со вашиот мобилен телефон

Пред за прв пат да ги користите слушалките со вашиот мобилен телефон, спарете ги со мобилниот телефон. Успешното спарување воспоставува уникатна шифрирана врска помеѓу слушалките и мобилниот телефон. Слушалките ги складираат последните 8 уреди во меморијата. Ако се обидете да спарите повеќе од 8 уреди, последниот спарен уред ќе биде заменет со новиот.

- 1 Осигурете се дека слушалките се целосно наполнети и исклучени.
- 2 Притиснете и држете го <u><img alt="power button icon" data-bbox="570 345 595 365"/></u> во текот на 5 секунди, сè додека сината и белата LED сијаличка наизменично трепкаат.  
↳ Слушалките остануваат во режимот на спарување во текот на 5 минути.
- 3 Осигурете се дека мобилниот телефон е вклучен, а неговата Bluetooth функција е активирана.
- 4 Спарете ги слушалките со мобилниот телефон. За подетални информации погледнете во прирачникот за корисникот на вашиот мобилен телефон.

Следниот пример ви покажува како да ги спарите слушалките со вашиот мобилен телефон.

- 1 Активирајте ја Bluetooth функцијата на вашиот мобилен телефон, изберете **Philips TAA3206**
- 2 Внесете ја лозинката за слушалките „0000“ (4 нули) доколку тоа биде побарано. За оние мобилни телефони коишто ја имаат Bluetooth 3,0 функцијата или повисоко, нема потреба да внесувате лозинка.



**Philips TAA3206**

## 4 Користете ги вашите слушалки

### Поврзете ги слушалките со вашиот Bluetooth уред

- 1 Вклучете го вашиот мобилен телефон/ Bluetooth уред.
- 2 Притиснете и држете го копчето за вклучено/исклучено, за да ги вклучите слушалките.
  - ↳ Сината LED сијаличка е вклучена 1 секунда.
  - ↳ Слушалките автоматски повторно се поврзуваат со последниот поврзан мобилен телефон/ Bluetooth уред. Ако последниот не е достапен, слушалките ќе бидат во режимот на спарување.



#### Совет

- Ако го вклучите мобилниот телефон/Bluetooth уредот или ја активирате Bluetooth функцијата по вклучувањето на слушалките, треба повторно рачно да ги поврзете слушалките и мобилниот телефон/Bluetooth уредот.



#### Забелешка

- Ако слушалките не успеат да се поврзат со било кој Bluetooth уред во рамките на опсегот, во текот на 5 минути, тие автоматски ќе се исклучат, за автоматски да го заштедат и сочуваат работниот век на батеријата.

### Управувајте со вашите повици и музика

Вклучено/исклучено

Задача	Копче	Работење
Вклучете ги слушалките.	Копче за напојување	Притиснете и држете во текот на 2 секунди.
Исклучете ги слушалките.	Копче за напојување	Притиснете и држете во текот на 4 секунди. ↳ Сината LED сијаличка е вклучена во текот на 1 секунда.

#### Контрола на музика

Задача	Копче	Работење
Репродуцирајте или паузирајте музика.	Копче за напојување	Притиснете еднаш.
Прилагодете ја јачината на звукот.	+/-	Притиснете еднаш.
Следен запис.	+	Притиснете долго.
Претходен запис.	-	Притиснете долго.

#### Контрола на повик

Задача	Копче	Работење
Преземете/отфрлете повик.	Копче за напојување	Притиснете еднаш.
Промена на повикувачот за време на повикот.	Копче за напојување	Притиснете двапати.

## Статус на индикаторот за други слушалки

Статус на слушалките	Индикатор
Слушалките се поврзани со Bluetooth уред, додека слушалките се во режим на подготвеност или додека слушате музика.	Сината LED сијаличка ќе трепка на секои 4 секунди
Слушалките се подготвени за спарување.	LED сијаличката наизменично светка сино и црвено.
Слушалките се вклучени, но не се поврзани со Bluetooth уред.	Белата LED сијаличка ќе трепка на секои 3 секунди. Ако не може да се воспостави врска, слушалките самите ќе се исклучат во рок од 5 минути.
Ниско ниво на батерија.	Белата LED сијаличка ќе трепка на секои 3 секунди, сè додека не се испразни напојувањето.
Батеријата е целосно наполнета.	Белата LED сијаличка е исклучена.



## 5 Технички податоци

- Врема на музика: 10 часа
- Време на зборување: 10 часа
- Време на подготвеност: 55 часа
- Време на полнење: 2 часа
- Литиумско полимерска батерија на полнење (85 mAh)
- Bluetooth верзија: 5.0
- Компатибилни Bluetooth профили:
  - HFP (профил без раце-HFP)
  - A2DP (напреден профил за аудио дистрибуција)
  - AVRCP (профил за аудио видео далечинска контрола)
- Поддржан аудио кодек: SBC
- Фреквенциски опсег: 2,402-2,480 GHz
- Моќност на предавателот: < 10 dBm
- Работен опсег: До 10 метри (33 стапки)  
Дигитално намалување на ехо & бучава
- Автоматско исклучување
- USB-C порта за полнење
- Поддржува SBC
- Предупредување за ниско ниво на батерија: достапно



### Забелешка

- Спецификациите се предмет на измена без најава.

# 6 Известување

## Декларација за сообразност

Со ова, MMD Hong Kong Holding Limited изјавува дека овој производ е во согласност со суштинските барања и другите релевантни одредби од Директивата 2014/53/EU. Декларацијата за сообразност можете да ја најдете на [www.p4c.philips.com](http://www.p4c.philips.com).

## Отстранување на вашиот стар производ и батерија



Вашиот производ е дизајниран и произведен со висококвалитетни материјали и компоненти, кои можат да се рециклираат и да бидат повторно искористени.



Овој симбол на производот значи дека производот е опфатен со Европската Директива 2012/19/EU.



Овој симбол значи дека производот содржи вградена батерија на полнење опфатена со Европската Директива 2013/56/EU која не може да се фрли заедно со нормалниот отпад од домаќинството. Цврсто ве советуваме да го однесете вашиот производ до службениот собирен центар или до Philips-овиот сервисен центар, кадешто квалификувано лице ќе ја отстрани батеријата на полнење.

Информирајте се за локалните системи за одделно собирање на електрични и електронски производи и батерии на полнење. Следете ги локалните правила и никогаш не отстранувајте го производот и батеријата на полнење заедно со нормалниот отпад од домаќинството. Правилното отстранување на старите производи и батерии на полнење, помага во спречувањето на негативните последици по животната средина и здравјето на човекот.

## Отстранете ја интегрираната батерија

Ако во вашата земја не постои систем за собирање/рециклирање на електронски производи, можете да ја заштитите животната средина со отстранување и рециклирање на батеријата пред фрлање на слушалките.

- Осигурете се дека слушалките се исклучени од кутијата за полнење пред да ја отстраните батеријата.

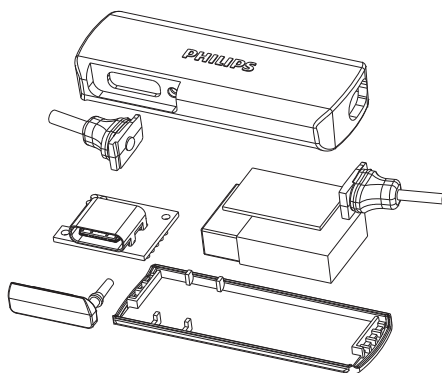

## Усогласеност со EMF

Овој производ е во согласност со сите применливи стандарди и одредби во врска со изложеноста на електромагнетни полиња.

---

## Информации за животната средина

Сето непотребно пакување е изоставено. Се обидовме да го олесниме одвојувањето на пакувањето на три материјали: картон (кутија), полистиренска пена (тампон) и полиетилен (вреќички, заштитен лист од пена).

Вашиот систем се состои од материјали кои можат да се рециклираат и повторно да се користат, доколку бидат расклопени од страна на специјализирана компанија. Ве молиме почитувајте ги локалните регулативи во врска со отстранувањето на материјалите за пакување, потрошените батерии и старата опрема.

---

## Известување за усогласеност

Уредот е во согласност со FCC правилата, Дел 15. Работењето е предмет на следните два условия:

1. Овој уред може да не предизвика штетно мешање и
2. Овој уред мора да прифати било кои примени мешања, вклучително и мешањето што може да предизвика несакано работење.

### FCC правила

Оваа опрема е тестирана и утврдено е дека е во согласност со ограничувањата за дигитален уред Класа Б, во согласност со дел 15 од FCC правилата. Овие ограничувања се дизајнирани да обезбедат разумна заштита против штетното мешање во станбената инсталација. Оваа опрема генерира, користи и може да зрачи со радиофреквентна енергија и доколку не е инсталирана и не се користи во согласност со упатството за користење, може да предизвика штетно мешање во радио комуникациите. Сепак, не постои гаранција дека мешањето нема да се појави во некоја одредена инсталација. Ако оваа опрема предизвика штетно мешање во радио или телевизискиот прием, што може да се утврди со вклучувањето и исклучувањето на опремата, корисникот се охрабрува да се обиде да ги поправи пречките преку една или повеќе од следните мерки:

- Преориентирајте или прелоцирајте ја антената за примање.
- Зголемете ја оддалеченоста помеѓу опремата и приемникот
- Поврзете ја опремата со штекер на струјно коло којшто е различен од оној на којшто е поврзан приемникот.
- Консултирајте се со продавач или со искусен радио/телевизиски техничар, за помош.

### FCC изјава за изложеност на радијација:

Оваа опрема е во согласност со FCC границите на изложеност на зрачење, утврдени за неконтролирано опкружување. Овој предавател не смее да биде заедно лоциран или заедно да работи со некоја друга антена или предавател.

**Внимание:** Корисникот е предупреден дека промените или измените што не се изречно одобрени од одговорната страна за усогласеност, можат да го понишат овластувањето на корисникот да управува со опремата.

### Канада:

Овој уред содржи предавател(и)/приемник(ици) изземени од лиценцата, што се во согласност со Иновациите, науката и економскиот развој во Канада, што се изземени од RSS(и). Работењето е предмет на следните два условия: (1) овој уред може да не предизвика штетно мешање, и (2) Овој уред може да ги прифати примените пречки, вклучувајќи ги и пречките што можат да предизвикаат несакано работење на уредот.  
CAN ICES-3(B)/NMB-3(B)

### Изјава за изложеност на IC радијација:

Оваа опрема е во согласност со Канадските граници на изложеност на зрачење, утврдени за неконтролирано опкружување. Овој предавател не смее да биде заедно лоциран или заедно да работи со некоја друга антена или предавател.

# 7 Трговски марки

---

## Bluetooth

Bluetooth® знакот и логоата се регистрирани трговски марки во сопственост на Bluetooth SIG, Inc. и секоја употреба на таквите ознаки од страна на MMD Hong Kong Holding Limited е под лиценца. Останатите трговски марки и трговски имиња се оние кои им припаѓаат на нивните соодветни сопственици.

---

## Siri

Siri е трговска марка на Apple Inc., регистрирана во САД и други земји.

# 8 Најчесто поставувани прашања

**Моите Bluetooth слушалки не се вклучуваат.**  
Нивото на батеријата е ниско. Наполнете ги слушалките.

**Не можам да ги спарам моите Bluetooth слушалки со мојот Bluetooth уред.**

Bluetooth-от е оневозможен. Овозможете ја функцијата Bluetooth на вашиот Bluetooth уред и вклучете го Bluetooth уредот, пред да ги вклучите слушалките.

**Bluetooth уредот не може да ги пронајде слушалките.**

- Слушалките се можеби поврзани со претходно спарен уред. Исклучете го поврзаниот уред или преместете го надвор од опсегот.
- Спарувањето можеби е ресетирано или слушалките се претходно спарени со друг уред. Повторно спарете ги слушалките со Bluetooth уредот, како што е опишано во прирачникот за корисникот. (погледнете во 'Спарете ги за прв пат слушалките со вашиот Bluetooth уред' на страница 6).

**Моите Bluetooth слушалки се поврзани со Bluetooth стерео мобилен телефон, но музиката се репродуцира само на звучникот на мобилниот телефон.**

Погледнете во прирачникот за корисникот на вашиот мобилен телефон. Изберете да ја слушате музиката преку вашите слушалки.

**Квалитетот на звукот е слаб и можно е да се слушаат некои шумови.**

- Bluetooth уредот е надвор од опсегот. Намалете го растојанието помеѓу вашите слушалки и Bluetooth уредот, или отстранете ги пречките кои се наоѓаат помеѓу нив.
- Наполнете ги вашите слушалки.

**Квалитетот на звукот е слаб кога стримингот од мобилниот телефон е многу бавен, или аудио стримингот воопшто не работи.**

Осигурете се дека вашиот мобилен телефон не само што поддржува (моно) HFP, туку исто така поддржува A2DP и е BT4,0x (или повисоко) компатибилен (погледнете во 'Технички податоци' на страница 8).

**Ја слушам, но не можам да ја контролирам музиката на мојот Bluetooth уред (на пр. репродукција/пауза/прескокни напред/прескокни назад).**

Проверете дали Bluetooth аудио изворот поддржува AVRCP (погледнете во 'Технички податоци' на страница 8).

**Нивото на јачината на звукот на слушалките е премногу ниско.**

Некои Bluetooth уреди не можат да го поврзат нивото на јачината на звукот со слушалките, преку синхронизација на јачината на звукот. Во тој случај, морате независно да ја прилагодите јачината на звукот на вашиот Bluetooth уред, за да се постигне соодветната јачина на звукот.

**Не можам да ги поврзам слушалките со друг уред, што треба да направам?**

- осигурете се дека функцијата Bluetooth кај претходно спарениот уред е исклучена.
- Повторете ја постапката на спарување на вашиот втор уред (погледнете во 'Спарете ги за прв пат слушалките со вашиот Bluetooth уред' на страница 6).

За понатамошна поддршка, посетете ја веб-страницата [www.philips.com/support](http://www.philips.com/support).



Philips и Philips Shield Emblem се трговски марки на Koninklijke Philips N.V. и се користат под лиценца. Овој производ бил произведен и се продава под одговорност на MMD Hong Kong Holding Limited или на една од неговите филијали и MMD Hong Kong Holding Limited е гарант во однос на овој производ.

