

Register your product and get support at  
[www.philips.com/welcome](http://www.philips.com/welcome)

FWM387/12



---

CS Příručka pro uživatele

---

EL Εγχειρίδιο χρήσης

---

FI Käyttöopas

---

HU Felhasználói kézikönyv

---

PL Instrukcja obsługi

---

PT Manual do utilizador

---

RU РУКОВОДСТВО ПОЛЬЗОВАТЕЛЯ

---

SK Príručka uživateľa

---

**PHILIPS**

# Obsah

---

<b>1</b>	<b>Important</b>	<b>2</b>
	Bezpečnosť	2
	Poznámka	3

---

<b>2</b>	<b>Váš mini Hi-Fi systém</b>	<b>5</b>
	Úvod	5
	Čo je v škatuli	5
	Hlavná jednotka - prehľad	6
	Dialkové ovládanie - prehľad	8

---

<b>3</b>	<b>Začíname</b>	<b>10</b>
	Pripojenie reproduktorov	10
	Pripojenie antény FM	10
	Pripojenie antény MW	10
	Pripojenie napájania	11
	Príprava diaľkového ovládania	11
	Automatická inštalácia rádiových staníc	11
	Nastavenie hodín	12
	Zapnutie	12

---

<b>4</b>	<b>Prehrávanie</b>	<b>13</b>
	Prehrávanie disku	13
	Prehrávanie z USB	13
	Prehrávanie kazety	14
	Prehrávanie z externého zariadenia	14

---

<b>5</b>	<b>Možnosti prehrávania</b>	<b>15</b>
	Opakované prehrávanie a prehrávanie formou náhodného výberu skladieb	15
	Programovanie skladieb	15
	Zobrazenie informácií o prehrávaní	15

---

<b>6</b>	<b>Nastavenie úrovne hlasitosti a zvukových efektov</b>	<b>16</b>
	Nastavenie úrovne hlasitosti	16
	Stlmenie zvuku	16
	Zvýšenie zvukového výkonu	16
	Zvolenie prednastaveného zvukového efektu	16
	Zvýraznenie basov	16

Priestorový zvuk Incredible Surround	16
Prispôsobenie zvuku akustike miestnosti	16

---

<b>7</b>	<b>Počúvanie rádia</b>	<b>17</b>
	Naladenie rádiovej stanice	17
	Automatické programovanie rádiových staníc	17
	Ručné programovanie rádiových staníc	17
	Zvolenie prednastavenej stanice rádia	17
	Stanice v pásme FM so službou RDS	18

---

<b>8</b>	<b>Nahrávanie</b>	<b>19</b>
	Automatické nahrávanie z disku CD na kazetu.	19
	Nahrávanie z rádia na kazetu	19

---

<b>9</b>	<b>Ďalšie funkcie</b>	<b>20</b>
	Nastavenie časovača budíka	20
	Nastavenie časovača vypnutia	20
	Karaoke	20

---

<b>10</b>	<b>Informácie o produkte</b>	<b>21</b>
	Technické údaje	21
	Informácie o možnostiach prehrávania cez rozhranie USB	22
	Podporované formáty MP3 diskov	22
	Údržba	22

---

<b>11</b>	<b>Riešenie problémov</b>	<b>24</b>
-----------	---------------------------	-----------

# 1 Dôležité

## Bezpečnosť

- ① Prečítajte si tieto pokyny.
- ② Odložte si tieto pokyny.
- ③ Dbajte na všetky varovania.
- ④ Dodržiavajte všetky pokyny.
- ⑤ Nepoužívajte toto zariadenie v blízkosti vody.
- ⑥ Čistite len pomocou suchej tkaniny.
- ⑦ Neblokujte vetracie otvory. Nainštalujte podľa pokynov výrobcu.
- ⑧ Neinštalujte v blízkosti zdrojov tepla, ako sú radiátory, tepelné regulátory, kachle či iné zariadenia (vrátane zosilňovačov), ktoré produkujú teplo.
- ⑨ Dbajte na to, aby na sieťový kábel nikto nestúpil ani ho nezalomil, najmä pri zástrčkách, elektrických objímkach a v mieste, kde vychádza zo zariadenia.
- ⑩ Používajte len nástavce/príslušenstvo špecifikované výrobcom.
- ⑪ Používajte len s vozíkom, stojanom, statívom, konzolou alebo stolom špecifikovaným výrobcom alebo predávanými so zariadením. Keď používate vozík, buďte opatrní pri premiestňovaní kombinácie vozík/zariadenie, aby nedošlo k poraneniu v dôsledku prevrátenia.
- ⑫ Počas búrok s bleskami alebo pri dlhodobom nepoužívaní odpojte toto zariadenie zo siete.
- ⑬ Všetok servis zverte kvalifikovanému servisnému personálu. Servis je potrebný, keď zariadenie bolo akýmkoľvek spôsobom poškodené, napríklad sa poškodil sieťový kábel alebo zástrčka, na zariadenie sa vyliala kvapalina alebo do neho spadli nejaké predmety, zariadenie bolo vystavené dažďu alebo vlhkosti, nefunguje správne alebo spadlo.
- ⑭ **UPOZORNENIE** pre používanie batérie – Aby nedošlo k vytečeniu batérie, ktoré by mohlo spôsobiť poranenie osôb, škody na majetku alebo poškodenie zariadenia:
  - Všetky batérie nainštalujte správne, s orientáciou pólov + a - podľa vyznačenia na zariadení.
  - Nemiešajte batérie (staré a nové alebo uhlíkové a alkalické atď.).
  - Keď sa zariadenie dlhšiu dobu nepoužíva, vyberte batérie.
- ⑮ Prístroje nesmú byť vystavené kvapkaniu ani striekaniu kvapalín.
- ⑯ Neumiestňujte na zariadenie žiadne nebezpečné predmety (napr. predmety naplnené kvapalinou, zapálené sviečky).
- ⑰ Tento produkt môže obsahovať olovo a ortuť. Likvidácia týchto materiálov môže podliehať predpisom slúžiacim na ochranu životného prostredia. Informácie o likvidácii alebo recyklovaní vám poskytnú miestne úrady alebo aliancia Electronic Industries Alliance: [www.eiae.org](http://www.eiae.org).
- ⑱ Tam, kde ako odpájacie zariadenie slúži sieťová zástrčka alebo prepájacie zariadenie, musí zostať toto odpájacie zariadenie ľahko prístupné pre okamžité použitie.



## Varovanie

- Nikdy neodstraňujte kryt tela tohto zariadenia.
- Nikdy nemažte žiadnu časť tohto zariadenia.
- Nikdy nepokladajte toto zariadenie na iné elektrické zariadenie.
- Toto zariadenie chráňte pred priamym slnečným svetlom, otvoreným ohňom alebo zdrojom tepla.
- Nikdy sa nepozerajte do laserového lúča vo vnútri zariadenia.
- Aby ste mohli toto zariadenie kedykoľvek odpojiť zo siete, uistite sa, že k sieťovému káblu, zástrčke alebo adaptéru máte voľný prístup.

## Poznámka



Toto zariadenie spĺňa požiadavky Európskeho spoločenstva týkajúce sa rádiového rušenia. Tento produkt vyhovuje požiadavkám nasledovných nariadení a smerníc: 2004/108/ES + 2006/95/ES

Akékoľvek zmeny alebo modifikácie vykonané na tomto zariadení, ktoré nie sú výslovne schválené spoločnosťou Philips Consumer Lifestyle, môžu anulovať oprávnenie používateľa obsluhovať toto zariadenie.



Vytváranie nepovolených kópií z materiálov podliehajúcich ochrane proti kopírovaniu, vrátane počítačových programov, súborov, nahrávok vysielať a zvuku, môže byť považované za porušenie autorských práv a byť trestným činom. Toto zariadenie nesmie byť používané na takéto účely.

## Recyklácia

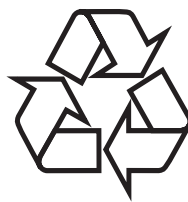

Pri navrhovaní a výrobe produktu sa použili vysokokvalitné materiály a komponenty, ktoré možno recyklovať a znova využiť.

Produkt označený symbolom preškrtnutého odpadkového koša je v súlade so smernicou EÚ č. 2002/96/EC.



Produkt nelikvidujte spolu s iným domovým odpadom. Informujte sa o miestnych predpisoch týkajúcich sa separovaného zberu elektrických a elektronických produktov. Správnu likvidáciu použitých produktov pomáhate znižovať negatívne následky na životné prostredie a ľudské zdravie.

Váš výrobok obsahuje batérie, ktoré podliehajú európskej smernici 2006/66/ES, podľa ktorej sa nesmú likvidovať s bežným domovým odpadom.

Keď je uvedený symbol prečiarknutého odpadkového koša s chemickou značkou olova „Pb“, znamená to, že batérie spĺňajú požiadavku smernice týkajúcej sa olova:



Pb

Informujte sa o miestnych pravidlách separovaného zberu batérií. Správna likvidácia batérií pomáha zabrániť potenciálne

negatívnym dopadom na životné prostredie a ľudské zdravie.

### **Environmentálne informácie**

Všetky nepotrebné baliace materiály boli vynechané. Pokúsili sme sa o dosiahnutie jednoduchého oddelenia balenia do troch materiálov: kartón (škatuľa), polystyrénová pena (vypodloženie) a polyetylén (vrecká, ochranná penová pokrývka).

Váš systém pozostáva z materiálov, ktoré je možné recyklovať a opakovane použiť, v prípade rozkladu špecializovanou spoločnosťou. Dodržujte miestne nariadenia týkajúce sa likvidácie obalových materiálov, vybitých batérií a starého vybavenia.



Windows Media a logo Windows sú ochrannými známkami alebo registrovanými ochrannými známkami spoločnosti Microsoft Corporation v Spojených štátoch a/alebo iných krajinách.

**Toto zariadenie je označené štítkom:**



## 2 Váš mini Hi-Fi systém

Blahoželáme vám ku kúpe a vítame vás v spoločnosti Philips! Aby ste mohli úplne využívať podporu, ktorú spoločnosť Philips ponúka, zaregistrujte svoj produkt na lokalite [www.Philips.com/welcome](http://www.Philips.com/welcome).

### Úvod

Toto zariadenie vám umožňuje vychutnať si zvukové nahrávky z diskov, kaziet, zariadení USB, externých zariadení i rozhlasových staníc. Pre zvýšené pohodlie ponúka možnosť vložiť až 3 disky naraz.

Na skvalitnenie zvuku ponúka tento systém nasledujúce zvukové efekty:

- MAX Sound pre okamžité zvýšenie výkonu
- Digitálne ovládanie zvuku (Digital Sound Control – DSC)
- Dynamické zosilnenie basov (Dynamic Bass Boost – DBB)
- Priestorový zvuk Incredible Surround (IS)
- Ovládanie virtuálneho zvukového prostredia (Virtual Ambience-based Control – VAC)

Zariadenie podporuje nasledujúce formáty médií:



## Čo je v škatuli

Skontrolujte a identifikujte obsah balenia:

- 1 x hlavná jednotka
- 1 x sieťový napájací kábel
- 2 x skrinka reproduktora
- Diaľkový ovládač s 2 batériami typu AAA
- 1 x káblová anténa pre pásmo FM
- 1 x rámová anténa pre pásmo MW
- 1 x kábel na pripojenie prehrávača MP3 link

# Hlavná jednotka - prehľad

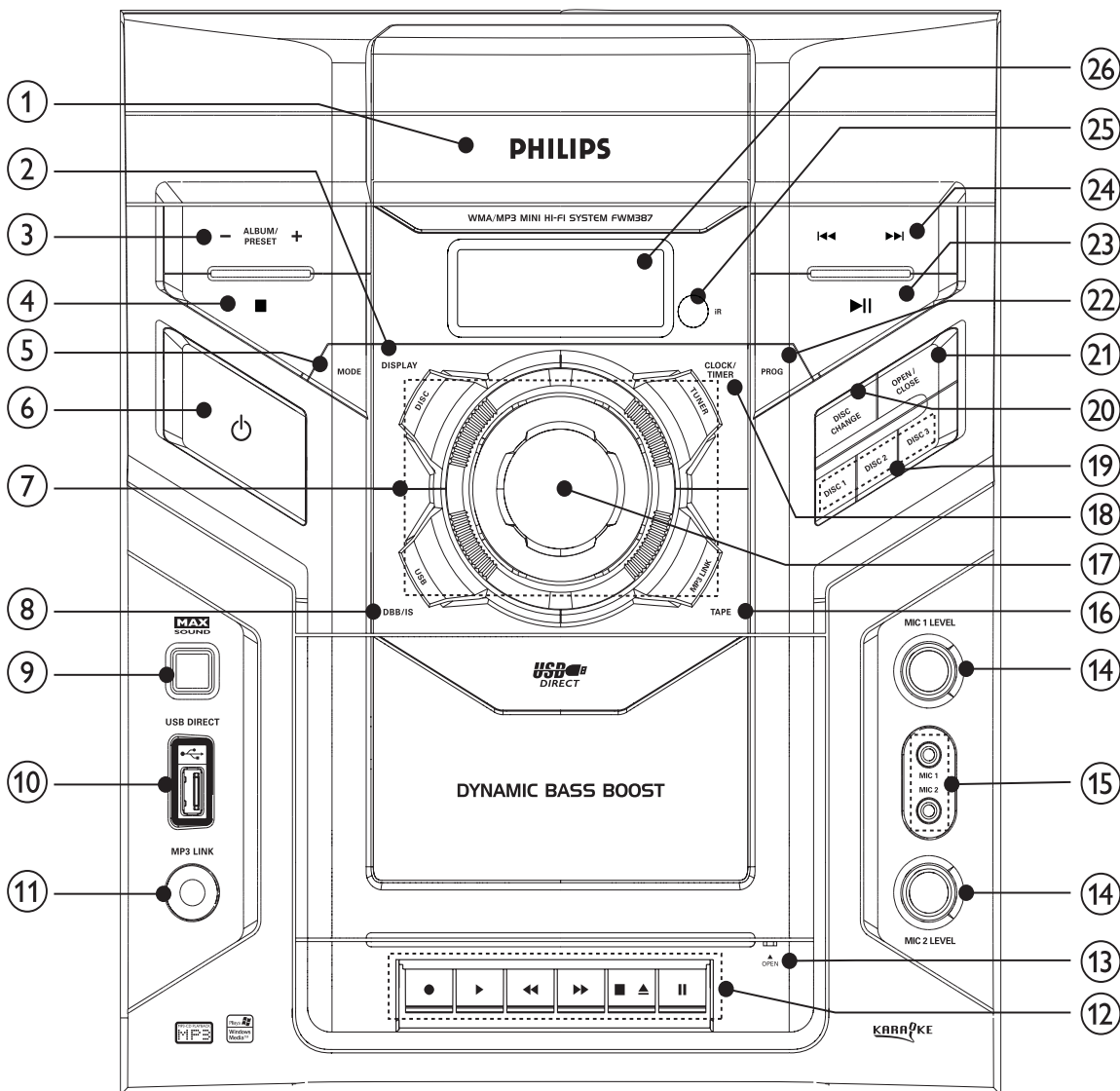

**1** Kryt priečinka na disky

**2** DISPLAY

- Výber zobrazovania informácií.

**3** ALBUM/PRESET +/-

- Preskočenie na predchádzajúci/nasledujúci album.
- Zvolenie prednastavenej stanice rádia.
- Nastavenie času.
- Výber 12 hodinového alebo 24 hodinového formátu.

**4** ■

- Zastavenie prehrávania alebo vymazanie programu.

**5** MODE

- Výber opakovaného prehrávania alebo prehrávania s náhodným výberom skladieb.

**6** ⏻

- Zapnutie jednotky, prepnutie do pohotovostného režimu alebo do pohotovostného režimu Eko.

**7** Tlačidlá výberu zdroja

- Výber zdroja.

**8** DBB/IS

- Zapnutie alebo vypnutie dynamického zvýraznenia basov.
- Zapnutie alebo vypnutie priestorového zvukového efektu Incredible Surround.

- ⑨ **MAX SOUND**
- Zapnutie alebo vypnutie okamžitého zvýšenia zvukového výkonu.
- ⑩ **USB DIRECT** 
- Konektor pre vysokokapacitné zariadenie USB.
- ⑪ **MP3 LINK**
- Vstupný audio konektor (3,5 mm) pre externé zvukové zariadenie.
- ⑫ **Ovládanie kazetového prehrávača**
- ●  
Spustenie nahrávania.
  - ▶  
Spustenie prehrávania kazety.
  - ◀◀▶▶  
Rýchle pretáčanie kazety dopredu/ dozadu.
  - ■▲  
Zastavenie prehrávania kazety alebo otvorenie kazetového prehrávača.
  - ||  
Pozastavenie prehrávania kazety alebo nahrávania.
- ⑬ **OPEN▲**
- Potiahnutím otvoríte kryt tlačidiel kazetového prehrávača.
- ⑭ **MIC LEVEL 1/2**
- Úprava hlasitosti mikrofónu.
- ⑮ **MIC 1/2**
- Vstupná zásuvka pre mikrofón.
- ⑯ **TAPE**
- Výber zdroja kazety.
- ⑰ **VOLUME**
- Nastavenie hlasitosti.
- ⑱ **CLOCK/TIMER**
- Nastavenie hodín.
  - Nastavenie časovača budíka.
- ⑲ **DISC 1/2/3**
- Výber disku.
- ⑳ **DISC CHANGE**
- Zmena disku.
- ㉑ **OPEN/CLOSE**
- Otvorenie alebo zatvorenie priečinka na disk.
- ㉒ **PROG**
- Programovanie skladieb.
  - Programovanie staníc rádia.
- ㉓ **▶||**
- Spustenie alebo prerušenie prehrávania.
- ㉔ **◀◀▶▶**
- Preskočenie na predchádzajúcu/ nasledujúcu skladbu.
  - Vyhľadávanie v rámci skladby/disku/ USB.
  - Naladte rádiovú stanicu.
  - Nastavenie času.
- ㉕ **iR**
- Senzor diaľkového ovládania.
- ㉖ **Panel s displejom**
- Zobrazenie aktuálneho stavu.



# Dialkové ovládanie - prehľad

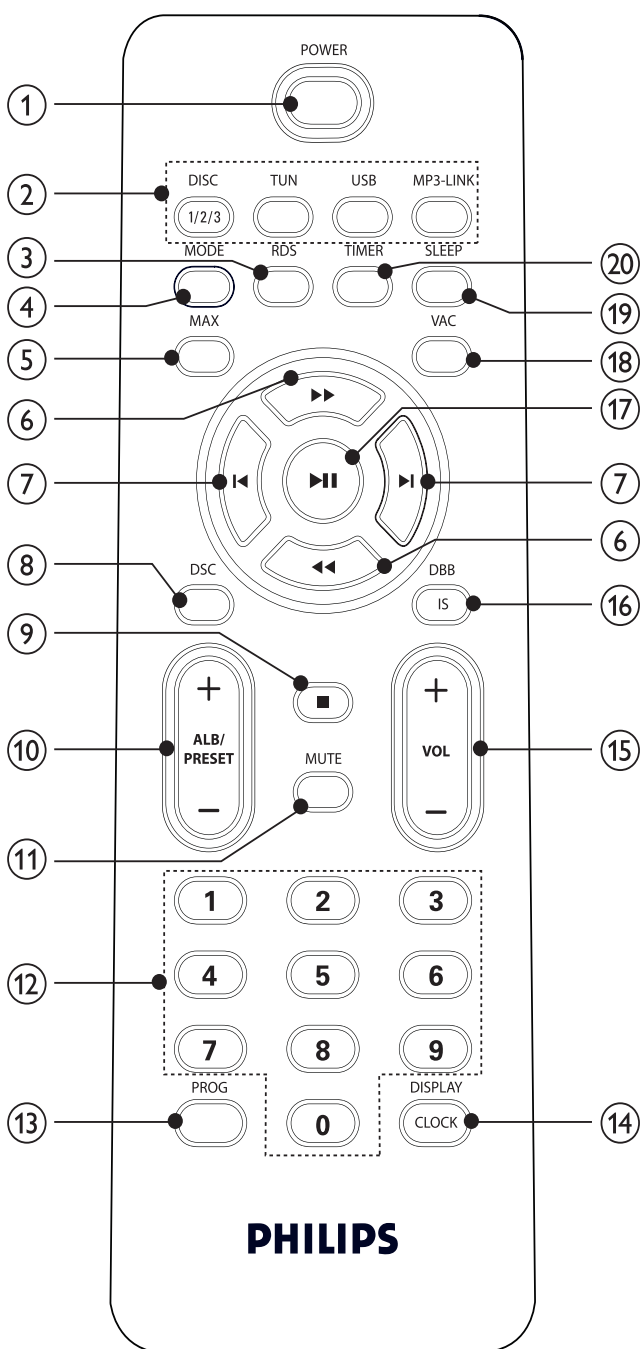

- ① POWER**
- Zapnutie jednotky, prepnutie do pohotovostného režimu alebo do pohotovostného režimu Eko.
- ② Tlačidlá výberu zdroja**
- Výber zdroja.
- ③ RDS**
- Výber informácií o vysielaní RDS.

- ④ MODE**
- Výber opakovaného prehrávania alebo prehrávania s náhodným výberom skladieb.
- ⑤ MAX**
- Zapnutie alebo vypnutie okamžitého zvýšenia zvukového výkonu.
- ⑥ ◀▶**
- Vyhľadávanie v rámci skladby/disku/USB.
  - Naladíte rádiovú stanicu.
- ⑦ ◀▶**
- Preskočenie na predchádzajúcu/nasledujúcu skladbu.
  - Nastavenie času.
- ⑧ DSC**
- Výber predvoleného zvukového nastavenia ekvalizéra.
- ⑨ ■**
- Zastavenie prehrávania alebo vymazanie programu.
- ⑩ ALB/PRESET +/-**
- Preskočenie na predchádzajúci/nasledujúci album.
  - Zvolenie prednastavenej stanice rádia.
  - Nastavenie času.
- ⑪ MUTE**
- Stlmenie hlasitosti.
- ⑫ Numerická klávesnica**
- Priamy výber skladby z disku.
- ⑬ PROG**
- Programovanie skladieb.
  - Programovanie staníc rádia.
- ⑭ DISPLAY/CLOCK**
- Výber zobrazovania informácií.
  - Nastavenie hodín.
- ⑮ VOL +/-**
- Nastavenie hlasitosti.

**16) DBB/IS**

- Zapnutie alebo vypnutie dynamického zvýraznenia basov.
- Zapnutie alebo vypnutie priestorového zvukového efektu Incredible Surround.

**17) ►||**

- Spustenie alebo prerušenie prehrávania.

**18) VAC**

- Výber nastavenia ekvalizéra podľa virtuálneho prostredia.

**19) SLEEP**

- Nastavenie časovača spánku.

**20) TIMER**

- Nastavenie časovača budíka.

# 3 Začíname

## ! Výstraha

- Používanie iných ovládacích prvkov alebo vykonávanie úprav a iných postupov, než sú uvedené v tomto dokumente, môže mať za následok vystavenie sa nebezpečnému žiareniu alebo zapríčiniť nebezpečnú prevádzku.

Vždy postupujte podľa poradia pokynov v tejto kapitole.

Ak sa rozhodnete obrátiť sa na spoločnosť Philips, pripravte si číslo modelu a sériové číslo tohto zariadenia. Číslo modelu a sériové číslo sú uvedené na zadnej strane zariadenia. Tieto čísla si zapíšte sem:

Číslo modelu \_\_\_\_\_

Sériové číslo \_\_\_\_\_

## Pripojenie reproduktorov

### ☰ Poznámka

- Na dosiahnutie optimálnej reprodukcie používajte len dodávané reproduktory.
- Pripájajte len reproduktory s impedanciou, ktorá je rovnaká alebo vyššia ako u dodaných reproduktorov. (pozrite si 'Reproduktory' na strane 21)

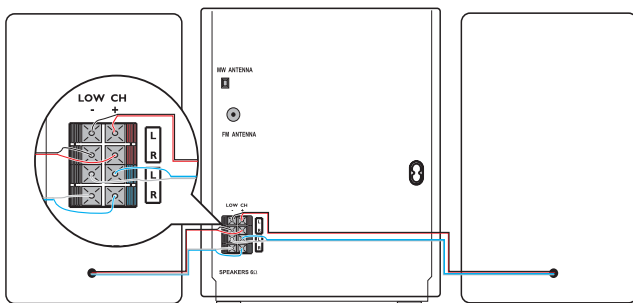

### ☰ Poznámka

- Zaisťte, aby sa farby reproduktorových káblov a konektorov zhodovali.

**1** Podržte klapku konektora dole.

- 2** Vložte dnu celú odizolovanú časť kábla.
- Káble pravého reproduktora vložte do konektorov s označením „R” a káble ľavého reproduktora do konektorov s označením „L”.
  - Červené a modré káble zasuňte do konektorov s označením „+”, čierne káble do konektorov s označením „-”.
- 3** Uvoľnite klapku konektora.

## Pripojenie antény FM

- 1** Dodanú anténu FM pripojte ku konektoru s označením **FM** na zadnej strane hlavnej jednotky.

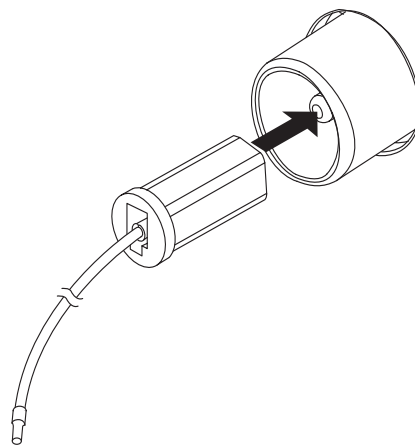

## Pripojenie antény MW

- 1** Rámovú anténu MW pripravte na použitie.

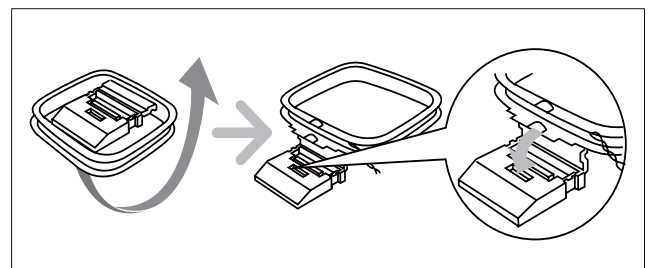

- 2** Rámovú anténu MW pripojte ku konektoru s označením **MW** na zadnej strane hlavnej jednotky.

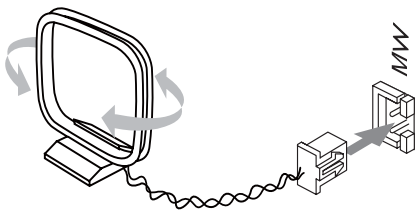

## Pripojenie napájania

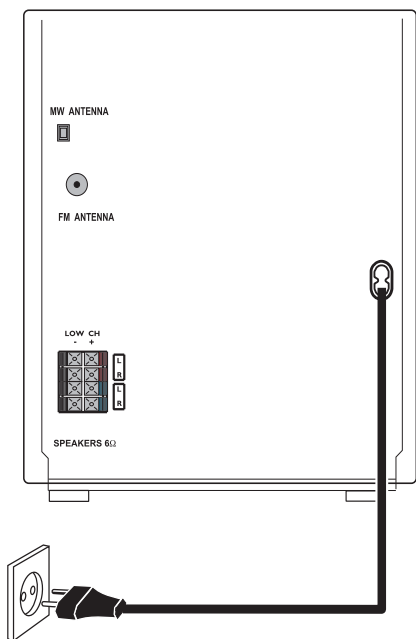

### ! Výstraha

- Nebezpečenstvo poškodenia produktu! Uistite sa, že napätie napájacieho zdroja zodpovedá napätiu vyznačenému na prepínači napätia na zadnej strane zariadenia.
- Pred pripojením sieťového kábla striedavého prúdu sa uistite, že ste dokončili všetky ostatné pripojenia.

### ☰ Poznámka

- Typový štítok sa nachádza na zadnej strane hlavnej jednotky.

- 1** Sieťový napájací kábel pripojte ku:
- hlavnej jednotke.
  - elektrickej zásuvke.

## Príprava diaľkového ovládania

### ☰ Poznámka

- Nebezpečenstvo explózie! Batérie odkladajte mimo dosahu zdrojov tepla, slnečného žiarenia a ohňa. Nikdy nevhadzujte batérie do ohňa.

### Výmena batérie diaľkového ovládania:

- 1** Otvorte priestor pre batérie.
- 2** Vložte 2 AAA so správnou polaritou (+/-) podľa označenia.
- 3** Zatvorte priestor pre batérie.

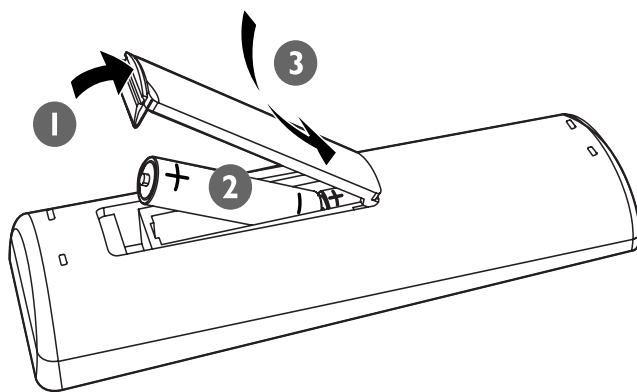

### ☰ Poznámka

- Ak diaľkové ovládanie nebudete dlhší čas používať, batérie vyberte.
- Nekombinujte staré a nové batérie ani batérie rôznych typov.
- Batérie obsahujú chemické látky, a preto si vyžadujú náležitú likvidáciu.

## Automatická inštalácia rádiových staníc

Ak pri pripojení do elektrickej siete v zariadení nie sú uložené žiadne rádiové stanice, zariadenie ich počas prevádzky začne ukladať automaticky.

- 1** Zariadenie pripojte k zdroju napájania.
  - ↳ Zobrazí sa [AUTO INSTALL - PRESS PLAY] (automatická inštalácia - stlačte tlačidlo PLAY (PREHRAŤ)).

- 2 Stlačte tlačidlo ►|| na hlavnej jednotke, čím spustíte inštaláciu.
  - ↳ Zobrazí sa [AUTO] (automaticky).
  - ↳ Zariadenie automaticky uloží rádiové stanice s dostatočnou intenzitou signálu.
  - ↳ Po uložení všetkých dostupných rádiových staníc rádiová stanica na prvej predvolbe bude automaticky odvysielaná.

---

## Nastavenie hodín

- 1 Režim nastavenia hodín aktivujte v pohotovostnom režime stlačením tlačidla **DISPLAY/CLOCK**.
  - ↳ Zobrazí sa formát 12-hodinového alebo 24-hodinového zobrazenia času.
- 2 Opakovaným stlačením **ALB/PRESET+/-** zvolte 12 hodinový alebo 24 hodinový formát.
- 3 Stlačením tlačidla **DISPLAY/CLOCK** nastavenie potvrdte.
  - ↳ Zobrazia sa číslice hodín a začnú blikať.
- 4 Stlačte tlačidlo **ALB/PRESET+/-**, aby ste nastavili hodinu.
- 5 Pomocou tlačidiel ◀▶ nastavte minúty.
- 6 Stlačením tlačidla **DISPLAY/CLOCK** nastavenie potvrdte.



Tip

- Počas prehrávania môžete hodiny zobrazit' stlačením tlačidla **DISPLAY/CLOCK**.

---

## Prepnutie do pohotovostného režimu

- 1 Stlačením tlačidla **POWER** prepnete zariadenie do pohotovostného režimu.
  - ↳ Podsvietenie na zobrazovacom paneli sa vypne.
  - ↳ Na zobrazovacom paneli sa zobrazia hodiny (ak sú nastavené).

### Prepnutie zariadenia do pohotovostného režimu Eko:

- 1 Stlačte a na dlhšie ako 2 sekundy podržte stlačené tlačidlo **POWER**.
  - ↳ Podsvietenie na zobrazovacom paneli sa vypne.

---

## Zapnutie

- 1 Stlačte **POWER**.
  - ↳ Systém sa prepne na naposledy vybraný zdroj.

# 4 Prehrávanie

## Prehrávanie disku

- 1 Stlačením tlačidla **DISC 1/2/3** zvolíte ako zdroj disk.
- 2 Priečinko na disky vysuňte stlačením tlačidla **OPEN/CLOSE** na hlavnej jednotke.
- 3 Do príslušných otvorov priečinka vložte disky (maximálne dva) potlačenou stranou smerom nahor.
  - Stlačením tlačidla **DISC CHANGE** na hlavnej jednotke priečinko otočte a vložte tretí disk.

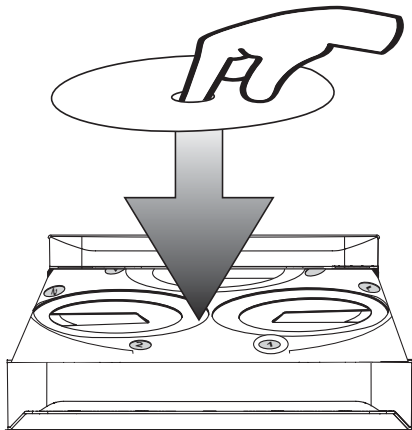

- 4 Priečinko na disky zasunúte stlačením tlačidla **OPEN/CLOSE** na hlavnej jednotke.
- 5 Stlačením tlačidla **▶||** spustíte prehrávanie.
  - Príslušný disk vyberte stlačením tlačidla **DISC 1/2/3**.
  - Prehrávanie pozastavíte/obnovíte stlačením tlačidla **▶||**.
  - Prehrávanie zastavíte stlačením tlačidla **■**.
  - Ak chcete vybrať inú skladbu, použijete tlačidlá **◀/▶** alebo stlačte numerické tlačidlo.
  - Album vyberte pomocou tlačidla **ALB/PRESET+/-**.

- Ak chcete vyhľadávať v rámci určitej skladby, stlačte a podržte jedno z tlačidiel **◀◀/▶▶**. Normálne prehrávanie obnovíte jeho uvoľnením.

## Prehrávanie z USB

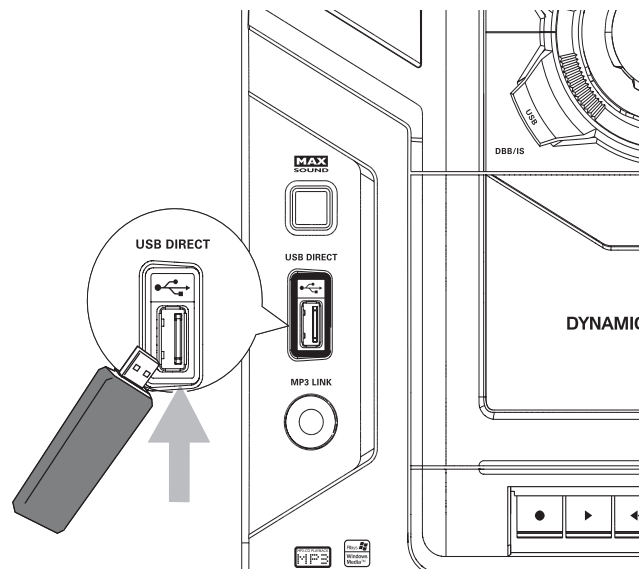

### Poznámka

- Uistite, že zariadenie USB obsahuje prehrávateľný zvukový obsah v podporovaných formátoch. (pozrite si 'Informácie o možnostiach prehrávania cez rozhranie USB' na strane 22)

- 1 Konektor daného zariadenia USB pripojte do zásuvky s označením **↔**.
- 2 Stlačením tlačidla **USB** zvolíte ako zdroj zariadenie USB.
- 3 Stlačením tlačidla **ALB/PRESET+/-** vyberte priečinko.
- 4 Pomocou tlačidiel **◀/▶** vyberte zvukový súbor.
- 5 Stlačením tlačidla **▶||** spustíte prehrávanie.
  - Prehrávanie pozastavíte/obnovíte stlačením tlačidla **▶||**.
  - Prehrávanie zastavíte stlačením tlačidla **■**.

- Ak chcete vyhľadávať v rámci určitého zvukového súboru, stlačte a podržte jedno z tlačidiel ◀◀/▶▶. Normálne prehrávanie obnovíte jeho uvoľnením.

---

## Prehrávanie kazety



### Poznámka

- Pri prehrávaní alebo nahrávaní kazety nie je možné zmeniť zdroj zvuku.

- 1 Stláčaním tlačidla **TAPE** na hlavnej jednotke vyberte ako zdroj kazetový prehrávač.
- 2 Pri označení **OPEN▲** na prednom paneli zariadenia otvorte kryt tlačidiel kazetového prehrávača jeho potiahnutím smerom k sebe.
- 3 Stláčaním tlačidla **■▲** otvorte dvierka kazetového prehrávača.
- 4 Kazetu vložte otvorenou stranou smerom nadol, pričom plne navinutá cievka má byť na ľavej strane.
- 5 Stláčaním tlačidla **▶** spustíte prehrávanie.
  - Prehrávanie pozastavíte/obnovíte stláčaním tlačidla **||**.
  - Kazetu rýchlo pretočíte dopredu/ dozadu stláčaním tlačidla **◀◀/▶▶**.
  - Prehrávanie zastavíte stláčaním tlačidla **■▲**.

---





## Prehrávanie z externého zariadenia

Tento systém tiež umožňuje prehrávať obsah z externého zvukového zariadenia.

- 1 Stláčaním tlačidla **MP3-LINK** vyberte zdroj MP3 link.
- 2 Pripojte dodaný prepojovací kábel MP3 link ku:
  - zásuvke **MP3 LINK** (3,5 mm) na jednotke.
  - konektoru pre slúchadlá na externom zariadení.
- 3 Na externom zariadení spustíte prehrávanie (podrobnosti nájdete v návode na používanie daného zariadenia).

# 5 Možnosti prehrávania

## Opakované prehrávanie a prehrávanie formou náhodného výberu skladieb

- 1 Opakovaným stláčaním tlačidla **MODE** vyberte niektorú z nasledujúcich možností:
  - : opakované prehrávanie aktuálnej skladby.
  - : opakované prehrávanie všetkých skladieb.
  - : náhodné a opakované prehrávanie všetkých skladieb.
  - : náhodné prehrávanie všetkých skladieb.
- 2 Ak sa chcete vrátiť k normálnemu prehrávaniu, opakovane stlačajte tlačidlo **MODE**, kým sa neprestane zobrazovať režim prehrávania.



### Tip

- Keď prehrávate naprogramované skladby, režim náhodného výberu skladieb nemožno vybrať.

## Programovanie skladieb

Je možné naprogramovať maximálne 40 skladieb.

- 1 V režime CD/USB v stave zastavenia stlačte tlačidlo **PROG**, aby ste aktivovali režim programu.
  - ↳ Na displeji bude blikať [PROG] (program).
- 2 U skladieb vo formáte MP3/WMA stláčaním **ALB/PRESET+/-** zvolíte album.

- 3 Stlačením tlačidla **◀▶** zvolíte číslo skladby a potom na potvrdenie stlačte tlačidlo **PROG**.
- 4 Opakujte kroky 2 až 3, aby ste zvolili a uložili všetky skladby do programu.
- 5 Naprogramované skladby prehrajte stlačením tlačidla **▶||**.
  - ↳ Počas prehrávania sa zobrazuje [PROG] (program).
    - Ak chcete program vymazať, pri zastavenom prehrávaní stlačte tlačidlo **■**.

## Zobrazenie informácií o prehrávaní

- 1 Počas prehrávania opakovane stlačajte tlačidlo **DISPLAY/CLOCK**, aby ste zvolili odlišné informácie o prehrávaní.



# 6 Nastavenie úrovně hlasitosti a zvukových efektů

## Poznámka

- Zvukové efekty MAX Sound a DSC (digitálne ovládanie zvuku) nemožno aktivovať súčasne.

## Nastavenie úrovně hlasitosti

- 1 Počas prehrávania stlačením tlačidla **VOL +/-** zvýšte/znížte úroveň hlasitosti.

## Stlmenie zvuku

- 1 Počas prehrávania stlačte tlačidlo **MUTE**, aby ste zapli/zrušili stlmenie zvuku.

## Zvýšenie zvukového výkonu

Zvukový efekt MAX SOUND prináša okamžité zvýšenie zvukového výkonu.

- 1 Zvýšenie zvukového výkonu zapnete alebo vypnete stlačením tlačidla **MAX**.  
↳ Ak je efekt MAX SOUND aktivovaný, na displeji sa rozsvieti nápis MAX.

## Zvolenie prednastaveného zvukového efektu

Prostredníctvom funkcie DSC (digitálne ovládanie zvuku) si môžete vychutnať špeciálne zvukové efekty.

- 1 Počas prehrávania opakovaně stláčajte tlačidlo **DSC**, aby ste zvolili:

- [JAZZ] (jazz)
- [ROCK] (rock)
- [TECHNO] (techno)
- [OPTIMAL] (optimum)

## Zvýraznenie basov

Ku každej možnosti funkcie DSC je automaticky priradené najvhodnejšie nastavenie efektu DBB (dynamické zvýraznenie basov). Ak dané automatické nastavenie DBB nevyhovuje zvukovým vlastnostiam vášho prostredia, môžete ho upraviť manuálne.

- 1 Počas prehrávania opakovaně stláčajte tlačidlo **DBB/IS**, aby ste zvolili:
  - DBB 1
  - DBB 2
  - DBB 3
  - DBB vypnuté↳ Ak je efekt DBB aktivovaný, na displeji je zobrazený nápis **DBB**.

## Priestorový zvuk Incredible Surround

Táto funkcia vám umožňuje obohatiť zvuk o virtuálny priestorový efekt.

- 1 Efekt virtuálneho priestorového zvuku zapnete alebo vypnete stlačením a podržaním tlačidla **DBB/IS**.  
↳ Ak je efekt Incredible Surround aktivovaný, na displeji sa rozsvieti nápis [INC SURR].

## Prispôsobenie zvuku akustike miestnosti

- 1 Príslušné akustické prostredie vyberte opakovaně stlačením tlačidla **VAC**:
  - [HALL] (sála)
  - [CINEMA] (kino)
  - [CONCERT] (koncert)

# 7 Počúvanie rádia

## Naladenie rádiovej stanice

- 1 Opakovaným stláčaním tlačidla **TUN** zvolte FM alebo MW.
- 2 Stlačte a na dlhšie ako 2 sekundy podržte stlačené tlačidlo **◀▶**.
  - ↳ Zobrazí sa [SEARCH] (vyhľadávanie).
  - ↳ Rádio automaticky naladí stanicu so silným príjmom.
- 3 Opakovaním kroku 2 naladíte ďalšie stanice.
  - Aby ste vyladili stanicu so slabým príjmom, stláčajte opakovane **◀▶**, pokiaľ nenájdete optimálny príjem.

## Automatické programovanie rádiových staníc

Môžete naprogramovať maximálne 40 predvolieb rádiových staníc.

- 1 Na zapnutie režimu automatického programovania stlačte a podržte v režime ladenia tlačidlo **PROG** po dobu minimálne 2 sekúnd.
  - ↳ Zobrazí sa [AUTO] (automaticky).
  - ↳ Všetky dostupné stanice sú programované v poradí sily signálu vlnového pásma.
  - ↳ Prvá naprogramovaná rádiová stanica bude automaticky odvysielaná.

## Ručné programovanie rádiových staníc

Môžete naprogramovať maximálne 40 predvolieb rádiových staníc.

- 1 Naladíte rádiovú stanicu. (pozrite si 'Naladenie rádiovej stanice' na strane 18)
- 2 Stlačením tlačidla **PROG** aktivujete režim programu.
  - ↳ Na displeji bude blikať [PROG] (program).
- 3 Stlačením tlačidla **ALB/PRESET+/-** pridaťte tejto rozhlasovej stanici číslo a potom stlačením tlačidla **PROG** potvrdíte nastavenie.
  - ↳ Zobrazí sa číslo predvolby a frekvencia stanice predvolby.
- 4 Opakujte vyššie uvedené kroky, aby ste naprogramovali ostatné stanice.



### Tip

- Aby ste naprogramovanú stanicu prepísali, uložte na jej miesto inú stanicu.

## Zvolenie prednastavenej stanice rádia

- 1 V režime tunera stlačením tlačidla **ALB/PRESET+/-** vyberiete prednastavené číslo.



Tip

- Umiestnite anténu čo najďalej od televízora, videorekordéra alebo iného zdroja vyžarovania.
- Pre optimálny príjem v plnej miere vytiahnite a nastavte polohu antény.

---

## Stanice v pásme FM so službou RDS

Skratka RDS (rozhlasový dátový systém) označuje službu, ktorá vysiela rozhlasových staníc vo vlnovom pásme FM dopĺňa o informácie.

Ak si naladíte stanicu v pásme FM s podporou signálu RDS, zobrazí sa nápis „RDS“.

---

### Zobrazenie informácií RDS

- 1 Pri stanici vysielanej v pásme FM s podporou služby RDS zobrazíte jednotlivé informácie o vysielaní opakovaným stlačením tlačidla **RDS**.

# 8 Nahrávanie



## Poznámka

- Na nahrávanie používajte iba kazety „Normal“ (IEC typ I), na ktorých nie sú zlomené ochranné jazýčky proti zápisu.
- Pri prehrávaní alebo nahrávaní kazety nie je možné zmeniť zdroj zvuku.

## Automatické nahrávanie z disku CD na kazetu.

- 1 Vyberte ako zdroj disk.
- 2 Vložte disk.
- 3 Pri označení **OPEN▲** na prednom paneli zariadenia otvorte kryt tlačidiel kazetového prehrávača jeho potiahnutím smerom k sebe.
- 4 Stlačením tlačidla **■▲** otvorte dvierka kazetového prehrávača.
- 5 Kazetu vložte otvorenou stranou smerom nadol, pričom plne navinutá cievka má byť na ľavej strane.
- 6 Stlačením tlačidla **●** spustíte nahrávanie.
  - ↳ Prehrávanie disku začne automaticky od jeho začiatku.
  - Ak chcete nahrávanie pozastaviť, stlačte tlačidlo **■**. Ak chcete nahrávanie obnoviť, stlačte toto tlačidlo znova.
  - Nahrávanie zastavíte stlačením tlačidla **■▲**.

## Nahrávanie časti disku na kazetu

- 1 Počas prehrávania disku stlačením a podržaním tlačidla **◀◀▶▶** vyhľadajte želanú časť a potom tlačidlo uvoľnite.
  - Ak chcete vybrať skladbu, stlačte **◀** / **▶**.

- 2 Stlačením tlačidla **▶■** pozastavíte prehrávanie disku.
- 3 Vložte kazetu.
- 4 Stlačením tlačidla **●** spustíte nahrávanie.
  - ↳ Prehrávanie disku sa automaticky obnoví.
  - Ak chcete prehrávanie pozastaviť, stlačte tlačidlo **■**. Ak chcete pokračovať, stlačte toto tlačidlo znova.
  - Nahrávanie zastavíte stlačením tlačidla **■▲**.

## Nahrávanie z rádia na kazetu

- 1 Naladte požadovanú stanicu. (pozrite si 'Naladenie rádiovej stanice' na strane 18)
- 2 Pri označení **OPEN▲** na prednom paneli zariadenia otvorte kryt tlačidiel kazetového prehrávača jeho potiahnutím smerom k sebe.
- 3 Stlačením tlačidla **■▲** otvorte dvierka kazetového prehrávača.
- 4 Vložte kazetu.
- 5 Stlačením tlačidla **●** spustíte nahrávanie.
  - Ak chcete nahrávanie pozastaviť, stlačte tlačidlo **■**. Ak chcete pokračovať, stlačte toto tlačidlo znova.
  - Nahrávanie zastavíte stlačením tlačidla **■▲**.



## Tip

- Najlepšia úroveň nahrávania sa nastaví automaticky. Zmena hlasitosti a zvukových efektov neovplyvní nahrávku.
- Kvalita nahrávaného zvuku sa môže líšiť v závislosti od zdroja a použitej kazety.



# 9 Ďalšie funkcie

## Nastavenie časovača budíka

Toto zariadenie je možné použiť ako budík. Prehrávanie obsahu disku, rozhlasového vysielania alebo obsahu zariadenia USB sa spustí v nastavenom čase.

- 1 Uistite sa, že ste správne nastavili hodiny. (pozrite si 'Nastavenie hodín' na strane 12)
- 2 Stlačením tlačidla **POWER** prepnete zariadenie do pohotovostného režimu.
- 3 Stlačte a na dlhšie ako 2 sekundy podržte stlačené tlačidlo **TIMER**.  
↳ Zobrazí sa výzva na výber zdroja.
- 4 Stlačením tlačidla **DISC 1/2/3**, **TUN** alebo **USB** vyberte zdroj.
- 5 Stlačením tlačidla **TIMER** nastavenie potvrdíte.  
↳ Zobrazia sa číslice hodín a začnú blikať.
- 6 Stlačte tlačidlo **ALB/PRESET+/-**, aby ste nastavili hodinu.
- 7 Pomocou tlačidiel **◀/▶** nastavte minúty.
- 8 Stlačením tlačidla **TIMER** nastavenie potvrdíte.  
↳ Časovač je nastavený a aktivovaný.

### Vypnutie alebo opätovné zapnutie časovača budíka

- 1 Keď je zariadenie zapnuté, opakovane stlačte tlačidlo **TIMER**.  
↳ Ak je časovač aktivovaný, zobrazí sa symbol .  
↳ Ak časovač nie je aktivovaný, symbol  sa nezobrazuje.

### Poznámka

- Časovač budíka nie je možné nastaviť v režime MP3 link.

### Tip

- Ak je ako zdroj nastavený disk/zariadenie USB a nahrávku z neho nemožno prehrať, automaticky sa aktivuje tuner.

## Nastavenie časovača vypnutia

Toto zariadenie sa môže po uplynutí nastaveného času automaticky prepnúť do pohotovostného režimu.

- 1 Opakovaným stláčaním tlačidla **SLEEP** nastavte dobu (v minútach). Systém musí byť pri nastavovaní zapnutý.  
↳ Ak je časovač vypnutia aktivovaný, zobrazí sa symbol **zzz**.

### Deaktivovanie časovača vypnutia

- 1 Stláčajte tlačidlo **SLEEP**, až kým sa nezobrazí [OFF] (Vyp.).  
↳ Ak je časovač spánku deaktivovaný, **zzz** zmizne z displeja.

## Karaoke

K tomuto zariadeniu môžete pripojiť mikrofón (nie je súčasťou balenia) a pri prehrávaní hudby spievať.

- 1 Otočným ovládačom **MIC LEVEL 1/2** znížte hlasitosť na minimum.
- 2 Do zásuvky na zariadení **MIC 1/2** pripojte mikrofón.
- 3 Stlačením tlačidla **DISC 1/2/3**, alebo **TUN**, alebo **USB**, alebo **MP3-LINK** vyberte zdroj a spustíte prehrávanie.
- 4 Spievajte do mikrofónu.
  - Hlasitosť zdroja upravíte stlačením tlačidla **VOL +/-**.
  - Hlasitosť mikrofónu upravíte otočením ovládača **MIC LEVEL 1/2**.

# 10 Informácie o produkte

## Poznámka

- Informácie o produkte sa môžu zmeniť bez predchádzajúceho upozornenia.

## Technické údaje

### Zosilňovač

Celkový výstupný výkon	240 W RMS (efektívna hodnota)
Frekvenčná odozva	60 – 16 kHz
Odstup signálu od šumu	> 67 dB A (IEC)
Prídavný vstup (Aux)	500 mV/1000 mV

### Disk

Typ lasera	Polovodičový
Priemer disku	12 cm/8 cm
Podporované disky	CD-DA, CD-R, CD-RW, MP3-CD, WMA-CD
Audio DAC	24 bitov/44,1 kHz
Celkové harmonické skreslenie	< 1,5 %
Frekvenčná odozva	60 Hz -16 kHz (44,1 kHz)
Odstup signálu od šumu	> 60 dBA

### Tuner

Rozsah ladenia	FM: 87,5 – 108 MHz MW: 531 – 1602 kHz
Ladiaca mriežka	50 KHz (FM); 9KHz (MW)
Počet predvolieb	40
FM	kábelová anténa s impedanciou 75 ohmov
MW	rámová anténa

### Reproduktory

Impedancia reproduktorov	6 ohmov
Basový reproduktor	2 x 5,25"
Výškový reproduktor	2 x 1,75"
Rozmery (Š x V x H)	249 x 344 x 250 mm
Hmotnosť	3,58 kg/kus

### Všeobecné informácie

Sieťové napájanie AC	220 – 230 V~, 50 Hz
Prevádzková spotreba energie	120 W
Spotreba energie v pohotovostnom režime	< 15 W
Spotreba energie v pohotovostnom režime Eko	≤ 1 W
Priame rozhranie USB direct	Verzia 2.0/1.1
Rozmery Hlavná jednotka (Š x V x H)	265 x 310 x 403 mm
Váha (bez reproduktorov)	6,09 kg

---

## Informácie o možnostiach prehrávania cez rozhranie USB

### Kompatibilné zariadenia USB:

- pamäťové kľúče flash USB (USB 2.0 alebo USB 1.1)
- flash prehrávače USB (USB 2.0 alebo USB 1.1)
- pamäťové karty (potrebná prídavná čítačka kariet)

### Podporované formáty:

- Formát USB alebo formát pamäťového súboru FAT12, FAT16, FAT32 (veľkosť sektora: 512 bajtov)
- Prenosová rýchlosť MP3 (rýchlosť údajov): 32 až 320 Kb/s a premenlivá bitová šírka
- WMA v9 alebo starší
- Vnorenie priečinka maximálne do 8 úrovní
- Počet albumov/priečinkov: maximálne 99
- Počet skladieb/titulov: maximálne 999
- Označenie ID3 v2.0 alebo novšie
- Názov súboru vo formáte Unicode UTF8 (maximálna dĺžka: 128 bajtov)

### Nepodporované formáty:

- Prázdne albumy: prázdny album predstavuje album, ktorý neobsahuje súbory MP3/WMA a nezobrazí sa na displeji.
- Nepodporované formáty súborov budú preskočené. Napríklad, dokumenty aplikácie Word (.doc) alebo súbory MP3 s príponou .dlf budú ignorované a neprehrajú sa.
- Zvukové súbory AAC, WAV, PCM
- DRM chránené súbory WMA (.wav, .m4a, .m4p, .mp4, .aac)
- Súbory WMA vo formáte Lossless.

---

## Podporované formáty MP3 diskov

- ISO9660, Joliet
- Maximálny počet titulov: 512 (v závislosti od dĺžky názvu súboru)
- Maximálny počet albumov: 99
- Podporované vzorkovacie frekvencie: 32 kHz, 44,1 kHz, 48 kHz
- Podporované prenosové rýchlosti: 32 až 320 (kb/s), prenosové rýchlosti s variabilným tokom
- Označenie ID3 v2.0 alebo novšie
- Vnorenie priečinka maximálne do 8 úrovní

---

## Údržba

### Čistenie skrinky

- Použite mäkkú, mierne navlhčenú handričku so jemným saponátovým roztokom. Nepoužívajte roztoky obsahujúce alkohol, rozpúšťadlá a čpavok ani agresívne čistiace prostriedky.

### Čistenie diskov

- Ak sa disk zašpiní, vyčistite ho čisticou handričkou. Disk utierajte od stredu smerom von.

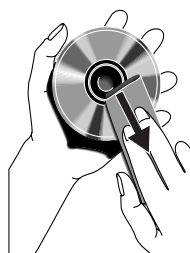

- Nepoužívajte rozpúšťadlá, ako napríklad benzén, riedidlo, bežne predávané čistiadlá ani antistatické spreje určené na analógové nahrávky.

### Čistenie šošovky CD prehrávača.

- Po dlhšom používaní sa môže na šošovke CD prehrávača usadiť špina a prach. Aby ste zaistili kvalitné prehrávanie, vyčistite šošovku čističom šošoviek značky Philips (Philips CD lens cleaner) alebo iným bežne dostupným čističom. Postupujte podľa inštrukcií dodávaných s čističom.

### Čistenie kazetových hláv a dráh

- Pre zaistenie dobrej kvality nahrávania a prehrávania čistite hlavy **A**, hnací hrot (hroty) **B**, a prítlačný valček(y) **C** vždy po 50 hodinách činnosti prehrávača.
- Použite vatovú paličku mierne navlhčenú čistiacim roztokom alebo alkoholom.

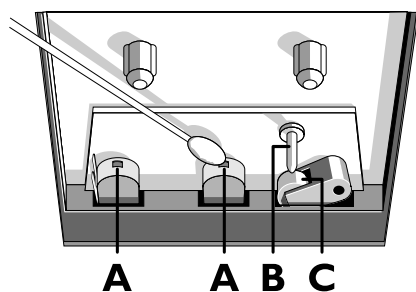

- Hlavy môžete vyčistiť aj prehraním čistiacej kazety.

### Odmagnetizovanie hláv

- Použite odmagnetizovaciau kazetu, ktorá je dostupná u predajcu.



# 11 Riešenie problémov



## Varovanie

- Nikdy neodstraňujte kryt tela tohto zariadenia.

Aby ste zachovali záruku, nikdy sa sami nepokúšajte opravovať systém.

Ak sa vyskytnú problémy pri používaní tohto zariadenia, skontrolujte nasledujúce body pred požiadanim o opravu. Ak problém pretrváva, prejdite na webovú lokalitu spoločnosti Philips ([www.philips.com/welcome](http://www.philips.com/welcome)). Keď sa obrátite na spoločnosť Philips, zaistite, aby vaše zariadenie bolo v blízkosti a aby ste mali k dispozícii číslo modelu a sériové číslo.

### Žiadne napájanie

- Uistite sa, že sieťová zástrčka zariadenia je správne pripojená.
- Skontrolujte, či je sieťová zásuvka pod prúdom.
- Ak nepoužijete žiadny ovládací prvok 15 minút po ukončení prehrávania, toto zariadenie sa automaticky prepne do pohotovostného režimu. Táto funkcia šetrí elektrinu.

### Žiadny zvuk alebo slabý zvuk

- Nastavte hlasitosť.
- Skontrolujte, či sú správne pripojené reproduktory.
- Skontrolujte, či sú odizolované vodiče reproduktorov uchytené v svorkách.

### Obrátenie ľavého a pravého výstupu zvuku

- Skontrolujte pripojenia reproduktorov a ich umiestnenie.

### Zariadenie nereaguje

- Odpojte a znovu pripojte sieťovú zástrčku, potom zariadenie opäť zapnite.

### Nefunguje diaľkové ovládanie.

- Pred stlačením ktoréhokolvek funkčného tlačidla najskôr vyberte správny zdroj pomocou diaľkového ovládania namiesto hlavnej jednotky.

- Znížte vzdialenosť medzi diaľkovým ovládaním a zariadením.
- Vložte batérie so správnou polaritou (podľa symbolov +/-) ako na obrázku.
- Vymeňte batérie.
- Namierte diaľkové ovládanie priamo na senzor na prednej strane hlavnej jednotky.

### Nebol rozpoznaný žiaden disk

- Vložte disk.
- Skontrolujte, či disk nebol vložený naopak.
- Počkajte na odparenie skondenzovanej vlhkosti zo šošovky.
- Vymeňte alebo vyčistite disk.
- Použite ukončené CD alebo správny formát disku.

### Nie je možné zobrazit' niektoré súbory na zariadení USB

- Počet priečinkov alebo súborov v zariadení USB prekročil určitý limit. Tento jav nepredstavuje poruchu.
- Formáty týchto súborov nie sú podporované.

### Zariadenie USB nie je podporované.

- Zariadenie USB nie je s touto jednotkou kompatibilné. Skúste iné.

### Nekvalitný príjem rádia

- Zväčšite vzdialenosť medzi zariadením a vaším televízorom alebo videorekordérom.
- Ak je signál príliš slabý, na zlepšenie príjmu upravte polohu antény alebo pripojte externú anténu.

### Nastavenie hodín/časovača bolo vymazané

- Napájanie bolo prerušené alebo došlo k odpojeniu sieťového kábla.
- Opakovane nastavte hodiny/časovač.

### Nefunguje časovač

- Správne nastavte hodiny.
- Zapnite časovač.

