

Register your product and get support at
www.philips.com/welcome

AJL750



Thank you for choosing Philips.

Need help fast?

Read your Quick Start Guide and/or User Manual first for quick tips that make using your Philips product more enjoyable.

If you have read your instructions and still need assistance, you may access our online help at

www.philips.com/welcome
or call

1-888-PHILIPS (744-5477)
while with your product.

(and Model / Serial number)



Philips vous remercie de votre confiance.

Besoin d'une aide rapide?

Le Guide rapide de début et Manuel de l'utilisateur regorgent d'astuces destinées à simplifier l'utilisation de votre produit Philips. Toutefois, si vous ne parvenez pas à résoudre votre problème, vous pouvez accéder à notre aide en ligne à l'adresse

www.philips.com/welcome
ou formez le

1-800-661-6162 (Francophone)
1-888-PHILIPS (744-5477) (English speaking)

Veillez à avoir votre produit à portée de main.
(et model / serial nombre)



Gracias por escoger Philips

Necesita ayuda inmediata?

Lea primero la Guía rápida del comienzo o el Manual del usuario, en donde encontrará consejos que le ayudarán a disfrutar plenamente de su producto Philips.

Si después de leerlo aún necesita ayuda, consulte nuestro servicio de asistencia en línea en

www.philips.com/welcome
o llame al teléfono

1-888-PHILIPS (744-5477)

y tenga a mano el producto.
(y número de model / serial)



EN User manual

ES Manual del usuario

FR Mode d'emploi

PHILIPS

Canada

English:

This digital apparatus does not exceed the Class B limits for radio noise emissions from digital apparatus as set out in the Radio Interference Regulations of the Canadian Department of Communications. This Class B digital apparatus complies with Canadian ICES-003.

Français:

Cet appareil numérique n'émet pas de bruits radioélectriques dépassant les limites applicables aux appareils numériques de Classe B prescrites dans le Règlement sur le Brouillage Radioélectrique édicté par le Ministère des Communications du Canada. Cet appareil numérique de la classe B est conforme à la norme NMB-003 du Canada.

The set complies with the FCC-Rules, Part 15 and with 21 CFR 1040.10. Operation is subject to the following two conditions:

1. This device may not cause harmful interference, and
2. This device must accept any interference received, including interference that may cause undesired operation.

L'appareil est conforme à la réglementation FCC, section 15, et à la norme 21 CFR 1040.10. Son utilisation est soumise à deux conditions :

1. L'appareil ne doit pas provoquer d'interférences nuisibles, et
2. L'appareil doit supporter les interférences reçues, y compris les interférences empêchant son fonctionnement correct.

Table des matières

1 Important	4
Sécurité	4
Avertissement	5

2 Votre horloge-radio pour la cuisine	7
Introduction	7
Contenu de l'emballage	7
Présentation de l'unité principale	8
Présentation de la télécommande	9

3 Guide de démarrage	11
Fixation de l'appareil sous un élément de cuisine	11
Alimentation	12
Connexion de l'antenne TV	12
Installation de la pile de la télécommande	13
Réglage de l'horloge	13
Mise sous tension	13

4 Lecture	14
Regarder la télévision	14
Lecture à partir d'un appareil externe	14

5 Écoute de la radio	15
Réglage d'une station de radio	15
Programmation automatique des stations de radio	15
Programmation manuelle des stations de radio	15
Sélection d'une station de radio présélectionnée	15

6 Réglage du son	16
Réglage du volume	16
Désactivation du son	16
Renforcement des basses	16

7 Autres fonctions	17
Régler le minuteur	17

8 Informations sur les produits	18
Caractéristiques techniques	18

9 Dépannage	19
--------------------	----

Retournez votre carte d'enregistrement de produit ou enregistrez-vous en ligne à www.philips.com/welcome le plus tôt possible pour profiter pleinement de votre achat.

L'enregistrement de votre modèle auprès de PHILIPS confirme votre éligibilité à tous les bénéfices mentionnés ci-dessous. Remplissez et retournez votre carte d'enregistrement de produit le plus tôt possible ou enregistrez-vous en ligne à www.philips.com/welcome pour assurer :

***Preuve d'achat**

Retournez la carte d'enregistrement ci-incluse afin de garantir que la date d'achat de votre produit sera classée dans nos dossiers et éviter ainsi le besoin de remplir d'autres formulaires afin d'obtenir votre service de garantie.

***Avis sur la sécurité des produits**

En enregistrant votre produit, vous serez avisé - directement par le fabricant - de toutes défauts compromettant la sécurité ou de tout retrait du produit du marché.

***Bénéfices additionnels**

L'enregistrement de votre produit garantit que vous bénéficierez de tous les privilèges auxquels vous avez droit y compris des offres-rabais spéciales.

PHILIPS

Nous vous félicitons de votre achat et vous souhaitons la bienvenue dans la « famille »!

Cher propriétaire d'un produit PHILIPS :

Merci de votre confiance en PHILIPS. Vous avez choisi un produit de fabrication et de garantie supérieures parmi les meilleurs disponibles sur le marché. Et nous ferons tout en notre pouvoir pour que vous soyez pleinement satisfait de votre achat pour des années à venir.

En tant que membre de la « famille » PHILIPS, vous avez droit à une protection inégalée par l'une des garanties les plus complètes de l'industrie ainsi qu'à des réseaux de service sans pareil.

De plus, votre achat garantit que vous recevrez toutes les informations et offres spéciales auxquelles vous avez droit, ainsi qu'un accès facile à toute une gamme d'accessoires disponibles via notre réseau de téléachat.

Mais ce qui est encore plus important, vous pouvez compter sur notre engagement total quand il s'agit de votre entière satisfaction. C'est notre façon de vous souhaiter la bienvenue et de vous remercier de votre investissement dans un produit PHILIPS.

P.S. Pour bénéficier au maximum de votre produit PHILIPS, assurez-vous de remplir et de retourner votre carte d'enregistrement de produit le plus tôt possible ou enregistrez-vous en ligne à

www.philips.com/welcome

Sachez reconnaître ces symboles de sécurité



 Ce symbole « d'éclair » s'applique aux matériaux non isolés présents dans votre appareil et pouvant causer un choc électrique. Pour assurer la sécurité des membres de votre famille, veuillez ne pas enlever le couvercle de votre produit.

 Les « points d'exclamation » ont pour but d'attirer votre attention sur des caractéristiques à propos desquelles vous devez lire soigneusement la documentation accompagnant l'appareil afin d'éviter tout problème d'exploitation ou d'entretien.

AVERTISSEMENT : Afin de réduire les risques d'incendie ou de choc électrique, ne pas exposer cet appareil à la pluie ou à l'humidité et les objets remplis de liquide, comme les vases, ne doivent pas être placés sur le dessus de l'appareil.

CAUTION : To prevent electric shock, match wide blade of plug to wide slot, fully insert.

ATTENTION : Pour éviter les chocs électriques, introduire la lame la plus large de la fiche dans la borne correspondante de la prise et pousser à fond.

À l'usage du client

Entrez ci-dessous le numéro de série qui se trouve à l'arrière du boîtier du dispositif. Conservez ces informations pour référence ultérieure.

No. de modèle : _____

No. de série : _____

PHILIPS

Visitez notre site sur le Web à <http://www.philips.com/welcome>

GARANTIE LIMITÉE PHILIPS UN (1) AN

COUVERTURE DE GARANTIE:

La provision pour garanties de PHILIPS se limite aux termes énumérés ci-dessous.

QUI EST COUVERT?

Philips garantit le produit au premier acheteur ou à la personne recevant le produit en cadeau contre tout défaut de matière ou de main d'œuvre conformément à la date d'achat originale (« Période de garantie ») d'un distributeur agréé. Le reçu de vente original indiquant le nom du produit ainsi que la date d'achat d'un détaillant agréé est considéré comme une preuve d'achat.

QU'EST-CE QUI EST COUVERT?

La garantie de Philips couvre les nouveaux produits contre tout défaut de matière ou de main d'œuvre et suivant la réception par Philips d'une réclamation valide dans les limites de la garantie. Philips s'engage, à son choix, à (1) réparer le produit gratuitement avec des pièces de rechange neuves ou remises à neuf, ou à (2) échanger le produit pour un produit neuf ou ayant été fabriqué à partir de pièces neuves ou usagées en bon état et au moins fonctionnellement équivalent ou comparable au produit d'origine dans l'inventaire actuel de Philips, ou à (3) rembourser le prix d'achat initial du produit.

Philips garantit les produits ou pièces de remplacement prévus sous cette garantie contre tout défaut de matière ou de main d'œuvre à partir de la date de remplacement ou de réparation pour une période de quatre-vingt-dix (90) jours ou pour la portion restante de la garantie du produit d'origine, la plus longue de ces couvertures étant à retenir. Lorsqu'un produit ou une pièce est échangée, tout article de rechange devient votre propriété et l'article remplacé devient la propriété de Philips. Lorsqu'un remboursement est effectué, votre produit devient la propriété de Philips.

Remarque : tout produit vendu et identifié comme étant remis à neuf ou rénové porte une garantie limitée de quatre-vingt-dix (90) jours.

Un produit de remplacement ne pourra être envoyé que si toutes les exigences de la garantie ont été respectées. Tout manquement de répondre à toutes les exigences pourra entraîner un délai.

CE QUI N'EST PAS COUVERT - EXCLUSIONS ET LIMITATIONS:

Cette garantie limitée ne s'applique qu'aux nouveaux produits fabriqués par ou pour Philips pouvant être identifiés par la marque de commerce, le nom commercial ou le logo qui y sont apposés. Cette garantie limitée ne s'applique à aucun produit matériel ou logiciel non Philips, même si celui-ci est incorporé au produit ou vendu avec celui-ci. Les fabricants, fournisseurs ou éditeurs non-Philips peuvent fournir une garantie séparée pour leurs propres produits intégrés au produit fourni.

Philips ne saurait être tenu responsable de tout dommage ou perte de programmes, données ou autres informations mis en mémoire dans tous médias contenus dans le produit ou de tout produit ou pièce non-Philips non couvert par cette garantie. La récupération ou réinstallation des programmes, données ou autres informations n'est pas couverte par cette garantie limitée.

Cette garantie ne s'applique pas (a) aux dommages causés par un accident, un abus, un mauvais usage, une négligence, une mauvaise application ou à un produit non-Philips, (b) aux dommages causés par un service réalisé par quiconque autre que Philips ou qu'un centre de service agréé de Philips, (c) à un produit ou pièce ayant été

modifié sans la permission écrite de Philips, ou (d) si tout numéro de série de Philips a été supprimé ou défiguré, ou (e) à un produit, accessoire ou produit non durable vendu « TEL QUEL » sans garantie de quelque description que ce soit par l'inclusion de produits remis à neuf Philips vendu « TEL QUEL » par certains détaillants.

Cette garantie limitée ne couvre pas:

- les frais d'expédition pour le renvoi du produit défectueux à Philips.
- les frais de main-d'œuvre pour l'installation ou la configuration du produit, le réglage des commandes sur le produit du client ainsi que l'installation ou la réparation du système d'antenne/source sonore externe au produit.
- la réparation du produit et/ou le remplacement des pièces à cause d'une mauvaise installation ou entretien, d'un raccordement à une alimentation électrique incorrecte, d'une surtension temporaire, de dommages occasionnés par la foudre, d'une rémanence de l'image ou de marques à l'écran résultant de l'affichage d'un contenu stationnaire fixe pour une période de temps prolongée, de l'aspect esthétique du produit causé par une usure normale, d'une réparation non autorisée ou de toute autre cause non contrôlable par Philips.
- tout dommage ou réclamation pour des produits non disponibles à l'utilisation ou pour des données perdues ou logiciel perdu.
- tout dommage causé par un mauvais acheminement du produit ou par un accident encouru lors du renvoi du produit à Philips.
- un produit nécessitant une modification ou adaptation afin de permettre l'utilisation dans tout pays autre que celui pour lequel il était désigné, fabriqué, approuvé et/ou autorisé ou toute réparation du produit endommagé par ces modifications.
- un produit utilisé à des fins commerciales ou institutionnelles (y compris mais non de façon limitative les fins de location).
- un produit perdu lors de l'expédition sans preuve signée de la réception.
- tout manquement d'exploiter le produit selon le manuel de l'utilisateur.

POUR OBTENIR DE L'AIDE AUX ÉTATS-UNIS, À PUERTO RICO OU AUX ÎLES VIERGES AMÉRICAINES ...

Communiquez avec le centre de service à la clientèle de Philips au: 1-888-PHILIPS (1-888-744-5477)

POUR OBTENIR DE L'AIDE AU CANADA...

1-800-661-6162 (pour un service en français)
1-888-PHILIPS (1-888-744-5477) (pour un service en anglais ou en espagnol)

LA RÉPARATION OU LE REMPLACEMENT CONFORMÉMENT À CETTE GARANTIE CONSTITUE LE SEUL REMÈDE POUR LE CONSOMMATEUR. PHILIPS N'EST AUCUNEMENT RESPONSABLE DE TOUT DOMMAGE ACCESSOIRE OU INDIRECT RÉSULTANT DE LA VIOLATION DE TOUTE GARANTIE EXPRESSE OU IMPLICITE SUR CE PRODUIT. SAUF DANS LA MESURE INTERDITE PAR LES LOIS APPLICABLES, TOUTE GARANTIE IMPLICITE DE QUALITÉ LOYALE ET MARCHANDE OU D'UTILITÉ PARTICULIÈRE DU PRODUIT EST LIMITÉE DANS LE TEMPS À LA DURÉE DE CETTE GARANTIE.

Certains états ne reconnaissent pas l'exclusion ou la limitation de la responsabilité pour dommages indirects ou accessoires, ou autorisent des limitations sur la durée d'une garantie implicite, il est donc possible que les limitations ou exclusions mentionnées ci-dessus soient sans effet dans votre cas.

Cette garantie vous donne des droits légaux spécifiques. Il est possible que vous bénéficiiez de droits supplémentaires variant d'un État/Province à l'autre.

Philips, P.O. Box 10313 Stamford, CT 06904

3140 035 50221

1 Important

Sécurité

Consignes de sécurité importantes

- ① Lisez attentivement ces consignes.
- ② Conservez soigneusement ces consignes.
- ③ Tenez compte de tous les avertissements.
- ④ Respectez toutes les consignes.
- ⑤ N'utilisez pas cet appareil à proximité d'une source d'eau.
- ⑥ Nettoyez l'appareil avec un chiffon sec uniquement.
- ⑦ N'obstruez pas les orifices de ventilation. Installez l'appareil conformément aux consignes du fabricant.
- ⑧ Évitez d'installer l'appareil à proximité des sources de chaleur telles que des radiateurs, registres de chaleur, poêles ou autres appareils (amplificateurs par exemple) produisant de la chaleur.
- ⑨ Respectez la fonction de sécurité de la fiche polarisée ou de mise à la terre. Une fiche polarisée possède deux broches dont l'une est plus large que l'autre. Une fiche de mise à la terre possède deux broches et une patte de mise à la terre. La broche large ou la troisième patte sont fournies pour des raisons de sécurité. Si la fiche fournie n'est pas adaptée à votre support de prise, demandez à un électricien de vous le remplacer.

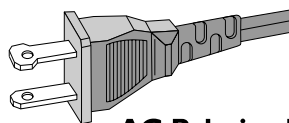

AC Polarized Plug

- ⑩ Évitez de marcher sur le cordon d'alimentation ou de le pincer, notamment au niveau des fiches, des prises de courant et de son point de sortie sur l'appareil.
- ⑪ Utilisez uniquement les pièces de fixation/accessoires spécifié(s) par le fabricant.
- ⑫ Utilisez uniquement l'appareil avec le chariot, le socle, le trépied, le support ou la table spécifié(e) par le fabricant ou vendu(e) avec l'appareil. Lorsque vous utilisez un chariot, prenez garde à ne pas le faire basculer avec l'appareil lorsque vous le déplacez. Vous risqueriez de vous blesser.



- ⑬ Débranchez cet appareil en cas d'orage ou pendant les longues périodes d'inutilisation.
- ⑭ Confiez toutes les tâches de maintenance à un personnel qualifié. Des travaux de maintenance sont nécessaires en cas d'endommagement de l'appareil : par exemple, endommagement du cordon d'alimentation ou de la fiche, déversement de liquide ou chute d'objets à l'intérieur de l'appareil, exposition de l'appareil à la pluie ou à l'humidité, dysfonctionnement ou chute de l'appareil.

- ⑮ **Utilisation des piles ATTENTION – Pour éviter les fuites de piles pouvant endommager l'appareil ou entraîner des blessures corporelles ou des dégâts matériels, respectez les consignes suivantes :**
- Installez correctement toutes les piles, en prenant garde aux sens + et - indiqués sur l'appareil.
 - Ne mélangez pas les piles (neuves et anciennes, au carbone et alcalines, etc.).
 - Retirez les piles du compartiment si vous n'utilisez pas l'appareil pendant une longue période.
- ⑯ **Votre appareil ne doit pas être exposé aux fuites goutte à goutte ou aux éclaboussures.**
- ⑰ **Ne placez pas d'objets susceptibles d'endommager votre appareil à proximité de celui-ci (par exemple, objets remplis de liquide ou bougies allumées).**
- ⑱ **Ce produit peut contenir du plomb et du mercure. La mise au rebut de ces substances peut être réglementée afin de préserver l'environnement. Pour plus d'informations sur le traitement ou le recyclage des produits, veuillez contacter les autorités locales ou l'Electronic Industries Alliance à l'adresse www.eiae.org.**
- Si la prise d'alimentation ou un coupleur d'appareil est utilisé comme dispositif de découplage, celui-ci doit rester facilement accessible.



Avertissement

- Ne retirez jamais le boîtier de cet appareil.
- Ne graissez jamais aucun composant de cet appareil.
- Ne posez jamais cet appareil sur un autre équipement électrique.
- Conservez cet appareil à l'abri des rayons du soleil, des flammes nues et de toute source de chaleur.
- Veillez à maintenir un accès facile au cordon d'alimentation, à la fiche ou à l'adaptateur pour débrancher l'appareil.



Attention

- Pour limiter les risques d'incendie, ne placez jamais de source de chaleur ou d'appareil de cuisine sous cet appareil.

Avertissement

Remarque pour les États-Unis

À l'issue des tests dont il a fait l'objet, cet équipement a été déclaré conforme à la section 15 de la réglementation FCC applicable aux appareils numériques de classe B. Ces limites sont conçues pour fournir une protection suffisante contre les interférences nuisibles dans les installations résidentielles. Cet équipement génère, utilise et peut émettre des ondes radioélectriques. Il est susceptible de créer des interférences nuisibles dans les communications radioélectriques s'il n'est pas installé ou utilisé conformément au mode d'emploi. Cependant, l'absence d'interférences dans une installation particulière n'est pas garantie. Dans le cas où cet équipement créerait des interférences avec la réception radio ou télévisée, ce qui peut être vérifié en éteignant et en rallumant l'appareil, il est conseillé d'essayer de corriger ces interférences en appliquant une ou plusieurs des mesures suivantes :

- déplacer l'antenne de réception ;
- augmenter la distance entre l'équipement et le récepteur ;
- raccorder l'équipement à une prise de courant située sur un circuit différent de celui sur lequel le récepteur est connecté ;
- prendre conseil auprès d'un distributeur ou d'un technicien radio/TV qualifié.

Toute modification apportée à cet appareil qui ne serait pas approuvée expressément par Philips Consumer Lifestyle peut invalider l'habilitation de l'utilisateur à utiliser l'appareil.

Mise au rebut de votre ancien produit et des piles

Votre produit a été conçu et fabriqué avec des matériaux et des composants de haute qualité pouvant être recyclés et réutilisés.

Ne jetez pas ce produit avec les ordures ménagères ordinaires. Renseignez-vous sur les réglementations locales concernant la collecte des produits électriques et électroniques et des piles. La mise au rebut citoyenne de ces produits permet de protéger l'environnement et la santé.

Votre produit contient des piles qui ne doivent pas être jetées avec les ordures ménagères. Renseignez-vous sur les réglementations locales concernant la collecte des piles. La mise au rebut citoyenne des piles permet de protéger l'environnement et la santé.

Visitez www.recycle.philips.com pour plus d'informations sur les centres de recyclage dans votre région.



Attention

- Si vous retirez la batterie intégrée, vous risquez d'endommager le produit et d'annuler la garantie.

Informations sur l'environnement

Tout emballage superflu a été supprimé. Nous avons fait notre possible pour permettre une séparation facile de l'emballage en trois matériaux : carton (boîte), polystyrène moussé (qui amortit les chocs) et polyéthylène (sacs, feuille protectrice en mousse).

Votre appareil se compose de matériaux recyclables et réutilisables à condition d'être démontés par une entreprise spécialisée.

Respectez les réglementations locales pour vous débarrasser des emballages, des piles usagées et de votre ancien équipement.

2 Votre horloge- radio pour la cuisine

Félicitations pour votre achat et bienvenue chez Philips ! Pour profiter pleinement de l'assistance offerte par Philips, enregistrez votre produit à l'adresse suivante : www.philips.com/welcome.

Introduction

Avec cet appareil, vous pouvez :

- regarder la télévision ;
- écouter des stations de radio FM ;
- écouter de la musique via des périphériques externes ;
- savoir l'heure ;
- utiliser la fonction minuteur.



Contenu de l'emballage

Vérifiez et identifiez les différentes pièces contenues dans l'emballage :

- Unité principale
- Télécommande
- Kit de fixation
- Documents imprimés (manuel d'utilisation et guide de mise en route, etc.)

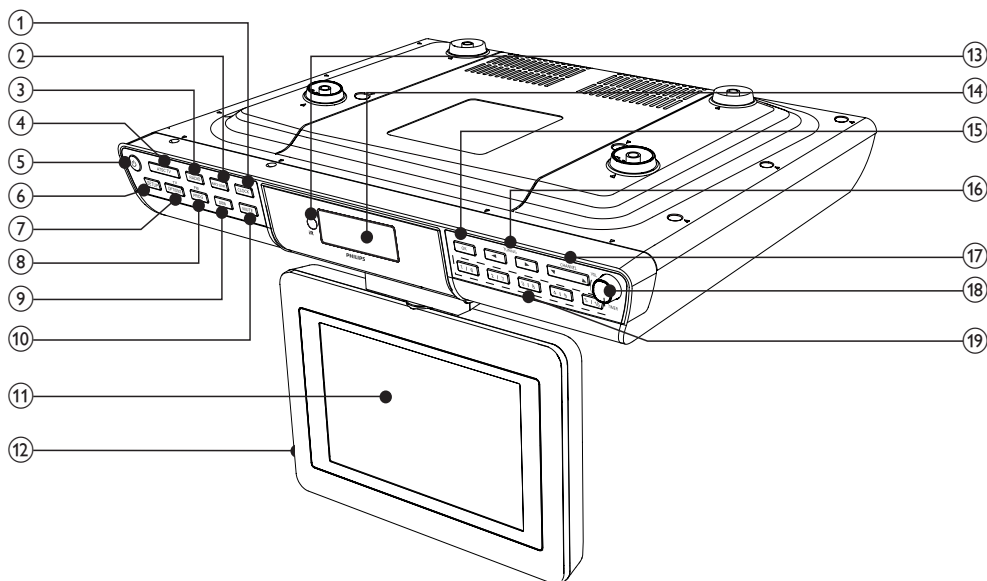
Présentation de l'unité principale



- ① **CLOCK**
 - Permet de régler/voir l'heure.
- ② **MP3 LINK**
 - Permet de sélectionner un appareil audio externe.
- ③ **RADIO**
 - Permet d'allumer la radio.
- ④ **ATSCTV**
 - Permet d'allumer le téléviseur.
- ⑤ 
 - Permet d'allumer l'appareil ou de passer en mode veille.
- ⑥ **SETUP**
 - Permet d'afficher page de configuration du téléviseur.
- ⑦ **TVOPTIONS**
 - Permet d'afficher page d'options du téléviseur.
- ⑧ **FMPROG**
 - Permet de programmer des stations de radio automatiquement.
- ⑨ **DBB**
 - Permet d'activer ou de désactiver le renforcement dynamique des basses.
- ⑩ **MUTE**
 - Permet de couper/rétablir le son.
- ⑪ **Écran téléviseur**
- ⑫ **Compartiment pour câble MP3 Link**
- ⑬ **iR**
 - Capteur de télécommande
- ⑭ **DISPLAY**
 - Permet d'afficher l'état en cours.
- ⑮ **OK**
- ⑯ **TUNING** 
 - Réglez une station de radio.
 - Permet de sélectionner les réglages du format heure/minute/date.

- ⑰ **CHANNEL▼/▲**
 - Permet de sélectionner une chaîne de télévision ou une présélection radio.
- ⑱ **TIMER/VOL**
 - Permet de régler le volume.
 - Permet d'activer ou de désactiver le minuteur.
 - Permet de régler l'alarme de 1 minute à 10 heures.
- ⑲ **PRESET 1/6 2/7 3/8 4/9 5/10**
 - Permet de présélectionner des stations de radio.
 - Permet d'accéder aux stations de radio ou aux chaînes présélectionnées.

Présentation de la télécommande

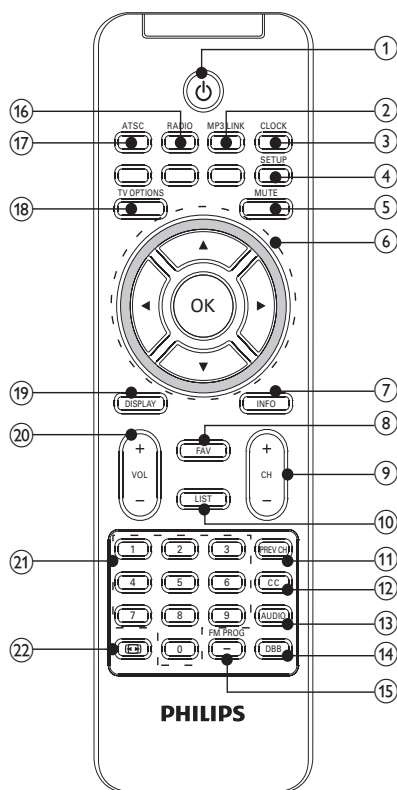

- ① **⏻**
 - Permet d'allumer l'appareil ou de passer en mode veille.
- ② **MP3 LINK**
 - Permet de sélectionner un appareil audio externe.
- ③ **CLOCK**
 - Permet de régler/voir l'heure.
- ④ **SETUP**
 - Permet d'afficher page de configuration du téléviseur.

- ⑤ **MUTE**
 - Permet de couper/rétablir le son.
- ⑥ **OK▲▼◆**
 - Permet de sélectionner une chaîne de télévision ou une présélection radio.
 - Réglez une station de radio.
 - Permet de sélectionner les réglages du format heure/minute/date.
 - Permet de confirmer les paramètres.
- ⑦ **INFO**
 - Permet d'afficher la page d'informations.
- ⑧ **FAV**
 - Permet d'afficher la liste de favoris.
- ⑨ **CH +/-**
 - Permet de sélectionner une chaîne de télévision ou une présélection radio.
- ⑩ **LIST**
 - Permet d'afficher la liste des chaînes.
- ⑪ **PREV CH**
 - Permet de revenir sur la chaîne précédente.
- ⑫ **CC**
 - Permet d'activer/de désactiver les sous-titres.
- ⑬ **AUDIO**
 - Permet de sélectionner une langue audio.
- ⑭ **DBB**
 - Permet d'activer ou de désactiver le renforcement dynamique des basses.
- ⑮ **FMPROG**
 - Permet de programmer des stations de radio automatiquement.
- ⑯ **RADIO**
 - Permet d'allumer la radio.
- ⑰ **ATSCTV**
 - Permet d'allumer le téléviseur.
- ⑱ **OPTIONS**
 - Permet d'afficher page d'options du téléviseur.
- ⑲ **DISPLAY**
 - Affichage TV.
- ⑳ **VOL +/-**
 - Permet de régler le volume.
- ㉑ **0-9**
 - Permet de sélectionner une station de radio ou une chaîne de télévision.
- ㉒ ****
 - Permet de sélectionner l'affichage écran large.

3 Guide de démarrage

! Attention

- L'utilisation de commandes ou de réglages, ou de toute autre procédure que celles données dans ce document risque d'exposer l'utilisateur à une utilisation ou à des radiations dangereuses.

Les instructions fournies dans ce chapitre doivent être suivies dans l'ordre énoncé. Si vous contactez Philips, vous devrez fournir les numéros de modèle et de série de cet appareil. Les numéros de série et de modèle sont indiqués à l'arrière de l'appareil. Notez ces numéros ici :
N° de modèle _____
N° de série _____

Fixation de l'appareil sous un élément de cuisine

Test de la qualité de la réception TV

! Attention

- Testez la qualité de la réception TV avant de fixer l'appareil sous un élément de cuisine.
- Si la réception TV est de mauvaise qualité, connectez l'unité principale à l'antenne à l'aide d'un câble pour téléviseur ou procurez-vous une antenne active (PHILIPS SDV 2740, SDV 6122, SDV 2750).

- 1 Branchez l'antenne fournie sur la prise **ANTENNA**.
- 2 Placez l'unité principale aussi près que faire se peut d'un espace ouvert ou d'une fenêtre.
- 3 Déplacez l'unité principale jusqu'à ce que la réception du signal soit optimale.

Préparation

☰ Remarque

- Pour fixer l'appareil sous un élément de cuisine en toute sécurité, faites-vous aider par un ami ou par un professionnel.

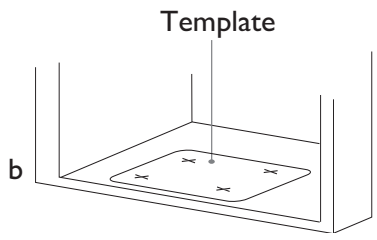

Français

- a. Déterminez l'emplacement de fixation, à proximité d'une prise murale.
- b. Utilisez le gabarit de fixation pour vérifier que l'élément de cuisine a une conception et une épaisseur adaptées.
- c. Déterminez si vous souhaitez connecter l'appareil à d'autres équipements vidéo/audio.

Fixation de l'appareil

Pour de plus amples informations sur l'utilisation du kit de fixation, reportez-vous aux instructions figurant dans le **Guide de mise en route** et au **gabarit**.

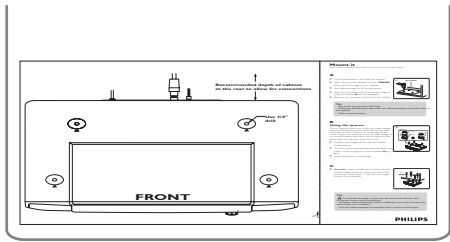



Avertissement

- Ne branchez jamais le cordon d'alimentation sur la prise secteur avant la fin de l'installation.
- N'utilisez ni convertisseur, ni rallonge.
- Installez l'appareil aussi loin que faire se peut des sources d'interférences (réfrigérateur, four à micro-ondes, lampe fluorescente, etc.).
- L'appareil doit être installé à au moins 6,5 cm du mur.

Alimentation



Attention

- Risque d'endommagement du produit ! Vérifiez que la tension d'alimentation correspond à la valeur de tension imprimée sous ou au dos de l'appareil.
- Risque d'électrocution ! Lorsque vous débranchez le cordon d'alimentation, tirez sur la fiche électrique, jamais sur le cordon.
- Avant de brancher le cordon d'alimentation, vérifiez que vous avez effectué toutes les autres connexions.



Remarque

- La plaque signalétique est située à l'arrière de l'unité principale.

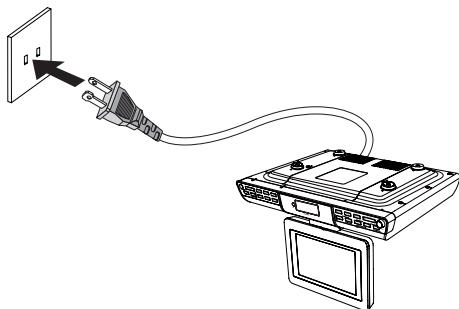

- 1 Branchez le cordon d'alimentation secteur sur la prise secteur.

Fixation du cordon d'alimentation à l'aide du clip spécial cordon

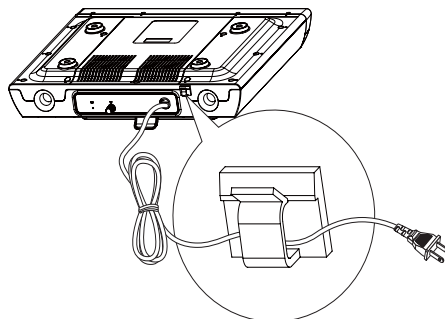

- 1 Pour éviter que le cordon d'alimentation ne pende, ajustez sa longueur, puis fixez-le à l'aide du clip spécial cordon.

Connexion de l'antenne TV

Vous pouvez connecter l'appareil à l'antenne fournie ou à l'antenne domestique afin de recevoir les programmes de télévision.

- 1 Branchez l'antenne sur la prise **ANTENNA**.



Conseil

- Pour une meilleure réception, connectez l'appareil à l'antenne domestique.

Installation de la pile de la télécommande

! Attention

- Risque d'explosion si les piles ne sont pas remplacées correctement. Remplacer uniquement par le même type de pile.
- Risque d'explosion ! Tenez les piles à l'abri de toute source de chaleur, des rayons du soleil ou du feu. Ne les jetez jamais au feu.
- Risque d'impact sur l'autonomie des batteries ! Ne mélangez jamais plusieurs marques ou types de batteries.
- Risque d'endommagement du produit ! Retirez les piles de la télécommande si vous ne l'utilisez pas pendant une longue durée.

☰ Remarque

- Les piles contiennent des substances chimiques : elles doivent être mises au rebut de manière adéquate.
- Produits contenant du perchlorate : une manipulation particulière peut être requise. Voir www.dtsc.ca.gov/hazardouswaste/perchlorate.

- 1 Ouvrez le compartiment à piles.
- 2 Insérez une pile CR2025 en respectant la polarité (+/-) indiquée.
- 3 Fermez le compartiment à piles.

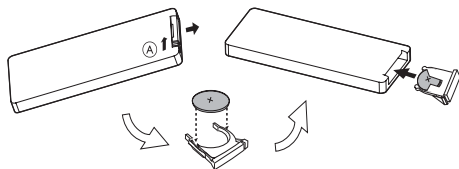

Réglage de l'horloge

- 1 En mode veille, maintenez le bouton **CLOCK** enfoncé pendant 2 secondes.
↳ Les chiffres des heures se mettent à clignoter.

- 2 Appuyez sur ▲/▼ ou **TIMER/VOL** pour régler l'heure.
- 3 Appuyez sur **OK** ou sur ► pour confirmer.
↳ Les chiffres des minutes commencent à clignoter.
- 4 Appuyez sur ▲/▼ ou **TIMER/VOL** pour régler les minutes.
↳ [12 HR] se met à clignoter.
- 5 Appuyez sur ▲/▼ ou **TIMER/VOL** pour sélectionner le format 12 ou 24 heures.
- 6 Appuyez sur **OK** pour confirmer.

Mise sous tension

- 1 Appuyez sur ⏻.
↳ L'appareil bascule sur la dernière source sélectionnée.

Passage en mode de veille

- 1 Appuyez à nouveau sur ⏻ pour activer le mode veille de votre appareil.
↳ Si vous avez préalablement réglé l'horloge, celle-ci apparaît sur l'afficheur.

4 Lecture

Regarder la télévision



Remarque

- Avant de commencer, veillez à raccorder l'antenne à l'appareil.
- Vérifiez que vous êtes dans une zone où la couverture du signal est suffisante. Vous pouvez vérifier la couverture auprès de votre diffuseur national ou en visitant le site à l'adresse www.philips.com/support.

Relevez le panneau du téléviseur

- 1 Appuyez sur **PUSH** en bas de l'appareil pour libérer le panneau du téléviseur.
- 2 Abaissez le panneau.
- 3 Faites pivoter le panneau pour qu'il soit face à l'écran.
- 4 Ajustez l'écran au bon angle.

Configurez votre téléviseur

S'il s'agit de la première utilisation :

- 1 Appuyez sur **ATSC TV** pour accéder au mode TV.
 - ↳ [Atsc] (Atsc) s'affiche.
 - ↳ **Première installation** s'affiche sur le panneau du téléviseur.
- 2 Appuyez sur **▲/▼** pour accéder à une option.
- 3 Appuyez sur **◀▶** pour sélectionner une option.
- 4 Sélectionner la réception hertzienne ou câblée.
 - ↳ La recherche automatique démarre.
 - ↳ Toutes les chaînes disponibles seront recherchées et mémorisées.

Configurez votre téléviseur normalement :

- 1 Au cours de la lecture, appuyez sur **SETUP**.
- 2 Appuyez sur **▲/▼** pour accéder à une option.
- 3 Appuyez sur **◀▶** pour sélectionner une option.
 - Sélectionner la langue des menus.
 - Activer/désactiver les sous-titres.
 - Régler le fuseau horaire, l'heure d'été et le format heure.
 - Sélectionner la réception hertzienne ou câblée.
 - Recherche automatique/manuelle.

Options de lecture

- 1 Pendant la lecture, appuyez sur **OPTIONS** pour sélectionner les options de lecture.
- 2 Suivez les instructions à l'écran.

Lecture à partir d'un appareil externe

Vous pouvez également écouter de la musique à partir d'un appareil externe via cette station d'accueil.

- 1 Appuyez sur **PUSH** en bas de l'appareil pour libérer le panneau du téléviseur.
- 2 Abaissez le panneau.
- 3 Tournez le panneau du téléviseur pour faire qu'il soit face à l'arrière du panneau.
- 4 Ouvrez le compartiment pour accéder au câble MP3 Link.
- 5 Branchez le câble MP3 Link intégré à la prise casque sur un périphérique externe.
- 6 Appuyez sur **MP3 LINK** pour sélectionner la source MP3 Link.
 - ↳ [AUX IN] (AUX IN) s'affiche pendant cinq secondes.
- 7 Commencez la lecture à partir de l'appareil externe (consultez son manuel d'utilisation).

5 Écoute de la radio



Remarque

- Seule la réception de la radio FM est disponible sur cet appareil.

Réglage d'une station de radio



Conseil

- Placez l'antenne aussi loin que possible du téléviseur, du magnétoscope ou de toute autre source de rayonnement.



Remarque

- Pour une réception optimale, déployez entièrement l'antenne FM et modifiez-en la position.

- 1 Appuyez sur **RADIO** pour accéder au mode FM.
- 2 Appuyez sur **CH +/-** pour choisir une station de radio présélectionnée.
- 3 Appuyez plusieurs fois sur **◀▶** jusqu'à obtention de la réception optimale.
 - ↳ Le numéro de présélection des autres stations ne change pas.

Programmation automatique des stations de radio



Remarque

- Vous pouvez programmer jusqu'à 20 stations de radio FM.

- 1 En mode tuner, maintenez la touche **FMPROG** enfoncée pendant 2 secondes pour activer le mode de programmation automatique.
 - ↳ [AUTO] (auto) s'affiche.
 - ↳ Toutes les stations disponibles sont programmées dans l'ordre de qualité de réception des fréquences.
 - ↳ La première station de radio programmée est diffusée automatiquement.

Programmation manuelle des stations de radio



Remarque

- Vous pouvez programmer jusqu'à 20 stations de radio FM.

- 1 Appuyez sur **CHANNEL▲/▼** ou **CH +/-** pour attribuer un numéro (entre 1 et 20) à la station.
- 2 Appuyez sur **◀▶** ou **TUNING◀▶** pour affiner le réglage de la fréquence jusqu'à obtenir la réception optimale.
- 3 Appuyez sur **FMPROG** pour confirmer.
 - ↳ [PRESET] (preset), le numéro de présélection et la fréquence de la station présélectionnée s'affichent.
- 4 Répétez les étapes ci-dessus pour programmer d'autres stations.



Remarque

- Pour remplacer une station présélectionnée, mémorisez une autre station à sa place.

Sélection d'une station de radio présélectionnée

- 1 Appuyez sur **CHANNEL▼/▲** ou **CH +/-** pour choisir une station de radio présélectionnée.

6 Réglage du son

Réglage du volume

- 1 Pendant la lecture, appuyez sur **VOL +/-** pour augmenter/diminuer le volume.



Remarque

- Vous pouvez également tourner le bouton **VOL** vers la droite ou la gauche pour augmenter/diminuer le niveau du volume.

Désactivation du son

- 1 Pendant la lecture, appuyez sur **MUTE** pour désactiver/rétablir le son.

Renforcement des basses

- 1 Pendant la lecture, appuyez sur **DBB** pour activer ou désactiver le renforcement dynamique des basses.
↳ Si DBB est activé,  s'affiche à l'écran.

7 Autres fonctions

Régler le minuteur

Cet appareil peut être utilisé comme un radio-réveil.



- 1 Depuis n'importe quel mode, appuyez sur **TIMER/VOL** pendant 2 secondes.
 - ↳ Le dernier réglage, en minutes ou en heures et minutes, se met à clignoter.
- 2 Tournez le bouton vers la gauche ou la droite pour définir la durée souhaitée.
- 3 Appuyez sur **TIMER/VOL** pour confirmer.
 - ↳ Le programmateur est réglé et activé.
 - ↳ L'icône  s'affiche et le minuteur se met en route.



Remarque

- Le minuteur peut être réglé pour n'importe quelle durée comprise entre 1 minute et 10 heures.

Activation et désactivation de l'alarme

- 1 Depuis n'importe quel mode, appuyez plusieurs fois sur **TIMER/VOL** pour activer ou désactiver le minuteur.
 - ↳ Si le programmateur est activé,  s'affiche.
 - ↳ Si le programmateur est désactivé,  disparaît de l'afficheur.

Arrêt de l'alarme

- 1 Lorsque l'alarme se déclenche, appuyez sur **TIMER/VOL**.
 - ↳ L'alarme s'arrête, mais ses paramètres sont conservés.



Attention

- Si vous n'arrêtez pas l'alarme, elle finit par s'arrêter automatiquement et le minuteur indique le temps en plus de la durée définie.

Affichage des paramètres de l'alarme

- 1 Appuyez sur **TIMER/VOL**.

8 Informations sur les produits



Remarque

- Les informations sur le produit sont sujettes à modifications sans notification préalable.

Caractéristiques techniques

Amplificateur

Puissance de sortie nominale	2 x 2 W RMS
Réponse en fréquence	20 - 20 000 Hz, -3 dB
Rapport signal/bruit	> 67 dB
Distorsion harmonique totale	< 1 %
Entrée Aux (MP3 Link)	0,5 V RMS 20 kohms

Tuner

FM

Gamme de fréquences	87,5 – 108 MHz
Grille de syntonisation	100 kHz
Sensibilité	- Mono, rapport signal/bruit < 22 dBu 26 dB - Stéréo, rapport signal/bruit < 43 dBu 46 dB
Sélectivité de recherche	> 28 dBf
Distorsion harmonique totale	< 2 %
Rapport signal/bruit	> 55 dB

Enceintes

Impédance	8 ohms
Enceinte	5,7 cm
Sensibilité	> 84 dB/m/W

Informations générales

Alimentation CA	100-240 V, 50/60 Hz
Consommation électrique en mode de fonctionnement	18 W
Consommation électrique en mode veille	< 2 W
Dimensions (l x H x P)	368,4 x 91 x 289,7 mm
Poids	- Avec emballage 3,1 kg - Unité principale 2,2 kg

9 Dépannage



Avertissement

- Ne retirez jamais le boîtier de cet appareil.

Pour que votre garantie reste valide, n'essayez jamais de réparer le système vous-même. En cas de problème lors de l'utilisation de cet appareil, vérifiez les points suivants avant de faire appel au service d'assistance. Si aucune solution à votre problème n'a été trouvée, visitez le site Web Philips (www.philips.com/welcome). Lorsque vous contactez Philips, placez votre appareil à portée de main et gardez le numéro de modèle et le numéro de série de l'appareil à disposition.

Pas d'alimentation

- Assurez-vous que la fiche d'alimentation de l'appareil est correctement branchée.
- Assurez-vous que la prise secteur est alimentée.
- Assurez-vous que les piles sont correctement insérées.

Absence de son

- Réglez le volume.

Mauvaise qualité de la réception radio

- Éloignez l'appareil de votre téléviseur ou magnétoscope.
- Déployez entièrement l'antenne FM.

Réception du téléviseur avec image en noir et blanc ou sans son

- Vérifiez que vous avez correctement installé le système TV et le son TV selon les spécifications des diffuseurs de programme de télévision locaux. Si vous ne disposez pas de ces informations, contactez les diffuseurs de programme de télévision locaux.

Le programmeur ne fonctionne pas.

- Réglez correctement l'horloge.
- Activez le programmeur.

Les réglages de l'horloge/du programmeur sont effacés.

- Une coupure de courant s'est produite ou la fiche d'alimentation a été débranchée.
- Réglez à nouveau l'horloge/le programmeur.

Philips Consumer Lifestyle
A division of Philips Electronics North America Corporation
P.O. Box 10313
Stamford, CT 06904
Phone: 1-888-PHILIPS (744-5477)

Meet Philips at the Internet
<http://www.philips.com/welcome>

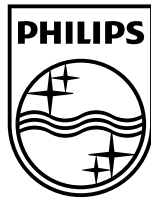

© 2010 Koninklijke Philips Electronics N.V.
All rights reserved.
Printed in China
AJL750_37_UM_V2.0

