

사용 설명서



PHILIPS

주의

기기의 내부를 조정, 조절하는 것은
위험한 방사선을 노출시키거나 다른 안전하지 않은
작동을 일으키는 원인이 됩니다.

목차

일반 정보

제공되는 액세스리	5
환경정보	5
안전정보	5
안전한 청취	6

준비하기

후면부 연결	7
리모컨에 건전지 넣기	8
리모컨 사용하여 시스템 작동시키기	8

조정

시스템과 리모컨 조정하기	9
리모컨으로만 사용가능한 조정	9

기본 기능

시스템 켜기	10
절전 자동 대기	10
음량 조절	10

CD 작동

디스크 넣기	11
기본 재생 조정	11
여러 가지 재생모드: 무순서 재생과 반복재생	12
디스크 곡 프로그램 하기	12
프로그램 확인하기	12
프로그램 지우기	12

라디오 작동

라디오 방송국 찾기	13
라디오 방송국 예약하기	13
자동으로 예약하기	13
수동으로 예약하기	13
예약 방송국 찾기	13

테이프 작동/녹음

테이프 재생	14
녹음에 관한 일반정보	14
CD 동시 녹음	14
라디오 녹음	15

다른 연결

외부 기기 듣기	15
----------------	----

유지관리

.....	16
-------	----

시계/타이머

시계 설정	17
타이머 설정	17
타이머 기능 작동/해제하기	17
취침예약 기능 작동/해제하기	17

제품사양

.....	18
-------	----

문제해결

.....	19~20
-------	-------

구입에 감사드리며 필립스에 오신 것을 환영합니다!

다양한 혜택을 원하시면

www.philips.com/welcome에 방문하시어 기기를 등록하십시오.

본 제품은 유럽 공동체의 전파장애 요구사항에 따릅니다.

제공되는 액세서리

- 2개의 스피커
- 리모컨

환경정보

환경 보호를 위해 불필요한 포장재를 사용하지 않았습니다. 판자(상자), 폴리스티렌 폼(완충재) 그리고 폴리에틸렌(봉투, 보호용 폼 시트) 3종류로 분리 수거될 수 있도록 포장하였습니다.

재활용 전문 회사를 통해 폐제품의 재활용이 가능합니다. 관련 법규에 따라 폐제품, 포장재 그리고 폐건전지를 폐기하십시오.

안전정보

- 시스템을 작동하시기 전에 명판에 표기 되어있는 작동전압이 사용전압과 일치하는지 확인하십시오. 그렇지 않은 경우, 공급자와 상의하십시오.
- 시스템은 바닥이 평평하고 단단한 곳에 설치하십시오.
- 주전원 플러그 혹은 연결장치는 기기에서 분리하여 사용할 수 있으며 분리장치는 쉽게 조종할 수 있습니다.
- 기기를 물방울 혹은 오염물질이 튀는 곳에 노출시키지 마십시오.
- AC 콘센트와 AC 전원코드가 쉽게 닿을 수 있는 위치에 설치하십시오.

- 시스템 내부의 온도 상승을 막기 위해 적절한 통풍이 되는 곳에 시스템을 설치하십시오. 시스템의 후면부와 상단부는 적어도 10cm(4인치) 그리고 각각의 옆면은 5cm(2인치)의 여유 공간을 두고 설치하여 주십시오.
- 신문, 책상보, 커튼 등으로 통풍구를 막지 마십시오.
- 제품, 건전지 또는 디스크를 습기, 비, 모래 또는 난방기, 직사광선으로 인하여 생기는 지나친 열에 노출하지 마십시오.
- 불 커진 촛불 같은 불씨를 제품위에 놓지 않도록 하십시오.
- 꽃병과 같이 물이 채워진 물체를 제품 위에 놓지 않도록 하십시오.
- CD 플레이어를 추운 곳에서 더운 곳으로 갑자기 옮기면 렌즈에 습기가 생겨 CD 플레이어가 작동되지 않을 수도 있습니다. 디스크를 빼고 한 시간 정도 전원을 꺼 정상적으로 재생되도록 합니다.
- 시스템의 기계적인 부품들은 자체 윤활 베어링을 갖고 있으므로 기름칠을 하시면 안됩니다.
- 시스템이 대기모드로 전환되었다 할지라도 약간의 전력이 소모되고 있습니다. 시스템에 전력공급을 완전히 차단시키려면 전원소켓에서 AC 전원 플러그를 뽑아 주십시오.

안전한 청취

알맞은 음량으로 듣기

- 헤드폰으로 높은 볼륨을 듣게 되면 사용자의 청각에 악영향을 줍니다. 본 기기는 1분이하의 노출에도 일반 사람들에게 청각장애를 일으키는 데시벨 범위를 낼 수 있습니다. 더 높은 데시벨 범위는 이미 청각장애의 경험이 있는 사람들에게 제안됩니다.
- 소리는 속일 수 있습니다. “편안한 수준”으로 장시간 듣게 되면 소리의 더 높은 음량에 적응됩니다. 계속해서 들으면 “일반”이 사실은 큰 소리이고 청각에 악영향을 줄 수도 있습니다. 이로부터 보호하기 위해서는 듣기에 적응되기 전에 안전한 수준의 음량으로 설정하고 그로부터 벗어나십시오.

안전한 음량으로 안정시키기 위해서:

- 음량 조절을 낮게 설정하십시오.
- 일그러짐 없이 편안하게 들을 수 있을 때까지 점차적으로 천천히 음량을 올리십시오.

적당한 시간으로 들으십시오.

- “안전한” 수준의 소리일지라도 장기의 노출은 청각장애를 일으킵니다.
- 사용자의 기기를 합당하게 사용하고 적당한 휴식을 취하십시오.

사용자의 헤드폰을 사용할 때는 헤드폰 사용설명서를 확인하십시오.

- 적당한 음량과 적당한 시간동안 들으십시오.
- 소리에 적응되도록 볼륨을 조절하지 않게 주의하십시오.
- 주변의 소리가 들리지 않을 정도로 음량을 높여 듣지 마십시오.
- 주의하여 사용하거나 위험한 상황에 처하면 일시적으로 사용을 중지하십시오.
- 자동차, 자전거, 스케이트보드 등을 탈 때에는 헤드폰을 사용하지 마십시오.: 위험한 교통사고를 일으킬 수 있으며 많은 지역에서 위법행위입니다.

오래된 제품의 처리

기기는 재생, 재활용되는 고품격의 물질과 구성성분으로 디자인되고 제조되었습니다.



본 쓰레기통 기호가 표시된 제품은 European Directive 2002/96/EC에 의해 표시되었음을 의미합니다.

전기와 전자 제품의 경우 지방의 분리수거 체계에 관하여 숙지하십시오.

사용자의 지방규칙에 따라 행동하고 오래된 기기를 일반 쓰레기와 함께 처분하지 마십시오. 알맞은 오래된 기기의 처분은 환경과 사람의 건강에 잠재적으로 긍정적인 결과를 가져옵니다.

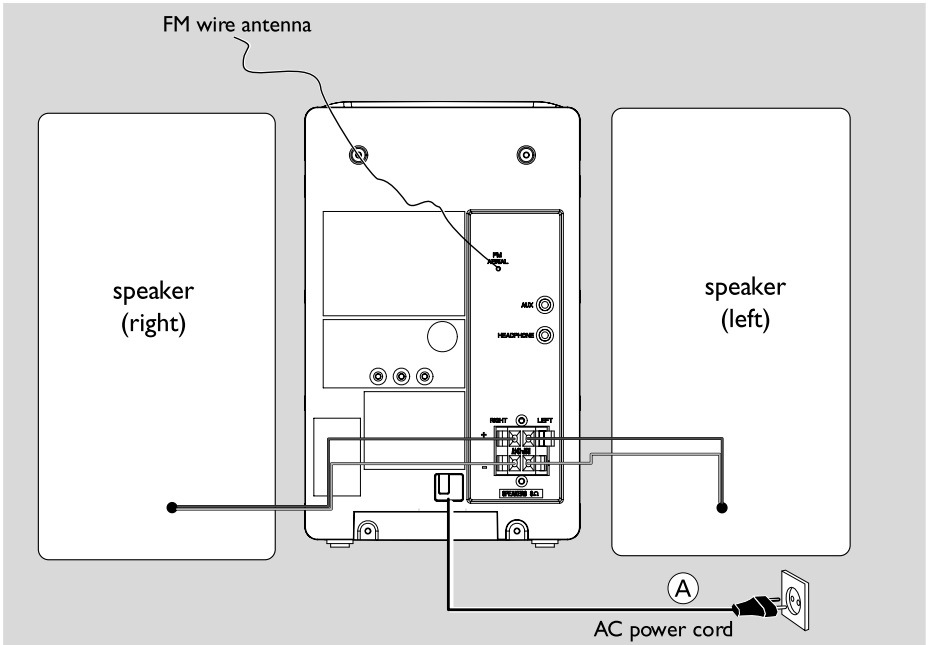

후면부 연결

명판은 시스템의 후면부에 있습니다.

Ⓐ 전원

- AC 전원코드를 주전원에 연결하기 전, 모든 연결이 완료되어 있는지 확인하십시오.

경고!

- 제공된 본래의 전원선만을 사용하십시오.
- 전원이 켜진 상태에서 연결하거나 또는 연결을 바꾸지 마십시오.

기기의 과열을 방지하기 위해 안전회로는 안에 설치되어 있습니다. 그러므로 시스템은 최적의 상태 아래 자동적으로 대기모드에 전원이 켜집니다. 만약 그렇지 않은 경우 다시사용하기 전에 시스템을 차갑게 두십시오. (모든 버전에서 사용가능하지는 않음)

Ⓑ 스피커 연결

전면 스피커

스피커 선을 SPEAKERS 단자에 연결하십시오. 오른쪽 스피커는 "RIGHT" 그리고 왼쪽 스피커는 "LEFT"에 연결하되 색칠된(표시된) 선을 "+" 그리고 검정색(표시 안 된) 선은 "-"에 연결하십시오.

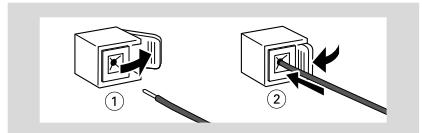

- 스피커 선의 피복이 벗겨진 부분을 단자에 충분히 들어가게 하십시오.

참조:

- 최적의 음향을 얻으려면 제공된 스피커를 사용하십시오.
- 한 쌍의 스피커 단자 +/-에 한 개 이상의 스피커를 연결하지 마십시오.
- 제공된 스피커보다 낮은 임피던스를 갖는 스피커는 연결하지 마십시오. 본 설명서의 제품규격 란을 참조하십시오.

준비하기

리모컨에 건전지 넣기

- 1 건전지함을 엽니다.
- 2 R03 또는 AAA 건전지 2개를 건전지함의 극성(+/-) 표시에 맞추어 삽입합니다.
- 3 뚜껑을 닫습니다.

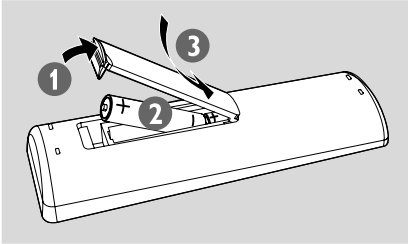

리모컨 사용하여 시스템 작동시키기

- 1 리모컨을 전면 패널의 리모컨용 센서(IR)로 향하게 하십시오.
- 2 시스템을 조작할 때에는 리모컨과 시스템 사이에 아무것도 두지 마십시오.

주의!

- 건전지가 닳았거나 장기간 사용하지 않을 경우 건전지를 빼십시오.
- 새 건전지를 현 건전지와 함께 사용하거나 종류가 다른 건전지를 함께 사용하지 마십시오.
- 건전지에는 화학 물질이 들어있기 때문에 올바르게 폐기해야 합니다.

시스템과 리모컨 조정하기

① **STANDBY ON** (POWER)

- 시스템을 켜거나 대기모드로 전환

② **iR** 센서

- 리모컨의 적외선 센서

③ **SOURCE**

- 원하는 음원 CD/TUNER/TAPE/AUX을 선택
- 시스템을 켜

④ **PRESET +/-**

라디오의 경우.....예약 라디오 선택

⑤ **DBB (Dynamic Bass Boost)**

- 저음을 강조함

⑥ **TUNING** ◀▶

라디오의 경우라디오 주파수를 찾음
 CD의 경우현재/이전/다음 트랙으로 건너뛰어 시작
트랙/CD 내에서 전, 후로 빠른 탐색
 시계/타이머의 경우시계/타이머 기능에서
 시와 분을 조절

VOL +/-

- 음량을 조절

⑦ **▶||**

- CD 재생을 시작하거나 일시정지

⑧ **REPEAT**

- 트랙/디스크/모든 프로그램 트랙 반복 재생

⑨ **PROG**

CD의 경우트랙을 프로그램하고 확인
 라디오의 경우예약 라디오 방송곡을 수동으로
 혹은 자동으로 프로그램

⑩ **■**

- CD 재생을 멈추거나 CD 프로그램을 지움

⑪ **PULL TO OPEN**

- CD 도어를 열고 닫음

⑫ **테이프 데크 작동**

RECORD ●녹음 시작

PLAY ▶재생 시작

SEARCH ◀▶빨리감기/뒤로감기

STOP • OPEN ■▲테이프를 정지함;
 테이프 함을 열

PAUSE ||녹음 혹은 재생을 일시정지

AUX 단자 (배면부에 위치함)

- 외부기기를 연결 (3.5mm 소켓)
- 헤드폰** (배면부에 위치함)
- 헤드폰 연결

리모컨으로만 사용가능한 조정

⑬ **REP ALL**

- 모두 반복 재생 모드 선택

⑭ **SHUF**

- CD 트랙을 무순서로 재생

⑮ **SLEEP**

- 취침예약 기능을 설정 또는 작동/해제 함

⑯ **TIMER ON/OFF**

- 타이머 기능을 작동/해제 함

⑰ **TIMER**

- 타이머 기능을 설정

⑱ **▶||**

- CD 재생을 시작하거나 일시정지

◀▶

CD의 경우트랙/CD 내에서 전, 후로 빠른 탐색
 라디오의 경우라디오 주파수를 찾음
 시계/타이머의 경우시계/타이머 기능에서
 시와 분을 조절

◀ / ▶

CD의 경우현재/이전/다음 트랙으로
 건너뛰어 시작

⑲ **VOL +/-**

- 음량을 조절

⑳ **MUTE**

- 음을 소거하거나 다시 나오게 함

㉑ **CLOCK/DISPLAY**

- CD의 경우재생 중에 현재 트랙 번호와
 총 남은 시간을 표시
 대기에서시계 기능을 설정

기본 기능

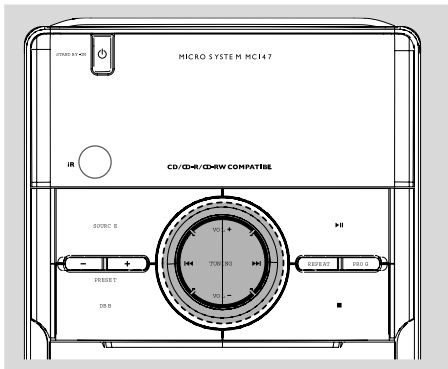

중요!

시스템을 작동시키기 전, 준비절차를 완료하십시오.

시스템 켜기

- **STANDBY-ON** (리모컨의 **POWER**) 버튼을 또는 **SOURCE** 버튼을 누르십시오.
→ 시스템은 마지막 선택했던 음원으로 전환됩니다.
- 리모컨의 **DISC, TUN, TAPE** 혹은 **AUX** 버튼을 누르십시오.
→ 시스템이 선택한 음원으로 전환됩니다.

시스템을 대기모드로 전환

- 시스템의 **STANDBY-ON** (혹은 리모컨의 **POWER** 버튼)을 누르십시오.

절전 자동 대기

절전 기능의 하나로, 디스크 또는 테이프가 재생을 멈춘 후 15분 이내에 아무 버튼도 누르지 않으면 시스템은 자동으로 대기모드로 전환됩니다.

음량 조절

- ① **VOL +/-** 버튼으로 조절하십시오.
→ 표시부에 음량 레벨인 **VOL**과 0~32사이의 숫자가 나타납니다.
- ② **DBB** 버튼을 눌러 저음 강화를 켜거나 끄십시오.
→ **DBB**가 활성화되면 표시부에 **DBB**가 나타납니다.
- ③ 리모컨의 **MUTE** 버튼을 눌러 재생 음량을 잠시 멈추십시오.
음을 일시적으로 나오지 않게 하려면
→ 재생이 소리 없이 계속되며 **MUTE**가 표시부에 나타납니다.
- 소리를 다시 나오게 하려면 다음과 같이 하십시오.:
 - **MUTE** 버튼을 다시 누르십시오.;
 - 음량을 조절하십시오.;
 - 음원을 변경하십시오.;

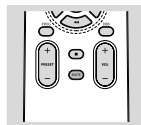

여러 가지 재생모드: 무순서 재생 그리고 반복재생

재생 전 또는 도중에 여러 가지 재생 모드를 선택하고 바꿀 수 있습니다. 재생 모드는 프로그램 모드와 함께 사용할 수 없습니다.

SHUF.....전체 디스크의 트랙을 무순서로 재생
REP ALL.....전체 디스크/프로그램을 반복 재생
REP.....현재 곡을 반복 재생

- 1 주 기기의 **REPEAT** 버튼 혹은 리모컨의 **REP ALL** 버튼을 눌러 반복 재생 모드를 선택하십시오.
- 무순서 재생 모드를 선택하려면 리모컨의 **SHUF** 버튼을 누르십시오.
- 2 정지 상태였을 시엔 **▶||** 버튼을 눌러 재생하십시오.
- 3 일반 재생으로 돌아가려면 모든 **SHUFFLE/REPEAT** 모드들이 표시부에서 사라질 때까지 **REPEAT** (주 기기)버튼 **REP ALL** 혹은 **SHUF**(리모컨)버튼을 누르십시오.
- 재생 중에 **■** 버튼을 한 번 눌러 재생을 정지하십시오.
- **■** 버튼을 한 번 더 눌러 반복/무순서 재생 모드를 취소하십시오.

참고:

- 무순서 재생과 반복 재생 기능은 동시에 사용 가능합니다.

디스크 곡 프로그램 하기

재생이 멈추었을 때 원하는 순서로 디스크 트랙을 선택하고 저장하는 프로그램을 할 수 있습니다. 원한다면 어떤 트랙은 한 번 이상 저장하십시오. 20개까지의 곡을 메모리에 저장할 수 있습니다.

- 1 정지 상태에서 **TUNING** **◀◀ ▶▶** 버튼(혹은 리모컨의 **◀ / ▶** 버튼)을 눌러 원하는 곡 번호를 선택하십시오.
- 2 **PROG** 버튼을 눌러 저장하십시오.
→ 표시부: **PROG**가 깜빡이고 **01**, 선택한 트랙 번호가 잠시 나타납니다.
- 3 **1-2단계**를 반복하여 모든 원하는 곡을 선택 그리고 저장시키십시오.

- 4 디스크 프로그램 재생을 시작하려면 **▶||** 버튼을 누르십시오.

프로그램 확인하기

- 재생을 멈추고 **PROG** 버튼을 누르십시오.

프로그램 지우기

프로그램을 다음과 같이하여 지울 수 있습니다.:

- 재생이 멈춘 경우에 **■** 버튼을 한 번 누르십시오;
 - 재생 중에 **■** 버튼을 두 번 누르십시오.;
 - CD 함을 여십시오.;
- **PROG**가 사라집니다.

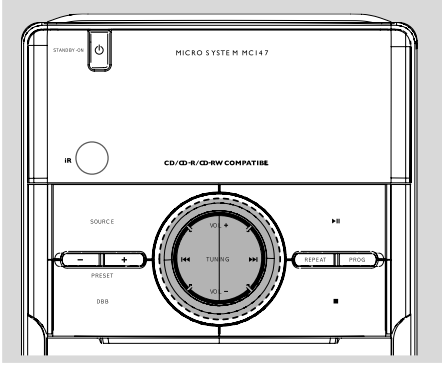

라디오 방송국 찾기

- ① 원하는 주파수대(FM 혹은 MW)가 나타날 때까지 기기의 **SOURCE** 버튼 혹은 리모컨의 **TUN** 버튼을 반복하여 누르십시오.
- ② **TUNING** <<>> >>> 버튼(리모컨의 <<<>>> 버튼)을 누르고 있다가 놓아주십시오.
→ 수신 감도가 좋은 방송국을 자동적으로 찾습니다. 자동적으로 찾는 동안에는 표시부에 *SEARCH*가 나타납니다.
- ③ 필요하다면 원하는 방송국을 찾을 때까지 단계 **2**를 반복하십시오.
- 수신감도가 약한 방송국의 경우, 최적의 수신이 될 때까지 **TUNING** <<>> >>> 버튼(혹은 리모컨의 <<<>>> 버튼)을 짧게 반복해서 누르십시오.

라디오 방송국 예약하기

최대 40개의 라디오 방송국을 메모리에 저장할 수 있습니다.

자동으로 예약하기

자동 예약은 선택한 예약번호부터 시작됩니다. 이 예약 번호부터 이전에 프로그램 된 라디오 방송국은 덮어 씌워집니다. 시스템은 메모리에 이미 저장되어 있지 않은 방송국만을 프로그램 합니다.

- ① **PRESET +/-** 버튼을 눌러 프로그램 시작할 예약 번호를 선택하십시오.
참고:
- 예약 번호를 선택하지 않은 경우, 예약(1)부터 시작되며 이전의 모든 예약 방송국은 덮어 씌워집니다.
- ② **PROG** 버튼을 2초 이상 눌러 프로그램을 시작하십시오.
→ AUTO가 표시되고 사용가능한 방송국이 주파수대 순서대로 프로그램 됩니다. 첫 예약은 자동적으로 저장되고서 재생됩니다.

수동으로 예약하기

- ① 원하는 방송국을 찾으십시오. (라디오 방송국 찾기편 참조)
- ② **PROG** 버튼을 눌러 프로그램을 작동시키십시오.
→ **PROG**가 표시부에 깜빡거립니다.
- ③ **PRESET +/-** 버튼을 눌러 1부터 40까지의 번호 중에서 할당하십시오.
- ④ **PROG** 버튼을 다시 눌러 설정을 확인하십시오.
→ **PROG**가 사라지며 예약 번호 그리고 예약 방송국의 주파수가 나타납니다.
- ⑤ 위의 4단계를 반복하여 다른 방송국을 저장하십시오.
- 다른 주파수를 이곳에 저장하여 예약 방송국을 덮어 씌울 수 있습니다.

예약 방송국 찾기

- 원하는 예약 방송국이 나타날 때까지 **PRESET +/-** 버튼을 누르십시오.

테이프 작동/녹음

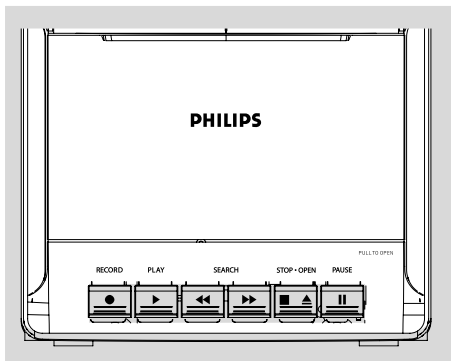

- 가장 좋은 녹음 레벨을 자동적으로 설정됩니다. VOLUME 혹은 DBB는 녹음 과정에 영향을 미치지 않습니다.
- 녹음의 음질은 녹음 음원과 테이프의 질에 따라 달라집니다.
- 테이프의 시작 또는 종료 시, 투명한 테이프가 감기는 7초 동안 녹음이 되지 않습니다.
- 원하지 않는 녹음을 방지하려면 카세트 해당 면 왼쪽의 탭을 제거해 주십시오. 본 면에는 더 이상 녹음이 되지 않습니다. 이면에 다시 녹음을 하려한다면 구멍을 스카치테이프 등으로 막으십시오.

테이프 재생

- ① **TAPE** 음원을 선택하십시오.
→ 표시부: 테이프가 작동될 동안 TAPE가 나타납니다.
- ② 기기 전면의 "PULL TO OPEN" 표시를 쳐내어 덮개를 여십시오.
- ③ **STOP • OPEN** ■▲ 버튼을 눌러 테이프 도어를 여십시오.
- ④ 녹음된 테이프를 넣고 테이프 데크 도어를 닫으십시오.
- 열릴 면을 아래로 테이프를 넣고 왼쪽으로 스펵을 밀어 넣어주십시오.
- ⑤ **PLAY** ▶ 버튼을 눌러 재생을 시작하십시오.
- **PAUSE** ■■가 작동되고 있는 경우를 제외하고 테이프의 끝에 다다르면 키는 자동적으로 해제가 됩니다.
- ⑥ 일시정지 하려면 **PAUSE** ■■ 버튼을 누르십시오. 정상작동하려면 다시 눌러주십시오.
- ⑦ 시스템의 ◀◀/▶▶ 버튼을 눌러 전, 후로 빠르게 감으십시오.
- ⑧ 재생을 정지하려면 **STOP • OPEN** ■▲ 버튼을 누르십시오.

참고:

- 테이프를 재생하거나 녹음할 때는 음원이 바뀌지 않습니다.

녹음에 관한 일반정보

- 녹음은 제 3자의 저작권 혹은 다른 권리를 범하지 않는 한에서 하십시오.
- 녹음 시 탭이 부러져 있지 않은 NORMAL(IEC 타입 I) 테이프만을 사용하십시오. 본 데크는 METAL(IEC IV) 타입 테이프에 녹음하는데 적합하지 않습니다.

CD 동시 녹음

- ① **CD** 음원을 선택하십시오.
- ② 디스크를 넣고 원한다면 트랙을 프로그램 하십시오.
- ③ **STOP • OPEN** ■▲ 버튼을 눌러 테이프 도어를 여십시오.
- ④ 테이프를 알맞게 넣고 테이프 도어를 닫으십시오.
- ⑤ **RECORD** 버튼을 눌러 녹음을 시작하십시오.
→ CD 프로그램의 재생이 CD의 첫부분부터 7초 뒤에 자동적으로 시작됩니다. CD 플레이어를 별도로 작동시킬 필요가 없습니다.

CD 특정 부분을 선택하고 녹음하기

- ◀◀ ▶▶ 버튼을 누르고 계시시오. 원하는 부분이 나왔을 때 버튼을 놓으십시오.
- ▶▶ 버튼을 눌러 CD 재생을 멈추십시오.
- **RECORD** ● 버튼을 누르면 트랙내의 선택한 부분부터 녹음이 시작됩니다.
- ⑥ 일시정지하려면 **PAUSE** ■■ 버튼을 누르십시오. 일반 재생하려면 다시 누르십시오.
- ⑦ 녹음을 정지하려면 **STOP • OPEN** ■▲ 버튼을 누르십시오.

라디오 녹음

- ① 원하는 라디오 방송국을 켜십시오. (라디오 방송국 찾기 편 참조)
- ② **STOP • OPEN** ■▲ 버튼을 눌러 테이프 도어를 여십시오
- ③ 알맞은 테이프를 넣고 테이프 도어를 닫으십시오.
- ④ **RECORD** ● 버튼을 눌러 녹음을 시작하십시오.
- ⑤ 일시정지하려면 **PAUSE** ■■ 버튼을 누르십시오. 일반 재생하려면 다시 누르십시오.
- ⑥ 녹음을 정지하려면 **STOP • OPEN** ■▲ 버튼을 누르십시오.

외부 기기 듣기

외부 장치를 시스템 스피커를 통하여 들을 수 있습니다.

- ① **AUX** 버튼을 눌러 **AUX** 음원을 선택하십시오.
- ② 친치 케이블(별매품)을 이용하여 MC147의 **AUX** 단자(3.5mm, 후면부에 위치)와 외부기기(CD 플레이어 혹은 VCR 같은)의 **AUDIO OUT** 혹은 헤드폰 단자를 연결하십시오.



Be responsible
Respect copyrights

유지관리

케비넷 닦기

- 순한 세제를 약간 묻힌 부드러운 천으로 닦아 주십시오. 알코올, 암모니아 또는 연마제를 포함하는 세정제는 사용하지 마십시오.

디스크 닦기

- 디스크가 더러워지면, CD의 중앙에서 가장자리로 보풀이 없고 부드러운 천으로 닦아 주십시오.
- 벤젠, 신나, 상업용 클리너 또는 아날로그 레코드에 사용되는 정전기 방지제 같은 용제를 사용하지 마십시오.



디스크 렌즈 닦기

- 오랜 기간 사용 뒤, 먼지 또는 오물이 디스크 렌즈에 쌓일 수 있습니다. 원활한 재생을 위해 필립스 CD 렌즈 클리너 또는 사용 가능한 상업용 클리너로 디스크 렌즈를 닦아 주십시오. 클리너와 함께 제공되는 설명서를 따라 주십시오.

헤드와 테이프 덮는 부분 닦기

- 좋은 음질의 녹음과 재생을 위해서 매 50시간 작동 마다 헤드 (A), 캡스틴 (B), 그리고 압축롤러 (C)를 닦아 주십시오.
- 세정액 또는 알코올을 면봉에 약간 묻혀 닦아 주십시오.
- 클리닝 테이프를 작동시켜 헤드를 닦을 수도 있습니다.

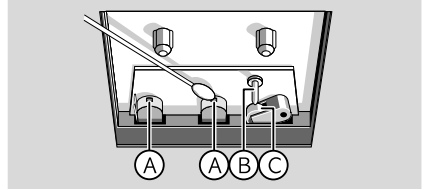

헤드 자성 없애기

- 자성 없애는 테이프를 사용하십시오

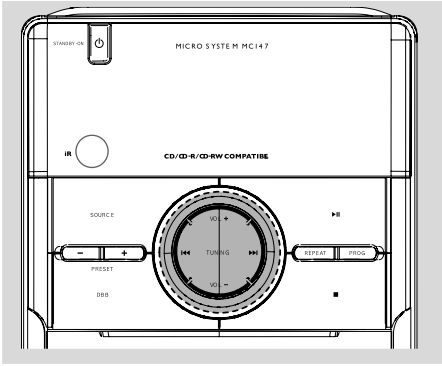

시계 설정

- ① 대기 모드에서 리모컨의 **CLOCK/DISPLAY** 버튼을 2초 동안 누르십시오.
- ② **PROG** 버튼을 눌러 12시 모드와 24시 모드를 선택하십시오.
- ③ **CLOCK/DISPLAY** 버튼을 눌러 확인하십시오.
- ④ **TUNING** ◀◀ ▶▶ 버튼(혹은 리모컨의 ◀◀/▶▶ 버튼을) 눌러 시를 설정합니다.
- ⑤ **CLOCK/DISPLAY** 버튼을 다시 누르십시오.
→ 분을 맞추기 위한 시간 숫자가 깜빡거립니다.
- ⑥ **TUNING** ◀◀ ▶▶ 버튼(혹은 리모컨의 ◀◀/▶▶ 버튼을) 눌러 분을 설정합니다.
- ⑦ **CLOCK/DISPLAY** 버튼을 눌러 확인하십시오.

참고:

- 대기모드에서는 시계의 배경조명이 꺼집니다.

타이머 설정

- 미리 설정한 시간에 본 시스템이 CD, TUNER 모드로 자동으로 켜지게 함으로써 알람시계로 사용할 수 있습니다. 시간은 타이머를 사용하기 전 한번 설정이 필요합니다.
- ① 대기모드에서 리모컨의 **TIMER** 버튼을 2초 이상 누르십시오.
 - ② **SOURCE** 버튼(혹은 리모컨의 **DISC/TUN** 버튼)을 눌러 음원을 선택하십시오.
 - ③ **TIMER** 버튼을 눌러 원하는 음원을 확인하십시오.
→ 시를 맞추기 위한 시간 숫자가 깜빡거립니다.
 - ④ **TUNING** ◀◀ ▶▶ 버튼(혹은 리모컨의 ◀◀/▶▶ 버튼을) 눌러 시를 설정합니다.

- ⑤ **TIMER** 버튼을 다시 누르십시오.
→ 분을 맞추기 위한 시간 숫자가 깜빡거립니다.
- ⑥ **TUNING** ◀◀ ▶▶ 버튼(혹은 리모컨의 ◀◀/▶▶ 버튼을)을 눌러 분을 설정합니다.
- ⑦ **TIMER** 버튼을 눌러 시간을 확인하십시오.
→ 타이머가 이제 설정되어 작동되고 있습니다.

참고:

- CD 음원을 선택하고 CD 트레이 안에 디스크가 없거나 문제가 있는 디스크가 있으면 **TUNER** 가 자동적으로 선택됩니다.



타이머 기능 작동/해제하기

- 대기모드 또는 재생 중에, **TIMER ON/OFF** 버튼을 한번 누르십시오.
→ 작동중이면 표시부에  가 나타나며 작동이 해제되었으면 사라집니다.

취침예약 기능 작동/해제하기

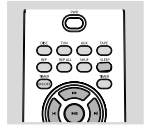
취침예약 기능으로 미리 설정한 일정 시간 후에 시스템이 자동으로 절전대기 모드로 전환되게 할 수 있습니다.



- 리모컨의 **SLEEP** 버튼을 한번 혹은 여러 번 누르십시오.
→ 표시부에 이  표시되고 다음과 같이 선택 사항 중 하나가 표시됩니다.: 60, 45, 30, 15, 0, 60....
- 최소하려면 "0"이 나타날 때까지 리모컨의 **SLEEP** 버튼을 반복해서 누르거나 시스템의 **STANDBY ON**  버튼(혹은 리모컨의 **POWER** 버튼을) 누르십시오.
→  표시가 사라집니다.

제품 사양

앰프

출력	2 x 2 W RMS
S/N 비	≥ 60 dBA (IEC)
주파수 응답	125-16000 Hz
스피커	8Ω

CD 플레이어

주파수 범위	125-16000 Hz
S/N 비	65 dBA

라디오

FM 주파수 대역	87.5-108 MHz
MW 주파수 대역	531-1602 kHz
감도	
- FM 26 dB 감도	20 μV
- MW 26 dB 감도	5mV/m
총왜율	≤ 5%

테이프 데크

주파수 응답	
Normal 테이프 (타입 I)	125 - 8000 Hz (8 dB)
S/N 비	
Normal 테이프 (타입 I)	40 dBA
불순 및 떨림	≤ 0.4% JIS

스피커

Bass reflex system	
규격(w x h x d)	134 x 230 x 152 (mm)

일반정보

AC 전원	110-127/220-240V;
	50/60 Hz Switchable
규격(w x h x d)	148 x 233 x 216 (mm)
무게(스피커 포함/제외)	약 3.65 / 1.53 kg
전력 소비	
활성	15 W
초절전 대기	< 4 W

제품 사양 및 외부 형태는 예고 없이 변경될 수 있습니다.

경고

고장이 발생할 경우 직접 분해하여 수리하지 마십시오. 무상 수리를 받지 못합니다.

오작동이 발생한 경우 기기를 수리하기 전에 다음의 사항을 먼저 확인해 보십시오. 다음의 방법으로도 문제점이 해결되지 않으면 대리점이나 서비스 센터에 문의 하십시오.

문 제	해 결
"NO CD"가 나타남	<ul style="list-style-type: none"> ✓ 디스크를 삽입하십시오. ✓ 인쇄된 면이 위로 향하여 삽입 되었는지 확인하십시오. ✓ 렌즈에 생긴 습기가 없어질 때까지 기다리십시오. ✓ "유지관리"편 참조하여 디스크를 교체하거나 닦아주십시오. ✓ 세션 종료된 CD-RW 또는 CD-R 디스크를 사용하십시오.
라디오 수신이 안 좋음	<ul style="list-style-type: none"> ✓ 신호가 너무 약하면, 안테나를 조절하거나 또는 수신을 좋게 하기 위해 외부 안테나를 연결하십시오. ✓ 시스템과 TV 또는 VCR 간의 거리를 멀리하십시오.
녹음 또는 재생이 안됨	<ul style="list-style-type: none"> ✓ "유지관리"편 참조하여 테크 부품을 닦아 주십시오. ✓ 녹음 시 오직 Normal(IEC I) 테이프만을 사용하십시오. ✓ 제거했던 탭에 테이프를 붙여주십시오.
버튼을 눌러도 작동되지 않을 때	<ul style="list-style-type: none"> ✓ 벽 소켓에서 AC 전원선을 뽑은 후, 다시 연결하고 본체의 전원을 다시 켜십시오.
소리가 나지 않거나 음질이 좋지 않음	<ul style="list-style-type: none"> ✓ 음량을 조절하십시오. ✓ 헤드폰을 뽑으십시오. ✓ 스피커가 정확히 연결되었는지 확인하십시오. ✓ 벗겨진 스피커선이 잘 물려 있는지 확인하십시오.
좌/우 음향 출력이 바뀜	<ul style="list-style-type: none"> ✓ 스피커 연결 및 위치를 확인하십시오.

문 제

해 결

리모컨이 제대로 작동되지 않을 때

- ✓ 동작 버튼(▶, ◀, ▶등)을 누르기 전에 먼저 음원(예를 들면, CD 또는 TUNER)을 선택하십시오.
- ✓ 본체와 리모컨 사이의 거리를 줄하십시오.
- ✓ 표시된 극성(+/-극성)에 맞추어 건전지를 넣으십시오.
- ✓ 건전지를 교체하십시오.
- ✓ 리모컨에 IR 수신부를 향하도록 하십시오.

타이머 작동 안함

- ✓ 시계를 정확히 맞추십시오.
- ✓ TIMER을 눌러 타이머를 켜십시오.
- ✓ 녹음 중이면 녹음을 중단하십시오.

시간/타이머 설정이 지워짐

- ✓ 전원 공급이 차단되었거나 전원선이 벽 소켓에서 분리되었습니다. 시계/타이머를 다시 설정하십시오.

서비스 센터

지	역	전화 번호	주 소
서울	송파	0505-771-0201	서울시 송파구 송파1동 84-1
	응산	0505-771-0202	서울시 응산구 한강로 3가 16-9호 전자랜드 신관 광장층38호
	노원	0505-771-0203	서울시 강북구 번1동 464-7호 번동빌딩 1층
	광진	0505-771-0204	서울시 광진구 능동 283-4
	금천	0505-771-0205	서울시 금천구 독산동 1054-23
경기	수원	0505-771-0311	경기도 수원시 장안구 연무동 259-34
	분당	0505-771-0312	경기도 성남시 분당구 야탑동 279-5
	안산	0505-771-0313	경기도 안산시 고잔동 539-3 신광 빌딩 303호
	안양	0505-771-0314	경기도 안양시 동안구 호계동 555-9호산업 기자재단지 1동 120호
	일산	0505-771-0315	경기도 고양시 일산구 백석동 1167-4
	평택	0505-771-0316	경기도 평택시 비전 2동 764-21
인천	인천	0505-771-0321	인천시 남동구 구월동 1139-31 서림빌딩 1층
	부천	0505-771-0323	경기도 부천시 원미구 중동 1129-1
강원	춘천	0505-771-0331	강원도 춘천시 후평동 798-12
	원주	0505-771-0332	강원도 원주시 중앙동 40-2
	강릉	0505-771-0333	강원도 강릉시 교1동 904-1
충남	홍성	0505-771-0411	충남 홍성군 홍성읍 대교리 666 (홍성 신문 빌딩 1층)
	천안	0505-771-0412	충남 천안시 원성2동 563-5번지
대전	대전	0505-771-0421	대전 광역시 중구 대흥동532-1
충북	청주	0505-771-0431	충북 청주시 흥덕구 사직1동 585-5
부산	부산지사	0505-771-0510	부산시 연제구 연산1동 309-9
	중부산	0505-771-0511	부산시 진구 범천1동 876-27
	동래	0505-771-0512	부산시 동래구 명륜동 681-32 세종빌딩 1층
	사상	0505-771-0513	부산시 사상구 덕포2동 382-1호
울산	울산	0505-771-0521	울산 광역시 중구 반구2동 41-1
대구	대구	0505-771-0531	대구 광역시 동구신천3동 17-5 대한빌딩 1층
	서대구	0505-771-0532	대구 광역시 달서구 감삼동 171-4
경북	구미	0505-771-0541	경북 구미시 원평2동 179-3
	포항	0505-771-0542	경북 포항시 남구 송도동 410-1번지
경남	통영	0505-771-0551	경남 통영시 정량동 276-1
	마산	0505-771-0552	경남 마산시 회원구 회원1동 33-36 채은 빌딩 1층
	김해	0505-771-0554	경남 김해시 대성동 169-5
	진주	0505-771-0555	경남 진주시 봉곡동 473-15번지
전남	순천	0505-771-0611	전남 순천시 덕월동 464-3
광주	광주	0505-771-0621	광주 광역시 북구 중흥2동 348-6
전북	전주	0505-771-0631	전북 전주시 덕진구 산정동 741-17
제주	제주	0505-771-0641	제주도 제주시 삼도1동 220-6

이제 인터넷에서 필립스를 만나세요.
<http://www.philips.com>
[//www.philips.co.kr](http://www.philips.co.kr)

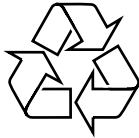

MC147

