

Registreerige oma toode ja saage abi
www.philips.com/welcome

AJL 303/12

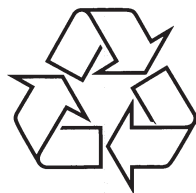

Külastage Philipsit internetis
www.philips.com

Kasutusjuhend

1

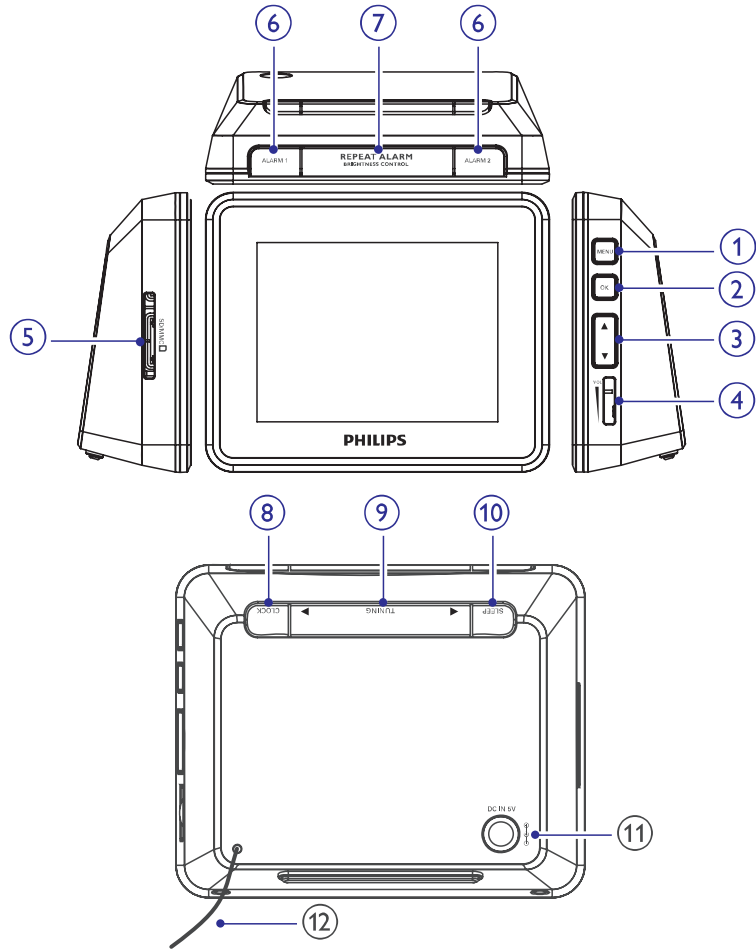

2

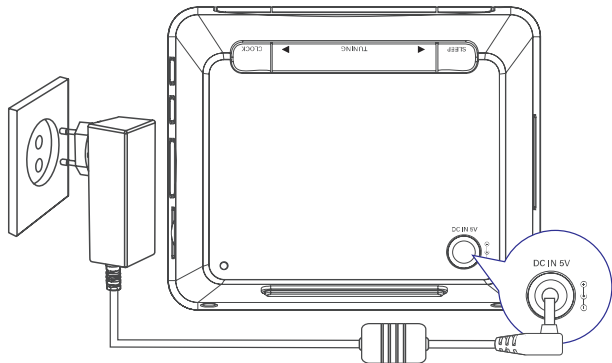

Tähtsad turvalisuse juhised

1. Lugege neid juhiseid.
2. Hoidke alles need juhised.
3. Pöörake tähelepanu kõigile hoiatustele.
4. Järgige kõiki juhiseid.
5. Ärge kasutage seda aparati vee lähedal.
6. Puhastage ainult kuiva riidetükiga.
7. Ärge katke kinni ühtegi õhutusauku. Paigutage vastavalt tootja juhistele.
8. Ärge paigaldage seadet kuumaallikate lähedale, nagu nt radiatuurid, kuuma talletavad esemed, ahjud või teised aparaadid (kaasaarvatud võimendajad), mis toodavat soojust.
9. Riikide jaoks, mis kasutavad polariseeritud juhtmeid: ärge eirake polariseeritud või maandustüübiga pistikute turvalisuse nõudeid. Polariseeritud pistikul on 2 laba, millest üks on laiem kui teine. Maandusega pistikul on 2 laba ja kolmas haru, mis on maanduse jaoks. Laiem laba või kolmas haru on mõeldud Teie turvalisuse jaoks. Kui antud pistik ei sobi teie pistikupessa, siis konsulteerige elektrikuga, kes vahetaks Teie iganenud seinakontakti ära.
Hoiatus: vältimaks elektrišokki, ühendage laiem pistikulaba täielikult laiemasse pilusse.
10. Kaitske voolujuhet, et sellele ei astutaks peale või kõnnitaks otsa, eriti kui see on ühendatud seinakontakti. Eriti tasub olla tähelepanelik, et ei painutataks neid juhtmekohti, mis lähevad seinakontakti või aparati.
11. Kasutage ainult lisandeid, mis on soovitatud tootja poolt.
12. Kasutage ainult koos raamiga, alusega, statiiviga, kronsteiniga või plaadiga, mis on tootja poolt soovitatud või koos aparadiga müüdüd. Kui kasutate raamistikku, siis olge ettevaatlik raamistiku ja aparadi liigutamisel, et vältida vigastusi väljajäävate nurkadega.
13. Ühendage seade seinakontaktist lahti, kui väljas on äikesetorm või kui Te ei kavatse seadet kaua aega kasutada.
14. Pöörduge aparadi hooldamiseks kvalifitseeritud personali poole. Kui aparaat on mingilgi moel viga saanud (nt juhtme ühenduskoht on vigastatud, vedelik või mingid esemed on kukkunud aparadile, aparaat on olnud vihma või niiskuse käes või maha kukkunud), siis on vaja pöörduda teenindusse.

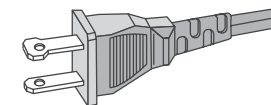

... TÄHTIS

15. Aparaadile ei tohi midagi tilkuda ning samuti ei tohi teda ka millegagi pritsida.
16. Ärge asetage ühtegi ohuallikat aparaadile (nagu nt vedelikku täis esemed, põlevad küünlad jne.)
17. See aparaat võib sisaldada seatina või elavhõbedat. Nende ainete äraviskamise koht võib keskkonnaohutuse tõttu olla reglementeeritud. Jäätmekäitluse info jaoks pöörduge kohalike võimude poole või võtke ühendust Electronic Industries'iga. (elektroonika tööstus). Liitumine: www.eiae.org

See juhend on trükitud mittedaastavale paberile. Kõik ebavajalikud pakendid on välja jäetud. Me oleme proovinud teha seda pakendit lihtsalt lahutatavaks kolmeks materjaliks: papp (karp), polüstüreen (mullikile), polüetüleen (kotid jne.). Teie süsteem koosneb materjalidest, mida on võimalik ümbertöödelda, kui viite süsteemi elemendid vastavatele ümbertöötlemisfirmadele. See aparaat sisaldab palju ümbertöödeldavaid elemente. Kui Te tahate vana aparaadi ära visata, siis viige see palun ümbertöötlemiskeskusesse.

Palun järgige kohalikke seadusi, mis puudutavad pakendi, vana seadme või patareide äraviskamist.

Märkus

Kõik muudatused, mis on tehtud sellele aparaadile ja mis pole kooskõlas Philips Consumer Electronics-i lubatuga, võivad muuta Teie aparaadi kasutamiskõlbmatuks.

7 VIGADE SELGITAMINE

! Hoiatus!

- Ärge kunagi eemaldage selle kellraadio korpust

Kui tahate, et garantii kehtiks, siis ärge kunagi üritage aparaati ise parandada. Kui Teil tekib probleeme kellraadio kasutamisel, siis enne abi palumist vaadake läbi allolevad punktid. Kui probleemi pole võimalik kõrvaldada, siis minge Philipsi kodulehele (www.Philips.com/support). Kui Te võtate ühendust Philipsiga, siis veenduge, et Teie kellraadio on läheduses ja mudeli- ning seerianumbrid on kättesaadavad. (Vaadake "Alustamine").

Vool puudub:

- Veenduge, et AC vooluadapter on korralikult ühendatud.
- Veenduge, et pistikupesas on vool.

Heli puudub:

- Kohandage volüümi.

Halb raadiovastuvõtt:

- Pikendage antenni maksimaalselt.

Taimer ei tööta:

- Pange kellaaeg õigeks.
- Pange taimer tööle.

Kella/taimeri sätted on kustutatud:

- On toimunud kas voolukatkestus või on vahepeal vooluadapter seinakontaktist välja tõmmatud.
- Algseadistage kell/taimer.

6 TOOTE INFORMATSIOON



Märkus

- Toote informatsioon võib muutuda eelneva hoiatusega.

| | |
|---------|--|
| AC Vool | Toide: 100-240 V, 50/60 Hz Väljund: 5V, 800mA |
|---------|--|

| | |
|-----------------|----|
| Voolu tarbimine | 4W |
|-----------------|----|

| | |
|--|---------|
| Voolu tarbimine valmisolekurežiimil | <0.45 W |
|--|---------|

| | |
|-----------------------------------|-----------------|
| Mõõtmed – Peaseade (L x K x S) | 100 x 82 x 33mm |
|-----------------------------------|-----------------|

| | |
|--|--------------|
| Kaal – Pakendiga koos – Peaseade | 385g 137g |
|--|--------------|

| | |
|----------------------|----------------|
| Häälestamise vahemik | 87,5 – 108 MHz |
|----------------------|----------------|

| | |
|------------------------|--------|
| Häälestamise võrgustik | 100KHz |
|------------------------|--------|

2 TEIE KELLRAADIO

Õnnitleme Teid ostu puhul ja tere tulemast Philipsi perre. Et lõigata suurimat kasu sellest, mida Philipsil on Teile pakkuda, registreerige enda toode www.philips.com/welcome

Tutvustus

Selle kellraadioga saate Te nautida nii FM raadiot kui ka heli- ja pildifaile, mis on talletatud mälukaartile. Te saate määrata 2 eraldi alarmi aega. Alarmi heliks saate valida helifaili, mis on talletatud Teie mälukaartile või sisseehitatud mälukaartile.

Mis on karbis

Kontrollige ja leidke pakist üles:

- Peaaparaat
- AC vooluadapter
- Kasutusjuhend
- Kiire alustamise juhend

Peaaparaadi ülevaade (Vaadake 1)

1. MENU (menüü)

- Ligipääs kodumenüüle
- Ligipääs eelmisele menüüle

2. OK

- Kinnita sisestus või valik
- Kella puhul: mängi/pausi slaidiühõu
- Raadio puhul: mängi/vaigista raadio mängimine
- Muusika puhul: mängi/pausi valitud lugu
- Pildi slaidiühõu puhul: mängi/pausi/suurenda

3. ▲, ▼

- Liiguta osutit üles/alla
- Raadio/piltide puhul: pööra pilti päripäeva/vastupäeva
- Raadio puhul: vaheta jaama numbrit
- Muusika puhul: vali erinev esitusviis

4. VOL (helitugevus)

- Seadista helitugevust

5. SD/MMC (mälukaarti tüübid)

- SD/MMC kaarti pilu

... TEIE KELLRAADIO

6. ALARM 1/ALARM 2

- Määra, aktiveeri või deaktiveeri alarm

7. REPEAT ALARM/BRIGHTNESS CONTROL (korda alarmi/ereduse määramine)

- Korda alarmi
- Vali ekraani ereduse tase

8. CLOCK (kell)

- Vajutage, et muuta kella positsiooni ekraanil
- Vajutage ja hoidke all, et määrata kellaaeg.

9. TUNING ◀▶ (häälestus)

- Vajutage, et leida raadiojaamu
- Piltide/muusika puhul: vali eelnev/järgmine element.

10. SLEEP (magamajäämise funktsioon)

- Määrake, aktiveerige või deaktiveerige magamajäämise funktsiooni taimer

11. DC IN 5V

- Voolujuhtme pistikupes

12. Antenna (antenn)

... SEADMETE KOHANDAMINE

Automaatse hämardumise taimeri aktiveerimine

1. Vajutage **MENU** (menüü).
2. Valige **[Settings]** (sätted) -> **[Auto dim timer]** (automaatne hämardumise taimer) -> **[Auto dim]** (automaatne hämardumine).
3. Vajutage **OK**, et valida **[ON]** (peal).
4. Valige **[Start]** (alustamine), siis vajutage **OK**.
5. Vajutage **▲ ▼**, et määrata tunnid ja siis vajutage **OK**, et kinnitada.
6. Vajutage **▲ ▼**, et määrata minutid ja siis vajutage **OK**, et kinnitada.
↳ Aeg, millal automaatne hämardumine algab, on määratud.
7. Valige **[End]** (lõpp).
8. Korrake samme 5-6, et määrata lõpu aeg.
↳ Aeg, millal automaatne hämardumine lõppeb, on määratud.

Slaidiühõu sätete valimine

1. Vajutage **MENU** (menüü).
2. Valige **[Settings]** (sätted) -> **[Slideshow]** (slaidiühõu).
3. Vajutage **OK** ja siis tehke valik:
 - **[Slideshow sequence]** (slaidiühõu järgnevus): Esitab pildid kas järjestikuliselt või suvalises järjekorras.
 - **[Slideshow effect]** (slaidiühõu efekt): Valib slaidiühõu efektid.
 - **[Slideshow frequency]** (slaidiühõu sagedus): Valib slaidiühõu intervallid.

Pildi näitamine koos muusikaga

1. Vajutage **MENU** (menüü).
2. Valige **[Settings]** (sätted) -> **[Photo with music playback]** (pilt koos muusika esitamisega).
3. Vajutage **OK**, et valida **[ON]** (siselülitatud).

Originaalsätete taastamine

1. Vajutage **MENU** (menüü) ja siis valige **[Settings]** (sätted) -> **[Restore default settings]** (taasta esialgsed sätted).
2. Vajutage **OK**.
↳ Näidatakse kinnituskasti.

5 SEADMETE KOHANDAMINE

Aja formaadi muutmise

1. Vajutage **MENU** (menüü).
2. Valige **[Settings]** (sätted) -> **[Clock]** (kell) -> **[Format]** (formaad).
3. Vajutage **OK**, et valida **[12 hour]** (12-tunnine süsteem) ja **[24 hour]** (24-tunnine süsteem) vahel.
4. Valige **[Date format]** (kuupäeva formaat).
5. Vajutage **OK**, et valida **[DD – MM – YYYY]** (päev, kuu, aasta) ja **[YYYY – MM – DD]** (aasta, kuu, päev) vahel.

Kella stiili valimine

1. Vajutage **MENU** (menüü).
2. Valige **[Settings]** (sätted) -> **[Clock style]** (kella stiil).
3. Vajutage **OK** ja tehke valik.
 - **[Format]** (formaad): valige digitaalne või analoog kell.
 - **[Color]** (värv): valige kella värv.
4. Vajutage **MENU** (menüü), et väljuda sätete menüüst.

Nõuanne

- Kui Te valite analoogkella, siis kella värv jääb valgeks, kui ta asub ekraani keskel.

Alarmi muusika ja pildi valimine

1. Vajutage **MENU** (menüü).
2. Valige **[Settings]** (sätted) -> **[ALARM 1]** / **[ALARM 2]**.
3. Vajutage **OK** ja tehke valik.
 - **[Alarm music]** (alarmi muusika): valige alarmi muusika.
 - **[Alarm photo]** (alarmi pilt): valige alarmi pilt.

Nõuanne

- Pildi – või muusikarežiimil olles vajutage ja hoidke all **ALARM 1** / **ALARM 2**, et salvestada antud pilt/muusika alarmi pildiks/muusikaks.

3 ALUSTAMINE

Hoiatus

- Kasutage juhtimisseadmeid ainult nii, nagu siin juhendis on määratud.

Alati järgige juhendeid selles peatükis järjest. Kui Te kontakteerute Philipsiga, siis Teilt küsitakse kellraadio mudeli- ja seerianumbrit. Mudeli- ja seerianumber on kellraadio tagaküljel. Kirjutage need numbrid siia:

Mudeli nr. _____

Seeria nr. _____

Vooluga ühendamine

Hoiatus

- Elektrilöögi oht! Kui Te eemaldate aparaadi vooluallikast, siis tõmmake alati pistikut pistikupesast, mitte juhtmest.

- Ühendage kaasasolev AC adapter aparaadiga ja AC pistikupesaga. (Vaadake 2).

Valige ekraanil kasutatav keel

1. Vajutage **MENU** (menüü)
 - ↳ Ilmub kodumenüü
2. Valige **[Settings]** (sätted) ja siis valige **OK**
 - ↳ Ilmub sätete menüü
3. Valige **[Language]** (keel) ja siis valige **OK**
4. Tehke valik ja vajutage **OK**, et kinnitada otsust.
5. Vajutage **MENU** (menüü), et väljuda sätete menüüst.

... ALUSTAMINE

Kellaaja ja kuupäeva määramine

1. Vajutage **MENU** (menüü).
2. Valige **[Settings]** (sätted) -> **[Clock]** (kell) -> **[Set time]** (määra aeg) ja siis vajutage **OK**.
3. Vajutage **▲ ▼**, et määrata tunnid ja siis vajutage **OK**, et kinnitada.
4. Vajutage **▲ ▼**, et määrata minutid ja siis vajutage **OK**, et kinnitada.
5. Valige **[Set date]** ja siis vajutage **OK**.
6. Vajutage **▲ ▼**, et määrata päeva ja siis vajutage **OK**, et kinnitada.
7. Vajutage **▲ ▼**, et määrata kuud ja siis vajutage **OK**, et kinnitada.
8. Vajutage **▲ ▼**, et määrata aasta ja siis vajutage **OK**, et kinnitada.
9. Vajutage **MENU** (menüü), et väljuda sätete menüüst.

... TEIE KELLRAADIO KASUTAMINE

SD/MMC kaarti heli aktiveerimine

1. Korrake samme 1-3 (Vaadake "SD/MMC kaarti heli kuulamine").
2. Vajutage **SLEEP** (magamajäämise funktsioon) korduvalt, et valida aja pikkust.
 - ↳ Määratud aja möödudes lõppeb heli esitus.

Eelseadistatud magamajäämise funktsiooni muusika aktiveerimine

1. Kella või piltide režiimil olles vajutage korduvalt **SLEEP** (magamajäämise funktsioon), et valida aja pikkust.
2. Vajutage **▲ ▼**, et valida magamajäämise funktsiooni muusikat.
 - **[Relaxation 1]**
 - **[Relaxation 2]**
 - **[Relaxation 3]**
 - ↳ Määratud aja möödudes lõppeb muusika esitus.

Eelseadistatud magamajäämise funktsiooni muusika deaktiveerimine

- Vajutage **SLEEP** (magamajäämise funktsioon) korduvalt, kuni **[OFF]** (väljas) ilmub ekraanile.

... TEIE KELLRAADIO KASUTAMINE

Alarmi peatamine

- Alarmi kõlades vajutage ükskõik millist nuppu, väljaarvatud **REPEAT ALARM/BRIGHTNESS CONTROL** (korda alarmi/ereduse määramine).

Alarmi kordamine

- Kui alarm kõlab vajutage **REPEAT ALARM/BRIGHTNESS CONTROL** (korda alarmi/ereduse määramine).
 - ↳  vilgub.
 - ↳ alarm hakkab korduma iga 9 minuti tagant.

Alarmi väljalülitamine

- Alarmi väljalülitamiseks vajutage **ALARM 1/ALARM 2** korduvalt, kuni  muutub .

Nõuanne

- Kui alarm kõlab ja nuppe ei vajutata, siis alarm jätkab tegevust 30 minutit.

Magamajäämise funktsiooni määramine

Määratud aja möödudes lülitub kellraadio valmisolekurežiimi (möödetud minutites). Te saate valida muusika, mis mängib määratud aja jooksul.

Raadio aktiveerimine

- Häälestage raadiojaamale.
- Vajutage **SLEEP** (magamajäämise funktsioon) korduvalt, et valida aja pikkust.
 - ↳ Määratud aja möödudes lülitub raadio välja.

4 TEIE KELLRAADIO KASUTAMINE

Kella kuvamine

- Vajutage **MENU** (menüü).
- Valige **[Clock]** ja siis vajutage **OK**.
 - ↳ Hetkese kellaaja ja alarmi staatused kuvatakse sisemise mälu piltide taustal.
 - Slaidiühõu lõpetamiseks vajutage **OK**. Vajutage nuppu uuesti, et jätkata vaatamist.
 - Taustapildi vahetamiseks vajutage **TUNING ◀▶** (häälestus).
 - Kella asukoha muutmiseks ekraanil vajutage nupule **CLOCK** (kell).

FM raadio kuulamine

- Vajutage **MENU** (menüü) ja siis valige **[Radio]** (raadio).
- Vajutage **TUNING ◀▶** (häälestus), et otsida raadiojaamu.

Raadiojaamade automaatseks otsimiseks:

- Vajutage ja hoidke all **TUNING ◀▶** (häälestus).
 - ↳ Raadio leiab ise automaatselt üles tugeva signaaliga raadiojaama.
 - Korrake sammu 1, et leida meeldiv raadiojaam.
- Et leida nõrga signaaliga raadiojaama, vajutage **TUNING ◀▶** (häälestus), kuni olete leidnud soovitud jaama.

Nõuanne

- Kohendage antenni, et saada tugevamat signaali.

Raadio väljalülitamine

Raadio väljalülitamiseks vajutage **OK**. Kui tahate raadiot tööle panna, siis vajutage uuesti **OK**.

Raadiojaamade programmeerimine

Teil on võimalik mälus hoida automaatselt või manuaalselt talletatuna 20 FM raadiojaama.

Manuaalne programmeerimine

1. Häälestage jaamale.
2. Vajutage ja hoidke all **OK** nappu, umbes 2 sekundit.
↳ eelseadistuse number hakkab vilkuma.
3. Vajutage **▲ ▼**, et valida number 1-20 selle jaama jaoks.
4. Vajutage **OK**, et kinnitada otsust.
5. Korrake samme 1-4, et talletada mõni teine raadiojaam.

Automaatne programmeerimine

Automaatne programmeerimine algab eelseadistusest nr 1. Kõik eelnevad eelseadistused kustutatakse.

1. Vajutage **MENU** (menüü).
2. Valige [**Settings**] (sätted) -> [**Auto tune**] (automaatne häälestamine) ja siis vajutage **OK**.
↳ Kõik saadavalolevad jaamad programmeeritakse.
↳ Peale kõikide jaamade talletamist hakkab 1. eelseadistatud jaam mängima.

Piltide vaatamine

1. Sisestage SD/MMC kaart **SD/MMC** kaarti pilusse.
↳ Ilmub kodumenüü
2. Valige [**Photo**] (pilt) kodumenüüst.
↳ Ekraanil näidatakse kaartil olevate piltide pisipilte.
3. Vajutage **OK**.
↳ Hetkel valitud pildist alates hakatakse näitama slaidiühendusi.
 - Vajutage **OK**, et panna slaidiühendus pausile. Jätkamiseks vajutage uuesti **OK**.
 - Eelmise/järgmise pildi valimiseks vajutage **TUNING ◀▶** (häälestus).
 - Pildi päripäeva pööramiseks vajutage **▼**.
 - Pildi vastupäeva pööramiseks vajutage **▲**.
 - Kella näitamiseks piltide vaatamise ajal vajutage **CLOCK** (kell).

SD/MMC kaarti heli kuulamine

1. Sisestage SD/MMC kaart **SD/MMC** kaarti pilusse.
↳ Ilmub kodumenüü.
2. Valige [**Music**] (muusika) kodumenüüst.
3. Valige kataloog/fail ja siis vajutage **OK**.
↳ faili hakatakse mängima.
 - Pausimiseks vajutage **OK**. Jätkamiseks vajutage uuesti **OK**.
 - Eelmise/järgmise faili valimiseks vajutage **TUNING ◀▶** (häälestus).
 - Erinevate esitusviiside (korda ühte, korda kõiki ja esita suvalises järjekorras) valimiseks vajutage **▲ ▼**.
 - Et määrata hetkel mängiv lugu magamajäämise funktsiooni look, vajutage ja hoidke all **SLEEP** (magamajäämise funktsioon).

Alarmi määramine

Märkus

- Enne, kui alustate, veenduge, et kellaeg on õige.

Teil on võimalik määrata kaks erinevat alarmi aega. Alarmi heliks saate Te valida helifaili, mis on talletatud sisseehitatud – või välisele mälukaartile.

1. Vajutage **ALARM 1/ALARM 2**.
↳ Alarm 1/Alarm 2 ikoon ja kellaaja numbrid ilmuvad ekraanile.
2. Vajutage **▲ ▼**, et määrata tunnid ja siis vajutage **OK**, et kinnitada.
3. Vajutage **▲ ▼**, et määrata minutid ja siis vajutage **OK**, et kinnitada.
↳ Määratud kellaajal hakkab alarmi heli tasapisi valjenema.