

Informacje ogólne

Dostarczone akcesoria	222
Informacje dotyczące konserwacji i bezpieczeństwa pracy	222

Połączenia

Krok 1: Instalacja głośników satelitarnych	223
Krok 2: Instalacja przednich głośników przy użyciu stojaków subwooferów	223
Krok 3: Podłączanie głośników i subwooferów	224
Krok 4: Rozmieszczenie głośników i subwooferów	225
Krok 5: Podłączanie anten FM/MW	225
Krok 6: Podłączanie odbiornika TV	226
Korzystanie z gniazda Scart	226
Korzystanie z gniazda Composite Video (CVBS)	226
Korzystanie z gniazda S-Video	226
Krok 7: Podłączanie kabla zasilającego	227

Połączenia (opcjonalne)

Podłączanie magnetowidu lub dekodera telewizyj kablowej/satelitarnej	228
Odtwarzanie nagrania z magnetowidu	228
Korzystanie z magnetowidu w celu nagrywania z płyt DVD	228
Podłączanie cyfrowego sprzętu audio	229
Odtwarzanie nagrania	229
Nagrywanie (cyfrowe)	229

Przegląd funkcji

Odtwarzacz i pilot zdalnego sterowania	230–231
Przyciski sterujące dostępne tylko na pilocie zdalnego sterowania	231

Czynności wstępne

Krok 1: Wkładanie baterii do pilota zdalnego sterowania	232
Korzystanie z pilota zdalnego sterowania	232
Krok 2: Nastawianie zegara	232
Krok 3: Ustawianie odbiornika TV	233
Zmiana ustawienia NTSC/PAL za pomocą pilota zdalnego sterowania	233
Wybór systemu kolorów odpowiadającego systemowi kolorów odbiornika TV	233
Krok 4: Wybór układu głośników	234
Zmiana położenia odbiorcy	234
Konfigurowanie kanałów głośników	235
Krok 5: Wybór wersji językowej	235

Odtwarzanie płyt

Płyty odtwarzane przez urządzenie	236
Odtwarzanie płyt	236
Włączanie/wyłączanie automatycznego trybu gotowości Eco	237
Korzystanie z menu płyty	237
Podstawowe elementy sterujące odtwarzaniem	237
Kontynuacja odtwarzania od miejsca zatrzymania (DVD/VCD)	237
Zmiana płyt bez przerywania odtwarzania	237
Wybór różnych funkcji odtwarzania wielokrotnego	238
Tryb odtwarzania wielokrotnego	238
Odtwarzanie wielokrotne fragmentu rozdziału/utworu	238
Programowanie ulubionych utworów (tylko płyty CD audio)	238–239
Kasowanie programu odtwarzania	239
Korzystanie z paska menu do programowania odtwarzania	240
Odtwarzanie płyt MP3	241
Programowanie płyty MP3	241

Opcje menu płyt DVD

Korzystanie z paska menu	242
Korzystanie z menu ustawień (Ustawienia preferencji użytkownika)	243
Ustawianie formatu obrazu TV	243
Poprawa jakości obrazu w systemie NTSC	244
Regulacja położenia obrazu na ekranie odbiornika TV	244
Wybór predefiniowanego ustawienia kolorów	244
Dostrajanie osobistego zestawu ustawień kolorów	244
Ustawianie wyjścia cyfrowego	245
Ustawianie wyjścia PCM	245
Ustawianie wyjścia analogowego	246
Tryb nocny – włączanie/wyłączanie	246
Funkcja karaoke – włączanie/wyłączanie	246
Okno statusu – włączanie/wyłączanie	247
PBC (Kontrola odtwarzania) – włączanie/wyłączanie	247
Tekst pomocy – włączanie/wyłączanie	247
Zmiana hasła	248
Ograniczenie odtwarzania przez ustawienie poziomu blokady rodzicielskiej	249

Blokowanie/odblokowywanie odtwarzania wybranej płyty DVD	250
Włączanie jednokrotnego/wielokrotnego odtwarzania	251
Zmiana kraju blokady rodzicielskiej	251
<hr/>	
Obsługa tunera	
Wyszukiwanie stacji radiowych	252
Programowanie stacji radiowych	252
Korzystanie z trybu Plug & Play	252
Automatyczne zapamiętywanie stacji	253
Programowanie ręczne	253
Wybór jednej z zaprogramowanych stacji	253
Kasowanie zaprogramowanych stacji radiowych	253
<hr/>	
Funkcje wyłącznika czasowego	
Nastawianie wyłącznika czasowego	254
Włączanie/wyłączanie wyłącznika czasowego	254
Nastawianie wyłącznika nocnego	255
<hr/>	
Ustawienia dźwięku i regulacja głośności	
Ustawienia dźwięku	256
Wybór dźwięku przestrzennego	256
Włączanie/wyłączanie funkcji uwydatniania głosu	256
Regulacja poziomu głośności subwoofera	256
Regulacja poziomu niskich/wysokich tonów	256
Wybór cyfrowych efektów dźwiękowych	256
Regulacja głośności	256
<hr/>	
Inne funkcje	
Włączanie/wyłączanie urządzenia	257
Przełączanie na aktywny tryb	257
Przełączanie na tryb oszczędzania energii Eco Power	257
Przełączanie na trybu gotowości (widoczny zegar)	257
Przyciemnianie wyświetlacza	257
Nagrywanie na urządzeniu zewnętrznym	257
Korzystanie z pilota zdalnego sterowania do obsługi telewizora	257
<hr/>	
Rozwiązywanie problemów	
258–259	
<hr/>	
Dane techniczne	
260	
<hr/>	
Słownik terminów	
261	

Informacje ogólne

Dostarczone akcesoria

Kable głośników satelitarnych i głośnika środkowego



Kable głośników przednich i subwooferów



Kabel SCART (czarny)



Antena przewodowa FM



Antena ramowa MW



Pilot zdalnego sterowania i dwie baterie

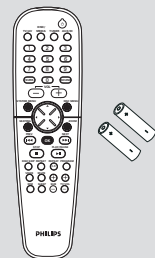

Kabel zasilający AC



Miniaturowe podstawki głośników oraz wkręty



Uchwyty montażowe i wkręty



Informacje dotyczące konserwacji i bezpieczeństwa pracy

Wysokie temperatury, wilgoć, woda i kurz

– Urządzenie, baterie oraz płyty powinny być zabezpieczone przed wilgocią, deszczem, piaskiem i wysoką temperaturą (wytwarzaną przez grzejniki lub bezpośrednie światło słoneczne). Szuffada odtwarzacza powinna być zawsze zamknięta, co zapobiega gromadzeniu się kurzu na soczewkach.

Skroplona para wodna

– Przeniesienie odtwarzacza z zimnego do ciepłego otoczenia może spowodować zaparowanie soczewek, co uniemożliwia odtwarzanie płyt. Odtwarzacz należy pozostawić w ciepłym pomieszczeniu do czasu odparowania wilgoci.

Wentylacja

– Nie należy używać odtwarzacza DVD umieszczonego w zamkniętej przestrzeni. Wokół odtwarzacza należy pozostawić około 10 cm (4 cale) wolnej przestrzeni w celu zapewnienia jego odpowiedniej wentylacji.

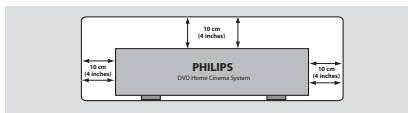

Zasady obchodzenia się z płytami

– Aby wyczyścić płytę CD, należy przetrzeć ją miękką, nie strzępiącą się szmatką w kierunku od środka ku brzegom płyty po jej promieniu. Nie wolno stosować środków czyszczących, ponieważ mogą one uszkodzić płytę!



– Opisy należy umieszczać po zadrukowanej stronie płyty CDR(W) i tylko przy użyciu pisaka z miękką końcówką.

– Płyty należy chwytać za brzegi, nie dotykając ich powierzchni.

Czyszczenie obudowy

– Do czyszczenia obudowy należy użyć miękkiej, nie strzępiącej się ściereczki zwilżonej łagodnym roztworem detergentu. Zabronione jest korzystanie ze środków z zawartością alkoholu, spirytusu, amoniaku oraz środków mogących zarysować powierzchnię obudowy.

Wybór odpowiedniego miejsca

– Odtwarzacz należy ustawić na płaskiej, twardej i stabilnej powierzchni. Pilot zdalnego sterowania i dwie baterie

Krok 1: Instalacja głośników satelitarnych

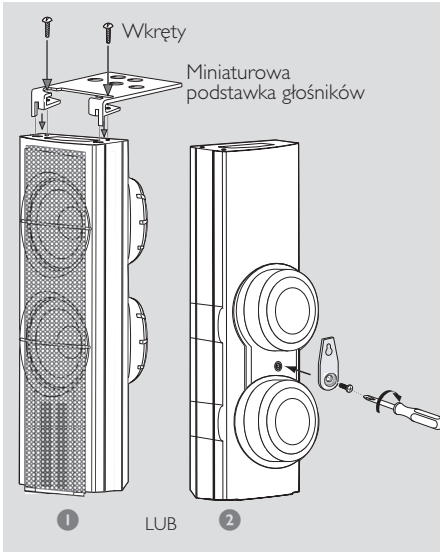

- 1 Przed podłączeniem głośników do odtwarzacza DVD przymocuj miniaturową podstawkę głośników do głośników satelitarnych za pomocą dostarczonych wkrętów.

LUB

- 2 Zamontuj głośniki na ścianie. Za pomocą dostarczonych wkrętów przymocuj uchwyt montażowy do tylnej części obudowy głośników. Następnie zamocuj głośnik na ścianie, wieszając go na przymocowanym wcześniej wkręcie (nie należącym do wyposażenia standardowego).

OSTRZEŻENIE!

Uchwyty montażowe powinny być mocowane do ściany przez odpowiednio wykwalifikowaną osobę. Samodzielny montaż uchwytów grozi uszkodzeniem urządzenia lub obrażeniami osób.

Uwaga:

- Głośniki satelitarne posiadają oznaczenia REAR L (tylny lewy) lub REAR R (tylny prawy).

Krok 2: Instalacja przednich głośników przy użyciu stojaków subwooferów

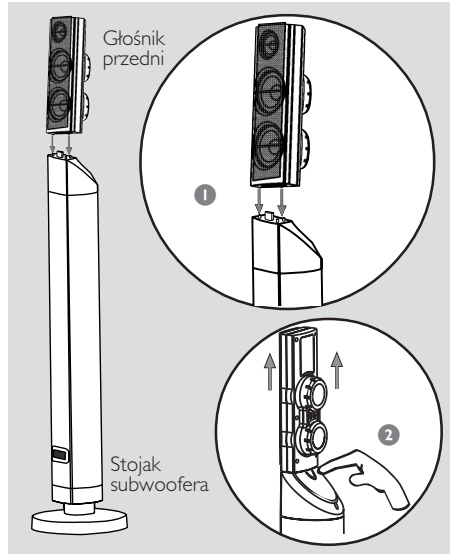

Przednie głośniki podłączone są do odtwarzacza DVD poprzez oba stojaki subwooferów.

- 1 Podłącz lewy przedni głośnik do stojaka lewego subwoofera, a prawy przedni głośnik do stojaka prawego subwoofera.
- 2 W celu odłączenia głośnika od stojaka subwoofera naciśnij przycisk znajdujący się z tyłu stojaka subwoofera, unosząc jednocześnie głośnik ku górze.

Uwaga:

- Przednie głośniki posiadają oznaczenia FRONT L (przedni lewy) lub FRONT R (przedni prawy).

Krok 3: Podłączenie głośników i subwooferów

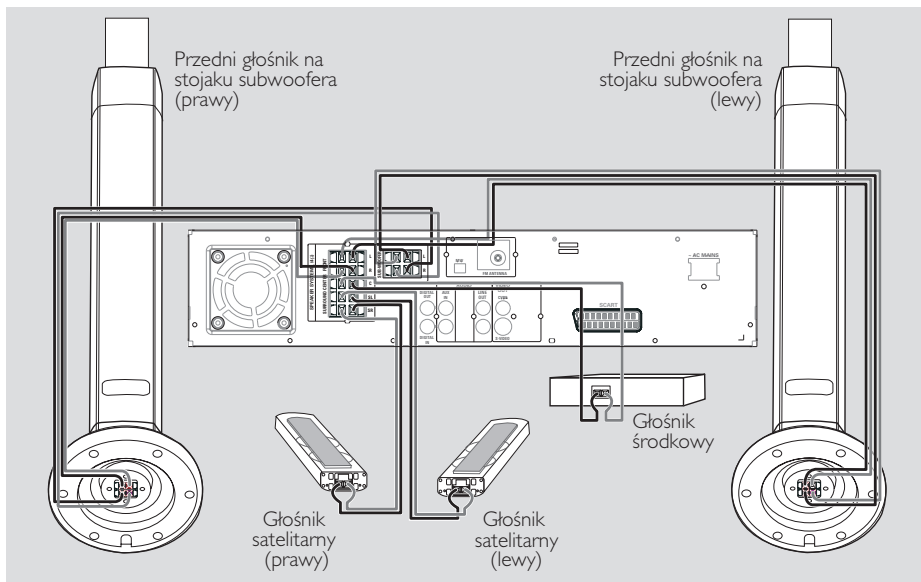

Głośniki należy podłączyć przy użyciu dostarczonych kabli głośnikowych, dopasowując kolory gniazd i kabli głośnikowych. Nieizolowany koniec kabla głośnikowego należy wsunąć całkowicie do gniazda.

Uwagi:

- Należy sprawdzić, czy kable głośnikowe zostały prawidłowo podłączone. Nieprawidłowe podłączenie może spowodować uszkodzenie systemu wskutek zwarcia.
- Do danej pary gniazd $+$ / $-$ nie należy podłączać więcej niż jeden głośnik.
- Nie należy podłączać głośników o niższej impedancji niż głośników dostarczonych w zestawie. Szczegółowe informacje można znaleźć w dalszej części niniejszej instrukcji, w rozdziale Dane techniczne.

Głośniki / subwoofer	⊖	⊕
Przedni lewy (FL) (L)	czarny	biały
Przedni prawy (FR) (R)	czarny	czerwony
Środkowy (C)	czarny	zielony
Satelitarny lewy (SL)	czarny	niebieski
Satelitarny prawy (SR)	czarny	szary
Subwoofer lewy (L)	czarny	fioletowy
Subwoofer prawy (R)	czarny	fioletowy

Krok 4: Rozmieszczenie głośników i subwooferów

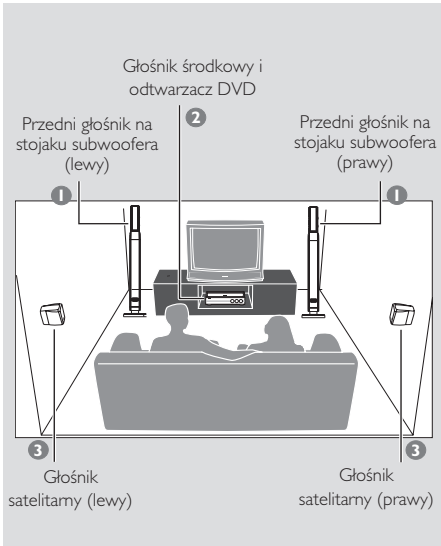

Aby uzyskać możliwie najdoskonalszy dźwięk przestrzenny, wszystkie głośniki powinny być ustawione w tej samej odległości od odbiorcy.

- 1 Prawy i lewy głośnik przedni wraz ze stojakami subwooferów umieścić w jednakowej odległości od odbiornika TV, pod kątem około 45 stopni względem odbiorcy.
- 2 Głośnik środkowy umieścić nad odbiornikiem TV lub odtwarzaczem DVD w taki sposób, aby można było zlokalizować dźwięk środkowego kanału.
- 3 Głośniki satelitarne umieścić na wysokości uszu odbiorcy, zwracając je ku sobie lub montując na ścianie.

Uwagi:

- Aby uniknąć wpływu zakłóceń magnetycznych na jakość obrazu, nie należy ustawiać przednich głośników zbyt blisko odbiornika TV.
- Wokół odtwarzacza DVD należy pozostawić wolną przestrzeń zapewniającą odpowiednią wentylację urządzenia.

Krok 5: Podłączanie anten FM/MW

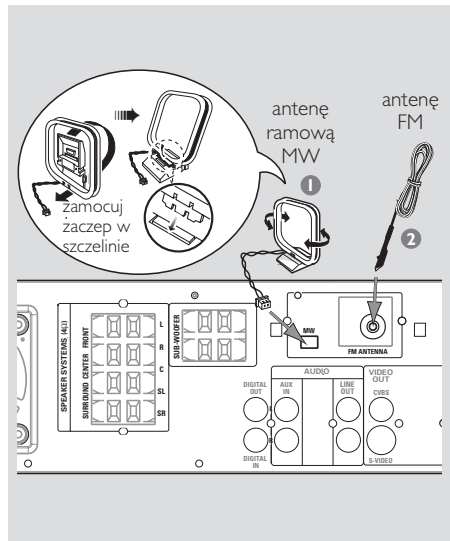

- 1 Podłącz dostarczoną antenę ramową MW do gniazda **MW**. Umieść antenę MW na półce, stojaku lub przymocuj ją do ściany.
- 2 Podłącz dostarczoną antenę FM do gniazda **FM**. Rozwiń antenę FM i przymocuj jej końce do ściany.

Aby odbiór sygnału stereo FM był lepszy, należy podłączyć antenę zewnętrzną FM (nie należąca do wyposażenia).

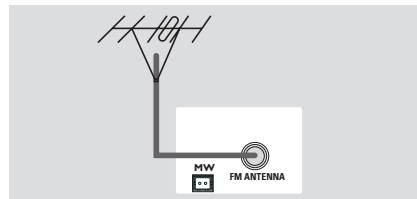

Uwagi:

- Antenę należy ustawić w taki sposób, aby uzyskać optymalny odbiór.
- Anteny należy ustawiać możliwie jak najdalej od telewizora, magnetowidu czy innego źródła promieniowania, aby uniknąć zakłóceń.

Krok 7: Podłączenie kabla zasilającego

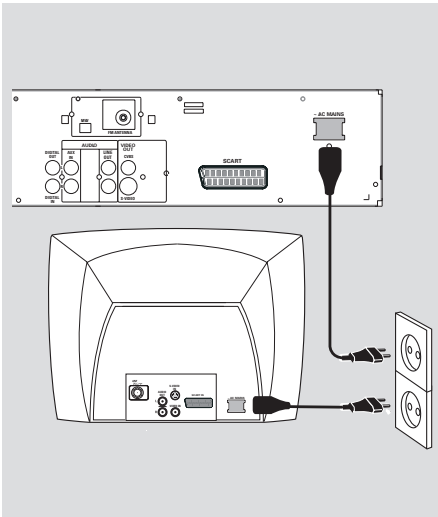

Po prawidłowym podłączeniu wszystkich elementów wtyczkę kabla zasilającego należy umieścić w gniazdku sieciowym.

Po włączeniu zasilania nie wolno wykonywać, ani zmieniać połączeń.

Na wyświetlaczu odtwarzacza DVD

może zostać wyświetlony komunikat "AUTO INSTALL - PRESS PLAY" (Instalacja automatyczna - naciśnij przycisk PLAY). Należy nacisnąć przycisk ►|| na panelu przednim w celu zachowania wszystkich dostępnych stacji radiowych, lub przycisk ■ w celu wyjścia z funkcji programowania (patrz str. 252 "Obsługa tunera").

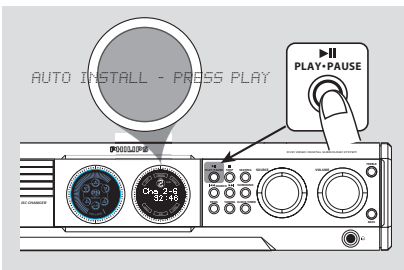

Połączenia (opcjonalne)

Podłączanie magnetowidu lub dekodera telewizji kablowej/satelitarnej

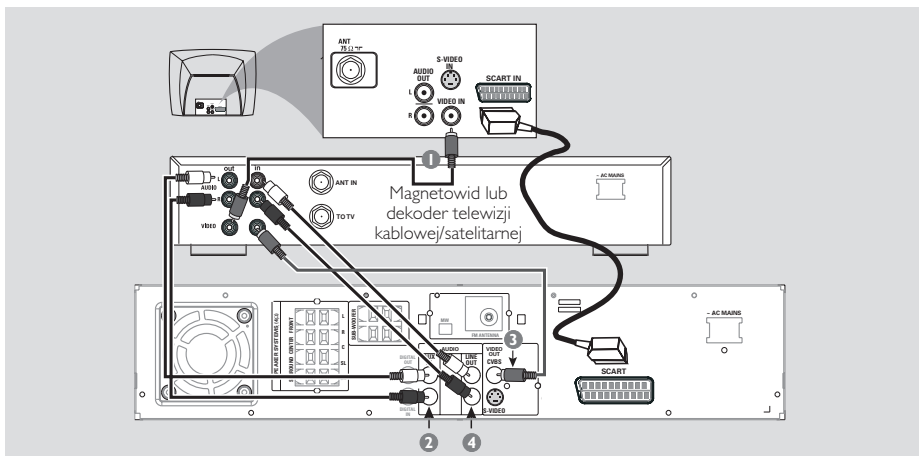

Odtwarzanie nagrania z magnetowidu

- 1 Podłącz magnetowid lub dekodery telewizji kablowej/satelitarnej do odbiornika TV w sposób przedstawiony poniżej;
- 2 Połącz gniazda **AUX IN (R/L)** odtwarzacza DVD z gniazdami AUDIO OUT magnetowidu lub dekodera telewizji kablowej/satelitarnej.

Przed rozpoczęciem odtwarzania należy nacisnąć przycisk **AUX/DI** na pilocie zdalnego sterowania, aby wybrać opcję "FLUX" (Wyjście pomocnicze) w celu uaktywnienia źródła sygnału wejściowego.

Korzystanie z magnetowidu w celu nagrywania z płyt DVD

Niektóre płyty DVD są zabezpieczone przed kopiowaniem. Zabezpieczonych płyt nie można skopiować przy użyciu magnetowidu.

- 3 Połącz gniazdo **CVBS** odtwarzacza DVD z gniazdem VIDEO IN magnetowidu.
- 4 Połącz gniazda **LINE OUT (R/L)** odtwarzacza DVD z gniazdami AUDIO IN magnetowidu. Pozwoli to dokonać analogowego nagrania stereofonicznego (dwa kanały, prawy i lewy).

Aby oglądać nagrywaną płytę DVD,

odtwarzacz DVD musi być połączony z telewizorem przy użyciu połączenia SCART (jak przedstawiono powyżej) lub połączenia S-VIDEO.

Podłączanie cyfrowego sprzętu audio

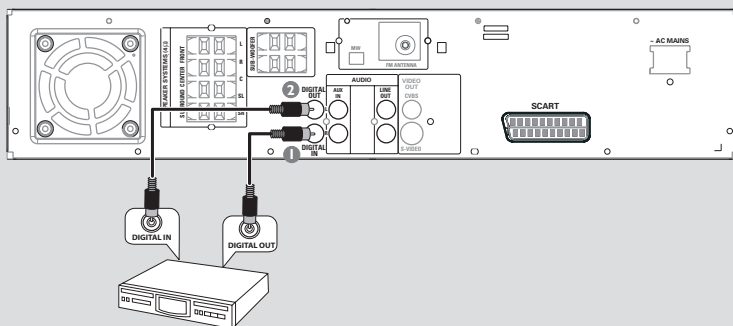

(na przykład)
Nagrywarka CD

Odtwarzanie nagrania

- 1 Połącz gniazdo **DIGITAL IN** odtwarzacza DVD z gniazdem DIGITAL OUT cyfrowego urządzenia audio.

Przed rozpoczęciem odtwarzania należy nacisnąć przycisk **AUX/DI** na pilocie zdalnego sterowania, aby wybrać opcję "DI" (Wejście cyfrowe) w celu uaktywnienia źródła sygnału wejściowego.

Nagrywanie (cyfrowe)

- 2 Połącz gniazdo **DIGITAL OUT** odtwarzacza DVD z gniazdem DIGITAL IN urządzenia do nagrywania cyfrowego (zgodnego z systemem DTS-Digital Theatre System wyposażonym na przykład w dekodery Dolby Digital).

Przed rozpoczęciem nagrywania wyjście cyfrowe DIGITAL OUTPUT musi zostać ustawione zgodnie z zastosowanym połączeniem audio. (Patrz str. 245 "Ustawianie wyjścia cyfrowego").

Uwagi:

- Niektóre płyty DVD są zabezpieczone przed kopiowaniem. Przekopanie takiej płyty za pomocą magnetowidu lub urządzenia do nagrywania cyfrowego nie jest możliwe.
- W przypadku korzystania z połączenia cyfrowego, nie będzie słychać odtwarzanych płyt SACD lub MP3-CD.
- Szczegółowe informacje o połączeniach oraz obsłudze innych urządzeń znajdują się dołączonych do nich podręcznikach użytkownika.

Przegląd funkcji

Odtwarzacz i pilot zdalnego sterowania

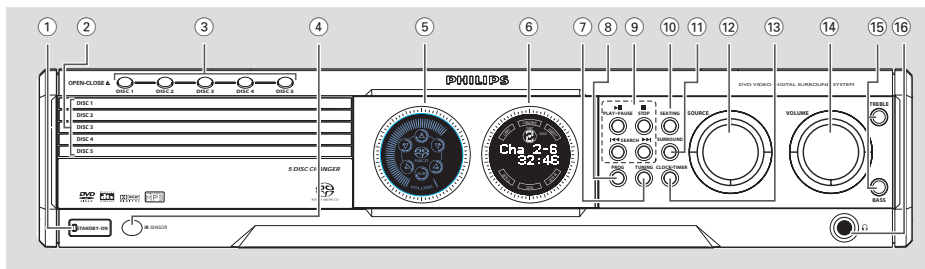

① STANDBY ON

- Służy do włączania urządzenia lub przełączania go w tryb gotowości Eco Power.
- *Umożliwia przełączenie urządzenia w tryb gotowości.

② Szuflady odtwarzacza 1~5

③ OPEN•CLOSE ▲ (DISC 1~5)

- Umożliwia otwarcie i zamknięcie określonej szuflady odtwarzacza (1-5).

④ IR SENSOR

- Czujnik pilota zdalnego sterowania.

⑤ Panel wyświetlacza głośników

⑥ Panel wyświetlacza odtwarzacza

⑦ TUNING

- Umożliwia przełączanie pomiędzy trybem dostrajania częstotliwości i trybem programowania stacji radiowych.

⑧ PROG (PROGRAM)

- DISC (Płyta): włącza tryb programowania.
- TUNER (Tuner): włącza tryb *automatycznego/ ręcznego programowania stacji radiowych.
- CLOCK (Zegar): umożliwia wybór wyświetlania zegara 12- lub 24-godzinnego.

⑨ ► II PLAY•PAUSE

- DISC (Płyta): uruchamia/zatrzymuje odtwarzanie.
- TUNER (Tuner): *powoduje przejście do trybu Plug & Play i/lub uruchamia instalację zaprogramowanych stacji radiowych (tylko odtwarzacz).

■ STOP

- Powoduje zakończenie danej operacji.
- DISC (Płyta): zatrzymuje odtwarzanie lub kasuje program.
- TUNER (Tuner): *kasuje zaprogramowaną stację radiową.

◀◀ SEARCH ▶▶ (PREV/NEXT)

- DISC (Płyta): *umożliwia wyszukiwanie wstecz/ wprzód lub wybór ścieżki.
 - TUNER (Tuner): *służy do dostrajania częstotliwości w górę/w dół lub do wybrania zaprogramowanej stacji radiowej. (W przypadku pilota zdalnego sterowania dostępna jest jedynie funkcja dostrajania częstotliwości w górę/w dół).
 - CLOCK (Zegar): umożliwia ustawienie minut i godzin.
- #### ⑩ SEATING (funkcja dostępna tylko w trybie wielokanałowym)
- Włącza/wyłącza wyświetlanie na odbiorniku TV schematu kontroli położenia odbiorcy. Do wyboru żądanego położenia odbiorcy należy używać pokrętki VOLUME na odtwarzaczu lub dźwójki na pilocie zdalnego sterowania.
- #### ⑪ SURROUND (Surr.)
- Umożliwia wybór trybu wielokanałowego dźwięku przestrzennego, dźwięku przestrzennego 3D lub dźwięku stereofonicznego.
- #### ⑫ SOURCE
- Służy do wyboru aktywnego trybu: TV/AV, DISC, TUNER lub AUX/DI.
 - DISC (Płyta): umożliwia przełączanie pomiędzy trybem DISC 1~5 (tylko odtwarzacz).
 - TUNER (Tuner): służy do przełączania pomiędzy odbiorem w paśmie FM i MW.
 - AUX/DI : umożliwia przełączanie pomiędzy trybem AUX (Wejście pomocnicze) i DI (Wejście cyfrowe).
- #### ⑬ CLOCK•TIMER
- *Powoduje przejście do trybu nastawiania zegara/ wyłącznika czasowego.
 - Wyświetla zegar przez kilka sekund.

14 VOLUME (VOL +/-)

- Służy do regulacji poziomu głośności.

15 BASS / TREBLE

- Umożliwia wybór przewagi tonów niskich lub wysokich. Do regulacji poziomu tonów niskich i wysokich służy pokrętko VOLUME.

16

- Gniazdo do podłączania słuchawek. Podłączenie słuchawek powoduje wyciszenie dźwięku głośników.

Przyciski sterujące dostępne tylko na pilocie zdalnego sterowania

17 SYSTEM MENU (tylko tryb DVD)

- Umożliwia wejście i wyjście z menu ustawień systemu.

18 Dżojstik ◀▶▲▼

- Umożliwia wybór kierunku poruszania się po strukturze menu.
- Do wyboru zaprogramowanej stacji radiowej służą przyciski ◀▶.

19 OK

- Służy do potwierdzenia wyboru.

20 DISC SKIP

- Umożliwia odtwarzanie płyty znajdującej się w kolejnej szufladzie odtwarzacza.

21 REPEAT

- Służy do wyboru różnych trybów odtwarzania wielokrotnego.

22 VOICE (funkcja dostępna tylko w trybie dźwięku wielokanałowego)

- Włącza/wyłącza funkcję uwydatniania głosu.

23 MUTE

- Wycisza dźwięk lub przywraca poprzednią głośność.

24 DIM

- Włącza/wyłącza tryb przyciemniania wyświetlacza.

25 SLEEP

- Służy do ustawiania wyłącznika nocnego.

26 SUB +/-

- Umożliwia regulację poziomu dźwięku subwooferów.

27 TVVOL +/-

- Służy do regulacji poziomu głośności odbiornika TV (tylko odbiorniki TV firmy Philips).

28 REPEAT A-B

- Umożliwia odtworzenie określonego fragmentu płyty.

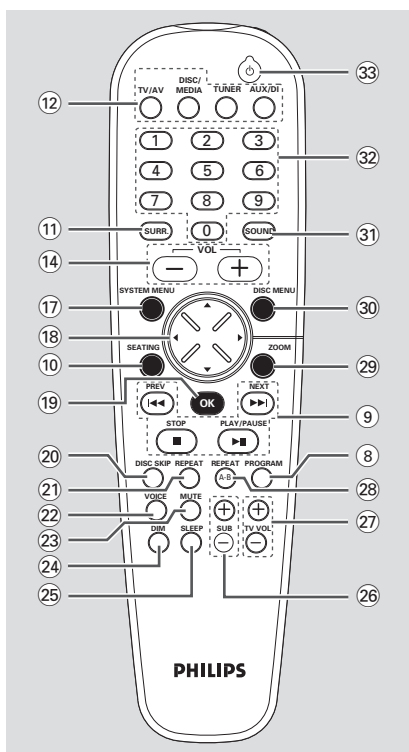

29 ZOOM

- Powiększa obraz na ekranie odbiornika TV.

30 DISC MENU

- Umożliwia wejście lub wyjście z menu zawartości płyty.
- Tylko dla VCD w wersji 2,0;
- W trybie zatrzymania odtwarzania, włącza/wyłącza tryb kontroli odtwarzania (PBC).
- Podczas odtwarzania umożliwia powrót do menu głównego.

31 SOUND

- Umożliwia wybór rodzaju dźwięku.

32 Klawiatura numeryczna (0-9)

- Umożliwia wprowadzenie numeru ścieżki/ utworu na płycie.
- Umożliwia wprowadzenie numeru zaprogramowanej stacji radiowej.

33

- Przełącza urządzenie w tryb oszczędzania energii Eco Power
- *Umożliwia przełączenie urządzenia w tryb gotowości.

* = Naciśnij i przytrzymaj przycisk przez co najmniej dwie sekundy.

Krok 1: Wkładanie baterii do pilota zdalnego sterowania

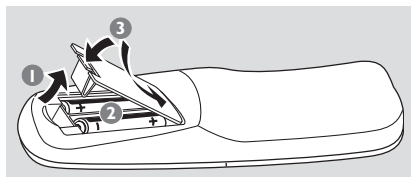

- 1 Otwórz komorę baterii.
- 2 Włóż dwie baterie typu R06 lub AA, stosując się do oznaczeń (+ / -) umieszczonych wewnątrz komory.
- 3 Zamknij pokrywę.

Korzystanie z pilota zdalnego sterowania

- 1 Skieruj pilota bezpośrednio na czujnik zdalnego sterowania (IR) na przednim panelu.
- 2 Wybierz źródło sygnału, którym chcesz sterować, naciskając jeden z przycisków wyboru źródła sygnału na pilocie zdalnego sterowania (na przykład TV/AV, TUNER).
- 3 Następnie wybierz żadaną funkcję (na przykład ► II, ◀◀ ▶▶).

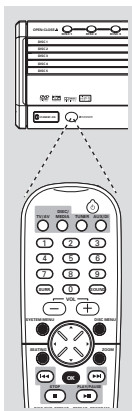

OSTRZEŻENIE!

- Baterie należy wyjąć z pilota w razie ich rozładowania, a także jeśli pilot nie będzie używany przez dłuższy czas.
- Nie należy używać razem nowych baterii ze starymi ani baterii różnych typów.
- Ponieważ baterie zawierają substancje chemiczne, powinny być wyrzucane w odpowiedni sposób.

Krok 2: Nastawianie zegara

Zegar można ustawić na wyświetlanie czasu w trybie 12-godzinnym lub 24-godzinnym (na przykład "12:00 AM" lub "00:00").

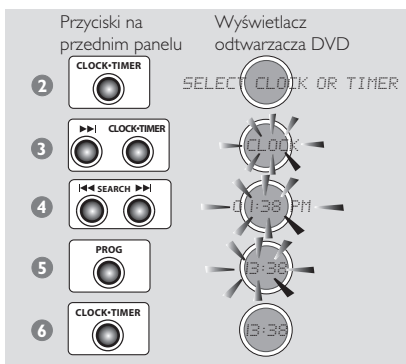

- 1 Naciśnij przycisk **STANDBY ON** w celu włączenia odtwarzacza DVD.
- 2 Naciśnij i przytrzymaj przycisk **CLOCK-TIMER**, aż pojawi się komunikat "SELECT CLOCK OR TIMER" (Wybierz zegar lub wyłącznik czasowy).
- 3 Naciśnij przycisk ►► (w razie potrzeby), aby zmienić wskazanie na wyświetlaczu na "CLOCK:" (Zegar), a następnie ponownie naciśnij przycisk **CLOCK-TIMER** w celu potwierdzenia wyboru.
- 4 Naciskaj przyciski ◀◀ / ▶▶ w celu ustawienia minut i godzin. Aby zwiększyć szybkość, naciśnij i przytrzymaj przycisk ◀◀ lub ▶▶.
→ Ustawienie minut powoduje odpowiednią zmianę godzin.
- 5 Naciśnij przycisk **PROG** w celu przełączenia trybu wyświetlania czasu z 12-godzinnego na 24-godzinnym lub odwrotnie.
- 6 Naciśnij ponownie przycisk **CLOCK-TIMER** w celu zapisania ustawień w pamięci.
→ Zegar zacznie działać.

Sprawdzanie czasu w dowolnym trybie pracy

- Naciśnij przycisk **CLOCK-TIMER**.
→ Czas będzie wyświetlany przez kilka sekund.

Uwagi:

- Odłączenie zasilania odtwarzacza DVD spowoduje skasowanie ustawień zegara.
- System wyjdzie z trybu ustawiania zegara, jeśli w ciągu 90 sekund nie zostanie naciśnięty żaden z przycisków.

Krok 3: Ustawianie odbiornika TV

WAŻNE!

Należy sprawdzić, czy dokonane zostały wszystkie niezbędne połączenia. (Patrz "Podłączanie odbiornika TV" na str. 226).

- 1 Ustaw pokrętkę **SOURCE** w takim położeniu, aby na wyświetlaczu pojawiło się wskazanie "DISC X" (Płyta X), lub naciśnij przycisk **DISC/MEDIA** na pilocie zdalnego sterowania.
- 2 Włącz odbiornik TV i ustaw odpowiedni kanał video. Na ekranie odbiornika TV powinien pojawić się niebieski obraz odtwarzacza DVD Philipsa.
 - Zazwyczaj kanał ten znajduje się pomiędzy najniższym i najwyższym kanałem i może być oznaczony jako FRONT, A/V IN lub VIDEO.
 - Więcej informacji znajduje się w instrukcji obsługi odbiornika TV.
 - Można również przejść do kanału 1 odbiornika TV, a następnie naciskać przycisk zmiany kanałów w dół do momentu znalezienia kanału video.
 - Także pilot zdalnego sterowania odbiornika TV może być wyposażony w przycisk lub przełącznik pozwalający na wybór różnych trybów video.

Zmiana ustawienia NTSC/PAL za pomocą pilota zdalnego sterowania

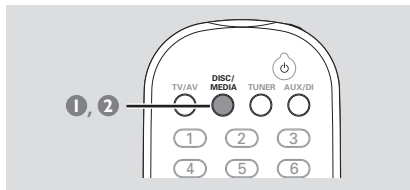

- 1 Naciśnij przycisk **DISC/MEDIA** na pilocie zdalnego sterowania, aby przejść do trybu odtwarzania płyt.
 - Należy sprawdzić, czy w szufladzie 1 odtwarzacza nie znajduje się płyta z utworami w formacie MP3.
 - Przed przejściem do kolejnej czynności należy poczekać na zakończenie odczytywania płyt przez urządzenie. W przypadku rozpoczęcia odtwarzania należy nacisnąć przycisk ■ w celu zatrzymania odtwarzania.
- 2 Naciśnij i przytrzymaj przycisk **DISC/MEDIA** pilota zdalnego sterowania do momentu wyświetlenia na panelu wyświetlacza wskazania 'PAL' lub 'NTSC'.
 - Aby zmienić ustawienie, należy wykonać ponownie czynność 2.

Wybór systemu kolorów odpowiadającego systemowi kolorów odbiornika TV

System kolorów niniejszego odtwarzacza DVD jest zgodny z systemami NTSC i PAL. Aby można było odtworzyć płytę DVD w niniejszym odtwarzaczu, systemy kolorów płyty, odtwarzacza i odbiornika TV muszą być zgodne.

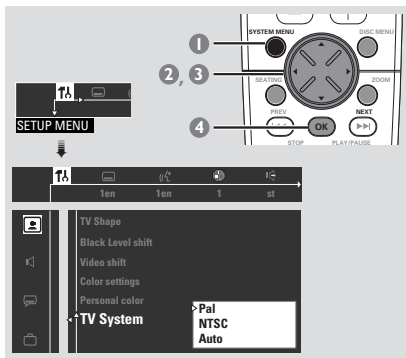

- 1 W trybie odtwarzania płyt zatrzymaj odtwarzanie i naciśnij przycisk **SYSTEM MENU**.
- 2 Do poruszania się po menu używaj przycisków dżojstika (◀▶▲▼) na pilocie zdalnego sterowania.
- 3 Wybierz ikonę naciśnij przycisk ▼.

Przejdź do opcji naciśnij przycisk ▶.

Przejdź do opcji 'TV System' (System TV) i naciśnij przycisk ▶.

Auto – należy wybrać to ustawienie, jeśli podłączony odbiornik TV jest zgodny zarówno z systemem NTSC, jak i z systemem PAL (multisystem). Format sygnału wyjściowego będzie zgodny z sygnałem wideo płyty.

NTSC – należy wybrać to ustawienie, jeśli podłączony odbiornik TV jest zgodny z systemem NTSC. Spowoduje to zmianę sygnału wideo przy odtwarzaniu płyty w systemie PAL (tylko płyty VCD) na format NTSC. Opcję 'Black level shift' (Przesunięcie poz. czerni) należy ustawić na 'On' (Wł.), aby poprawić kontrast kolorów i obraz podczas odtwarzania płyt DVD zgodnych z systemem NTSC.

PAL – należy wybrać to ustawienie, jeśli podłączony odbiornik TV jest zgodny z systemem PAL. Spowoduje to zmianę sygnału wideo przy odtwarzaniu płyty w systemie NTSC na format PAL.

- 4 Wybierz odpowiednie ustawienie i naciśnij przycisk **OK**.

Zamykanie ekranu menu

Należy nacisnąć przycisk SYSTEM MENU.

Krok 4: Wybór układu głośników

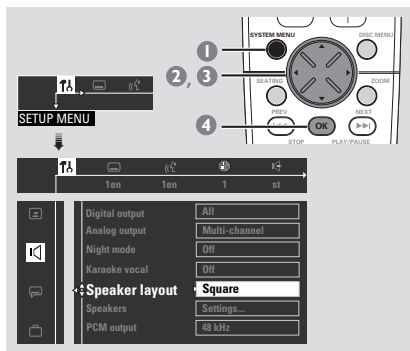

- 1 W trybie odtwarzania płyt naciśnij przycisk **SYSTEM MENU**.
- 2 Do poruszania się po menu używaj przycisków dżojstika (◀▶▲▼) na pilocie zdalnego sterowania.
- 3 Wybierz ikonę  naciśnij przycisk ▼.

Przejdź do ikony  naciśnij przycisk ▶. Przejdź do opcji 'Speaker Layout' (Układ głośników) i naciśnij przycisk ▶.

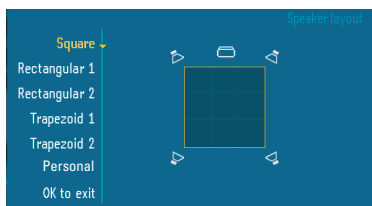

- 4 Wybierz układ, który najbardziej odpowiada rozmieszczeniu głośników w rzeczywistości, a następnie naciśnij przycisk **OK**.
→ Dźwięk dochodzący z głośników zostanie automatycznie dostosowany do wybranego układu głośników, zakładając, iż odbiorca znajduje się na środku. Informacje na temat zmiany położenia słuchacza znajdują się w części "Zmiana położenia odbiorcy".
→ W przypadku wyboru opcji 'Personal' (Własne) dźwięk dochodzący z głośników zostanie dostosowany do ustawień wprowadzonych w menu 'Speakers' (Głośniki) (patrz "Konfigurowanie kanałów głośników" na kolejnej stronie).

Zamykanie ekranu menu:

Należy nacisnąć przycisk SYSTEM MENU.

Zmiana położenia odbiorcy

Miejsce najlepszego odbioru dźwięku znajduje się zazwyczaj na środku pomieszczenia. Dzięki funkcji SEATING (Położenie odbiorcy) istnieje możliwość wyboru bieżącego położenia odbiorcy w pomieszczeniu. Powoduje to automatyczne dostosowanie ustawienia głośników, zapewniając optymalną jakość dźwięku.

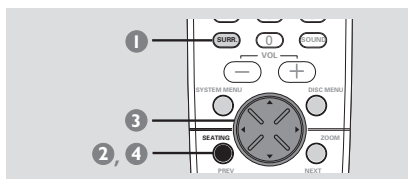

- 1 Naciskaj przycisk **SURRE** (lub przycisk **SURROUND** na przednim panelu) w celu wybrania opcji 'Multi-channel' (Wielokanałowy).
- 2 Naciśnij przycisk **SEATING**.
→ Na ekranie odbiornika TV zostanie wyświetlony schemat kontroli położenia odbiorcy, który reprezentuje bieżący układ głośników. Informacje na temat zmiany układu głośników znajdują się w części "Wybór układu głośników".
- 3 Za pomocą dżojstika (◀▶▲▼) na pilocie zdalnego sterowania (lub pokrętła **VOLUME** na przednim panelu) wybierz swoje bieżące położenie jako odbiorcy.
→ Zmiana położenia odbiorcy w trakcie odtwarzania powoduje słyszalną zmianę jakości dźwięku.
→ Jeżeli w ciągu pięciu sekund nie zostanie naciśnięty żaden przycisk, schemat kontroli położenia słuchacza zniknie z ekranu odbiornika TV, a system będzie działał w oparciu o poprzednio wybrane położenie odbiorcy.
- 4 Aby wyłączyć funkcję kontroli położenia odbiorcy, naciśnij ponownie przycisk **SEATING**.
→ Spowoduje to wyświetlenie komunikatu "PERSONAL SETTING" (Własne położenie odbiorcy), a system uwzględni ustawienia głośników użytkownika.

Konfigurowanie kanałów głośników

Istnieje możliwość dostosowania czasów opóźnienia (tylko dla głośnika środkowego i głośników satelitarnych) oraz poziomu głośności poszczególnych głośników. Pozwala to na zoptymalizowanie dźwięku w zależności od otoczenia oraz rozmieszczenia głośników. Ustawienia głośników są aktywne tylko w przypadku wielokanałowych sygnałów wyjściowych audio (Multichannel).

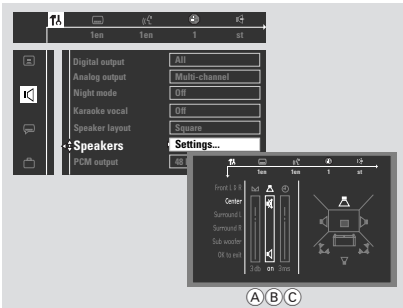

- 1 Naciśnij przycisk **SURR.** (lub przycisk **SURROUND** na przednim panelu) w celu wybrania opcji 'Multi-channel' (Wielokanałowy).
- 2 W trybie odtwarzania płyt naciśnij przycisk **SYSTEM MENU**.
- 3 Do poruszania się po menu używaj przycisków dżoystyka (◀▶▲▼) na pilocie zdalnego sterowania.
- 4 Wybierz ikonę naciśnij przycisk ▼.
Przejdź do opcji naciśnij przycisk ▶.
Przejdź do opcji 'Speakers' (Głośniki) i naciśnij przycisk ▶.
- 5 Za pomocą przycisków ▲▼ wybierz opcję (Front L&R, Center, Surround L&R, Sub Woofer), a następnie naciśnij przycisk ▶ aby przejść do menu ustawień głośników.
→ Spowoduje to automatyczne wygenerowanie sygnału testowego.
- 6 Za pomocą przycisków ▲▼ wybierz ustawienia dla każdego głośnika dostosowując je do swoich indywidualnych wymagań w zakresie dźwięku przestrzennego. Ustawienia te mogą obejmować:
 - A) Regulację poziomów głośności dla jednego lub obu głośników w celu wyrównania poziomu dźwięku.
 - B) Włączenie lub wyłączenie sygnału testowego.
 - C) Ustawienie czasu opóźnienia - należy zastosować większy czas opóźnienia, jeśli głośniki satelitarne znajdują się bliżej słuchacza niż głośniki przednie.
- 7 W celu zatwierdzenia wyboru naciśnij przycisk **OK**.

Zamykanie ekranu menu

Należy nacisnąć przycisk SYSTEM MENU.

Krok 5: Wybór wersji językowej

Istnieje możliwość wyboru wersji językowej menu. Dzięki temu po włożeniu płyty menu będzie wyświetlane w wybranym języku. Jeśli wybrany język nie jest dostępny na płycie, obowiązywać będzie domyślny język płyty. Z wyjątkiem menu odtwarzacza DVD, wybrane ustawienie będzie obowiązywać stale.

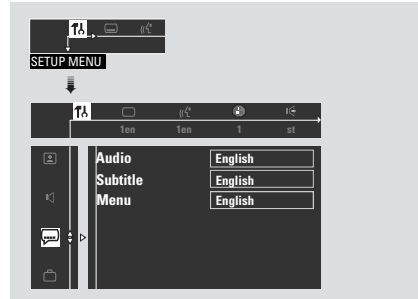

- 1 W trybie odtwarzania płyt zatrzymaj odtwarzanie i naciśnij przycisk **SYSTEM MENU**.
- 2 Do poruszania się po menu używaj przycisków dżoystyka (◀▶▲▼) na pilocie zdalnego sterowania.
- 3 Wybierz ikonę naciśnij przycisk ▼.
Przejdź do opcji naciśnij przycisk ▶.
Przejdź do jednej z poniższych opcji i naciśnij przycisk ▶.
 - 'Audio' (Język audio) - wersja językowa ścieżki dźwiękowej płyty
 - 'Subtitle' (Napisy) - wersja językowa napisów dialogowych
 - 'Menu' (Menu płyty) - wersja językowa menu płyty
- 4 Za pomocą przycisków ▲▼ wybierz język i naciśnij przycisk **OK**.
- 5 Powtórz czynności 3~5 dla innych ustawień.

Zamykanie ekranu menu

Należy nacisnąć przycisk SYSTEM MENU.

WAŻNE!

- Płyty i odtwarzacze DVD kodowane są zgodnie z ograniczeniami regionalnymi. **Przed odtwarzaniem płyty należy sprawdzić, czy płyta przeznaczona jest dla tego samego regionu, co odtwarzacz.**
- W zależności od rodzaju płyty DVD lub VIDEO CD niektóre operacje mogą się różnić lub być ograniczone.
- **Nie należy popychać szuflady odtwarzacza oraz kłaść na niej innych przedmiotów. Takie postępowanie może spowodować awarię odtwarzacza.**

Płyty odtwarzane przez urządzenie

Niniejszy system kina domowego DVD obsługuje następujące płyty:

- Płyty z cyfrowym nagraniem wideo (DVD)
- Płyty CD wideo (VCD)
- Płyty CD wideo Super (SVCD)
- Płyty CD audio Super (SACD)
- Płyty wielokrotnego zapisu z cyfrowym nagraniem wideo (DVD+RW)
- Płyty kompaktowe audio (CD)
- Płyty CD-R(W) z plikami MP3
 - Wyświetlanie maksymalnie 30 znaków.
 - Obsługiwane częstotliwości próbkowania: 32 kHz, 44,1 kHz, 48 kHz
 - Obsługiwane szybkości transmisji danych: 32~256 (kpbs), zmienne szybkości przepływu danych



Kody regionów

Aby można było odtworzyć daną płytę w niniejszym odtwarzaczu DVD, musi ona posiadać etykietę **ALL** (Wszystkie regiony) lub **Region 2**. Nie można odtwarzać płyt, które są przeznaczone dla innych regionów.



Uwaga:

- W przypadku problemów z odtwarzaniem danej płyty, należy ją wyjąć i spróbować odtworzyć inną płytę. Nieprawidłowo sformatowane płyty nie będą odtwarzane.

WAŻNE!



Jeżeli po naciśnięciu jakiegogo przycisku na ekranie odbiornika TV pojawi się ikona zakazu (lub X), oznacza to, że funkcja nie jest dostępna na płycie lub w danym momencie.

Odtwarzanie płyty

- 1 Ustaw pokrętko **SOURCE** w takim położeniu, aby na wyświetlaczu pojawiło się wskazanie "DISC X" (Płyta X), lub naciśnij przycisk **DISC/MEDIA** na pilocie zdalnego sterowania.
 - 2 Włącz odbiornik TV i ustaw odpowiedni kanał wideo. (Patrz str. 233 "Ustawianie odbiornika TV").
→ Na ekranie odbiornika TV powinien pojawić się niebieski obraz odtwarzacza DVD Philipsa.
 - 3 Naciśnij jeden raz przycisk **OPEN•CLOSE ▲** w celu otwarcia szuflady odtwarzacza, włóż płytę, a następnie ponownie naciśnij ten przycisk w celu zamknięcia szuflady.
→ Należy sprawdzić, czy płyta została ułożona nadrukami do góry. W przypadku płyt dwustronnych, strona, która ma być odtwarzana powinna być zwrócona do góry.
 - 4 Powtórz czynność 3 w celu włożenia płyty do innej szuflady.
 - 5 Odtwarzanie rozpocznie się automatycznie od płyty włożonej jako ostatnia.
→ Wszystkie płyty zostaną odtworzone jeden raz, a następnie odtwarzanie zostanie zatrzymane.
→ Jeśli na ekranie odbiornika TV wyświetlane jest menu płyty, należy zapoznać się z informacjami zawartymi w części "Korzystanie z menu płyty" na kolejnej stronie.
→ Jeśli płyta została zablokowana zabezpieczeniem rodzicielskim, jej odtworzenie wymaga wprowadzenia czterocyfrowego hasła. (Patrz str. 247 -248.)
- Informacje na temat sposobu uzyskiwania optymalnych efektów dźwięku przestrzennego znajdują się na stronie 234 w części "Zmiana położenia odbiorcy".

Uwaga:

- W danym czasie można otworzyć tylko jedną szufladę. W przypadku próby otwarcia drugiej szuflady przed zamknięciem pierwszej, pierwsza szuflada zamknie się automatycznie.

Włączanie / wyłączanie automatycznego trybu gotowości Eco

Jest to funkcja oszczędzania energii; system przełączy się automatycznie w tryb gotowości Eco, jeśli w ciągu 30 minut od zatrzymania odtwarzania płyt nie zostanie naciśnięty żaden przycisk.

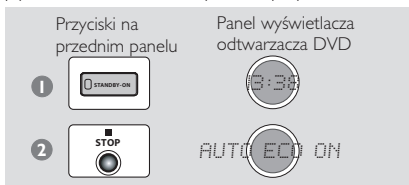

- 1 Naciśnij i przytrzymaj przycisk **STANDBY ON** w celu przełączenia urządzenia w tryb gotowości. → Zostanie wyświetlony zegar.
- 2 Naciśnij i przytrzymaj przycisk ■, aż zostanie wyświetlony komunikat "AUTO ECO ON" ("Tryb Eco włączony").
→ Aby wyłączyć to ustawienie, powtórz czynność 2, aby wyświetlić komunikat "AUTO ECO OFF" ("Tryb Eco wyłączony").

Korzystanie z menu płyty

W zależności od płyty, po jej włożeniu do szuflady na ekranie odbiornika TV może pojawić się menu.

Wybór funkcji odtwarzania lub opcji menu

- Należy skorzystać z **dżojstika** (◀▶▲▼) lub **klawiatury numerycznej (0-9)** na pilocie zdalnego sterowania, a następnie nacisnąć przycisk ▶ II lub **OK** w celu rozpoczęcia odtwarzania.

Uzyskiwanie dostępu lub zamykanie menu

- Należy nacisnąć przycisk **DISC MENU** na pilocie zdalnego sterowania.

Płyty VCD z funkcją kontroli odtwarzania (PBC) (tylko wersja 2.0)

- W trybie zatrzymania odtwarzania należy nacisnąć przycisk **DISC MENU** w celu przełączania pomiędzy ustawieniami 'PBC ON' (PBC WŁ.) i 'PBC OFF' (PBC WYŁ.) - odtwarzanie rozpocznie się automatycznie.
→ W przypadku wybrania opcji 'PBC ON' (PBC WŁ.) menu płyty (jeśli jest dostępne) pojawi się na ekranie odbiornika TV. Za pomocą manipulatora (◀▶▲▼) lub klawiatury numerycznej należy wybrać żądaną opcję, a następnie nacisnąć przycisk **OK**, aby potwierdzić wybór.
- Jeśli kontrola odtwarzania (PBC) jest włączona, naciśnięcie przycisku **DISC MENU** podczas odtwarzania spowoduje powrót do ekranu menu.

Podstawowe elementy sterujące odtwarzaniem

Chwilowe wstrzymanie odtwarzania

- Należy nacisnąć przycisk ▶ II.
→ Aby przywrócić normalne odtwarzanie, należy ponownie nacisnąć przycisk ▶ II.

Wybór innego utworu/rozdziału

- Należy naciskać przycisk |◀◀ / ▶▶| lub użyć **klawiatury numerycznej (0-9)** w celu wprowadzenia numeru utworu/rozdziału.

Przeszukiwanie do tyłu / do przodu

- Należy nacisnąć i przytrzymać przycisk ▶ II, a następnie nacisnąć przycisk |◀◀ / ▶▶| w celu przywrócenia normalnego trybu odtwarzania.
→ Ponowne naciśnięcie przycisku |◀◀ / ▶▶| podczas przeszukiwania spowoduje zwiększenie szybkości przeszukiwania.

Wybór następnej płyty

- Należy nacisnąć przycisk **DISC SKIP**.
→ Wybrana płyta zostanie odtworzona jeden raz, a następnie odtwarzanie zostanie zatrzymane.

Zatrzymanie odtwarzania

- Należy nacisnąć przycisk ■.

Kontynuacja odtwarzania od miejsca zatrzymania (DVD/VCD)

- W trybie zatrzymania odtwarzania, gdy płyta cały czas znajduje się w szufladzie należy nacisnąć przycisk ▶ II.

Anulowanie trybu odtwarzania wielokrotnego

- W trybie zatrzymania odtwarzania, należy ponownie nacisnąć przycisk ■.

Uwagi:

– Otwarcie szuflady odtwarzanej płyty albo wybranie innej szuflady spowoduje anulowanie funkcji wznowienia odtwarzania.

– W przypadku niektórych płyt funkcja wznowienia odtwarzania nie jest dostępna.

Zmiana płyt bez przerywania odtwarzania

- Należy nacisnąć przycisk **OPEN•CLOSE ▲** nieaktywnej szuflady odtwarzacza. Na przykład podczas odtwarzania płyty w szufladzie 1 można zmieniać płyty w szufladach 2~5.

Wybór różnych funkcji odtwarzania wielokrotnego

Tryb odtwarzania wielokrotnego

- Podczas odtwarzania płyty należy nacisnąć przycisk **REPEAT** w celu wybrania następujących funkcji:

REPEAT CHAPTER [POWTÓRZ ROZDZIAŁ] (DVD)

- aby ponownie odtworzyć bieżący rozdział.

REPEAT ALBUM [POWTÓRZ ALBUM] (MP3)

- aby ponownie odtworzyć bieżący album.

REPEAT TRACK/TITLE

- aby ponownie odtworzyć bieżący utwór.

REPEAT DISC [POWTÓRZ PŁYTĘ]

- aby ponownie odtworzyć bieżącą płytę lub zaprogramowane utwory (jeśli tryb programowania jest aktywny).

REPEAT ALL [POWTÓRZ WSZYSTKO]

- aby ponownie odtworzyć wszystkie dostępne płyty lub zaprogramowane utwory (jeśli tryb programowania jest wyłączony).

REPEAT OFF [POWTARZANIE WYŁ.]

- aby anulować tryb odtwarzania wielokrotnego.

Uwagi:

- W przypadku niektórych płyt DVD funkcja odtwarzania wielokrotnego może nie działać prawidłowo.
- W przypadku płyt VCD odtwarzanie wielokrotne nie jest możliwe, gdy został włączony tryb PBC.

Odtwarzanie wielokrotne fragmentu rozdziału/utworu

- 1 Podczas odtwarzania płyty naciśnij przycisk **REPEAT A-B** na początku fragmentu.
- 2 Ponownie naciśnij przycisk **REPEAT A-B** na końcu fragmentu.
 - Fragment A do B można określić tylko w obrębie tego samego rozdziału/utworu.
 - Fragment będzie odtwarzany cyklicznie.
- 3 W celu przywrócenia normalnego odtwarzania ponownie naciśnij przycisk **REPEAT A-B**.

Programowanie ulubionych utworów (tylko płyty CD audio)

Istnieje możliwość zaprogramowania kolejności odtwarzania utworów na płycie.

Zaprogramowanych może zostać maksymalnie 20 utworów.

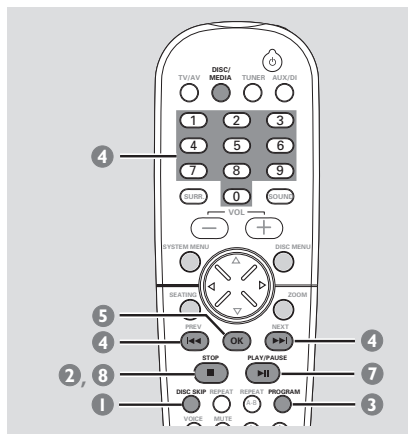

- 1 Naciskaj przycisk **DISC SKIP**, aby wybrać szufladę odtwarzacza z płytą CD audio.
 - Przed przejściem do kolejnej czynności należy poczekać na zakończenie odczytywania płyty przez urządzenie.
- 2 W przypadku rozpoczęcia odtwarzania naciśnij przycisk ■, aby zatrzymać odtwarzanie.
- 3 Naciśnij przycisk **PROGRAM**, aby przejść do trybu programowania.
 - W przypadku przekroczenia limitu 20 utworów pojawi się komunikat "PROGRAM FULL." ("Przekroczono limit utworów").



"XX" = liczba zaprogramowanych utworów

- 4 Należy nacisnąć przycisk **⏮ / ⏭** lub użyć **klawiatury numerycznej (0-9)** wprowadź numer utworu.
- 5 Naciśnij przycisk **OK**, aby zapisać utwór w pamięci.
- 6 Powtórz czynności 4~5 w celu wybrania utworów.
- 7 Aby rozpocząć odtwarzanie programowane, naciśnij przycisk **▶ ||**.
→ Odtworzone zostaną tylko zaprogramowane utwory z płyt kompaktowych audio.
- 8 Naciśnij przycisk **■**, aby zatrzymać odtwarzanie albo wyjść z trybu programowania.

Uwaga:

– System wyjdzie z trybu programowania, jeśli w ciągu 20 sekund nie zostanie naciśnięty żaden z przycisków.

Kasowanie programu odtwarzania

- Po zatrzymaniu odtwarzania należy ponownie nacisnąć przycisk **■**.
→ Z panelu wyświetlacza zniknie wskazanie **PROG** i pojawi się komunikat "PROGRAM CLEARED" ("Program skasowany").

Korzystanie z paska menu do programowania odtwarzania

Funkcja wyboru ulubionych ścieżek (FTS) pozwala na odtwarzanie ulubionych tytułów/rozdziałów lub ścieżek/indeksów w kolejności określonej przez użytkownika. Program funkcji FTS może obejmować 20 pozycji (tytułów, rozdziałów itd.).

WAŻNE!

- Funkcja działa tylko w odniesieniu do aktualnie wybranej płyty.
- Należy włączyć odbiornik TV i ustawić właściwy kanał video. (Patrz str. 233 "Ustawianie odbiornika TV").

- 1 Włóż płytę (DVD, Video CD lub Audio CD).
- 2 Zatrzymaj odtwarzanie, a następnie naciśnij przycisk **SYSTEM MENU**.
→ Pasek menu pojawi się na górze ekranu odbiornika TV.
- 3 Za pomocą dżoystyka (◀▶) wybierz naciśnij przycisk ▼, aby przejść do menu programowania.
→ Zostanie wyświetlone menu FTS.

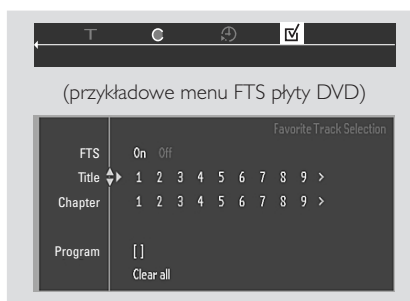

- 4 Naciskaj przycisk ▼, aby wybrać opcję 'Title/Track' (Tytuł/Utwór) w menu.
- 5 Aby zaprogramować cały tytuł/ścieżkę, naciśnij przycisk **OK**.
LUB

Za pomocą przycisków ◀▶ wybierz żądany numer tytułu/ścieżki i naciśnij przycisk **OK**, aby zachować ustawienia.
→ Numer ten zostanie wyświetlony w wierszu 'Program'.

- 6 Aby zaprogramować tylko konkretny rozdział/indeks wybranego tytułu/utworu, należy przejść do czynności 6 (nie dotyczy płyt Audio CD).
- 6 Przejdź do opcji 'Chapter/Index' (Rozdział/Indeks) w menu, a następnie naciśnij przycisk ◀▶, aby wybrać żądany numer rozdziału/indeksu i naciśnij przycisk **OK**.
→ Numer tytułu/rozdziału lub utworu/indeksu zostanie wyświetlony w wierszu 'Program'.
- 7 Powtórz czynności 4~6, aby wybrać inne tytuły/utwory lub rozdziały/indeksy.
- 8 Naciśnij przycisk ▲, aby wybrać opcję 'FTS', a następnie naciśnij przycisk ◀▶ w celu włączenia lub wyłączenia programu ('On' [Wł.] lub 'Off' [Wył.]) i naciśnij przycisk **OK**.
- 9 Naciśnij przycisk ▶ || w celu rozpoczęcia odtwarzania.
→ Jeżeli funkcja 'FTS' jest 'On' (włączona), odtwarzanie odbędzie się zgodnie z programem.
→ Jeżeli funkcja 'FTS' jest 'Off' (wyłączona), ścieżki zostaną odtworzone w normalnej kolejności.
- Podczas odtwarzania przycisku **PROG** na przednim panelu odtwarzacza można włączać i wyłączać program w trakcie odtwarzania.

Kasowanie pozycji programu FTS

- 1 Przejdź do opcji 'Program' w menu.
- 2 Za pomocą przycisków ◀▶ wybierz żądany numer i naciśnij przycisk **OK**, aby go skasować.

Kasowanie całego programu FTS

- Przejdź do opcji 'Clear all' (Skasuj wszystko) w menu, a następnie naciśnij przycisk **OK** w celu skasowania programu.

Odtwarzanie płyt MP3

WAŻNE!

Należy włączyć odbiornik TV i ustawić właściwy kanał wideo. (Patrz str. 233 “Ustawianie odbiornika TV”).

- 1 Włóż płytę z plikami MP3.
→ Czas odczytu płyty może przekroczyć 30 sekund ze względu na złożoność konfiguracji katalogu/plików.
- 2 Odtwarzanie rozpocznie się automatycznie.
→ W przypadku płyt MP3 na ekranie odbiornika TV zostanie wyświetlona lista albumów/utwór.

(Przykładowe menu albumów płyty MP3)

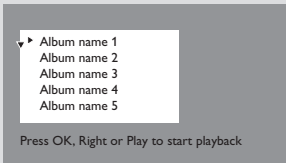

(Przykładowe menu utworów płyty MP3)

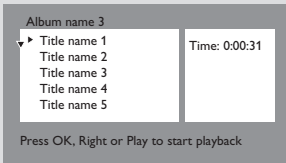

- Podczas odtwarzania można korzystać z dżoystyka (▲▼) na pilocie zdalnego sterowania, aby wybrać inny utwór bieżącego albumu.
- Aby wybrać inny album z bieżącej płyty MP3, należy nacisnąć przycisk ◀, aby powrócić do menu albumu, następnie skorzystać z dżoystyka (▲▼), aby wybrać album, i na końcu nacisnąć przycisk **OK**.
- Naciskać przycisk ▶|| w celu wstrzymania/ wznowienia odtwarzania.
- 3 Naciskać przycisk ■, aby zatrzymać odtwarzanie.

Uwagi:

- W przypadku płyt Digital Audio MP3 (DAM) odtwarzany jest wyłącznie dźwięk cyfrowy.
- Występowanie sporadycznych "przeskoków" podczas odtwarzania płyt MP3 jest zjawiskiem całkowicie normalnym.
- W przypadku płyt wielosekcyjnych zawierających dane w różnych formatach dostępna jest wyłącznie pierwsza sesja.
- Przy odtwarzaniu niektórych płyt MP3 mogą wystąpić zniekształcenia spowodowane przez konfigurację i charakterystykę płyty.

Programowanie płyty MP3

Funkcja działa tylko w odniesieniu do ostatnio wybranego albumu. Zaprogramować można maksymalnie 99 utworów.

- 1 Zatrzymaj odtwarzanie i naciśnij przycisk ■.
- 2 Za pomocą dżoystyka (◀▶) na pilocie zdalnego sterowania wybierz album MP3 lub menu utworów, a następnie za pomocą przycisków (▲▼) wybierz żądane utwory.
→ Zaprogramować można wyłącznie utwory z ostatnio wybranego albumu.
- 3 Naciśnij przycisk **PROG**, aby dodać żądane utwory do listy zaprogramowanych utworów.
→ Wybrane utwory zostaną oznaczone gwiazdką "★".
→ Aby anulować wybór danego utworu, należy ponownie nacisnąć przycisk **PROG**.

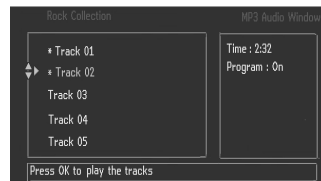

- 4 Naciśnij przycisk **OK**, aby potwierdzić wybór i rozpocząć odtwarzanie.
→ W menu wyświetlona zostanie lista zaprogramowanych utworów.

Kasowanie programu

- Po zatrzymaniu odtwarzania należy ponownie nacisnąć przycisk ■.

Uwaga:

- Program zostanie skasowany w przypadku odłączenia odtwarzacza DVD od zasilania lub otwarcia szuflady z zaprogramowaną płytą.

Opcje menu płyt DVD

Korzystanie z paska menu

Istnieje możliwość wykonywania kilku operacji bezpośrednio poprzez pasek menu na ekranie odbiornika TV bez konieczności zatrzymania odtwarzania płyty. Wyjątek stanowi moment przechodzenia do menu systemowego (SETUP MENU), kiedy to odtwarzanie jest zatrzymywane.

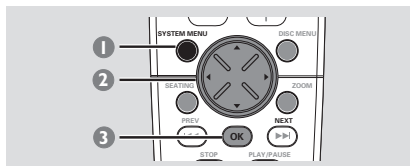

- 1 W trybie odtwarzania płyt naciśnij przycisk **SYSTEM MENU**.

→ Pasek menu pojawi się na górze ekranu odbiornika TV.

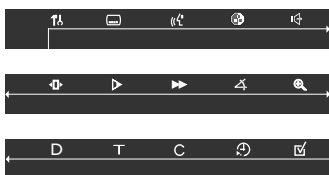

- 2 Do poruszania się po menu używaj przycisków dżojstika (◀▶▲▼) na pilocie zdalnego sterowania.
→ Aby poruszać się w obrębie paska menu, naciśnij przyciski ◀▶.

→ Naciśnij przycisk ▼, aby przejść do wybranej opcji menu. Jeśli występuje kilka możliwości wyboru, naciśnij kilkakrotnie przycisk ▼ w celu wybrania żądanej opcji.

- 3 W celu potwierdzenia wyboru naciśnij przycisk **OK**.

→ Odtwarzanie zostanie wznowione lub rozpocznie się automatycznie.

Zamykanie ekranu menu

Należy naciśnąć przycisk SYSTEM MENU.

WAŻNE!





– W zależności od formatu płyty niektóre operacje mogą się różnić lub być ograniczone. Informacje na ten temat znajdują się na obwolucie lub pudełku płyty.
– Wybór języka napisów dialogowych (Subtitle Language) i języka ścieżki dźwiękowej (Audio Language) dokonany z paska menu będzie obowiązywać wyłącznie w przypadku danej płyty i nie będzie mieć wpływu na ustawienia domyślne.

	Subtitle Language (Język napisów) Aby wybrać dostępny na płycie DVD język napisów dialogowych, należy skorzystać z przycisków ▲▼.
	Audio Language (Język audio) Aby wybrać dostępny na płycie DVD język ścieżki dźwiękowej, należy skorzystać z przycisków ▲▼. Płyty VCD : należy wybrać kanały audio: LEFT VOCAL (LEWY GŁOS), RIGHT VOCAL (PRAWY GŁOS), STEREO (LR) .
	Smart Color (Inteligentna korekcja kolorów) Aby wybrać jeden z predefiniowanych zestawów ustawień kolorów, należy skorzystać z przycisków ▲▼: 1-Personal (Własny), 2-Rich (Nasycony), 3-Natural (Naturalny), 4-Soft (Łagodny) oraz 5-Animation (Animacja) .
	Sound mode (Tryb dźwięku) Aby wybrać żądany typ dźwięku przestrzennego, należy nacisnąć przyciski ▲▼: 6ch (Wielokanałowy), 3d (Przestrzenny 3D), St (Stereo).
	Frame by Frame (Odtwarzanie poklatkowe) Odtwarzanie zostanie wstrzymane. Za pomocą przycisków ◀▶ należy wybrać poprzednią lub następną klatkę obrazu. Aby przywrócić normalne odtwarzanie, należy nacisnąć przycisk ▶ II.
	Slow Motion (Odtwarzaj wolno) Obraz będzie wyświetlany w zwolnionym tempie. Za pomocą przycisków ◀▶ należy wybrać prędkość odtwarzania do przodu lub wstecz. Aby przywrócić normalne odtwarzanie, należy nacisnąć przycisk ▶ II.
	Scan Speeds (Odtwarzaj szybko) Obraz będzie wyświetlany w przyspieszonym tempie. Za pomocą przycisków ◀▶ należy wybrać prędkość odtwarzania do przodu lub wstecz. Dźwięk zostanie wyciszony. Aby przywrócić normalne odtwarzanie, należy nacisnąć przycisk ▶ II.
	Camera Angle (Ujęcie kamery) Naciśnięcie przyciski ▲▼ można obejrzeć tę samą scenę pod innym kątem ujęcia kamery, jeśli nagranie na płycie DVD zawiera różne kąty ujęcia kamery.
	Enlarge Picture (Powiększ obraz) Naciśnięcie przyciski ▲▼ można wybrać współczynnik powiększenia obrazu: 1,33, 2 lub 4 , a następnie nacisnąć przycisk OK w celu potwierdzenia wyboru współczynnika. Do przesuwania powiększonego obrazu na ekranie odbiornika TV można używać dżojstika (◀▶▲▼). Aby przywrócić normalne odtwarzanie, należy z menu wybrać opcję Off (WYŁ).
D	Disc (Płyta) W celu wybrania szuflady odtwarzacza należy nacisnąć przyciski ▲▼; odtwarzanie rozpocznie się automatycznie.
T	Title (Utwór) Aby wybrać numer utworu do odtworzenia (jeżeli jest dostępny), należy skorzystać z przycisków ▲▼.
C	Chapter (Rozdział) Aby wybrać numer rozdziału do odtworzenia (jeżeli jest dostępny), należy skorzystać z przycisków ▲▼.
	Time Search (Wyszukiwanie czasowe) Odtwarzanie zostanie wstrzymane i wyświetlone zostanie okno zmiany czasu. Do wprowadzenia czasu (godziny:minuty:sekundy), od którego ma się rozpocząć odtwarzanie należy użyć klawiatury numerycznej (0-9) . Następnie należy nacisnąć przycisk OK , aby zacząć odtwarzanie. (funkcja ta nie jest dostępna, gdy funkcja kontroli odtwarzania została ustawiona na 'On'.
	Favorite Track Selection (Wybór ulubionych utworów) Patrz str. 240 "Korzystanie z paska menu do programowania odtwarzania".

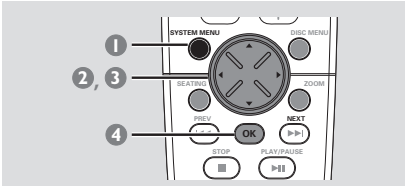

Korzystanie z menu ustawień (Ustawienia preferencji użytkownika)

Konfiguracji odtwarzacza DVD dokonuje się poprzez odbiornik TV. Umożliwia to dostosowanie odtwarzacza do indywidualnych wymagań użytkownika.

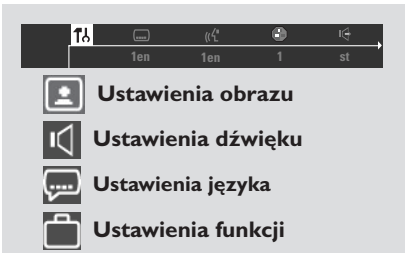

- 1 W trybie odtwarzania płyt naciśnij przycisk **SYSTEM MENU**.
→ Pasek menu pojawi się na górze ekranu odbiornika TV.
- 2 Wybierz ikonę  naciśnij przycisk , aby wejść do menu ustawień. Naciskając przyciski   wybierz jedną z opcji menu i naciśnij przycisk , aby przejść do menu tej opcji.
→ Spowoduje to wstrzymanie odtwarzania.



- 3 Do poruszania się po menu używaj przycisków dżoystyka ( ) na pilocie zdalnego sterowania.
- 4 W celu zatwierdzenia wyboru naciśnij przycisk **OK**.
→ Odtwarzanie zostanie wznowione lub rozpocznie się automatycznie.

Zamykanie ekranu menu

Należy nacisnąć przycisk SYSTEM MENU.

UWAGA:

Niektóre funkcje występujące w menu ustawień zostały opisane w rozdziale "Czynności wstępne".

Ustawianie formatu obrazu TV

Wybrany format musi odpowiadać sposobowi zapisu obrazu na płycie. W przeciwnym wypadku ustawienia formatu obrazu nie będą miały wpływu na wyświetlany obraz.

Należy wykonać czynności opisane w części "Korzystanie z menu ustawień" i wybrać:

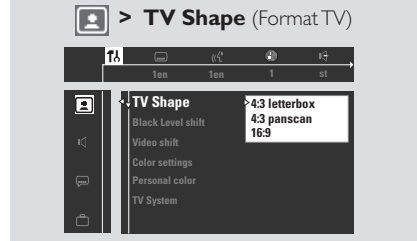

4:3 panscan

Należy wybrać tę opcję w przypadku tradycyjnego odbiornika TV oraz płyta DVD nie została sformatowana na panoramiczne wyświetlanie obrazu. Obraz będzie wyświetlany na całym ekranie, jednak jego część zostanie automatycznie obcięta.

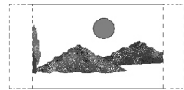

4:3 letterbox

Należy wybrać tę opcję w przypadku tradycyjnego odbiornika TV oraz gdy płyta DVD została sformatowana na panoramiczne wyświetlanie obrazu. W górnej i dolnej części ekranu odbiornika TV pojawiają się czarne pasy.



16:9

Należy wybrać tę opcję w przypadku odbiornika panoramicznego (należy także ustawić panoramiczny odbiornik TV na "pełen ekran").

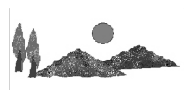

Opcje menu płyt DVD

Poprawa jakości obrazu w systemie NTSC

Ta funkcja ma zastosowanie tylko wtedy, gdy system telewizyjny TV System (System TV) został ustawiony na "NTSC" (patrz str. 19).

Należy wykonać czynności opisane w części "Korzystanie z menu ustawień" i wybrać:

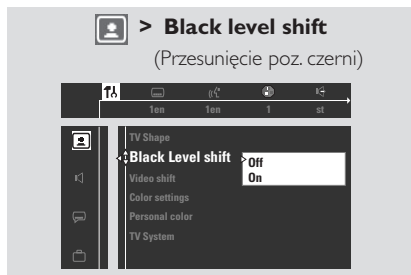

Off (Wył.)

Wybór tego ustawienia spowoduje wyłączenie funkcji.

On (Wł.)

Wybór tego ustawienia pozwala na uzyskanie poprawy kontrastu kolorów i jakości obrazu w przypadku płyt DVD zgodnych z systemem NTSC.

Regulacja położenia obrazu na ekranie odbiornika TV

Należy wykonać czynności opisane w części "Korzystanie z menu ustawień" i wybrać:

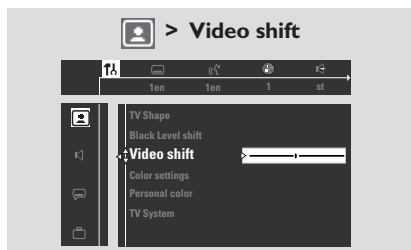

Aby wyregulować położenie obrazu na ekranie odbiornika TV przesuwając suwak w prawo lub w lewo, należy naciskać przyciski ◀ ▶.

Wybór predefiniowanego ustawienia kolorów

Niniejszy odtwarzacz DVD został wyposażony w cztery predefiniowane zestawy ustawień kolorów oraz jeden zestaw, który można zdefiniować samodzielnie.

Należy wykonać czynności opisane w części "Korzystanie z menu ustawień" i wybrać:

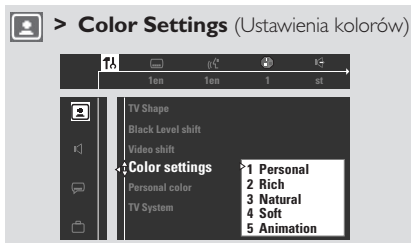

Aby wybrać jeden z zestawów ustawień kolorów, należy skorzystać z przycisków ▲ ▼ : **Personal** (Własny), **Rich** (Nasycony), **Natural** (Naturalny), **Soft** (Łagodny) lub **Animation** (Animacja).

Dostrajanie osobistego zestawu ustawień kolorów

W przypadku wybrania opcji 'Personal' (Własny) w menu **Colour Settings** (Ustawienia kolorów), będzie ona zgodna z ustawieniami w menu Personal Color (Własne kolory).

Należy wykonać czynności opisane w części "Korzystanie z menu ustawień" i wybrać:

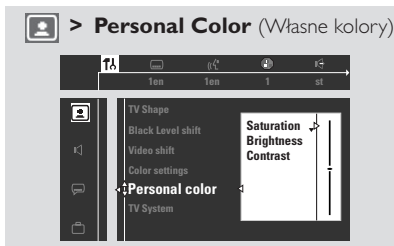

Do regulacji parametrów zgodnie z własnymi preferencjami służą przyciski ▲ ▼ : **Saturation** - zwiększenie tej wartości uwydatni kolory obrazu i odwrotnie. W celu zrównoważenia kolorów należy wybrać wartość zero (0). **Brightness** - zwiększenie tej wartości spowoduje rozjaśnienie obrazu i odwrotnie. Aby uzyskać średnie ustawienie, należy wybrać wartość zero (0). **Contrast** - zwiększenie tej wartości spowoduje wyostrenie obrazu i odwrotnie. W celu zrównoważenia kontrastu należy wybrać wartość zero (0).

Ustawianie wyjścia cyfrowego

Ustawienie wyjścia cyfrowego musi odpowiadać połączeniom opcjonalnego sprzętu audio.

Należy wykonać czynności opisane w części "Korzystanie z menu ustawień" i wybrać:

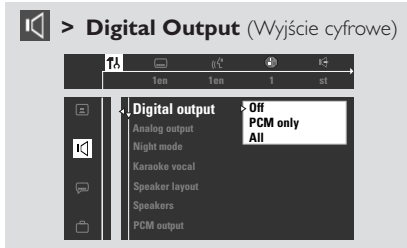

Off (Wył.)

Wybranie tej opcji powoduje wyłączenie wyjścia cyfrowego.

All (Wszystkie)

Tę opcję należy wybrać w przypadku połączenia wyjścia cyfrowego z opcjonalnym urządzeniem audio wyposażonym w dekodery wielokanałowy.

PCM only (Tylko PCM)

Należy wybrać tę opcję, jeśli opcjonalny sprzęt audio nie posiada możliwości dekodowania wielokanałowego sygnału audio. Następnie należy zapoznać się z informacjami zawartymi w części "Ustawianie wyjścia PCM". Wybranie opcji "PCM only" (Tylko PCM) spowoduje automatyczną zmianę trybu dźwięku przestrzennego na "STEREO".

Ustawianie wyjścia PCM

Wyjście PCM (Pulse Code Modulation - modulacja kodowo-impulsowa) ustawia się tylko wtedy, gdy wyjście cyfrowe zostało ustawione na "PCM only" (Tylko PCM). (Patrz "Ustawianie wyjścia cyfrowego").

Należy wykonać czynności opisane w części "Korzystanie z menu ustawień" i wybrać:

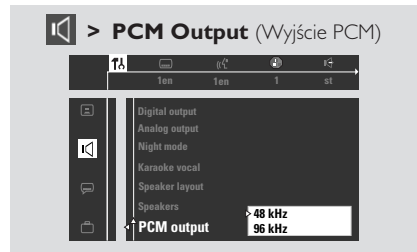

48 kHz

Ustawienie to należy wybrać wtedy, gdy opcjonalny sprzęt audio nie jest w stanie przetwarzać cyfrowego sygnału wejściowego o częstotliwości próbkowania 96 kHz. W takiej sytuacji sygnał zostanie przekonwertowany na sygnał standardowy o częstotliwości próbkowania 48 kHz.

96 kHz

Ustawienie to należy wybrać wtedy, gdy opcjonalny sprzęt audio jest w stanie przetwarzać cyfrowy sygnał wejściowego o częstotliwości próbkowania 96 kHz. Jeśli jednak dźwięk jest zniekształcony lub nie ma go wcale, należy wybrać ustawienie "48 kHz".

Opcje menu płyt DVD

Ustawianie wyjścia analogowego

Ustawienie wyjścia analogowego musi odpowiadać funkcji odtwarzania danego systemu kina domowego DVD. Dostęp do tej funkcji można uzyskać za pomocą przycisku SURR. na pilocie zdalnego sterowania (lub przycisku SURROUND na przednim panelu).

Należy wykonać czynności opisane w części "Korzystanie z menu ustawień" i wybrać:

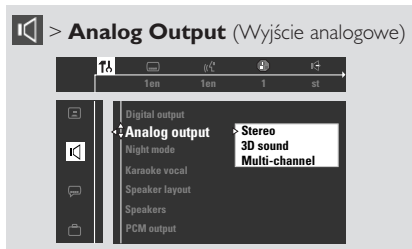

Stereo

Opcję tę należy wybrać w przypadku zmiany dźwięku kanału na stereo, przekazywanego tylko przez dwa przednie głośniki oraz subwoofer.

3D Sound (Dźwięk 3D)

Opcję tę należy wybrać w przypadku zmiany dźwięku kanału na stereo, przekazywanego tylko przez dwa przednie głośniki oraz subwoofer.

Multi-channel (Wielokanałowy)

Wybranie tej opcji uaktywnia tryb dźwięku wielokanałowego.

Tryb nocny – włączanie/wyłączanie

Należy wykonać czynności opisane w części "Korzystanie z menu ustawień" i wybrać:

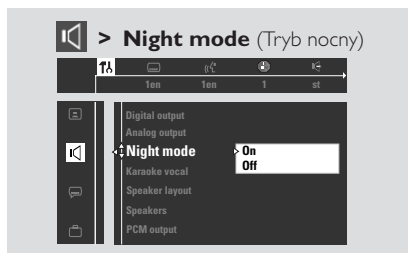

Off (Wył.)

Opcję tę należy wybrać, jeśli dźwięk ma być odtwarzany bez ograniczenia dynamiki.

On (Wł.)

Ustawienie to należy wybrać w celu wyrównywania poziomu głośności. Sygnały o wysokim poziomie głośności zostaną osłabione, a sygnały o niskim poziomie głośności zostaną wzmocnione do słyszalnego poziomu. Ta funkcja jest dostępna tylko w przypadku filmów nagranych w systemie Dolby Digital.

Funkcja karaoke – włączanie/wyłączanie

Należy wykonać czynności opisane w części "Korzystanie z menu ustawień" i wybrać:



Off (Wył.)

Należy wybrać to ustawienie, aby wyłączyć funkcję karaoke.

On (Wł.)

Należy wybrać tę opcję, jeśli odtwarzana jest wielokanałowa płyta DVD z funkcją karaoke. Kanały karaoke zostaną wtedy zmiksowane tworząc normalny sygnał stereo i pozwalając na słuchanie słów i muzyki jednocześnie.

Okno statusu – włączanie/wyłączanie

Należy wykonać czynności opisane w części "Korzystanie z menu ustawień" i wybrać:

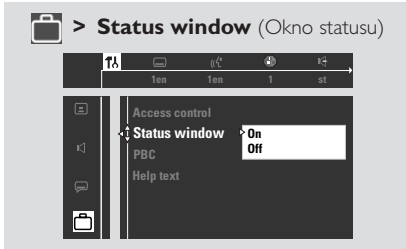

Off (Wyt.)

Wybór tej opcji spowoduje zniknięcie okna statusu z ekranu odbiornika TV.

On (Wł.)

Należy wybrać tę opcję, aby wyświetlić okno statusu na ekranie odbiornika TV. Zawiera ono informacje o bieżącym stanie i czasie odtwarzania.

Tekst pomocy – włączanie/wyłączanie

Należy wykonać czynności opisane w części "Korzystanie z menu ustawień" i wybrać:

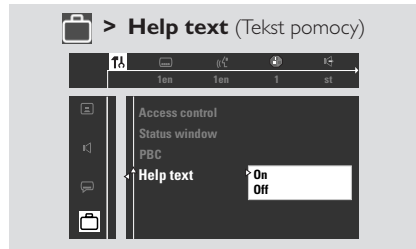

Off (Wyt.)

Należy wybrać tę opcję, aby wyłączyć wyświetlanie tekstu pomocy.

On (Wł.)

Należy wybrać tę opcję, aby wyświetlić u dołu ekranu telewizora krótki opis wybranej z paska menu ikony.

PBC (Kontrola odtwarzania) – włączanie/wyłączanie

Ta funkcja dostępna jest jedynie w przypadku płyt Video CD 2,0 z funkcją kontroli odtwarzania (PBC).

Należy wykonać czynności opisane w części "Korzystanie z menu ustawień" i wybrać:

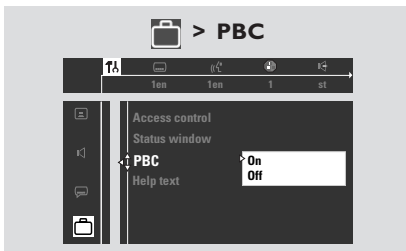

Off (Wyt.)

Należy wybrać to ustawienie, aby automatycznie rozpocząć odtwarzanie płyty Video CD po umieszczeniu w szufladzie odtwarzacza.

On (Wł.)

Należy wybrać to ustawienie, aby wyświetlić na ekranie telewizora menu płyty VCD (jeśli jest dostępne) po załadowaniu jej do szuflady odtwarzacza.

Opcje menu płyt DVD

Zmiana hasła

Istnieje możliwość zmiany czterocyfrowego hasła kontroli dostępu.

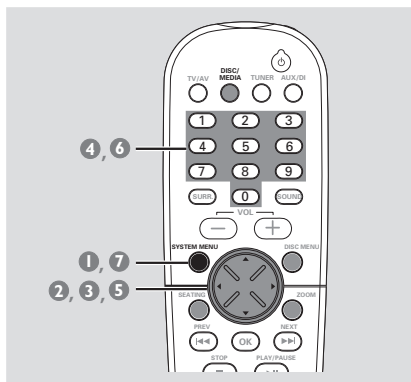

- 1 W trybie odtwarzania płyt naciśnij przycisk **SYSTEM MENU**.
- 2 Do poruszania się po menu używaj przycisków dżoystyka (◀▶▲▼) na pilocie zdalnego sterowania.
- 3 Wybierz ikonę , naciśnij przycisk ▼.

Przejdź do opcji  naciśnij przycisk ▶.
Przejdź do opcji 'Access Control' i naciśnij przycisk ▶.

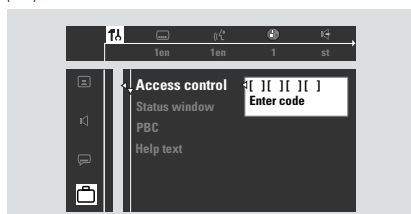

- 4 Za pomocą **klawiatury numerycznej (0-9)** należy wprowadzić poprzedni 4-cyfrowy kod.
→ W przypadku wprowadzania hasła po raz pierwszy należy wpisać cztery dowolnie wybrane cyfry. Odtwarzacz wymaga dwukrotnego wprowadzenia kodu. Spowoduje to ustawienie kodu po raz pierwszy. Jeśli kod ustawiany jest po raz pierwszy, należy nacisnąć przycisk SYSTEM MENU.
→ W przypadku zapomnienia swojego starego czterocyfrowego kodu, w przypadku wyświetlenia komunikatu z prośbą o jego podanie należy czterokrotnie nacisnąć przycisk . Następnie należy dwukrotnie wprowadzić cztery cyfry nowego kodu.

- 5 Przejdź do opcji 'Change code' i naciśnij przycisk ▶.

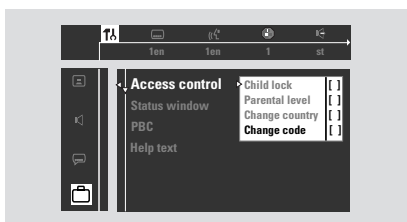

- 6 Za pomocą **klawiatury numerycznej (0-9)** należy wprowadzić poprzedni 4-cyfrowy kod. Następnie należy ponownie wprowadzić ten sam kod.

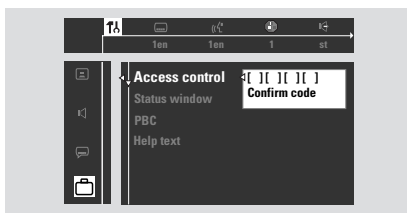

- 7 Naciśnij ponownie przycisk **SYSTEM MENU** aby zamknąć menu.

Ograniczenie odtwarzania przez ustawienie poziomu blokady rodzicielskiej

(dostępne tylko w odtwarzaczach regionu 1)

W przypadku niektórych płyt DVD całe zawartości lub niektórym scenom przypisany jest określony poziom ograniczenia. Ta funkcja umożliwia ustawienie poziomu ograniczenia odtwarzania. Poziomy ograniczeń występują w przedziale od 1 do 8 i zależą od kraju. Istnieje możliwość całkowitego zakazania odtwarzania płyt nieodpowiednich dla dzieci, lub też ustawienie odtwarzania scen alternatywnych.

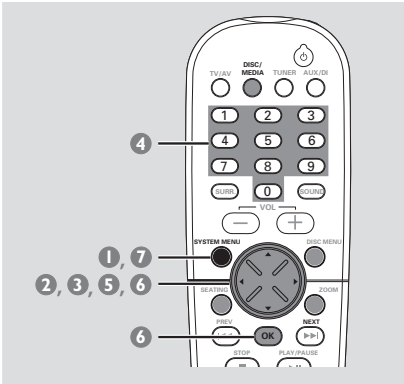

- 1 W trybie odtwarzania płyt naciśnij przycisk **SYSTEM MENU**.
- 2 Do poruszania się po menu używaj przycisków dżoystyka (◀▶▲▼) na pilocie zdalnego sterowania.
- 3 Wybierz ikonę naciśnij przycisk ▼. Przejdź do opcji naciśnij przycisk ▶. Przejdź do opcji 'Access Control' i naciśnij przycisk ▶.

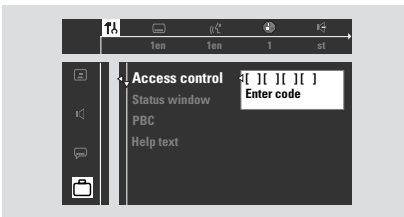

- 4 Za pomocą **klawiatury numerycznej (0-9)** należy wprowadzić 4-cyfrowy kod. Może wystąpić konieczność dwukrotnego wprowadzenia tego samego kodu. → Informacje na temat zmiany hasła znajdują się na stronie 248 w części "Zmiana hasła".

- 5 Przejdź do opcji 'Parental level' (Poziom blokady rodzicielskiej) i naciśnij przycisk ▶.
- 5 Aby wybrać odpowiedni poziom z zakresu od 0 do 8, należy naciskać przyciski ▲▼, a następnie przycisk **OK**. → Odtwarzanie płyt DVD, których poziom blokady jest wyższy od poziomu wybranego przez użytkownika wymaga podania czterocyfrowego hasła lub wybrania wyższego poziomu blokady. Wybranie '0' powoduje wyłączenie funkcji blokady rodzicielskiej i możliwość odtwarzania wszystkich płyt.



- 6 Naciśnij ponownie przycisk **SYSTEM MENU**, aby zamknąć menu. → W przypadku konieczności wyboru kraju, do którego odnoszą się poziomy blokady rodzicielskiej (zgodnie z informacjami zawartymi na płycie), patrz na str. 251.

Informacje o poziomach ograniczeń

BEZ BLOKADY – odtwarzane są wszystkie płyty.

8 DLA

DOROSŁYCH

– materiał przeznaczony tylko dla dorosłych, ponieważ zawiera obrazy o treści erotycznej, sceny przemocy lub wulgarny język.

7 NC-17

– materiał nie zalecany dla dzieci w wieku poniżej 17 lat.

6 PG-R

– zaleca się, aby dzieci w wieku poniżej 17 lat nie oglądały tego materiału lub oglądały go tylko pod nadzorem rodziców lub dorosłych.

4 PG13

– materiał nieodpowiedni dla dzieci w wieku poniżej 13 lat.

3 PG

– zalecany nadzór rodziców.

1 G

– materiał przeznaczony dla wszystkich widzów bez ograniczeń wieku.

Uwaga:

– Nie wszystkie płyty DVD obsługują opisywaną funkcję, nawet jeśli na ich opakowaniu znajduje się informacja o poziomie kontroli dostępu. W takiej sytuacji funkcja blokady rodzicielskiej nie działa.

Opcje menu płyt DVD

Blokowanie/odblokowywanie odtwarzania wybranej płyty DVD

Nie wszystkie płyty DVD są oznaczone lub zakodowane przez producenta. Aby uniemożliwić odtworzenie określonej płyty DVD, można ją zablokować lub odblokować niezależnie od poziomu nadzoru rodzicielskiego.

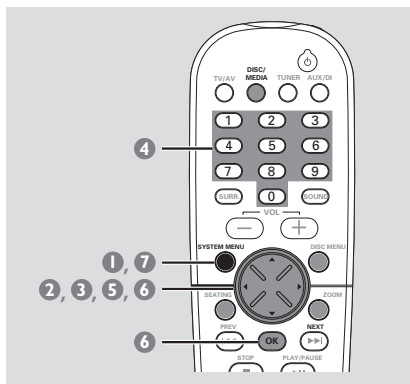

- 1 W trybie odtwarzania płyt naciśnij przycisk **SYSTEM MENU**.
- 2 Do poruszania się po menu używaj przycisków dżojstika (◀▶▲▼) na pilocie zdalnego sterowania.
- 3 Wybierz ikonę naciśnij przycisk ▼.
Przejdź do opcji naciśnij przycisk ▶.
Przejdź do opcji 'Access Control' i naciśnij przycisk ▶.

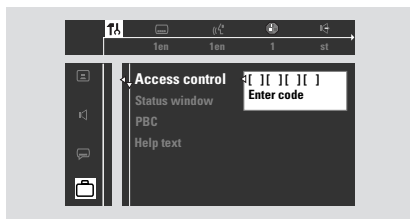

- 4 Za pomocą **klawiatury numerycznej (0-9)** należy wprowadzić 4-cyfrowy kod. Może wystąpić konieczność dwukrotnego wprowadzenia tego samego kodu.
→ Informacje na temat zmiany hasła znajdują się na stronie 248 w części "Zmiana hasła".

- 5 Przejdź do opcji 'Child lock' i naciśnij przycisk ▶.
- 5 Za pomocą przycisków ▲▼ należy wybrać (blokowanie) lub (odblokowanie), a następnie naciśnij przycisk **OK**.
→ Odtwarzanie zablokowanych płyt wymagać będzie podania czterocyfrowego kodu.

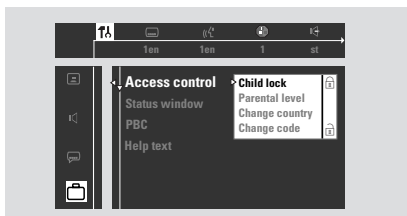

- 6 Naciśnij ponownie przycisk **SYSTEM MENU**, aby zamknąć menu.

Uwaga:

– Należy blokować/odblokowywać oddzielnie każdą ze stron dwustronnych płyt DVD oraz każdą z płyt wielopłytkowego albumu Video CD.

Włączanie jednokrotnego / wielokrotnego odtwarzania

Istnieje możliwość zezwolenia lub uniemożliwienia odtwarzania konkretnej płyty. Odtwarzacz DVD może zapamiętać ustawienia dla 120 płyt. Wybranie opcji "Play Always" (Odtwarzaj zawsze) spowoduje przesunięcie płyty znajdującej się w odtwarzaczu na górę listy. Kiedy lista jest już pełna, dodanie kolejnej płyty spowoduje usunięcie ostatniej płyty z listy.

- 1 Włóż płytę.
→ Na ekranie odbiornika TV wyświetli się komunikat funkcji kontroli dostępu.

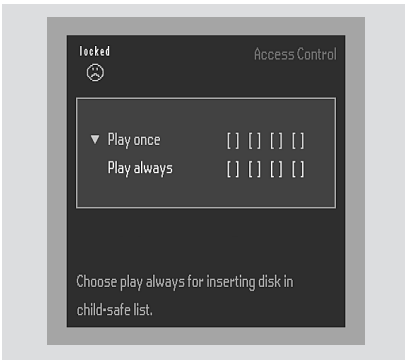

- 2 Naciskaj przyciski ▲▼, aby wybrać opcję 'Play once' (Odtwórz raz) lub 'Play always' (Odtwarzaj zawsze). Następnie wprowadź czterocyfrowy kod.
→ 'Play once' (Odtwórz raz) - płyta może być odtwarzana tak długo, jak długo znajduje się w szufladzie odtwarzacza, a odtwarzacz DVD pozostaje włączony.
→ 'Play always' (Odtwarzaj zawsze) - płyta będzie odtwarzana zawsze, nawet jeśli blokada dziecięca jest ustawiona na [] (zablokowane).
- 3 Aby zablokować płytę w przyszłości tak, aby nie mogła być zawsze odtwarzana, włóż płytę i naciśnij przycisk [] , kiedy na ekranie odbiornika TV pojawi się ikona sejfów [].
→ Wyświetlona zostanie ikona blokady []. Całkowite zablokowanie płyty może wymagać wyjęcia płyty i wyłączenia zasilania. Odtworzenie płyty kolejnym razem wymagać będzie podania czterocyfrowego kodu.

Zmiana kraju blokady rodzicielskiej

Jeżeli płyta posiada zakodowany poziom blokady rodzicielskiej, obowiązuje on wyłącznie w kraju podanym na płycie. Poziom ten kodowany jest przez producenta płyty. Na przykład płyta może być zakodowana na poziomie 3 w Stanach Zjednoczonych. W przypadku niektórych płyt trzeba więc wybrać kraj, dla którego płyta została zakodowana, aby umożliwić jej odtwarzanie zgodnie z wybranym poziomem blokady rodzicielskiej (patrz str. 249).

- 1 W trybie odtwarzania płyt naciśnij przycisk **SYSTEM MENU**.
- 2 Do poruszania się po menu używaj przycisków dżoystika (◀▶▲▼) na pilocie zdalnego sterowania.
- 3 Wybierz ikonę [] naciśnij przycisk ▼.
Przejdź do opcji [] naciśnij przycisk ▶.
Przejdź do opcji 'Access Control' i naciśnij przycisk ▶.



- 4 Za pomocą **klawiatury numerycznej (0-9)** należy wprowadzić 4-cyfrowy kod. Może wystąpić konieczność dwukrotnego wprowadzenia tego samego kodu.
→ Informacje na temat zmiany hasła znajdują się na stronie 248 w części "Zmiana hasła".
- 5 Przejdź do opcji 'Change country' i naciśnij przycisk ▶.

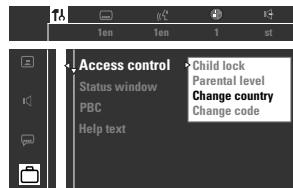

- 6 Aby wybrać kraj, dla którego zakodowano płytę, należy naciskać przyciski ▲▼, a następnie przycisk **OK**.
- 7 Naciśnij ponownie przycisk **SYSTEM MENU**, aby zamknąć menu.

WAŻNE!

- Należy upewnić się, czy podłączono anteny FM i MW.
- Przycisk **TUNING** na przednim panelu służy do przełączania pomiędzy trybem wyszukiwania stacji i trybem wyboru zaprogramowanych stacji.
- Naciskanie przycisków **◀◀◀** / **▶▶▶** na przednim panelu w trybie wyboru stacji zaprogramowanych powoduje zmianę numeru zaprogramowanej stacji.
- W pozostałych przypadkach naciskanie przycisków **◀◀◀** / **▶▶▶** powoduje zmianę odbieranej częstotliwości.

Wyszukiwanie stacji radiowych

- 1 Naciśnij przycisk **TUNER** na pilocie zdalnego sterowania (lub ustaw pokrętko **SOURCE** na przednim panelu), aby wybrać "FM TUNER" (Tuner FM) lub "MW TUNER" (Tuner MW).
- 2 Naciśnij i przytrzymaj przycisk **◀◀◀** / **▶▶▶** na pilocie zdalnego sterowania do momentu, gdy częstotliwość na wskaźniku zacznie się zmieniać, a następnie zwolnij przycisk.
→ Zostanie automatycznie ustawiona następna stacja radiowa.
→ W przypadku stacji FM nadających audycje stereofoniczne wyświetlony zostanie symbol **∞**.
- 3 Aby dostroić stacje o słabym sygnale, naciśnij na krótko przyciski **◀◀◀** / **▶▶▶** do momentu uzyskania optymalnego odbioru.
- Jeżeli do dostrojenia częstotliwości używane są przyciski **◀◀◀** / **▶▶▶** na przednim panelu, należy sprawdzić, czy system znajduje się w trybie ustawiania częstotliwości. W przeciwnym wypadku należy nacisnąć przycisk **TUNING**.
→ Wyświetli się komunikat "FREQ MODE" (Tryb dostrajania częstotliwości).

Programowanie stacji radiowych

W pamięci można zaprogramować do 40 stacji radiowych, począwszy od pasma FM, na paśmie MW kończąc.

Uwagi:

- System wyjdzie z trybu programowania, jeżeli w ciągu 20 sekund nie zostanie naciśnięty żaden przycisk.
- Jeżeli w trybie Plug & Play (tryb automatycznego ustawiania) nie zostanie znaleziona żadna stacja nadająca sygnał stereo, pojawi się komunikat "CHECK ANTENNA" (Sprawdź antenę).

Korzystanie z trybu Plug & Play

Funkcja Plug & Play pozwala automatycznie zaprogramować wszystkie dostępne stacje radiowe.

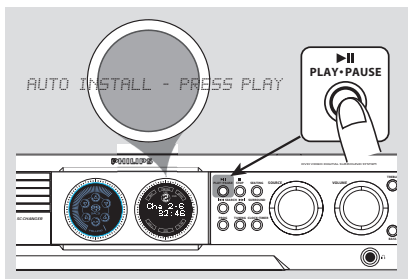

- 1 Podłącz zestaw do źródła zasilania; pojawi się komunikat "AUTO INSTALL - PRESS PLAY" (Instalacja automatyczna - naciśnij przycisk PLAY).
LUB
W trybie gotowości Eco Power/gotowości naciśnij i przytrzymaj przycisk **▶▶** na przednim panelu do momentu pojawienia się komunikatu "AUTO INSTALL - PRESS PLAY" (Instalacja automatyczna - naciśnij przycisk PLAY).
- 2 Naciśnij przycisk **▶▶** na przednim panelu, aby rozpocząć automatyczne wyszukiwane stacji.
→ Pojawi się komunikat "INSTALL TUNER" (Zainstaluj tuner).
→ Wszystkie wcześniej zapamiętane stacje radiowe zostaną zastąpione nowymi.
→ Po zakończeniu automatycznego wyszukiwania zostanie włączony odbiór ostatniej znalezionej stacji radiowej.

Automatyczne zapamiętywanie stacji

Automatyczne zapamiętywanie stacji można zacząć od wybranego numeru pamięci.

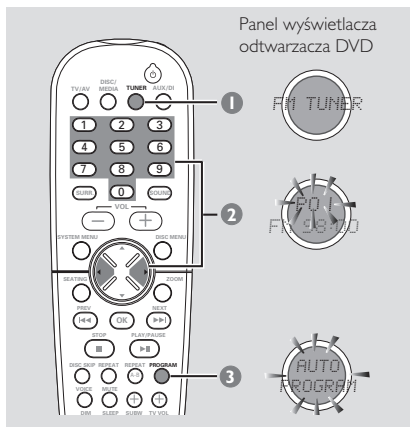

- 1 Naciśnij przycisk **TUNER** na pilocie zdalnego sterowania (lub ustaw pokrętko **SOURCE** na przednim panelu), aby wybrać "FM TUNER" lub "FM TUNER".
- 2 Naciśnij przycisk ◀ ▶ lub użyj **klawiatury numerycznej (0-9)**, aby wybrać numer pamięci, od której zacznie się zapamiętywanie stacji.
 - Jeżeli do ustawiania częstotliwości wykorzystywane są przyciski ◀◀◀ / ▶▶▶ na przednim panelu, należy sprawdzić, czy zestaw znajduje się w trybie ustawiania częstotliwości. Jeżeli nie, należy nacisnąć przycisk **TUNING**.
 - Pojawi się komunikat "PRESET MODE" (Tryb programowania stacji radiowych).
- 3 Naciśnij i przytrzymaj przycisk **PROGRAM** (lub **PROG** na przednim panelu) do momentu pojawienia się komunikatu "AUTO PROGRAM" (Programowanie automatyczne).
 - Jeżeli ta sama stacja radiowa została już zapamiętana, nie zostanie ponownie zapamiętana w pamięci pod innym numerem.
 - Jeśli nie zostanie wybrany żaden numer pamięci, automatyczne programowanie rozpocznie się od numeru (1), a wszystkie uprzednio zaprogramowane stacje zostaną zastąpione nowymi.

Programowanie ręczne

Istnieje możliwość zaprogramowania wyłącznie ulubionych stacji radiowych.

- 1 W trybie tunera naciśnij przycisk **PROGRAM** (lub **PROG** na przednim panelu).
- 2 Naciśnij przycisk ◀ ▶ lub użyj **klawiatury numerycznej (0-9)**, aby wybrać numer pamięci, od której zacznie się programowanie stacji.
- 3 Naciskaj przyciski ◀◀◀ / ▶▶▶ na pilocie zdalnego sterowania, aby wybrać stację radiową.
- 4 Naciśnij ponownie przycisk **PROGRAM**, aby zaprogramować stację.

Wybór jednej z zaprogramowanych stacji

- Naciskaj przyciski ◀ ▶ lub użyj **klawiatury numerycznej (0-9)**, aby wybrać numer zaprogramowanej stacji.
 - Wyświetlony zostanie numer stacji, jej częstotliwość oraz pasmo, w którym stacja jest nadawana.

Kasowanie zaprogramowanych stacji radiowych

- Należy nacisnąć i przytrzymać przycisk ■ do momentu wyświetlenia komunikatu "PRESET DELETED" (Stacja skasowana).
 - Bieżąca stacja radiowa zostanie usunięta z pamięci, a w jej miejsce zapisana zostanie kolejna dostępna stacja radiowa.
 - Spowoduje to przesunięcie wszystkich stacji o wyższych numerach o jeden numer w dół.

Funkcje wyłącznika czasowego

Nastawianie wyłącznika czasowego

O określonym czasie odtwarzacz może zostać automatycznie przełączony w tryb DISC (Płyta) lub TUNER (Tuner), służąc jako budzik.

WAŻNE!

- Przed nastawieniem wyłącznika czasowego należy sprawdzić, czy zegar został ustawiony prawidłowo.
- Głośność odtwarzacza włączanego za pomocą funkcji wyłącznika czasowego jest zwiększana stopniowo do ostatnio ustawionego poziomu. Jeśli ostatnio ustawiony poziom głośności jest zbyt niski, zostanie zwiększony do predefiniowanego, słyszalnego poziomu.

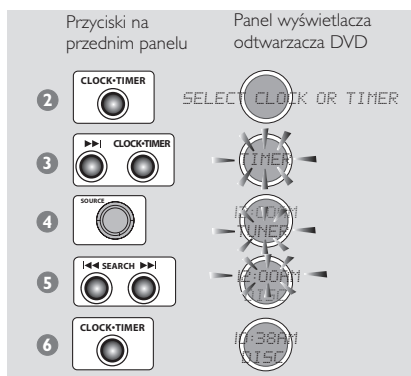

- 1 Naciśnij przycisk **STANDBY ON**, aby włączyć odtwarzacz DVD.
- 2 Naciśnij i przytrzymaj przycisk **CLOCK-TIMER** do momentu wyświetlenia komunikatu "SELECT CLOCK OR TIMER" (Wybierz zegar lub wyłącznik czasowy).
- 3 Naciśnij przycisk ►►► (w razie potrzeby), aby zmienić wskazanie na wyświetlaczu na "TIMER", (Wyłącznik czasowy), a następnie ponownie naciśnij przycisk **CLOCK-TIMER** w celu potwierdzenia wyboru.
- 4 Obróć pokrętkę **SOURCE** (lub naciśnij przycisk **DISC/MEDIA** lub **TUNER** na pilocie zdalnego sterowania), aby wybrać źródło sygnału budzenia DISC (Płyta) lub TUNER (Tuner).
- 5 Naciśnij przycisk ◀◀◀ / ►►►, aby ustawić czas budzenia (minuty i godziny). Aby zwiększyć szybkość, przytrzymaj przycisk ◀◀◀ lub ►►►.
→ Ustawienie minut powoduje odpowiednią zmianę godzin.

- 6 Naciśnij ponownie przycisk **CLOCK-TIMER**, aby zapisać ustawienia w pamięci.
→ Ustawienie wyłącznika czasowego będzie obowiązywało do momentu jego wyłączenia.
→ Na wyświetlaczu pojawi się ikona ⌚. Wskazuje ona, że wyłącznik czasowy jest aktywny.
- **W określonym czasie wybrane źródło dźwięku zostanie włączone na 30 minut, a następnie zestaw przełączy się do trybu oszczędzania energii Eco Power** (jeśli w tym czasie nie zostanie naciśnięty żaden przycisk).
→ Płyta – zostanie odtworzona pierwsza ścieżka ostatnio wybranej płyty. Jeżeli szuflada ostatnio wybranej płyty jest pusta, odtworzona zostanie następną dostępną płytą. Jeżeli w odtwarzaczu nie umieszczono żadnej płyty, urządzenie przełączy się w tryb tunera.
→ Tuner – zostanie włączona ostatnio ustawiona stacja radiowa.

Włączanie/wyłączanie wyłącznika czasowego

- 1 Powtórz czynności 1~3 opisane w części "Nastawianie wyłącznika czasowego".
- 2 Naciśnij przycisk ■, aby wyłączyć wyłącznik czasowy.
→ ⌚ zniknie z wyświetlacza i wyświetli się komunikat "TIMER OFF" (Wyłącznik czasowy wyłączony).

LUB

Naciśnij przycisk **CLOCK-TIMER**, aby włączyć wyłącznik czasowy z ostatnio wybranymi ustawieniami.

→ Ustawienia wyłącznika czasowego zostaną wyświetlone przez kilka sekund, następnie zestaw powróci do ostatnio ustawionego trybu lub pozostanie w trybie gotowości.

Uwaga:

– System wyjdzie z trybu nastawiania wyłącznika czasowego, jeżeli w ciągu 90 sekund nie zostanie naciśnięty żaden przycisk.

Nastawianie wyłącznika nocnego

Wyłącznik nocny powoduje automatyczne przejście odtwarzacza do trybu gotowości Eco Power o określonej porze.

- Należy naciskać przycisk **SLEEP** na pilocie zdalnego sterowania do momentu osiągnięcia żądanego, predefiniowanego czasu wyłączenia.
→ Dostępne są następujące opcje (czas w minutach):
15 → 30 → 45 → 60 → 90 → 120 →
OFF (WYŁ.) → 15 ...
→ Na wyświetlaczu pojawi się ikona **SLEEP**, chyba że zestaw jest wyłączony "OFF"(WYŁ.).
→ Przed przejściem odtwarzacza w tryb gotowości Eco Power wyświetlone zostanie 10-sekundowe odliczanie.
"SLEEP 10" → "SLEEP 9" ... →
"SLEEP 1" → "SLEEP"

Sprawdzanie lub zmiana ustawienia

- Aby sprawdzić czas pozostały do wyłączenia, należy jeden raz nacisnąć przycisk **SLEEP**. Kolejne naciśnięcie przycisku **SLEEP** spowoduje wyświetlenie na wyświetlaczu następnej opcji wyłącznika nocnego.

Wyłączanie wyłącznika nocnego

- Należy nacisnąć przycisk **SLEEP** do momentu pojawienia się komunikatu "OFF" (Wyłączony) lub nacisnąć przycisk **STANDBY ON**.

Ustawienia dźwięku i regulacja głośności

Ustawienia dźwięku

WAŻNE!

Aby uzyskać odpowiedni dźwięk przestrzenny, należy sprawdzić, czy podłączone zostały głośniki i subwoofer (patrz strona 224).

Wybór dźwięku przestrzennego

- Za pomocą przycisku **SURROUND (SURR.)** należy wybrać opcję "MULTI-channel" (Wielokanałowy), "3D SOUND" (Dźwięk 3D) lub "STEREO" (STEREO).
 - Dostępność poszczególnych trybów dźwięku przestrzennego zależy od liczby głośników oraz rodzaju ścieżki dźwiękowej na płycie.
 - Głośniki środkowy i satelitarne działają tylko wtedy, gdy zestaw kina domowego został ustawiony na tryb Multi-channel (Wielokanałowy).
 - Dla trybu Multi-channel (Wielokanałowego) dostępne są następujące tryby sygnałów wyjściowych: Dolby Digital, DTS (Digital Theatre Systems) Surround oraz Dolby Pro Logic.
 - Odtwarzanie w trybie dźwięku przestrzennego sygnałów radiowych i nagrań stereo pozwala na uzyskanie niektórych efektów dźwięku przestrzennego. Efekty te nie występują w przypadku odtwarzania dźwięku monofonicznego.

Uwaga:

– Włączenie trybu dźwięku przestrzennego nie jest możliwe w przypadku włączenia menu systemowego/paska menu.

Włączanie/wyłączanie funkcji uwydatniania głosu.

- Jeśli tryb wielokanałowy został ustawiony na tryb dźwięku przestrzennego, istnieje możliwość uwydatnienia dźwięku dochodzącego z głośnika środkowego oraz głośników satelitarnych.
- Należy nacisnąć przycisk **VOICE** na pilocie zdalnego sterowania, aby wybrać opcję "CLEAR VOICE ON" (WŁĄCZ UWYDATNIANIE GŁOSU).
 - Aby wyłączyć tę funkcję, należy ponownie nacisnąć przycisk VOICE wybierając opcję "CLEAR VOICE OFF".

Regulacja poziomu głośności subwoofera

- Naciskaj przyciski **SUB +/-** na pilocie zdalnego sterowania, aby ustawić poziom głośności subwoofera (w zakresie -6dB do + 6dB).

Regulacja poziomu niskich/wysokich tonów

Funkcje BASS (niskie tony) oraz TREBLE (wysokie tony) pozwalają zdefiniować ustawienia procesora dźwięku.

- 1 Naciśnij przycisk **BASS** lub **TREBLE**.
 - Wyświetlony zostanie wskaźnik poziomu.
- 2 W przyciągu 5 sekund użyj pokrętki **VOLUME** aby ustawić poziom niskich lub wysokich tonów (-3 do +3).
 - Jeżeli pokrętło regulacji głośności nie zostanie użyte w ciągu 5 sekund, odtwarzacz powróci do funkcji regulacji głośności.

Wybór cyfrowych efektów dźwiękowych

Istnieje możliwość wyboru predefiniowanych efektów dźwiękowych odpowiadających zawartości płyty lub optymalizujących odbiór określonego stylu muzycznego.

- Należy nacisnąć przycisk **SOUND** na pilocie. W przypadku odtwarzania płyt z filmami można wybrać: **CONCERT, DRAMA, ACTION** lub **SCI-FI**.

Jeśli odtwarzana jest muzyka z płyt, w trybie tunera (TUNER) lub z zewnętrznego źródła dźwięku (AUX/DI), można wybrać: **ROCK, DIGITAL, CLASSIC** lub **JAZZ**.

Uwaga:

– W celu uzyskania płaskiej charakterystyki wyjściowej dźwięku wybierz **CONCERT** lub **CLASSIC**.

Regulacja głośności

- Należy obracać pokrętło **VOLUME** (lub naciskać przycisk **VOL +/-** na pilocie zdalnego sterowania), aby zwiększyć lub zmniejszyć poziom głośności.
 - "VOL MIN" odpowiada minimalnemu poziomowi głośności, a "VOL MAX" maksymalnemu poziomowi głośności.

Słuchanie przez słuchawkę

- Wtyk słuchawek należy podłączyć do gniazda z przodu odtwarzacza DVD 
 - Głośniki zostaną wyciszone.

Chwilowe wyciszenie dźwięku

- Należy nacisnąć przycisk **MUTE** na pilocie.
 - Odtwarzanie będzie kontynuowane bez dźwięku i wyświetlony zostanie komunikat "MUTE" (Bez dźwięku).
 - Aby przywrócić odtwarzanie dźwięku, naciśnij ponownie przycisk MUTE lub zwiększ poziom głośności.

Włączanie/wyłączanie urządzenia

Przełączanie na aktywny tryb

- Za pomocą pokrętki **SOURCE** należy wybrać:
DISC 1...DISC 5 → **FM TUNER** →
MW TUNER → **TV/AV** → **AUX** →
DI → **DISC 1...**

LUB

Należy nacisnąć przycisk **DISC/MEDIA**,
TUNER, **TV/AV** lub **AUX/DI** na pilocie
zdalnego sterowania.

Przełączanie na tryb oszczędzania energii Eco Power

- Należy nacisnąć przycisk **STANDBY ON** (⏻).
→ Podświetlony zostanie przycisk **ECO POWER**.
→ Ekran wyświetlacza zgaśnie.

Przełączanie na trybu gotowości (widoczny zegar)

- Należy nacisnąć i przytrzymać przycisk **STANDBY ON** (⏻).
→ Zostanie wyświetlony zegar.
→ Naciśnięcie przycisku **CLOCK•TIMER** w trybie gotowości spowoduje przełączenie systemu na tryb gotowości z oszczędzaniem energii Eco Power.

Przyciemnianie wyświetlacza

- Za pomocą przycisku **DIM** należy wybrać różne poziomy jasności ekranu wyświetlacza.

Nagrywanie na urządzeniu zewnętrznym

- 1 Podłącz zewnętrzne urządzenie nagrywające do wyjścia **LINE OUT** lub **DIGITAL OUT**. (Patrz str: 228, 229 "Połączenia (opcjonalne)").
- 2 Wybierz źródło sygnału do nagrywania na odtwarzaczu DVD (**DISC**, **TUNER**, **TV/AV** lub **AUX/DI**) i rozpocznij odtwarzanie (jeśli to konieczne).
→ W przypadku podłączenia zewnętrznego urządzenia nagrywającego do wyjścia **DIGITAL OUT** można nagrywać wyłącznie ze źródła **DISC** (Płyta).
- 3 Uruchom nagrywanie na zewnętrznym urządzeniu nagrywającym.

Uwagi:

- Dostępne są wszystkie funkcje regulacji dźwięku.
- Szczegółowych informacji na ten temat szukaj w instrukcji obsługi podłączonego urządzenia.

Korzystanie z pilota zdalnego sterowania do obsługi telewizora

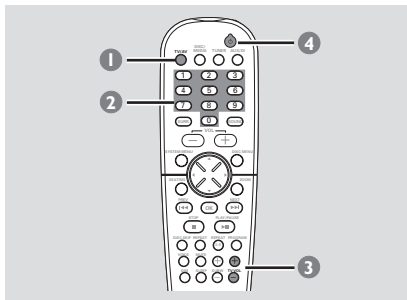

- 1 Naciśnij przycisk **TV/AV**.
- 2 Naciśnij przycisk **◀◀ / ▶▶** lub użyj **klawiatury numerycznej (0-9)** aby wybrać kanał telewizyjny.
- 3 Naciśnij przycisk **TV VOL + / -**, aby wyregulować poziom głośności odbiornika TV.
- 4 Naciśnij przycisk **⏻**, aby wyłączyć odbiornik TV.

Rozwiązywanie problemów

OSTRZEŻENIE

Próba samodzielnego naprawienia urządzenia grozi utratą gwarancji. Nie należy otwierać obudowy, gdyż może to doprowadzić do porażenia prądem.

W przypadku nieprawidłowej pracy odtwarzacza należy sprawdzić, czy nie zachodzi jedna z przedstawionych poniżej sytuacji. Jeśli usunięcie problemu będzie w dalszym ciągu niemożliwe, należy skontaktować się z pomocą dystrybutora lub punktu serwisowego.

Problem	Rozwiązanie
Wyłączone zasilanie	<ul style="list-style-type: none">– Sprawdź, czy kabel zasilający jest prawidłowo podłączony.– Naciśnij przycisk STANDBY ON z przodu zestawu, aby włączyć zasilanie.
Brak obrazu	<ul style="list-style-type: none">– Zapoznaj się z informacjami na temat wyboru kanału wideo zawartymi w instrukcji obsługi telewizora. Zmieniaj kanały w telewizorze do momentu, aż pojawi się ekran odtwarzacza DVD.– Naciśnij przycisk DISC na pilocie zdalnego sterowania.
Zniekształcony lub niewyraźny obraz	<ul style="list-style-type: none">– Czasami mogą występować niewielkie zakłócenia obrazu. Nie świadczy to jednak o nieprawidłowym działaniu.– Wyczyść płytę.
Całkowicie zniekształcony lub czarno-biały obraz.	<ul style="list-style-type: none">– Odbiornik TV posiada określony system kodowania kolorów. Jeżeli system kodowania kolorów płyty lub odtwarzacza DVD jest inny niż odbiornika TV, obraz może być zniekształcony lub czarno-biały. Ustaw prawidłowy system kodowania kolorów odbiornika TV.
Nie można zmienić współczynnika proporcji ekranu, nawet w przypadku ustawienia ekranu odbiornika.	<ul style="list-style-type: none">– Współczynnik proporcji jest ustawiony na płycie DVD.– W zależności od rodzaju odbiornika TV, zmiana współczynnika proporcji może nie być możliwa.
Brak dźwięku lub dźwięk zniekształcony	<ul style="list-style-type: none">– Ustaw właściwy poziom głośności.– Wymień kable głośnikowe.– Sprawdź ustawienia i podłączenia głośników.– Odłącz słuchawki.– Naciśnij przycisk PLAY, aby przywrócić normalny tryb odtwarzania, jeśli to konieczne.– Naciśnij przycisk odpowiadający danemu źródłu dźwięku na pilocie zdalnego sterowania (na przykład TV/AV lub AUX), aby wybrać urządzenie, z którego ma być odtwarzany dźwięk poprzez system DVD.
Zestaw DVD nie działa.	<ul style="list-style-type: none">– Odłącz na kilka minut kabel zasilający od gniazda elektrycznego. Ponownie podłącz kabel spróbuj uruchomić system tak jak zwykle.

Problem	Rozwiązanie
<p>Odtwarzacz DVD nie zaczyna odtwarzania.</p>	<ul style="list-style-type: none"> – Włóż odpowiednią płytę stroną odtwarzaną w dół. – Sprawdź typ płyty, system kodowania kolorów i kod regionu. – Sprawdź, czy na płycie nie ma zarysowań lub smug. – Naciśnij przycisk SYSTEM SETUP, aby wyłączyć ekran menu ustawień. – Zmień poziom blokady rodzicielskiej. – Wewnątrz urządzenia nagromadziła się wilgoć. Wyjmij płytę i pozostaw urządzenie włączone przez około godzinę.
<p>Nie można uaktywnić niektórych funkcji, takich jak kąty ujęć kamery, napisy dialogowe lub wielojęzyczna ścieżka dźwiękowa.</p>	<ul style="list-style-type: none"> – Funkcje mogą być niedostępne na danej płycie DVD. – Zmiana wersji językowej ścieżki dźwiękowej lub napisów dialogowych jest na danej płycie DVD zabroniona.
<p>Z głośników środkowego i satelitarnych nie wydobywa się żaden dźwięk.</p>	<ul style="list-style-type: none"> – Upewnij się, czy głośniki środkowy i satelitarne zostały prawidłowo podłączone. – Naciśnij przycisk SURROUND, aby wybrać prawidłowe ustawienie dźwięku przestrzennego. – Upewnij się, czy odtwarzane źródło zostało nagrane lub jest nadawane w systemie dźwięku przestrzennego (DTS, Dolby Digital itd.).
<p>Odbiór radia jest słaby.</p>	<ul style="list-style-type: none"> – Jeżeli sygnał jest zbyt słaby, zmień położenie anteny lub podłącz zewnętrzną antenę, aby uzyskać lepszy odbiór. – Zwiększ odległość pomiędzy zestawem DVD, a telewizorem lub magnetowidem. – Ustaw prawidłową częstotliwość. – Umieść antenę z daleka od urządzeń, które mogą być przyczyną zakłóceń.
<p>Pilot zdalnego sterowania nie działa prawidłowo.</p>	<ul style="list-style-type: none"> – Wybierz źródło sygnału (na przykład DISC lub TUNER) zanim naciśniesz przycisk funkcji (▶ , ◀◀ ▶▶▶). – Zmniejsz odległość pomiędzy pilotem zdalnego sterowania, a zestawem DVD. – Wymień baterie na nowe. – Skieruj pilot zdalnego sterowania bezpośrednio w stronę czujnika IR. – Sprawdź, czy baterie są prawidłowo włożone.
<p>Wyłącznik czasowy nie działa.</p>	<ul style="list-style-type: none"> – Ustaw prawidłowo zegar. – Naciśnij i przytrzymaj przycisk CLOCK•TIMER, aby włączyć wyłącznik czasowy.
<p>Obraz jest ciemny.</p>	<ul style="list-style-type: none"> – Naciśnij ponownie przycisk DIM.
<p>Słuchać ciche brzęczenie lub buczenie.</p>	<ul style="list-style-type: none"> – Umieść zestaw DVD możliwie najdalej od urządzeń elektrycznych, które mogą być przyczyną zakłóceń.

Dane techniczne

WZMACNIACZ

Moc wyjściowa	75 W + 75 W RMS ^①
- Tryb stereo (DIN)	75 W RMS / kanał
- Tryb Surround (1 kHz)	75 W RMS / kanał
Pasma przenoszenia	120 Hz – 20 kHz / –3 dB
Stosunek sygnał / szum	> 65 dB (CCIR)
Czułość wejściowa	
- Wejście pomocnicze	880 mV
- Wejście sygnału TV	350 mV
Czułość wyjściowa	
- Słuchawki	32 Ω – 1000 Ω
- Wyjście liniowe	600 mV
- Wejście cyfrowe	zgodnie z IEC 60958 i IEC 61937

① 4ohm, 1 kHz, 10% THD

TUNER

Zakres częstotliwości	FM 87,5 - 108 MHz (50 kHz) MW 531 - 1602 kHz (9 kHz)
Czułość tłumienia (26 dB):	FM 20 dB MW 3162 mV/m
Współczynnik tłumienia wizji	FM 25 dB MW 28 dB
Współczynnik tłumienia częstotliwości pośredniej	FM 60 dB MW 24 dB
Stosunek sygnał / szum	FM 60 dB MW 40 dB
Współczynnik tłumienia sygnałów AM	FM 30 dB
Zniekształcenia harmoniczne	FM Mono 3% FM Stereo 3% MW 5%
Pasma przenoszenia	FM 180 Hz – 10 kHz / ±6 dB
Separacja stereo	FM 26 dB (1 kHz)
Próg stereo	FM 23,5 dB

ODTWARZACZ PŁYT

Typ lasera	Półprzewodnikowy
Średnica płyty	12 cm / 8 cm
Dekodowanie obrazu	MPEG-2 / MPEG-1
Przetwornik obrazu	
cyfrowo-analogowy	10-bitowy
System sygnałowy	PAL / NTSC
Format obrazu	4:3 / 16:9
Stosunek sygnał/szum obrazu	56 dB (minimum)
Kompozytowy sygnał wyjściowy wideo	1,0 Vp-p, 75 Ω
Wyjście S-Video	Y – 1,0 Vp-p, 75 Ω C – 0,286 Vp-p, 75 Ω
Przetwornik C/A sygnału audio	24-bitowy / 96 kHz
Pasma przenoszenia	4 Hz – 20 kHz (44,1 kHz) 4 Hz – 22 kHz (48 kHz) 4 Hz – 44 kHz (96 kHz)
Wejście/wyjście cyfrowe	SPDIF (Sony Philips digital interface) koncentryczne
- PCM	IEC 60958
- Dolby Digital/DTS	IEC 60958, IEC 61937

ODTWARZACZ

Zasilanie	220 – 240 V, 50 Hz
Pobór mocy	150 W
Wymiary	
(szer. x wys. x głęb.)	435 mm x 100 mm x 360 mm
Masa	7,15 kg

GŁOŚNIKI

Przednie głośniki/głośnik tylny (satelitarny)	
System	trójdrożny
Impedancja	4 Ω
Przetworniki	przetworniki niskotonowe 2 x 3", przetwornik wysokotonowy 1 x 2"
Pasma przenoszenia	120 Hz – 50 kHz
Wymiary	
(szer. x wys. x głęb.)	94 mm x 280 mm x 70 mm
Masa	1,23 kg / każdy

GŁOŚNIK ŚRODKOWY

System	wielodrożny, 5 przetworników
Impedancja	4 Ω
Przetworniki	przetworniki niskotonowe 4 x 2", przetwornik wysokotonowy 1 3/4"
Pasma przenoszenia	120 Hz – 20 kHz
Wymiary	
(szer. x wys. x głęb.)	435 mm x 72 mm x 63,5 mm
Masa	1,32 kg

PODWÓJNY SUBWOOFER

Impedancja	4 Ω
Przetworniki	przetwornik niskotonowy 4"
Pasma przenoszenia	30 Hz – 120 Hz
Rozmiary	
- Średnica podstawy	240 x 40 (mm)
- Tuba	110 x 900 (mm)
Masa	4,5 kg

Dane techniczne mogą ulec zmianie bez powiadomienia.

Blokada rodzicielska: Funkcja DVD ograniczająca odtwarzanie zawartości płyty zależnie od wieku użytkownika, zgodnie z poziomem ograniczeń dla danego kraju. Ograniczenia zależą od płyty; kiedy funkcja jest uaktywniona, odtwarzanie nie będzie możliwe, jeżeli poziom blokady rodzicielskiej płyty jest wyższy od poziomu ustawionego przez użytkownika.

Częstotliwość próbkowania: Częstotliwość, z jaką próbkowane są dane podczas konwersji sygnału analogowego na cyfrowy. Częstotliwość próbkowania odpowiada liczbie próbek sygnału analogowego wykonanych w ciągu sekundy jego trwania.

Dolby Digital: System dźwięku przestrzennego stworzony przez Dolby Laboratories, zawierający do sześciu kanałów dźwięku cyfrowego (przedni prawy i lewy, surround prawy i lewy oraz środkowy).

DTS: Digital Theatre Systems (Systemy kina cyfrowego). Jest to system dźwięku przestrzennego inny niż Dolby Digital. Formaty te zostały opracowane przez różne firmy.

Dźwięk analogowy: Drgania powietrza o różnych parametrach odbierane przez ucho. Dźwięk analogowy jest zmienny, natomiast dźwięk cyfrowy posiada określone wartości numeryczne. Wyjścia analogowe przesyłają sygnał dźwiękowy dwoma kanałami, lewym i prawym.

Dźwięk cyfrowy: Dźwięk przekonwertowany na wartości numeryczne. Dźwięk cyfrowy jest dostępny w przypadku korzystania z gniazd DIGITAL AUDIO OUT COAXIAL (koncentryczne wyjście cyfrowe) lub OPTICAL (wyjście optyczne). Za pośrednictwem tych gniazd wysyłany jest dźwięk wielokanałowy, w odróżnieniu od jedynie dwóch kanałów w przypadku dźwięku analogowego.

Dźwięk przestrzenny: Realistyczny dźwięk trójwymiarowy generowany przez kilka głośników rozmieszczonych wokół słuchacza.

Funkcja kontroli odtwarzania (PBC):

Wykorzystuje specjalny sygnał na płytach Video CD i SVCD, umożliwiający korzystanie z dodatkowych funkcji. Płyty Video CD i SVCD zgodne z technologią PBC zawierają własne menu pozwalające na interaktywne sterowanie odtwarzaniem i wybieranie żądanych pozycji.

Funkcja uwydatniania głosu: Pozwala cyfrowemu procesorowi dźwiękowemu wydobyć i uwydatnić dynamikę głosu w dialogach filmowych przy pomocy wszystkich 5 kanałów surround bez szkody dla dokładności lokalizacji i jakości dźwięku przestrzennego.

Gniazda wyjściowe dźwięku: Gniazda umieszczone z tyłu odtwarzacza DVD, służące do przesyłu sygnału audio do innego urządzenia (telewizora, zestawu stereo itd.).

Gniazda wyjściowe kompozytowego sygnału wideo: Gniazda z tyłu zestawu DVD, służące do przesyłania wysokiej jakości obrazu do odbiornika TV wyposażonego w gniazda wejściowe kompozytowego sygnału wideo (R/G/B, Y/Pb/Pr itd.).

Gniazdo wyjściowe sygnału wideo: Gniazdo umieszczone z tyłu odtwarzacza DVD, umożliwiające przesyłanie obrazu do odbiornika TV.

Kod regionu: System zabezpieczeń uniemożliwiający odtwarzanie płyt zakupionych w innych regionach świata. Niniejszy odtwarzacz będzie odtwarzał tylko płyty zgodne z jego kodem regionu. Kod regionu swojego odtwarzacza można znaleźć na etykiecie produktu. Niektóre płyty są zgodne z więcej niż jednym regionem (lub z wszystkimi regionami).

Poziom blokady rodzicielskiej: Dzięki możliwości wyboru miejsca odbioru pozwala na uzyskanie perfekcyjnego dźwięku i wrażeń podczas oglądania filmów w dowolnym miejscu pomieszczenia, zapewniając odbiorcy pełną swobodę wyboru i doskonały odbiór dźwięku.

Menu płyty: Ekran umożliwiający wybór obrazów, dźwięków, napisów dialogowych czy dostępnych ujęć sceny zawartych na płycie DVD.

Modulacja kodowo-impulsowa: Metoda przetwarzania dźwięku analogowego na cyfrowy w celu umożliwienia alsej jego obróbki, nie wykorzystująca kompresji danych.

MP3: Format plików dźwiękowych wykorzystujący kompresję danych. "MP3" to skrót od Motion Picture Experts Group 1 (lub MPEG-1) Audio Layer 3. Dzięki wykorzystaniu formatu MP3 na jednej płycie CD-R lub CD-RW można zapisać nawet do 10 razy więcej danych niż na zwykłej płycie CD.

Plug & Play: Po włączeniu zasilania wyświetlony zostanie komunikat z prośbą o kontynuację automatycznego programowania stacji radiowych przez prosty naciśnięcie przycisku PLAY na odtwarzaczu.

Rozdział: Fragment filmu lub utworu muzycznego na płycie DVD, który jest mniejszy niż utwór. Jeden utwór składa się z kilku rozdziałów. Każdy rozdział posiada przypisany numer, który umożliwia jego zlokalizowanie na płycie.

Super Audio CD (SACD): Ten format dźwięku oparty jest na aktualnych standardach CD, ale zawiera większą ilość informacji, co zapewnia wyższą jakość dźwięku. Istnieją trzy typy płyt: jednowarstwowe, dwuwarstwowe oraz hybrydowe. Płyty hybrydowe zawierają zarówno informacje audio CD, jak i Super Audio CD.

S-Video: Zapewnia ostrość obrazu dzięki przesyłaniu oddzielnie sygnałów luminancji i koloru. Z połączenia S-Video można korzystać wtedy, gdy odbiornik TV posiada gniazdo wejściowe S-Video.

Szybkość przepływu danych: Ilość danych używanych do zapisania określonego fragmentu muzyki; podawana w kilobitach na sekundę lub kbit/s. Lub prędkość, z jaką odbywa się nagrywanie. Generalnie, im wyższa bitowa szybkość przepływu danych lub wyższa prędkość nagrywania, tym lepsza jakość dźwięku. Większa szybkość przepływu danych oznacza jednak konieczność udostępnienia większej ilości miejsca na płycie.

Tytuł: Najdłuższa sekcja obrazu lub muzyki w przypadku płyty DVD, muzycznej itd., lub cały album w przypadku płyty audio. Każdemu tytułowi przypisany jest numer, który umożliwia jego lokalizację na płycie.

Wielokanałowość: Na płytach DVD każda ścieżka stanowi odrębne pole dźwiękowe. W przypadku płyt obsługujących formaty dźwięku wielokanałowego ścieżki tworzą strukturę obejmującą trzy lub nawet większą liczbę kanałów.

Współczynnik proporcji: Stosunek pionowej i poziomej wielkości wyświetlanego obrazu. W konwencjonalnym odbiorniku TV stosunek ten wynosi 4:3, a w odbiornikach szerokoekranowych 16:9.