

Register your product and get support at  
[www.philips.com/welcome](http://www.philips.com/welcome)



---

EN	User manual	3
DA	Brugervejledning	26
DE	Benutzerhandbuch	50
ES	Manual del usuario	73

---

FR	Mode d'emploi	98
IT	Manuale utente	122
NL	Gebruiksaanwijzing	146
SV	Användarhandbok	170

# PHILIPS

# Innehållsförteckning

---

<b>1 Viktigt!</b>	171
Säkerhet	171
Viktiga säkerhetsinstruktioner	171
Skydda hörseln	172
Meddelande	173
Återvinning	173

---

<b>2 Din Micro Hi-Fi System</b>	175
Inledning	175
Premium HiFi-rör tillgängliga i audio system	175
Det här finns i förpackningen	175
Översikt över huvudenheten	176
Översikt över fjärrkontrollen	177

---

<b>3 Komma igång</b>	179
Ansluta högtalarna	179
Ansluta FM-antennen	180
Ansluta strömmen	180
Förbereda fjärrkontrollen	180
Ställa in klockan	180
Slå på	180
Växla till standbyläge	181

---

<b>4 Spela upp skiva/USB</b>	182
Spela upp från skiva	182
Spela upp från USB	182

---

<b>5 Styr uppspelningen</b>	183
Gå till ett ljudspår	183
Pausa/återuppta uppspelningen	183
Visa uppspelningsinformation	183
Repetera uppspelning	183
Slumpvis uppspelning	183
Programmera spår	183
Sök igenom alla spår	184
Sökning inom ett spår:	184

---

---

<b>6 Justera volymnivån och ljudeffekten</b>	185
Justera volymnivån	185
Förstärka basen	185
Diskantförstärkning	185
Välj automatiskt loudness-kontroll	185
Ljud av	185
Lyssna genom hörlurar	185

---

<b>7 Ställ in FM-radiokanaler</b>	186
Programmera radiokanaler automatiskt	186
Programmera radiokanaler manuellt	186
Ställa in en snabbvalskanal	186
Ställa in RDS-klockan	186
Visa RDS-information	187

---

<b>8 Använda mer av ditt audio system</b>	188
Ställa in larmtid	188
Ställa in insomningstimern	188
Lyssna till andra enheter	188

---

<b>9 Produktinformation</b>	189
Specifikationer	189
Förstärkare	189
Skiva	189
Tuner (FM)	189
Högtalare	189
Allmän information	189
USB-uppspelningsinformation	190
MP3-skivformat som kan användas	190
RDS-programtyper	191

---

<b>10 Felsökning</b>	192
Inget ljud eller förvrängt ljud	192

---

# 1 Viktigt!



## Säkerhet

### Viktiga säkerhetsinstruktioner

- ① Läs de här instruktionerna.
- ② Behåll de här instruktionerna.
- ③ Läs och ta till dig varningstexten.
- ④ Följ samtliga instruktioner.
- ⑤ Använd inte apparaten i närheten av vatten.
- ⑥ Rengör endast med torr trasa.
- ⑦ Blockera inte ventilationsöppningar. Installera apparaten i enlighet med tillverkarens instruktioner.
- ⑧ Installera den inte i närheten av någon värmekälla, som element, varmluftsintag, spis eller annan utrustning som avger värme (inklusive förstärkare).
- ⑨ Skydda elkabeln så att den inte blir trampad på eller kommer i kläm, särskilt intill kontakter, extrauttag och precis vid apparathöljet.
- ⑩ Använd endast kringutrustning och tillbehör som är godkända av leverantören.
- ⑪ Använd endast apparaten tillsammans med den vagn eller det ställ, stativ, fäste eller bord som anges av leverantören eller som säljs tillsammans med apparaten. När du använder vagnen bör du vara försiktig när du flyttar den, så att den inte välter och det uppstår skador på apparaten.
- ⑫ Dra ur kontakten till apparaten vid åskväder samt när den inte ska användas på länge.
- ⑬ Överlåt allt underhåll till kvalificerad servicepersonal. Service är nödvändig när apparaten har skadats på något sätt, till exempel om en elkabel eller kontakt är skadad, vätska eller främmande föremål har kommit in i apparaten, apparaten har utsatts för regn eller fukt, inte fungerar som den ska eller om den har fallit i golvet.
- ⑭ **WARNING! Batterianvändning – Undvik batteriläckage, som kan ge upphov till personskada, skada på egendom eller skada på apparaten:**
  - Installera alla batterier på rätt sätt och placera + och - enligt markeringarna i apparaten.
  - Blanda inte batterier (t.ex. gamla och nya eller kol- och alkalibatterier).
  - Ta ur batterierna när apparaten inte ska användas på länge.
- ⑮ Apparaten får inte utsättas för vattendroppar eller vattenstrålar.
- ⑯ Placera inga potentiellt skadliga föremål på enheten (t.ex. vattenfyllda kärl eller levande ljus).
- ⑰ Den här produkten kan innehålla bly och kvicksilver. Avyttring av dessa material kan vara reglerad av hänsyn till miljön. Information om avyttring och återvinning kan du få genom att kontakta lokala myndigheter eller Electronic Industries Alliance på [www.eiae.org](http://www.eiae.org).

## Lär dig de här säkerhetssymbolerna

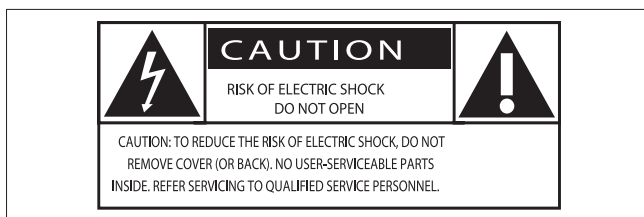

Blixten anger att det finns oisolerat material i enheten som kan ge en elektrisk stöt. För allas säkerhet bör du inte ta bort det skyddande höljet på produkten.

Utropstecknet betyder att det finns funktioner som du bör läsa mer om i den handbok som medföljer, för att undvika problem vid användning och underhåll.

**WARNING!** För att minska risken för brand och elektriska stötar bör du inte utsätta apparaten för regn eller fukt och du bör inte heller placera kärl med vatten, exempelvis blomvaser, ovanpå apparaten.

**WARNING!** För att minska risken för elektriska stötar bör du se till att sätta i kontakten på rätt sätt och trycka in den ända in i uttaget.

### Ansluta kontakten

Trådarna i nätsladden har följande färgkoder: blå = neutral (N), brun = spänningsförande (L).

Det är inte säkert att de här färgerna överensstämmer med färgmarkeringarna på uttagen på kontakten. Gör därför så här:

- Anslut den blå tråden till det uttag som är svart eller markerat med bokstaven N.
- Anslut den bruna tråden till det uttag som är rött eller markerat med bokstaven L.
- Anslut inte någon av trådarna till jorduttaget, som är grönt (grönt och gult) eller markerat med bokstaven E (eller e). Innan du sätter tillbaka kontaktens skyddshölje bör du kontrollera att sladdklämman är fastklämd över trådshöljet och inte enbart över de två trådarna.

## Nätkontakt

Apparaten är utrustad med en godkänd 13 A-kontakt. Gör så här för att byta en säkring i den här typen av kontakt:

- ① **Ta bort säkringens hölje och själva säkringen.**
- ② **Sätt i en ny säkring av typen BS13625 Amp, A.S.T.A. eller en BSI-godkänd säkring.**

- ③ **Sätt tillbaka höljet.**

Om den ursprungliga kontakten inte passar ditt uttag bör du skära loss den och ersätta den med en kontakt som passar.

Om nätkontakten innehåller en säkring ska den vara på 5 A. Om du använder en kontakt utan säkring ska säkringen på fördelningstavlan inte vara på mer än 5 A.

Kassera den borttagna kontakten för att på så sätt undvika att någon sätter i den i ett 13 A-uttag någon annanstans och får en elektrisk stöt.



### Varning

- Ta aldrig bort höljet från audio system.
- Smörj aldrig någon del av audio system.
- Placera audio system på en plan, hård och stabil yta.
- Placera aldrig audio system ovanpå någon annan elektrisk utrustning.
- Använd alltid audio system inomhus. Skydda audio system mot vatten, fukt och vattenfyllda kärl.
- Skydda audio system mot direkt solsken, öppna lågor och värme.
- Titta aldrig på laserstrålen inuti audio systemen.

## Skydda hörseln

### Lyssna med måttlig volym.

- Om du använder hörlurar och lyssnar med hög volym kan din hörsel skadas. Den här produkten kan generera ljud med decibelnivåer som kan orsaka nedsatt hörsel hos en normal person, även om exponeringen är kortare än en minut. De högre decibelområdena är till för personer som redan har nedsatt hörsel.

- Ljud kan vara vilseledande. Med tiden kan din "komfortnivå" anpassas till allt högre volymer. Så efter en längre tids lyssnande kan ljud som låter "normalt" i verkligheten vara högt och skadligt för din hörsel. För att skydda dig mot detta bör du ställa in volymen på en säker nivå innan hörseln anpassat sig, och lämna volymen på den nivån.

#### Upprätta en säker ljudnivå:

- Ställ in volymkontrollen på en låg nivå.
- Öka den sedan tills ljudet hörs bekvämt och klart, utan distorsion.

#### Lyssna under rimlig tid:

- Långvarig exponering för ljud, även på normalt "säkra" nivåer, kan förorsaka hörselskador.
- Använd utrustningen på ett förnuftigt sätt och ta en paus då och då.

#### Observera följande riktlinjer när du använder hörlurarna.

- Lyssna på rimliga ljudnivåer under rimlig tid.
- Justera inte volymen allteftersom din hörsel anpassar sig.
- Höj inte volymen så mycket att du inte kan höra din omgivning.
- Du bör vara försiktig eller tillfälligt sluta använda hörlurarna i potentiellt farliga situationer. Använd inte hörlurarna när du kör motorfordon, cyklar, åker skateboard osv. Det kan utgöra en trafikfara och är förbjudet på många platser.

#### Norge

Typeskilt finnes på apparatens baksida.

Observer: Nettbryteren er sekundert innkoplet.

Den innebygde nettdelen er derfor ikke fraktoplet nettet så lenge apparatet er tilsluttet nettkontakten.

For å redusere faren for brann eller elektrisk støt, skal apparatet, ikke utsettes for regn eller fuktighet.

---

## Meddelande

Eventuella förändringar av den här enheten som inte uttryckligen har godkänts av Philips

Consumer Lifestyle kan frånta användaren rätten att använda utrustningen.



Användning av den här produkten överensstämmer med EU:s förordningar om radiostörningar.

Den här produkten uppfyller kraven i följande direktiv och riktlinjer: <RadioInterferenceDirectives>

---

## Återvinning

Produkten är utvecklad och tillverkad av högkvalitativa material och komponenter som kan både återvinnas och återanvändas. När den här symbolen med en överkryssad papperskorg visas på produkten innebär det att produkten omfattas av det europeiska direktivet 2002/96/EC.



Kassera aldrig produkten med annat hushållsavfall. Ta reda på de lokala reglerna om separat insamling av elektriska och elektroniska produkter. Genom att kassera dina gamla produkter på rätt sätt kan du bidra till att minska möjliga negativa effekter på miljö och hälsa.

Produkten innehåller batterier som följer EU-direktivet 2006/66/EC och den kan inte kasseras med normalt hushållsavfall.

När du ser symbolen med den överkryssade soptunnan och den kemiska beteckningen Pb, betyder detta batterierna uppfyller kraven enligt direktiven för bly:



Pb

Ta reda på de lokala reglerna om separat insamling av batterier. Genom att kassera dina batterier på rätt sätt kan du bidra till att minska möjliga negativa effekter på miljö och hälsa. Det kan krävas tillstånd för inspelning och uppspelning av material. Mer information finns i Copyright Act 1956 och Performer's Protection Acts 1958 till 1972.



Windows Media- och Windows-logotypen är registrerade varumärken som tillhör Microsoft Corporation i USA och/eller andra länder.

## 2 Din Micro Hi-Fi System

Gratulerar till din nya produkt och välkommen till Philips! För att du ska kunna dra full nytta av den support som Philips erbjuder ber vi dig att registrera din nya produkt på [www.Philips.com/welcome](http://www.Philips.com/welcome).

### Inledning

Med detta audio system kan du njuta av musik från ljudskivor och USB-enheter direkt eller lyssna på FM-radiokanaler.

audio system har flera ljudeffektsinställningar som förbättrar ljudet med DSC (Digital Sound Control), DBB (Dynamic Bass Boost) och bas-/diskantförstärkning (loudness).

audio system kan hanteras med följande medieformat:



### Premium HiFi-rör tillgängliga i audio system

Med inbyggda HiFi-rör kan du nu uppleva ljud av högsta kvalitet, som vanligen bara finns i de bästa HiFi-systemen. Den analoga karaktären hos rören ger ett behagligare ljud till våra icke-linjära lyssningssystem. Ljud från ett rör har låg distorsion och föredras alltid för sitt rena, detaljerade ljud, samt varma och naturella audiokvalitet.

### Det här finns i förpackningen

Kontrollera och identifiera innehållet i förpackningen:

- Huvudenhet
- Högtalarpaket x 2
- Högtalarkablar x 2
- Nätsladd
- Fjärrkontroll och 2 AAA-batterier
- FM-trådontenn

# Översikt över huvudenheten

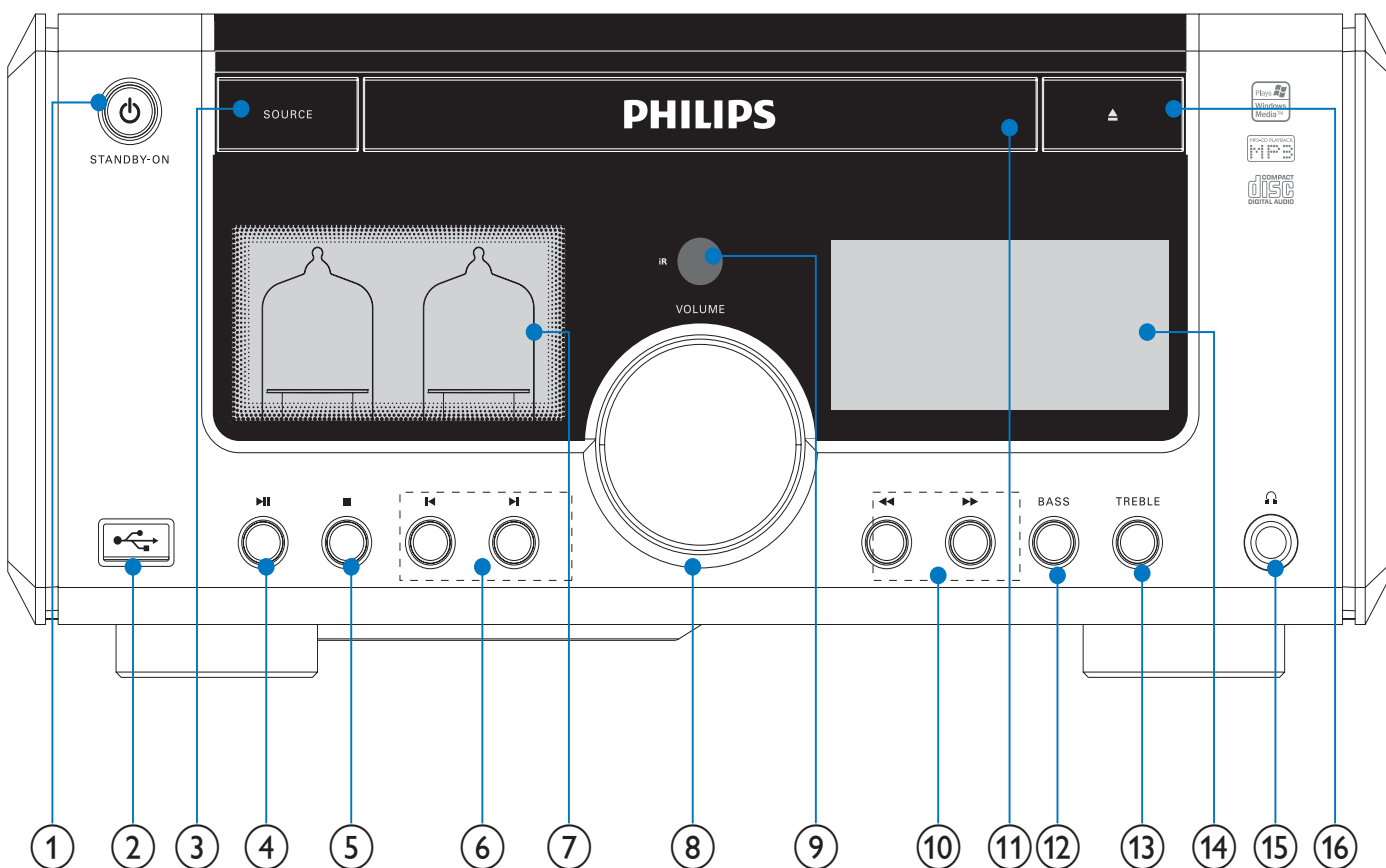

## Var försiktig

- Genom att använda kontrollerna eller justera funktionerna på något sätt som inte beskrivs i den här handboken kan du utsätta dig för farlig strålning eller annan osäker användning.

### ① STANDBY-ON

- Sätt på audio system, koppla om till standbyläge eller till Eco Power-vänteläge.

### ②

- Uttag för en USB-masslagringsenhet.

### ③ SOURCE

- Välj en källa: CD/MP3, USB, AUX eller TUNER (FM).

### ④

- Starta eller pausa skivuppspelning.

### ⑤

- Stoppa uppspelning eller ta bort ett program.

### ⑥

- Hoppa till föregående/nästa spår.
- Välj en snabbvals kanal.

### ⑦

### ⑧ VOLUME

- Justera volymen.
- Justera bas-/diskantnivån
- Justera tiden.

### ⑨ IR-sensor

### ⑩

- Sök i ett spår eller på en skiva.
- Ställ in en radiokanal.

### ⑪ Skivfack



- Sätt i en CD-/MP3-skiva.

### ⑫ BASS







- Aktiverar/avaktiverar basförbättring.

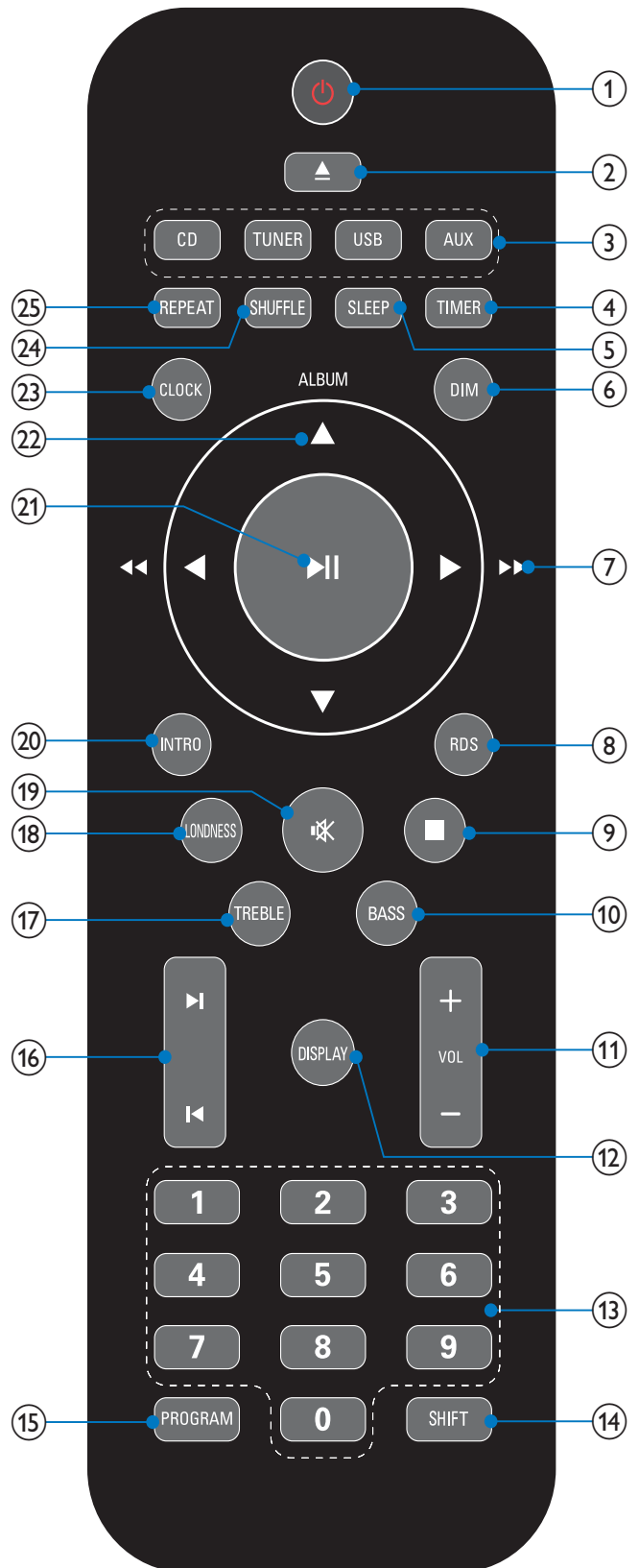

## Översikt över fjärrkontrollen

- ⑬ **TREBLE**
  - Aktiverar/avaktiverar diskantförbättring.
- ⑭ **Teckenfönster**
  - Visa aktuell status.
- ⑮ 
  - Ansluta hörlurarna.
- ⑯ 
  - Mata ut eller stäng skivfacket.



- ①  Sätt på audio system, koppla om till standbyläge eller till Eco Power-vänteläge.
- ②  Mata ut eller stäng skivfacket.
- ③ **Knappar för ingångskälla**
- Välj en källa: CD/MP3, USB, AUX eller TUNER (FM).
- ④ **TIMER**
- Ställ in larmtid.
- ⑤ **SLEEP**
- Ställ in insomningstimern.
- ⑥ **DIM**
- Justera ljusstyrkan i teckenfönstret.
- ⑦  Sök i ett spår eller på en skiva.
- Ställ in en radiokanal.
- ⑧ **RDS**
- Visa tillgänglig RDS-information (Radio Data System) för en FM-radiokanal.
- ⑨  Stoppa uppspelning eller ta bort ett program.
- ⑩ **BASS**
- Aktiverar/avaktiverar basförbättring.
- ⑪ **VOL +/-**
- Justera volymen.
  - Justera tiden.
- ⑫ **DISPLAY**
- Välj visningsläge för information under skiv-/USB-uppspelning.
- ⑬ **Numerisk knappsats**
- Välj ett spår direkt från en skiva.
- ⑭ **SHIFT**
- Ange ett 2- eller 3-siffrigt tal (används tillsammans med den numeriska knappsatsen).
- ⑮ **PROGRAM**
- Programmera spår.
  - Programmera radiokanaler.
- ⑯  Hoppa till föregående/nästa spår.
- Välj en snabbvals kanal.
- ⑰ **TREBLE**
- Aktiverar/avaktiverar diskantförbättring.
- ⑱ **LOUDNESS**
- Aktivera eller inaktivera automatisk loudnessjustering för bas- och diskantförstärkning.
- ⑲  Stäng av volymen.
- ⑳ **INTRO**
- Sök igenom alla spår.
- ㉑  Starta eller pausa skivuppspelning.
- ㉒ **ALBUM/▲▼**
- Hoppa till föregående/nästa album.
- ㉓ **CLOCK**
- Ställ in klockan
- ㉔ **SHUFFLE**
- Spela upp spår slumpmässigt.
- ㉕ **REPEAT**
- Välj ett repeterande uppspelningsläge.

# 3 Komma igång



## Var försiktig

- Använd kontrollerna endast enligt beskrivningen i den här användarhandboken.

Följ alltid anvisningarna i det här kapitlet i rätt följd.

Om du kontaktar Philips behöver du ange modell- och serienumret till din audio system. Modell- och serienumret finns på botten på din audio system. Skriv numren här:

Modellnummer \_\_\_\_\_

Serienr \_\_\_\_\_

## Ansluta högtalarna



### Kommentar

- Sätt in hela den aviserade delen av högtalarkabeln i uttaget.
- Använd de medföljande högtalarna så att du får optimalt ljud.
- Anslut bara högtalare med den impedans som är samma eller högre än de medföljande högtalarnas. (se 'Specifikationer' på sidan 189)
- **DEMO**-uttaget gäller endast demoenheten som inte ingår i audio system. Försök inte ansluta någon annan enhet till audio system via det här uttaget.

### För huvudenheten

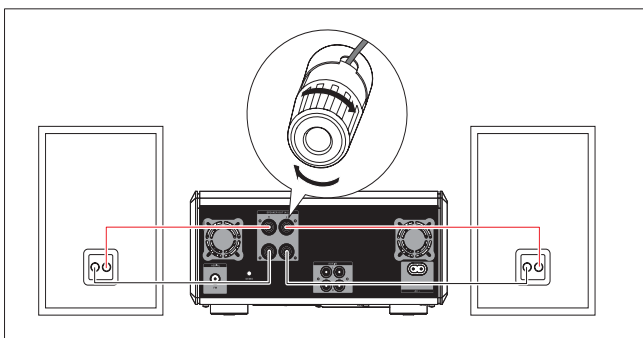

- 1 Skruva bort högtalaranslutningarna.

- 2 Sätt i den röda änden av en högtalarkabel i den vänstra röda (+) kontakten.
- 3 Skruva den vänstra röda (+) kontakten så att kabeln sitter fast ordentligt.
- 4 Sätt i den silverfärgade änden av en högtalarkabel i den vänstra svarta (-) kontakten.
- 5 Skruva den vänstra svarta (-) kontakten så att kabeln sitter fast ordentligt.
- 6 Upprepa steg 2–5 när du vill ansluta den andra högtalarkabeln till de högra kontakterna.

### För högtalarna

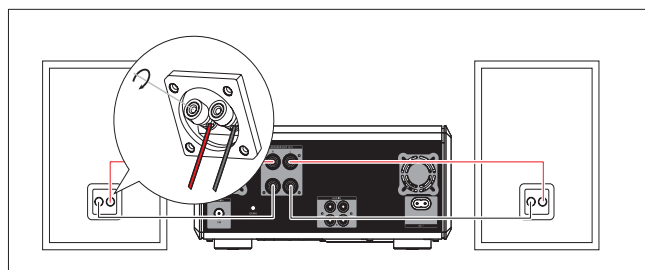

- 1 Skruva bort högtalaranslutningarna.
- 2 För vänster högtalare: identifiera högtalarkabeln som är ansluten till de vänstra kontakterna på huvudenheten.
- 3 Sätt i den röda änden av högtalarkabeln i den röda (+) kontakten.
- 4 Skruva den röda (+) kontakten så att kabeln sitter fast ordentligt.
- 5 Sätt i den silverfärgade änden av högtalarkabeln i den svarta (-) kontakten.
- 6 Skruva den svarta (-) kontakten så att kabeln sitter fast ordentligt.
- 7 Upprepa steg 2–6 för den högra högtalaren.

---

## Ansluta FM-antennen

### Tips

- Dra ut och justera antennen för bästa möjliga mottagning.
- För bättre FM-stereomottagning ansluter du en extern FM-antenn till **FM ANTENNA**-uttaget.
- audio system kan inte hantera MW-radiomottagning.

- 1 Anslut den medföljande FM-antennen i **FM ANTENNA** uttaget på huvudenheten.

---

## Ansluta strömmen

### Var försiktig

- Risk för produktskada! Kontrollera att nätspänningen motsvarar den spänning som är tryckt på bak- eller undersidan av audio system.
- Risk för elektriska stötar! När du kopplar bort nätkabeln ska du alltid dra ut kontakten ur uttaget. Dra aldrig i sladden.
- Innan du ansluter nätkabeln ser du till att alla andra anslutningar har gjorts.

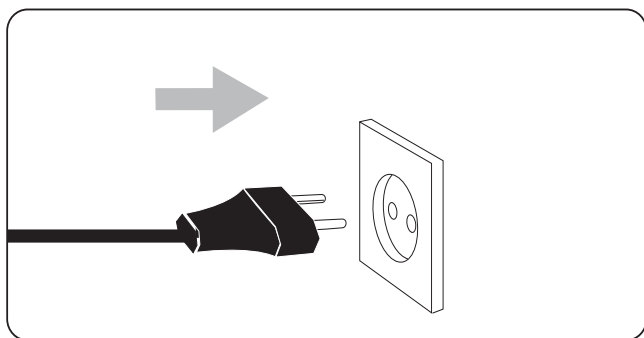

- 1 Anslut nätkabeln till vägguttaget.

---

## Förbereda fjärrkontrollen

### Var försiktig

- Risk för explosion! Håll batterierna borta från värme, solljus och eld. Lägg aldrig batterierna i eld.

- 1 Öppna batterifacket.
- 2 Sätt i 2 batterier av typen AAA med polerna (+/-) åt rätt håll enligt markeringen.
- 3 Stäng batterifacket.

### Kommentar

- Innan du trycker på någon av knapparna på fjärrkontrollen väljer du först rätt källa med fjärrkontrollen i stället för huvudenheten.
- Om du inte tänker använda fjärrkontrollen på länge tar du ur batteriet.

---

## Ställa in klockan

- 1 I standbyläge håller du ned **CLOCK** för att aktivera klockinställningsläget.
  - ↳ Timsiffrorna visas och börjar blinka.
  - ↳ Om timsiffrorna inte visas håller du ned  under mer än två sekunder för att gå till standbyläge och sedan upprepar du steg 1.
- 2 Tryck på **+VOL** - för att ställa in timmarna.
  - ↳ Minutsiffrorna visas och börjar blinka.
- 3 Tryck på **+VOL** - för att ställa in minuterna.
- 4 Tryck på **CLOCK** för att bekräfta klockinställningen.

---

## Slå på

- 1 Tryck på .
  - ↳ Det tar audio system 10 sekunder att värmas upp innan den slås på.

- ↳ audio system byter till senast valda källa.

---

## Växla till standbyläge

- 1 Tryck på  $\odot$  för att växla audio system till Eco Power-vänteläge.
  - ↳ Belysningen i teckenfönstret släcks.
  - ↳ Den blå Eco Power-lampan tänds.

### Försätta audio system i standbyläge:

- 1 I Eco Power-vänteläge håller du ned  $\odot$  i mer än 3 sekunder.
  - ↳ Klockan (om den är inställd) visas i teckenfönstret.
  - ↳ Den blå Eco Power-lampan släcks.

# 4 Spela upp skiva/ USB

## Spela upp från skiva

- 1 Tryck på **CD** för att välja CD-källa.
- 2 Tryck på **▲**.  
↳ Skivfacket öppnas.
- 3 Placera en skiva i facket och tryck på **▶**.  
↳ Kontrollera att etiketten är vänd uppåt.
- 4 Uppspelningen startar automatiskt.
  - Om uppspelningen inte startar trycker du på **◀/▶** för att välja ett spår och sedan trycker du på **▶||**.

## Spela upp från USB

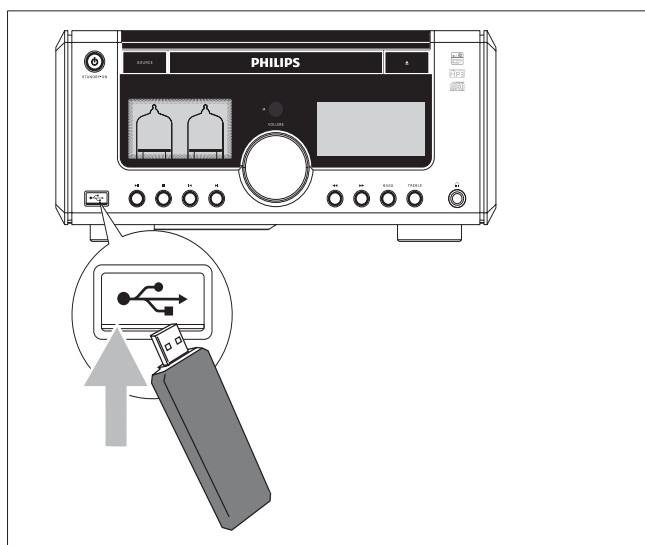

### Kommentar

- Kontrollera att USB-enheten innehåller spelbar musik. (se 'USB-uppselningsinformation' på sidan 190)

- 1 Öppna luckan som markerats med  på framsidan.
- 2 Sätt i USB-enhetens kontakt i USB-uttaget.
- 3 Tryck på **USB** och välj USB-källa.

↳ Det totala antalet spår visas.

- 4 Tryck på **ALBUM/▲▼** och välj en mapp.
- 5 Tryck på **◀/▶** och välj en fil.
- 6 Tryck på **▶||** när du vill starta uppspelningen.

# 5 Styr uppspelningen

## Gå till ett ljudspår

För CD:

- 1 Tryck på **◀▶** och välj ett annat spår.
  - Om du vill välja ett spår direkt trycker du ner en knapp på den numeriska knappsatsen.



### Tips

- Om du vill ange ett 2- eller 3-siffrigt nummer trycker du på **SHIFT** och anger sedan numret.

För MP3-skivor och USB:

- 1 Tryck på **ALBUM/▲▼** och välj ett album eller en mapp.
- 2 Tryck på **◀▶** och välj ett spår eller en fil.

## Pausa/återuppta uppspelningen

- 1 Under uppspelningen trycker du på **▶||** för att pausa/återuppta uppspelningen.

## Visa uppspelningsinformation

För CD:

- 1 Tryck på **DISPLAY** upprepade gånger för att visa följande information.
  - ↳ Spårnumret och den totala uppspelningstiden för det aktuella spåret
  - ↳ Spårnumret och återstående uppspelningstid för det aktuella spåret
  - ↳ Spårnumret och total återstående uppspelningstid

För MP3-skivor:

- 1 Tryck på **DISPLAY** och visa ID3-information (om tillgänglig).

## Repetera uppspelning

- 1 Under uppspelning trycker du på **REPEAT** upprepade gånger för att välja:
  - ↳ **[REPEAT]** (upprepa): spela upp aktuellt spår upprepade gånger.
  - ↳ **[REPEAT ALL]** (upprepa alla): spela upp alla spår upprepade gånger.
  - ↳ **[REPEAT]** (upprepa) och **[ALB]** (album) (bara för MP3 och USB): spela upp aktuellt album upprepade gånger.
- 2 Om du vill återgå till normal uppspelning trycker du på **REPEAT** tills den valda funktionen inte längre visas.

## Slumpvis uppspelning

- 1 Tryck på **SHUFFLE**.
  - ↳ Alla spår spelas upp slumpmässigt.
- 2 Om du vill återgå till normal uppspelning trycker du på **SHUFFLE** på nytt.



### Tips

- Funktionen för upprepning och slumpvis uppspelning kan inte aktiveras samtidigt.

## Programmera spår

Du kan programmera högst 20 spår:

- 1 Tryck på **PROGRAM** för att aktivera programmeringsläge.
  - ↳ Ett spårnummer börjar blinka.

- 2 För MP3-spår trycker du först på **ALBUM/▲▼** och väljer det album som innehåller spåret.
- 3 Tryck på **◀▶** och välj ett spårnummer som ska programmeras och tryck därefter på **PROGRAM** för att bekräfta.  
↳ **[P-X]** visas, där X är nästa position i programmet.
- 4 Repetera steg 2 och 4 om du vill välja och lagra alla spår som ska programmeras.
- 5 Tryck på **PROGRAM** för att slutföra.  
↳ **[PROG]** (program) visas.
- 6 Tryck på **▶||** och spela upp de programmerade spåren.
  - Om du vill radera programmet trycker du på **PROGRAM**.

---

## Sök igenom alla spår

- 1 Tryck på **INTRO** och spela upp de första tio sekunderna på varje spår.
  - Om du vill stoppa sökningen trycker du på **INTRO** igen.

---

## Sökning inom ett spår.

- 1 Håll ned **◀▶** (**◀◀▶▶**) under uppspelning.
- 2 Släpp när du vill återgå till normal uppspelning.



# 6 Justera volymnivån och ljudeffekten



## Kommentar

- Du kan inte använda funktionerna bas/diskant och Loudness samtidigt.

## Justera volymnivån

- 1 Under uppspelning trycker du på **VOL +/-** för att öka/sänka ljudnivån.

## Förstärka basen

- 1 Tryck på **BASS** under uppspelning om du vill aktivera basförstärkningen.
- 2 Vrid på **VOLUME** inom 5 sekunder om du vill justera basnivån.

Så här avaktiverar du funktionen:

- 1 Tryck på **BASS** igen.

## Diskantförstärkning

- 1 Tryck på **TREBLE** under uppspelning om du vill aktivera diskantförstärkningen.
- 2 Vrid på **VOLUME** inom 5 sekunder om du vill justera diskantnivån.

Så här avaktiverar du funktionen:

- 1 Tryck på **TREBLE** igen.

## Välj automatiskt loudness-kontroll

Loudness-funktionen innebär en automatisk ökning av diskant- och basljudeffekten vid låg volym (ju högre volym, desto mindre diskant- och basökning).

- 1 Tryck på **LOUDNESS** under uppspelning om du vill aktivera/avaktivera den automatiska loudness-kontrollen.

## Ljud av

- 1 Under uppspelning trycker du på **⊗** för att stänga av ljudet/sätta på ljudet.

## Lyssna genom hörlurar

- 1 Anslut ett par hörlurar till uttaget  på audio system.

# 7 Ställ in FM-radiokanaler

- 1 Kontrollera att du har anslutit och dragit ut den medföljande antennen helt.
- 2 Tryck på **TUNER**.
- 3 Håll ned **◀▶** (**◀◀▶▶**).
- 4 När **[SEARCH]** (sök) visas släpper du upp knappen.  
↳ FM-radion ställer automatiskt in en station med bra mottagning.
- 5 Upprepa steg 3–4 för att ställa in fler stationer.

## Så här ställer du in en svag station:

Tryck på **◀▶** (**◀◀▶▶**) upprepade gånger tills du hittar optimal mottagning.

---

## Programmera radiokanaler automatiskt

### Kommentar

- Du kan programmera högst 20 snabbvalskanaler.

- 1 Tryck på **◀▶** och välj ett snabbvalsnummer för att påbörja programmeringen.
- 2 Håll ned **PROGRAM** under två sekunder för att aktivera automatisk programmering.  
↳ **[AUTO]** (auto) visas.  
↳ Alla tillgängliga kanaler programmeras efter signalstyrka.  
↳ Den sist programmerade kanalen sänds automatiskt.

---

## Programmera radiokanaler manuellt

### Kommentar

- Du kan programmera högst 20 snabbvalskanaler.

- 1 Ställ in en radiokanal.
- 2 Tryck på **PROGRAM** och aktivera programmering.
- 3 Tryck på **◀▶** för att tilldela den här kanalen ett nummer från 1 till 20 och tryck därefter på **PROGRAM** för att bekräfta.  
↳ Snabbvalsnumret och frekvensen för snabbvalskanalen visas.
- 4 Upprepa stegen ovan och programmera andra kanaler.

### Kommentar

- Om du vill skriva över en programmerad kanal lagrar du en annan kanal på dess ställe.

---

## Ställa in en snabbvalskanal

- 1 Tryck på **◀▶** och välj ett snabbvalsnummer .

### Tips

- Du kan också använda den numeriska knappsatsen och välja en snabbvalskanal direkt.
- Om du vill ange ett 2- eller 3-siffrigt nummer trycker du på **SHIFT** och anger sedan numret.

---

## Ställa in RDS-klockan

Du kan använda tidssignalssändning tillsammans med RDS-signalen för att ställa in klockan på audio system automatiskt.

- 1 Ställ in en RDS-radiokanal som överför tidssignaler:
  - ↳ audio system läser RDS-tiden och ställer in klockan automatiskt.

#### Kommentar

- Precisionen hos den överförda tiden beror på RDS-kanalen som överför tidssignalen.

---

## Visa RDS-information

RDS (Radio Data System) är en tjänst som gör det möjligt för FM-radiokanaler att visa extra information. Om du ställer in en RDS-kanal visas en RDS-ikon och kanalnamnet.

När automatisk programmering används programmeras RDS-kanaler först.

- 1 Ställa in en RDS-radiokanal
- 2 Tryck på **RDS** upprepade gånger och bläddra igenom följande information (om tillgänglig):
  - ↳ Kanalnamn
  - ↳ Programtyp som **[NEWS]** (nyheter), **[SPORT]** (sport), **[POP M]** (popmusik)...
  - ↳ Radio-textmeddelanden
  - ↳ Frekvens

#### Kommentar

- Det finns definitioner av RDS-programtyper (se 'RDS-programtyper' på sidan 191).

# 8 Använda mer av ditt audio system

## Ställa in larmtid

- 1 Kontrollera att klockan går rätt.
  - 2 Håll **TIMER** nedtryckt i standbyläge.  
↳ Timsiffrorna visas och börjar blinka.
  - 3 Tryck på **+VOL** - för att ställa in timmarna.  
↳ Minutsiffrorna visas och börjar blinka.
  - 4 Tryck på **+VOL** - för att ställa in minuterna.
  - 5 Bekräfta genom att trycka på **TIMER**.
  - 6 Om du vill aktivera uppvakningstimern trycker du på **+VOL** - för att välja **[ON]** (på).  
↳ En klockikon visas i fönstret.  
↳ audio system aktiveras automatiskt vid angiven tid och byter till senast valda källa.
- Om du vill inaktivera larmtimern väljer du **[OFF]** (av) i steg 6.

## Ställa in insomningstimern

- 1 När audio system är aktiverad trycker du på **SLEEP** upprepade gånger för att välja tidsperiod (i minuter).  
↳ audio system stängs av automatiskt efter angiven tidsperiod.

## Lyssna till andra enheter



### Var försiktig

- Innan du ansluter andra enheter till ljudsystemet ska du kontrollera att nätströmmen är urkopplad.



### Kommentar

- Om enheten bara har ett monouttag ansluter du den till det vänstra uttaget på audio system. Du kan också använda en "enkel till dubbel" cinch-kabel.

Du kan lyssna till andra enheter genom detta audio system.

- 1 Anslut ljuduttagen till **AUX IN (L/R)** uttagen på detta audio system.

# 9 Produktinformation



## Kommentar

- Produktinformationen kan komma att ändras utan föregående meddelande.

## Specifikationer

### Förstärkare

Nominell uteffekt.	2 X 75 W RMS
Frekvensomfång	40 - 20 000 Hz, $\pm 3$ dB
Signal/brusförhållande	> 65 dB
Aux-ingång	0,5 V RMS 20 kohm

### Skiva

Lasertyp	Halvledare
Skivdiameter	12 cm/8 cm
Skivor som kan användas	CD-DA, CD-R, CD-RW, MP3-CD, WMA-CD
Audio DAC	24 bitar/44,1 kHz
Total harmonisk distorsion	< 1%
Frekvensomfång	40 Hz - 20 kHz (44,1 kHz)
S/N-förhållande	> 65 dBA

### Tuner (FM)

Mottagningsområde	87,5 - 108 MHz
Inställningsområde	50 kHz
Känslighet	
– Mono, 26 dB S/N-förhållande	< 22 dBf
– Stereo, 46 dB S/N-förhållande	> 43 dBf
Sökselektivitet	> 28 dBf
Total harmonisk distorsion	< 3 %
Signal/brusförhållande	> 55 dB

### Högtalare

Högtalarimpedans	4 ohm
Högtalarelement	5,25" woofer + 1" diskant högtalare
Känslighet	> 82 dB/m/W

### Allmän information

Nätström	220 - 230 V, 50 Hz
Effektförbrukning vid användning	60 W
Effektförbrukning i standbyläge	< 11 W
Effektförbrukning i Eco Power-vänteläge	< 1 W
Ljudutgång	1 Vpp $\pm$ 0,1 Vpp 3,5 kohm
Hörlursuttag	2 X 15 mW 32 ohm
USB direkt	Version 2.0
Mått	
– Huvudenhet (B x H x D)	280 x 130 x 290 mm
– Högtalarlåda (B x H x D)	185 x 305 x 225 mm
Vikt	
- Med förpackning	16 kg
- Huvudenhet	5 kg
- Högtalarlåda	2 x 4,5 kg

---

## USB-uppspelningsinformation

### Kompatibla USB-enheter:

- USB-flashminnesenhet (USB 2.0 eller USB 1.1)
- USB-flash-spelare (USB 2.0 eller USB 1.1)
- minneskort (kräver ytterligare en kortläsare för att fungera med detta audio system).

### Format som kan användas:

- USB- eller minnesfilformat FAT12, FAT16, FAT32 (sektorstorlek: 512 byte)
- MP3-bithastighet (dataöverföringshastighet): 32–320 kbit/s och variabel bithastighet
- WMA v9 eller tidigare
- Kapslade kataloger upp till max. 8 nivåer
- Antal album/mappar: max. 99
- Antal spår/titlar: max. 999
- ID3 tag v2.0 eller senare
- Filnamn i Unicode UTF8 (maximal längd: 128 byte)

### Format som inte kan hanteras:

- Tomma album: ett tomt album är ett album som inte innehåller MP3-/WMA-filer och som därför inte visas i teckenfönstret.
- Format som inte kan hanteras hoppas över: Word-dokument (.doc) och MP3-filer med filnamnstillägget .dlf ignoreras och spelas inte upp.
- AAC-, WAV-, PCM-ljudfiler
- DRM-skyddade WMA-filer (.wav, .m4a, .m4p, .mp4, .aac)
- WMA-filer i förlustfria format

---

## MP3-skivformat som kan användas

- ISO9660, Joliet
- Högsta antal möjliga titlar: 512 (beroende på filnamslängden)
- Högsta antal möjliga album: 255
- Samplingsfrekvenser som kan hanteras: 32 kHz, 44,1 kHz, 48 kHz
- Bithastigheter som kan hanteras: 32–256 (kbit/s), variabla bithastigheter

## RDS-programtyper

NO TYPE	Ingen RDS-programtyp
NEWS	Nyhetstjänster
AFFAIRS	Politik och aktuella affärer
INFO	Speciella informationsprogram
SPORT	Sport
EDUCATE	Utbildning och avancerad utbildning
DRAMA	Radioteater och litteratur
CULTURE	Kultur, religion och samhälle
SCIENCE	Vetenskap
VARIED	Nöjesprogram
POP M	Popmusik
ROCK M	Rockmusik
MOR M	Lätt musik
LIGHT M	Lätt klassisk musik
CLASSICS	Klassisk musik
OTHER M	Speciella musikprogram
WEATHER	Väder
FINANCE	Finans
CHILDREN	Barnprogram
SOCIAL	Samhälle
RELIGION	Religion
PHONE IN	Telefonväktarprogram
TRAVEL	Resor
LEISURE	Fritid
JAZZ	Jazzmusik
COUNTRY	Countrymusik
NATION M	Inhemsk musik
OLDIES	Gamla godingar
FOLK M	Folkmusik
DOCUMENT	Dokumentärer
TES	Larmtest
ALARM	Larm

# 10 Felsökning



## Var försiktig

- Ta aldrig bort höljet från audio system.

Försök aldrig att utföra några reparationer på egen hand. Då upphör garantin att gälla. Om det uppstår problem vid användningen av detta audio system bör du kontrollera nedanstående punkter innan du begär service. Om problemet kvarstår går du till webbplatsen Philips ([www.Philips.com/support](http://www.Philips.com/support)). När du kontaktar Philips bör du ha audio system, modellnummer och serienummer (se 'Komma igång' på sidan 179) nära till hands.

### Ingen ström

- Kontrollera att strömkabeln på audio system är ansluten.
- Kontrollera att det finns ström i nätuttaget.
- Energisparfunktionen gör att systemet stängs av automatiskt 15 minuter efter att uppspelningen har avslutats och inga reglage har använts.

---

## Inget ljud eller förvrängt ljud

### Inget ljud eller förvrängt ljud

- Justera volymen.
- Koppla från hörlurarna.
- Kontrollera att högtalarna är anslutna på rätt sätt.
- Kontrollera om de avisolerade högtalarkablarna är klämda.
- Koppla bort hörlurarna.

### Vänster och höger ljud är omkastade

- Kontrollera högtalaranslutningarna och platsen.

### Inget svar från audio system

- Koppla från och återanslut nätkontakten och slå sedan på systemet igen.
- Energisparfunktionen gör att systemet stängs av automatiskt 15 minuter efter

att uppspelningen har avslutats och inga reglage har använts.

### Fjärrkontrollen fungerar inte

- Innan du trycker på någon av funktionsknapparna väljer du först rätt källa med fjärrkontrollen i stället för huvudenheten.
- Minska avståndet mellan fjärrkontrollen och audio system.
- Sätt i batteriet med polerna (+/-) åt rätt håll.
- Byt batteri.
- Rikta fjärrkontrollen direkt mot sensorn på framsidan av audio system.

### Ingen skiva identifierad

- Sätt i en skiva.
- Kontrollera om skivan är isatt upp-och-ned.
- Vänta tills kondensen på linsen torkat.
- Byt ut eller torka av skivan.
- Använd en färdigställd CD eller en skiva av rätt format.

### Kan inte visa vissa filer i USB-enheten

- Antalet mappar eller filer i USB-enheten har överskridit angiven gräns. Detta är inte ett fel.
- Filernas format kan inte hanteras.

### USB-enheten kan inte hanteras

- USB-enheten är inte kompatibel med audio system. Försök med en annan.

### Dålig radiomottagning

- Öka avståndet mellan audio system och din TV eller video.
- Dra ut FM-antennen helt.
- Anslut en FM-antenn för utomhusbruk i stället.

### Timern fungerar inte

- Ställ in klockan rätt.
- Slå på timern.

### Klock-/timerinställningen har raderats

- Strömmen har stängts av eller också har strömsladden kopplats från.
- Återställ klockan/timern.



## **S**

### **Klass 1 laserapparat**

**Varning! Om apparaten används på annat sätt än i denna bruksanvisning specificerats, kan användaren utsättas för osynlig laserstrålning, som överskrider gränsen för laserklass 1.**

**Observera! Stömbrytaren är sekundärt kopplad och bryter inte strömmen från nätet. Den inbyggda nätdelen är därför ansluten till elnätet så länge stickproppen sitter i vägguttaget.**

