

Register your product and get support at
www.philips.com/welcome

PVD700/37



Thank you for choosing Philips.

Need help fast?

Read your Quick Start Guide and/or User Manual first for quick tips that make using your Philips product more enjoyable.

If you have read your instructions and still need assistance, you may access our online help at

www.philips.com/welcome
or call

1-888-PHILIPS (744-5477)

while with your product.

(and Model / Serial number)



Philips vous remercie de votre confiance.

Besoin d'une aide rapide?

Le Guide rapide de début et Manuel de l'utilisateur regorgent d'astuces destinées à simplifier l'utilisation de votre produit Philips. Toutefois, si vous ne parvenez pas à résoudre votre problème, vous pouvez accéder à notre aide en ligne à l'adresse

www.philips.com/welcome
ou formez le

1-800-661-6162 (Francophone)

1-888-PHILIPS (744-5477) (English speaking)

Veillez à avoir votre produit à portée de main.

(et model / serial nombre)



Gracias por escoger Philips

Necesita ayuda inmediata?

Lea primero la Guía rápida del comienzo o el Manual del usuario, en donde encontrará consejos que le ayudarán a disfrutar plenamente de su producto Philips.

Si después de leerlo aún necesita ayuda, consulte nuestro servicio de asistencia en línea en

www.philips.com/welcome
o llame al teléfono

1-888-PHILIPS (744-5477)

y tenga a mano el producto.

(y número de model / serial)



EN User manual

ES Manual del usuario

FR Mode d'emploi

PHILIPS

Canada

English:

This digital apparatus does not exceed the Class B limits for radio noise emissions from digital apparatus as set out in the Radio Interference Regulations of the Canadian Department of Communications. This Class B digital apparatus complies with Canadian ICES-003.

Français:

Cet appareil numérique n'émet pas de bruits radioélectriques dépassant les limites applicables aux appareils numériques de Classe B prescrites dans le Règlement sur le Brouillage Radioélectrique édicté par le Ministère des Communications du Canada. Cet appareil numérique de la classe B est conforme à la norme NMB-003 du Canada.

The set complies with the FCC-Rules, Part 15 and with 21 CFR 1040.10. Operation is subject to the following two conditions:

1. This device may not cause harmful interference, and
2. This device must accept any interference received, including interference that may cause undesired operation.

L'appareil est conforme à la réglementation FCC, section 15, et à la norme 21 CFR 1040.10. Son utilisation est soumise à deux conditions :

1. L'appareil ne doit pas provoquer d'interférences nuisibles, et
2. L'appareil doit supporter les interférences reçues, y compris les interférences empêchant son fonctionnement correct.

Table des matières

1	Important	4
	Consignes de sécurité importantes	4
	Avertissement	7
<hr/>		
2	Votre téléviseur portable	9
	Introduction	9
	Contenu de l'emballage	9
	Présentation de l'unité principale	10
	Présentation de la télécommande	12
<hr/>		
3	Guide de démarrage	14
	Préparation	14
	Chargement de la batterie	15
	Installation de la pile de la télécommande	16
	Connexion de l'antenne TV	16
<hr/>		
4	Regarder la télévision	17
	Mise sous tension	17
	Première installation	18
	Changement de chaîne	20
	Affichage des informations sur les programmes	20
	Gestion des chaînes	21
	Options de lecture	21
<hr/>		
5	Réglage des paramètres	22
	Affichage des sous-titres codés	23
<hr/>		
6	Informations sur le produit	27
<hr/>		
7	Dépannage	28

Retournez votre carte d'enregistrement de produit ou enregistrez-vous en ligne à www.philips.com/welcome le plus tôt possible pour profiter pleinement de votre achat.

L'enregistrement de votre modèle auprès de PHILIPS confirme votre éligibilité à tous les bénéfices mentionnés ci-dessous. Remplissez et retournez votre carte d'enregistrement de produit le plus tôt possible ou enregistrez-vous en ligne à www.philips.com/welcome pour assurer :

***Preuve d'achat**

Retournez la carte d'enregistrement ci-incluse afin de garantir que la date d'achat de votre produit sera classée dans nos dossiers et éviter ainsi le besoin de remplir d'autres formulaires afin d'obtenir votre service de garantie.

***Avis sur la sécurité des produits**

En enregistrant votre produit, vous serez avisé - directement par le fabricant - de toutes déficiences compromettant la sécurité ou de tout retrait du produit du marché.

***Bénéfices additionnels**

L'enregistrement de votre produit garantit que vous bénéficierez de tous les privilèges auxquels vous avez droit y compris des offres-rabais spéciales.

PHILIPS

Nous vous félicitons de votre achat et vous souhaitons la bienvenue dans la « famille »!

Cher propriétaire d'un produit PHILIPS :

Merci de votre confiance en PHILIPS. Vous avez choisi un produit de fabrication et de garantie supérieures parmi les meilleurs disponibles sur le marché. Et nous ferons tout en notre pouvoir pour que vous soyez pleinement satisfait de votre achat pour des années à venir.

En tant que membre de la « famille » PHILIPS, vous avez droit à une protection inégalée par l'une des garanties les plus complètes de l'industrie ainsi qu'à des réseaux de service sans pareil.

De plus, votre achat garantit que vous recevrez toutes les informations et offres spéciales auxquelles vous avez droit, ainsi qu'un accès facile à toute une gamme d'accessoires disponibles via notre réseau de téléachat.

Mais ce qui est encore plus important, vous pouvez compter sur notre engagement total quand il s'agit de votre entière satisfaction. C'est notre façon de vous souhaiter la bienvenue et de vous remercier de votre investissement dans un produit PHILIPS.

P.S. Pour bénéficier au maximum de votre produit PHILIPS, assurez-vous de remplir et de retourner votre carte d'enregistrement de produit le plus tôt possible ou enregistrez-vous en ligne à

www.philips.com/welcome

Sachez reconnaître ces symboles de sécurité



 Ce symbole « d'éclair » s'applique aux matériaux non isolés présents dans votre appareil et pouvant causer un choc électrique. Pour assurer la sécurité des membres de votre famille, veuillez ne pas enlever le couvercle de votre produit.

 Les « points d'exclamation » ont pour but d'attirer votre attention sur des caractéristiques à propos desquelles vous devez lire soigneusement la documentation accompagnant l'appareil afin d'éviter tout problème d'exploitation ou d'entretien.

AVERTISSEMENT : Afin de réduire les risques d'incendie ou de choc électrique, ne pas exposer cet appareil à la pluie ou à l'humidité et les objets remplis de liquide, comme les vases, ne doivent pas être placés sur le dessus de l'appareil.

CAUTION : To prevent electric shock, match wide blade of plug to wide slot, fully insert.

ATTENTION : Pour éviter les chocs électriques, introduire la lame la plus large de la fiche dans la borne correspondante de la prise et pousser à fond.

À l'usage du client

Entrez ci-dessous le numéro de série qui se trouve à l'arrière du boîtier du dispositif. Conservez ces informations pour référence ultérieure.

No. de modèle : _____

No. de série : _____

GARANTIE LIMITÉE PHILIPS UN (1) AN

COUVERTURE DE GARANTIE:

La provision pour garanties de PHILIPS se limite aux termes énumérés ci-dessous.

QUI EST COUVERT?

Philips garantit le produit au premier acheteur ou à la personne recevant le produit en cadeau contre tout défaut de matière ou de main d'œuvre conformément à la date d'achat originale (« Période de garantie ») d'un distributeur agréé. Le reçu de vente original indiquant le nom du produit ainsi que la date d'achat d'un détaillant agréé est considéré comme une preuve d'achat.

QU'EST-CE QUI EST COUVERT?

La garantie de Philips couvre les nouveaux produits contre tout défaut de matière ou de main d'œuvre et suivant la réception par Philips d'une réclamation valide dans les limites de la garantie. Philips s'engage, à son choix, à (1) réparer le produit gratuitement avec des pièces de rechange neuves ou remises à neuf, ou à (2) échanger le produit pour un produit neuf ou ayant été fabriqué à partir de pièces neuves ou usagées en bon état et au moins fonctionnellement équivalent ou comparable au produit d'origine dans l'inventaire actuel de Philips, ou à (3) rembourser le prix d'achat initial du produit.

Philips garantit les produits ou pièces de remplacement prévus sous cette garantie contre tout défaut de matière ou de main d'œuvre à partir de la date de remplacement ou de réparation pour une période de quatre-vingt-dix (90) jours ou pour la portion restante de la garantie du produit d'origine, la plus longue de ces couvertures étant à retenir. Lorsqu'un produit ou une pièce est échangée, tout article de rechange devient votre propriété et l'article remplacé devient la propriété de Philips. Lorsqu'un remboursement est effectué, votre produit devient la propriété de Philips.

Remarque : tout produit vendu et identifié comme étant remis à neuf ou rénové porte une garantie limitée de quatre-vingt-dix (90) jours.

Un produit de remplacement ne pourra être envoyé que si toutes les exigences de la garantie ont été respectées. Tout manquement de répondre à toutes les exigences pourra entraîner un délai.

CE QUI N'EST PAS COUVERT - EXCLUSIONS ET LIMITATIONS:

Cette garantie limitée ne s'applique qu'aux nouveaux produits fabriqués par ou pour Philips pouvant être identifiés par la marque de commerce, le nom commercial ou le logo qui y sont apposés. Cette garantie limitée ne s'applique à aucun produit matériel ou logiciel non Philips, même si celui-ci est incorporé au produit ou vendu avec celui-ci. Les fabricants, fournisseurs ou éditeurs non-Philips peuvent fournir une garantie séparée pour leurs propres produits intégrés au produit fourni.

Philips ne saurait être tenu responsable de tout dommage ou perte de programmes, données ou autres informations mis en mémoire dans tous médias contenus dans le produit ou de tout produit ou pièce non-Philips non couvert par cette garantie. La récupération ou réinstallation des programmes, données ou autres informations n'est pas couverte par cette garantie limitée.

Cette garantie ne s'applique pas (a) aux dommages causés par un accident, un abus, un mauvais usage, une négligence, une mauvaise application ou à un produit non-Philips, (b) aux dommages causés par un service réalisé par quiconque autre que Philips ou qu'un centre de service agréé de Philips, (c) à un produit ou pièce ayant été

modifié sans la permission écrite de Philips, ou (d) si tout numéro de série de Philips a été supprimé ou défiguré, ou (e) à un produit, accessoire ou produit non durable vendu « TEL QUEL » sans garantie de quelque description que ce soit par l'inclusion de produits remis à neuf Philips vendu « TEL QUEL » par certains détaillants.

Cette garantie limitée ne couvre pas:

- les frais d'expédition pour le renvoi du produit défectueux à Philips.
- les frais de main-d'œuvre pour l'installation ou la configuration du produit, le réglage des commandes sur le produit du client ainsi que l'installation ou la réparation du système d'antenne/source sonore externe au produit.
- la réparation du produit et/ou le remplacement des pièces à cause d'une mauvaise installation ou entretien, d'un raccordement à une alimentation électrique incorrecte, d'une surtension temporaire, de dommages occasionnés par la foudre, d'une rémanence de l'image ou de marques à l'écran résultant de l'affichage d'un contenu stationnaire fixe pour une période de temps prolongée, de l'aspect esthétique du produit causé par une usure normale, d'une réparation non autorisée ou de toute autre cause non contrôlable par Philips.
- tout dommage ou réclamation pour des produits non disponibles à l'utilisation ou pour des données perdues ou logiciel perdu.
- tout dommage causé par un mauvais acheminement du produit ou par un accident encouru lors du renvoi du produit à Philips.
- un produit nécessitant une modification ou adaptation afin de permettre l'utilisation dans tout pays autre que celui pour lequel il était désigné, fabriqué, approuvé et/ou autorisé ou toute réparation du produit endommagé par ces modifications.
- un produit utilisé à des fins commerciales ou institutionnelles (y compris mais non de façon limitative les fins de location).
- un produit perdu lors de l'expédition sans preuve signée de la réception.
- tout manquement d'exploiter le produit selon le manuel de l'utilisateur.

POUR OBTENIR DE L'AIDE AUX ÉTATS-UNIS, À PUERTO RICO OU AUX ÎLES VIERGES AMÉRICAINES ...

Communiquez avec le centre de service à la clientèle de Philips au: 1-888-PHILIPS (1-888-744-5477)

POUR OBTENIR DE L'AIDE AU CANADA...

1-800-661-6162 (pour un service en français)
1-888-PHILIPS (1-888-744-5477) (pour un service en anglais ou en espagnol)

LA RÉPARATION OU LE REMPLACEMENT CONFORMÉMENT À CETTE GARANTIE CONSTITUE LE SEUL REMÈDE POUR LE CONSOMMATEUR. PHILIPS N'EST AUCUNEMENT RESPONSABLE DE TOUT DOMMAGE ACCESSOIRE OU INDIRECT RÉSULTANT DE LA VIOLATION DE TOUTE GARANTIE EXPRESSE OU IMPLICITE SUR CE PRODUIT. SAUF DANS LA MESURE INTERDITE PAR LES LOIS APPLICABLES, TOUTE GARANTIE IMPLICITE DE QUALITÉ LOYALE ET MARCHANDE OU D'UTILITÉ PARTICULIÈRE DU PRODUIT EST LIMITÉE DANS LE TEMPS À LA DURÉE DE CETTE GARANTIE.

Certains états ne reconnaissent pas l'exclusion ou la limitation de la responsabilité pour dommages indirects ou accessoires, ou autorisent des limitations sur la durée d'une garantie implicite, il est donc possible que les limitations ou exclusions mentionnées ci-dessus soient sans effet dans votre cas.

Cette garantie vous donne des droits légaux spécifiques. Il est possible que vous bénéficiiez de droits supplémentaires variant d'un État/Province à l'autre.

Philips, P.O. Box 671539, Marietta, GA. 30006-0026

3121 233 48882

1 Important

Consignes de sécurité importantes

- ① Lisez attentivement ces consignes.
- ② Conservez soigneusement ces consignes.
- ③ Tenez compte de tous les avertissements.
- ④ Respectez toutes les consignes.
- ⑤ N'utilisez pas cet appareil à proximité d'une source d'eau.
- ⑥ Nettoyez l'appareil avec un chiffon sec uniquement.
- ⑦ N'obstruez pas les orifices de ventilation. Installez l'appareil conformément aux consignes du fabricant.
- ⑧ Évitez d'installer l'appareil à proximité des sources de chaleur telles que des radiateurs, registres de chaleur, poêles ou autres appareils (amplificateurs par exemple) produisant de la chaleur.
- ⑨ Pour les pays où l'alimentation secteur est polarisée, respectez la fonction de sécurité de la fiche polarisée ou de mise à la terre. Une fiche polarisée possède deux broches dont l'une est plus large que l'autre. Une fiche de mise à la terre possède deux broches et une patte de mise à la terre. La broche large ou la troisième patte sont fournies pour des raisons de sécurité. Si la fiche fournie n'est pas adaptée à votre support de prise, demandez à un électricien de vous le remplacer.

Remarques : pour éviter tout risque de choc électrique, veillez à aligner la broche large de la fiche sur l'orifice large correspondant, en l'insérant au maximum.

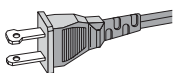

- ⑩ Évitez de marcher sur le cordon d'alimentation ou de le pincer, notamment au niveau des fiches, des prises de courant et de son point de sortie sur l'appareil.
- ⑪ Utilisez uniquement les pièces de fixation/accessoires spécifié(e)s par le fabricant.

- ⑫ Utilisez uniquement l'appareil avec le chariot, le socle, le trépied, le support ou la table spécifié(e) par le fabricant ou vendu(e) avec l'appareil. Lorsque vous utilisez un chariot, prenez garde à ne pas le faire basculer avec l'appareil lorsque vous le déplacez. Vous risqueriez de vous blesser.



- ⑬ Débranchez cet appareil en cas d'orage ou pendant les longues périodes d'inutilisation.
- ⑭ Confiez toutes les tâches de maintenance à un personnel qualifié. Des travaux de maintenance sont nécessaires en cas d'endommagement de l'appareil : par exemple, endommagement du cordon d'alimentation ou de la fiche, déversement de liquide ou chute d'objets à l'intérieur de l'appareil, exposition de l'appareil à la pluie ou à l'humidité, dysfonctionnement ou chute de l'appareil.
- ⑮ Votre appareil ne doit pas être exposé aux fuites goutte à goutte ou aux éclaboussures.
- ⑯ Ne placez pas d'objets susceptibles d'endommager votre appareil à proximité de celui-ci (par exemple, objets remplis de liquide ou bougies allumées).
- ⑰ Ce produit peut contenir du plomb et du mercure. La mise au rebut de ces substances peut être réglementée afin de préserver l'environnement. Pour plus d'informations sur le traitement ou le recyclage des produits, veuillez contacter les autorités locales ou l'Electronic Industries Alliance à l'adresse www.eiae.org.
- ⑱ Si la prise d'alimentation ou un coupleur d'appareil est utilisé comme dispositif de découplage, celui-ci doit rester facilement accessible.



Avertissement

- Ne retirez jamais le boîtier de cet appareil.
- Ne graissez jamais aucun composant de cet appareil.
- Ne posez jamais cet appareil sur un autre équipement électrique.
- Conservez cet appareil à l'abri des rayons du soleil, des flammes nues et de toute source de chaleur.
- Ne regardez jamais le rayon laser émis par l'appareil.
- Veillez à maintenir un accès facile au cordon d'alimentation, à la fiche ou à l'adaptateur pour débrancher l'appareil.

Sécurité d'écoute

Écoutez à un volume modéré.

- L'utilisation des écouteurs à un volume élevé peut entraîner des pertes auditives. Ce produit peut générer un volume sonore capable de détériorer les fonctions auditives d'un individu aux facultés normales, même en cas d'exposition inférieure à une minute. Les niveaux sonores élevés sont destinés aux personnes ayant déjà subi une diminution de leurs capacités auditives.
- Le son peut être trompeur. Au fil du temps, votre niveau de confort auditif s'adapte à des volumes plus élevés. Après une écoute prolongée, un niveau sonore élevé et nuisible à vos capacités auditives pourra vous sembler normal. Pour éviter cela, réglez le volume à un niveau non nuisible assez longtemps pour que votre ouïe s'y habitue et ne le changez plus.

Pour définir un volume non nuisible :

- Réglez le volume sur un niveau peu élevé.
- Augmentez progressivement le volume jusqu'à ce que votre écoute soit confortable et claire, sans distorsion.

Limitez les périodes d'écoute :

- Une exposition prolongée au son, même à des niveaux normaux et non nuisibles, peut entraîner des pertes auditives.
- Veillez à utiliser votre équipement de façon raisonnable et à interrompre l'écoute de temps en temps.

Veillez à respecter les recommandations suivantes lors de l'utilisation de vos écouteurs.

- Écoutez à des volumes raisonnables pendant des durées raisonnables.
- Veillez à ne pas régler le volume lorsque votre ouïe est en phase d'adaptation.
- Ne montez pas le volume de sorte que vous n'entendiez plus les sons environnants.
- Faites preuve de prudence dans l'utilisation des écouteurs ou arrêtez l'utilisation dans des situations potentiellement dangereuses. N'utilisez pas les écouteurs lorsque vous conduisez ou que vous êtes en vélo, sur un skate, etc. : cette utilisation peut s'avérer dangereuse sur la route et est illégale dans de nombreuses régions.



Attention

- L'utilisation de commandes ou de réglages, ou de toute autre procédure que celles données dans ce document risque d'exposer l'utilisateur à une utilisation ou à des radiations dangereuses.

Avertissement

Toute modification apportée à cet appareil qui ne serait pas approuvée expressément par Philips Consumer Lifestyle peut invalider l'habilitation de l'utilisateur à utiliser l'appareil.

Remarque pour les États-Unis

À l'issue des tests dont il a fait l'objet, cet équipement a été déclaré conforme à la section 15 de la réglementation FCC applicable aux appareils numériques de classe B. Ces limites sont conçues pour fournir une protection suffisante contre les interférences nuisibles dans les installations résidentielles. Cet équipement génère, utilise et peut émettre des ondes radioélectriques. Il est susceptible de créer des interférences nuisibles dans les communications radioélectriques s'il n'est pas installé ou utilisé conformément au mode d'emploi.

Cependant, l'absence d'interférences dans une installation particulière n'est pas garantie. Dans le cas où cet équipement créerait des interférences avec la réception radio ou télévisée, ce qui peut être vérifié en éteignant et en rallumant l'appareil, il est conseillé d'essayer de corriger ces interférences en appliquant une ou plusieurs des mesures suivantes :

- déplacer l'antenne de réception ;
- augmenter la distance entre l'équipement et le récepteur ;
- raccorder l'équipement à une prise de courant située sur un circuit différent de celui sur lequel le récepteur est connecté ;
- prendre conseil auprès d'un distributeur ou d'un technicien radio/TV qualifié.

Informations sur l'environnement

Tout emballage superflu a été supprimé. Nous avons fait notre possible pour permettre une séparation facile de l'emballage en trois matériaux : carton (boîte), polystyrène moussé (qui amortit les chocs) et polyéthylène (sacs, feuille protectrice en mousse).

Votre appareil se compose de matériaux recyclables et réutilisables à condition d'être démontés par une entreprise spécialisée. Respectez les réglementations locales pour vous débarrasser des emballages, des piles usagées et de votre ancien équipement.

Mise au rebut de votre ancien produit et des piles

Votre produit a été conçu et fabriqué avec des matériaux et des composants de haute qualité pouvant être recyclés et réutilisés.

Ne jetez pas ce produit avec les ordures ménagères ordinaires.

Renseignez-vous sur les réglementations locales concernant la collecte des produits électriques et électroniques et des piles. La mise au rebut citoyenne de ces produits permet de protéger l'environnement et la santé. Votre produit contient des piles qui ne doivent pas être jetées avec les ordures ménagères.

Renseignez-vous sur les réglementations locales concernant la collecte des piles. La mise au rebut citoyenne des piles permet de protéger l'environnement et la santé.

Visitez www.recycle.philips.com pour plus d'informations sur les centres de recyclage dans votre région.



Attention

- Si vous retirez la batterie intégrée, vous risquez d'endommager le produit et d'annuler la garantie.

L'enregistrement et la reproduction de tout élément peuvent être soumis à un accord préalable. Reportez-vous au Copyright Act 1956 (Loi de 1956 sur les droits d'auteurs) et aux Performer's Protection Acts 1958 to 1972 (Loi sur la protection des auteurs de 1958 à 1972) pour plus d'informations.

2 Votre téléviseur portable

Félicitations pour votre achat et bienvenue chez Philips ! Pour profiter pleinement de l'assistance offerte par Philips, enregistrez votre produit à l'adresse suivante : www.philips.com/welcome.

Introduction

Grâce au téléviseur portable, profitez de la télévision numérique ainsi que de programmes supplémentaires.

Contenu de l'emballage

Vérifiez et identifiez les différentes pièces contenues dans l'emballage :

- Téléviseur portable
- Télécommande
- Adaptateur secteur AY5808 (Philips)
- Antenne
- Mode d'emploi
- Guide de démarrage rapide

Présentation de l'unité principale

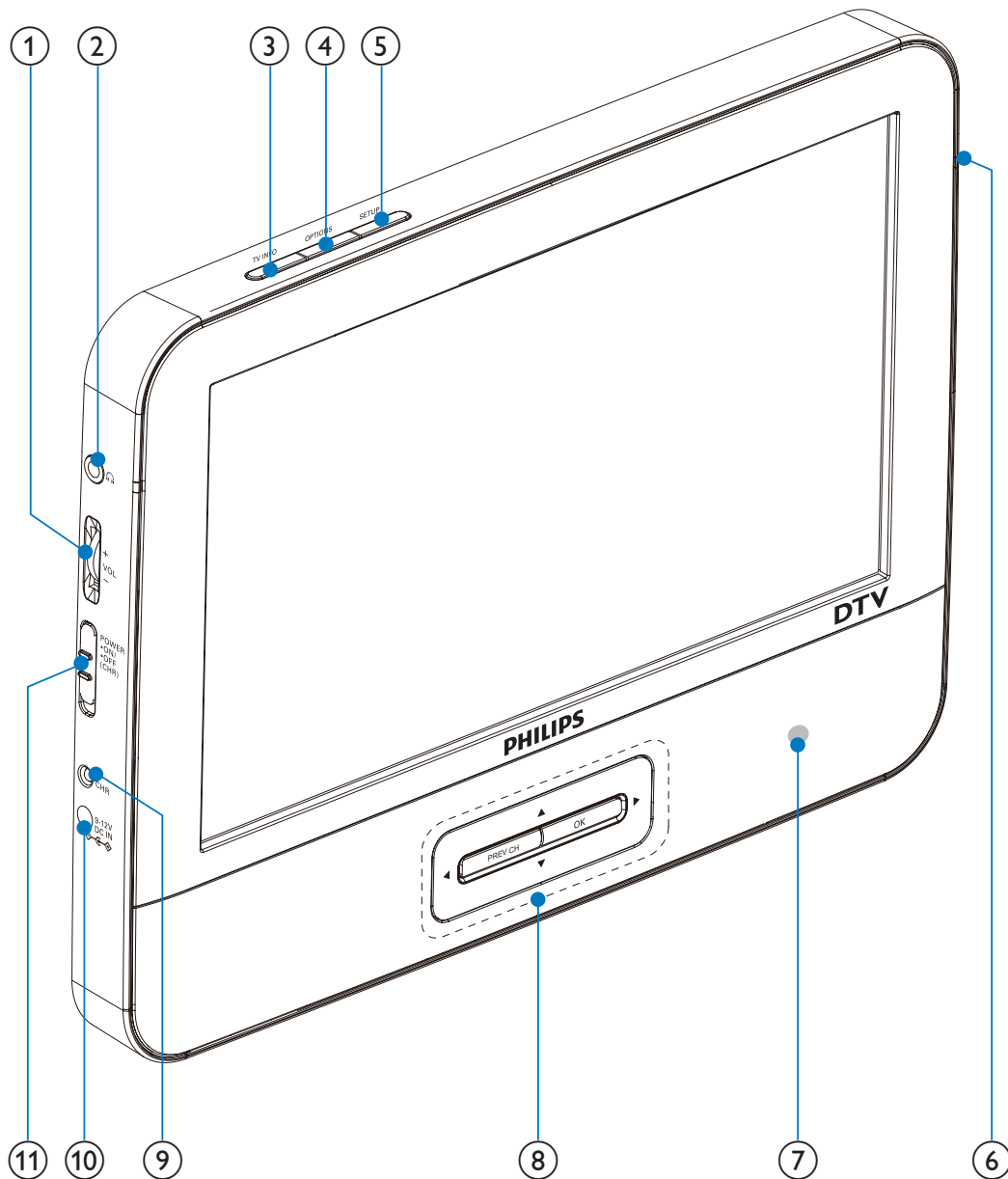

- ① **VOL+/-**
 - Pour augmenter ou diminuer le volume.
- ② 
 - Prise casque.
- ③ **TV INFO**
 - Permet d'afficher des informations sur le téléviseur.
- ④ **OPTIONS**
 - Pour accéder aux options relatives à l'activité ou à la sélection en cours.

- ⑤ **SETUP**
 - Pour accéder au menu des paramètres ou en sortir.
- ⑥ **ANTENNA**
 - Prise d'antenne.
- ⑦ **IR**
 - Capteur de télécommande.
- ⑧ **▲, ▼, ◀, ▶**
 - Pour naviguer dans les menus.**▲, ▼**
 - Permet de passer à la chaîne suivante ou précédente.
- OK**
 - Pour confirmer une saisie ou une sélection.
 - Permet d'afficher la liste des chaînes.
- PREV CH**
 - Permet de revenir à la chaîne précédente.
- ⑨ **CHR**
 - Voyant de charge.
- ⑩ **DC IN**
 - Prise d'alimentation.
- ⑪ **POWERON/OFF (CHR)**
 - Permet d'allumer/d'éteindre l'appareil.

Présentation de la télécommande

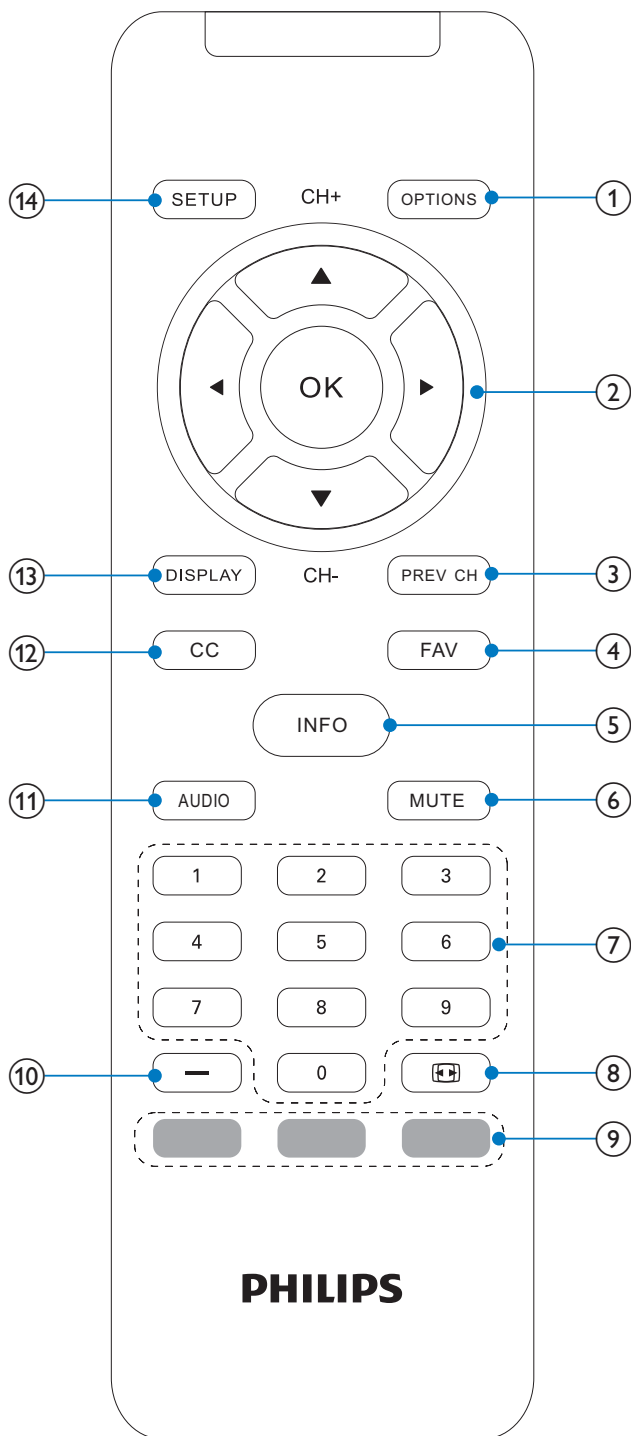

① OPTIONS

- Pour accéder aux options relatives à l'activité ou à la sélection en cours.

- ② ▲ (CH+), ▼ (CH-), ◀, ▶
 - Pour naviguer dans les menus.
- ▲ (CH+), ▼ (CH-)
 - Permet de passer à la chaîne suivante ou précédente.
- OK
 - Pour confirmer une saisie ou une sélection.
 - Permet d'afficher la liste des chaînes.
- ③ **PREV CH**
 - Permet de revenir à la chaîne précédente.
- ④ **FAV**
 - Permet d'accéder ou de quitter la liste des favoris.
- ⑤ **INFO**
 - Permet d'afficher des informations sur le programme.
- ⑥ **MUTE**
 - Permet de couper et de rétablir le son.
- ⑦ **0-9**
 - Pavé numérique.
- ⑧ 
 - Permet de choisir le format de l'écran.
- ⑨ **Touches de couleur**
 - Pour sélectionner des tâches ou des options.
- ⑩ –
 - Permet d'insérer un séparateur pour les numéros de chaînes.
- ⑪ **AUDIO**
 - Permet de sélectionner la langue de l'audio.
- ⑫ **CC**
 - Permet d'activer et de désactiver l'affichage des sous-titres.
- ⑬ **DISPLAY**
 - Permet de régler la valeur des paramètres d'affichage du système.
- ⑭ **SETUP**
 - Permet d'accéder au menu de configuration système ou de le quitter.

3 Guide de démarrage



Attention

- Utilisez les commandes conformément aux consignes de ce manuel d'utilisation.
- Les instructions fournies dans ce chapitre doivent être suivies dans l'ordre énoncé.

Si vous contactez Philips, vous devrez fournir les numéros de modèle et de série de votre produit. Les numéros de modèle et de série sont indiqués sous l'appareil. Notez ces numéros ici :

N° de modèle _____

N° de série _____

Préparation

Pour placer le lecteur sur une table pour une lecture vidéo :

- 1 Tirer pour ouvrir le support à l'arrière du lecteur.

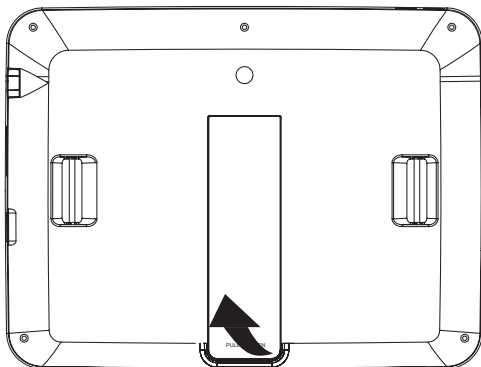

- 2 Placez le lecteur sur une table.

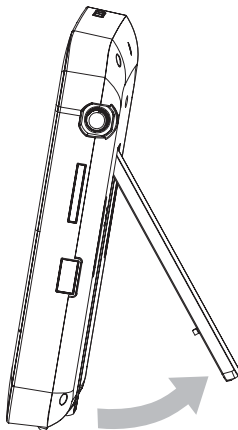

Chargement de la batterie



Attention

- Risque d'endommagement du produit ! Vérifiez que la tension d'alimentation correspond à la valeur de tension imprimée sous le lecteur.
- Utilisez uniquement l'adaptateur secteur fourni pour charger la batterie.



Remarque

- La plaque signalétique est située à l'arrière du lecteur.
- Le lecteur peut être chargé en mode hors tension uniquement.

- 1 Réglez l'interrupteur **POWERON/OFF** sur la position **OFF**.
- 2 À l'aide de l'adaptateur secteur fourni, branchez le lecteur sur la prise secteur.

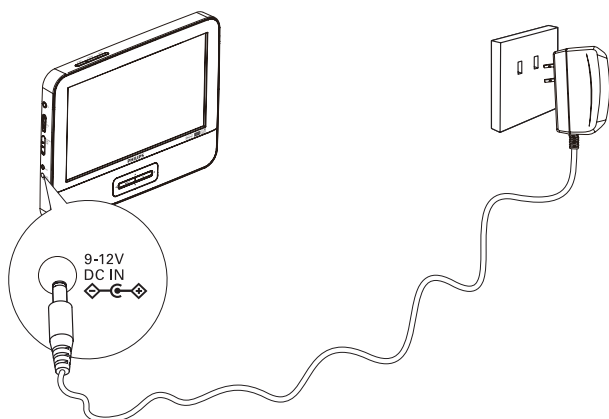

- ↳ Le voyant de charge est allumé. Une charge complète de la batterie prend moins de 6 heures.
- ↳ Lorsque la batterie est entièrement chargée, le voyant de charge s'éteint.

Installation de la pile de la télécommande



Attention

- Risque d'explosion ! Tenez les piles à l'abri de toute source de chaleur, des rayons du soleil ou du feu. Ne les jetez jamais au feu.
- Risque d'explosion si les piles ne sont pas remplacées correctement. Remplacer uniquement par le même type de pile.
- Les piles contiennent des substances chimiques : elles doivent être mises au rebut de manière adéquate.
- Produits contenant du perchlorate : une manipulation particulière peut être requise. Voir www.dtsc.ca.gov/hazardouswaste/perchlorate.

Avant la première utilisation :

- 1 Retirez la languette de protection de la pile de la télécommande pour lui permettre de fonctionner.

Pour remplacer la pile de la télécommande :

- 1 Ouvrez le compartiment de la pile.
- 2 Insérez une pile CR2025 en respectant la polarité (+/-) indiquée.
- 3 Refermez le compartiment des piles.

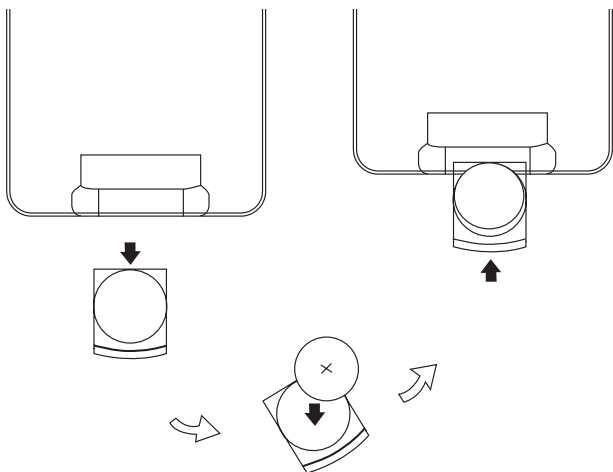

Connexion de l'antenne TV

Vous pouvez connecter votre lecteur à l'antenne fournie ou à l'antenne domestique afin de recevoir la télévision numérique.

1 Branchez l'antenne sur la prise **ANTENNA**.

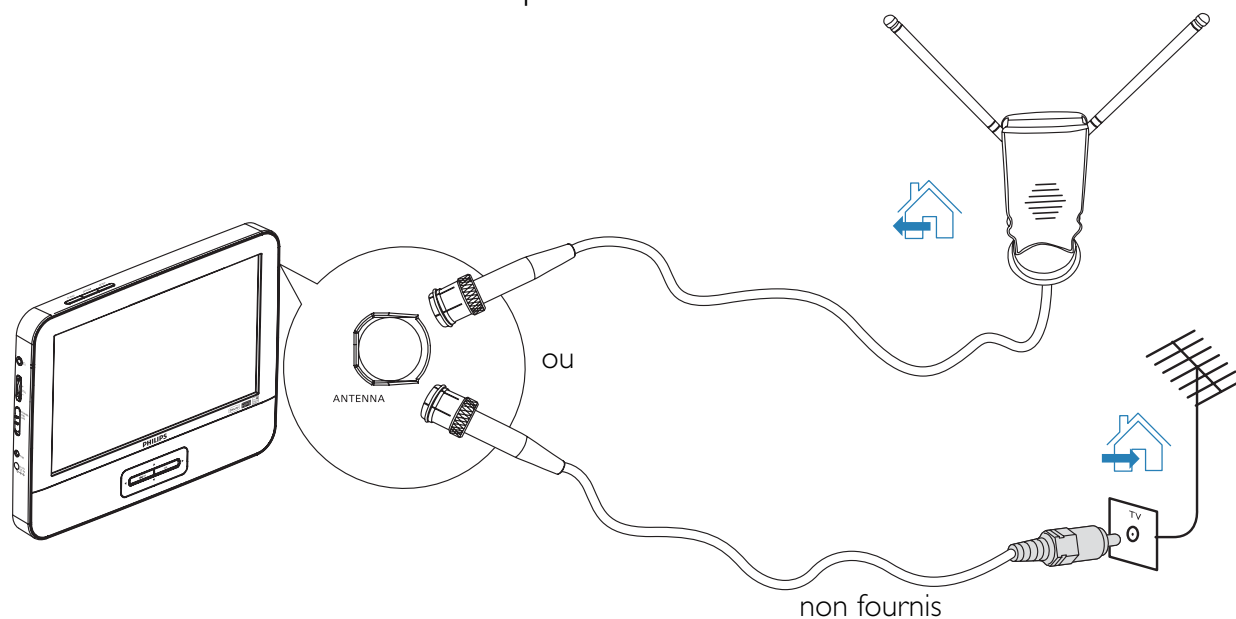

Conseil

- Déployez entièrement l'antenne pour améliorer la réception.

4 Regarder la télévision



Remarque

- Avant de commencer, veillez à raccorder l'antenne au lecteur.
- Vérifiez que vous êtes dans une zone où la couverture du signal est suffisante. Vous pouvez vérifier la couverture auprès de votre diffuseur national ou en visitant le site à l'adresse www.philips.com/support.

Mise sous tension

Réglez l'interrupteur **POWERON/OFF** sur la position **ON**.

Première installation

- 1 Lorsque vous allumez l'appareil pour la première fois, suivez les instructions à l'écran.
↳ Vous êtes invité à sélectionner la langue des menus.

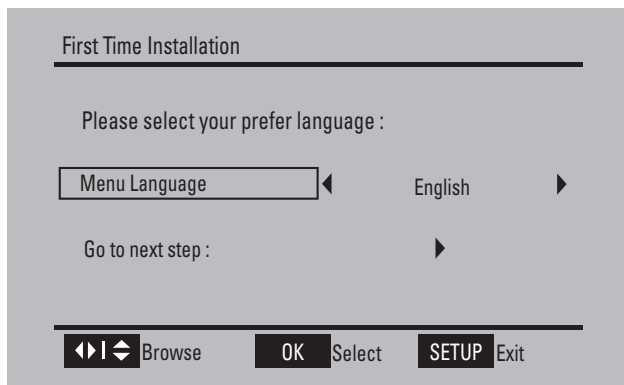

- 2 Appuyez sur ◀/▶ pour choisir votre langue, puis sur ▼ pour sélectionner **[Étape suivante :]** et appuyez sur **OK** pour confirmer.
↳ Vous êtes invité à sélectionner le fuseau horaire et le réglage de l'heure d'été.

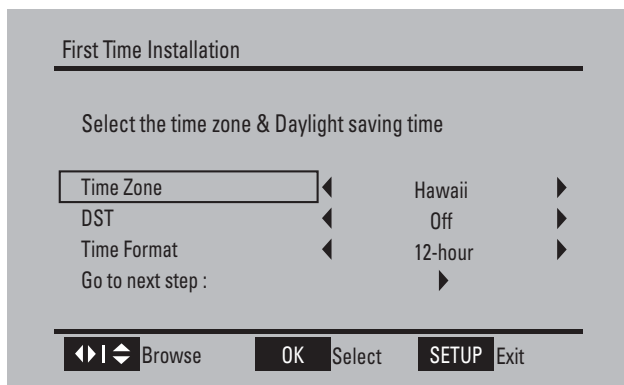

- 3 Choisissez le fuseau horaire, le réglage de l'heure d'été et le format d'heure, puis appuyez sur ▼ pour sélectionner **[Étape suivante :]** et sur **OK** pour confirmer.

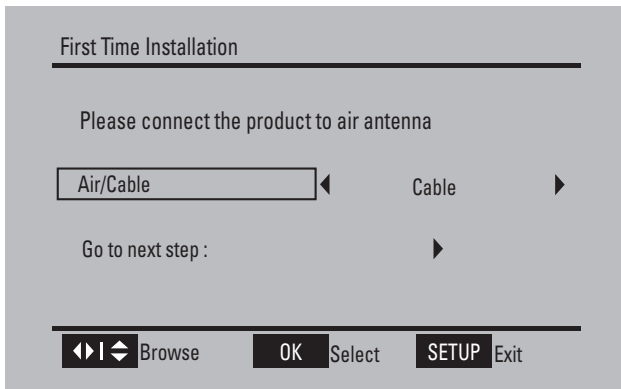

- 4 Définissez le type d'antenne sur **[Air]**, puis appuyez sur ▼ pour sélectionner **[Étape suivante :]** et sur **OK** pour confirmer.

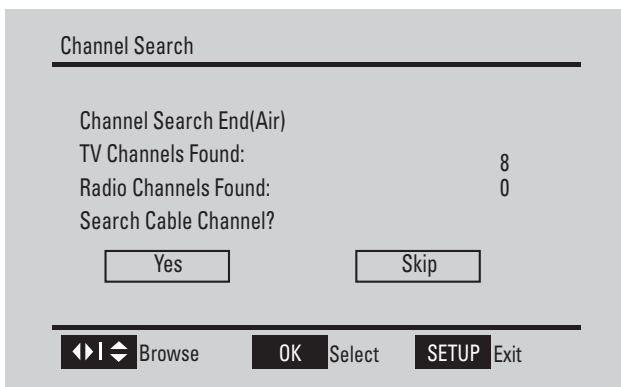
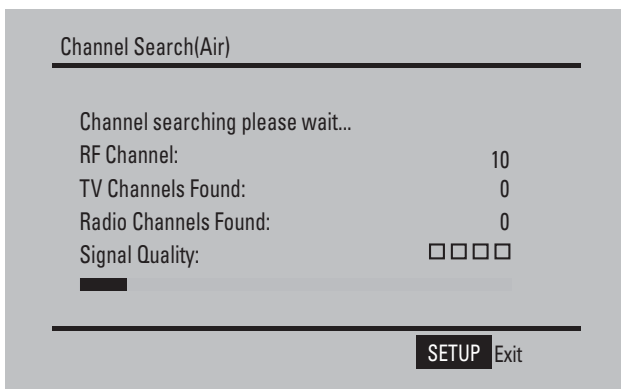

- ↳ La recherche automatique des chaînes hertziennes démarre. Elle prend quelques minutes.
- ↳ Une fois la recherche automatique des chaînes terminée, l'écran présente le nombre total de chaînes TV et radio trouvées.

- 5 Pour ignorer la recherche des chaînes câblées, sélectionnez **[Saut]** et appuyez sur **OK**.
- ↳ Le programme de la première chaîne trouvée s'affiche automatiquement.

- 6 Si vous branchez le téléviseur portable sur une prise de réception par câble, sélectionnez **[Oui]** et appuyez sur **OK**.
- ↳ La recherche automatique des chaînes câblées démarre. Elle prend quelques minutes.
 - ↳ Une fois la recherche automatique des chaînes terminée, l'écran présente le nombre total de chaînes TV et radio trouvées.
 - Pour afficher le programme de la première chaîne trouvée, appuyez sur **OK**.

Changement de chaîne

Appuyez sur **▲CH+ / ▼CH-** ou sur les **touches numérotées** de la télécommande.

- Appuyez sur **PREV CH** pour revenir à la chaîne précédente.

Affichage des informations sur les programmes

Pour afficher un résumé du programme en cours, appuyez sur **INFO**.

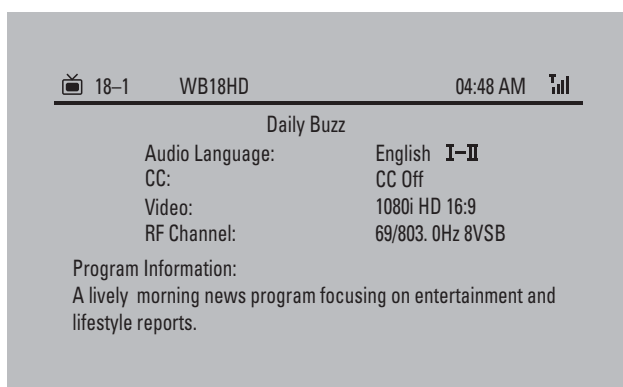

Conseil

- **I-II** : programme proposant plusieurs langues audio. Vous pouvez appuyer sur **AUDIO** ou sur **OPTIONS** pour accéder à cette fonction.

Gestion des chaînes

Changement du nom de la chaîne

- 1 Appuyez sur **SETUP**.
↳ Le menu de configuration s'affiche à l'écran.
- 2 Sélectionnez [**Gestion chaînes**] > [**Nom chaîne**] et appuyez sur **OK**.
- 3 Sélectionnez une chaîne et appuyez sur ▲, ▼, ◀, ▶ pour modifier le nom de la chaîne.

Modification de chaînes

- 1 Appuyez sur **SETUP**.
↳ Le menu de configuration s'affiche à l'écran.
- 2 Sélectionnez [**Gestion chaînes**] > [**Modif. chaîne**] et appuyez sur **OK**.
- 3 Choisissez une chaîne.
 - Pour supprimer la chaîne, appuyez sur la touche rouge.
 - Pour définir la chaîne en tant que chaîne préférée, appuyez sur la touche verte.
 - Pour masquer la chaîne, appuyez sur la touche jaune.

Options de lecture

- 1 Appuyez sur **OPTIONS** pour sélectionner des options de lecture.

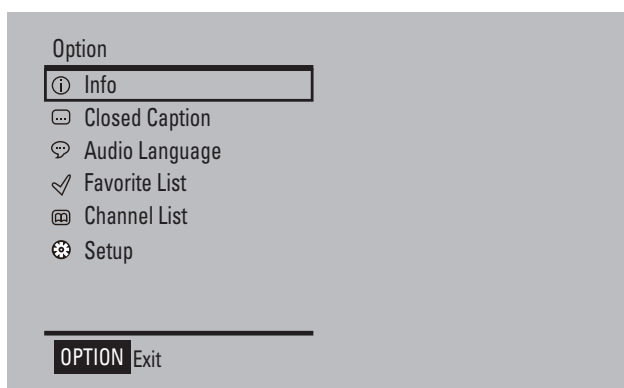

- 2 Suivez les instructions à l'écran.

5 Réglage des paramètres

Pour profiter de toutes les options de lecture, utilisez **SETUP** pour affiner vos réglages.

- 1 Appuyez sur **SETUP**.
↳ Le menu de configuration s'affiche à l'écran.
- 2 Appuyez sur **▲▼** pour sélectionner une option, puis sur **OK** pour confirmer.

[Général]	
[Langue menu]	Permet de sélectionner la langue d'affichage des menus.
[Sous-titres]	Permet de sélectionner les services de sous-titres codés.
[Réinit. déf.]	Permet de rétablir les paramètres d'origine.
[Heure]	
[Fuseau]	Permet de sélectionner le fuseau horaire.
[Été]	Permet de définir le réglage de l'heure d'été. [Act.] : si vous êtes en période d'heure d'été, sélectionnez cette option. [Dés.] : si vous n'êtes pas en période d'heure d'été, sélectionnez cette option.
[Format hor.]	Permet de sélectionner le format de l'heure.
[Installation chaînes]	
[Air/câble]	Permet de sélectionner le type d'antenne.
[Balay. auto]	Permet de rechercher des chaînes de télévision automatiquement.
[Balay. man.]	Permet de rechercher des chaînes de télévision manuellement. Cette option n'est pas disponible en mode câblé.
[Gestion chaînes]	
[Nom chaîne]	Permet de changer le nom de la chaîne.
[Modif. chaîne]	Permet de modifier les chaînes.

3 Appuyez sur ◀ pour retourner à l'option de menu précédente.

4 Appuyez sur **SETUP** pour quitter le menu.

Affichage des sous-titres codés

Le service de sous-titrage permet d'afficher le texte CC et T transmis. Le sous-titrage peut être affiché de façon permanente ou uniquement lorsque le son du téléviseur est coupé.



Remarque

- Ce téléviseur affiche les sous-titres codés conformément à la norme EIA-608 et aux sections 15.119 de la réglementation FCC.
- L'orthographe et la grammaire des sous-titres ne sont pas toujours correctes.
- Tous les programmes de télévision et toutes les publicités ne fournissent pas de sous-titres codés. Reportez-vous aux programmes de télévision de votre zone pour connaître les chaînes de télévision qui diffusent des émissions avec sous-titres codés et leurs horaires. Les émissions sous-titrées sont généralement indiquées dans les programmes de télévision par des marques de service telles que « CC ».

Sous-titres codés

Le sous-titrage codé est une technologie d'assistance qui permet aux personnes malentendantes d'accéder à la programmation de télévision. Les sous-titres codés affichent la partie sonore de la programmation sous la forme de texte placé sur l'image.

Activation de l'affichage des sous-titres

1 Appuyez sur **SETUP**.

↳ Le menu de configuration s'affiche à l'écran.

2 Sélectionnez **[Général]** > **[Sous-titres]** > **[Mode CC]** et appuyez sur **OK** pour confirmer.

3 Appuyez sur ▲ ou sur ▼ pour choisir une option et sur **OK** pour confirmer :

- **[CC act.]** : les sous-titres codés sont activés.
- **[CC dés.]** : les sous-titres codés sont désactivés.
- **[CC coupé]** : les sous-titres codés sont activés lorsque le son est coupé.

4 Appuyez sur **SETUP** pour quitter le menu.

Sélection des services de sous-titrage

- 1 Sélectionnez un service de sous-titrage pour les chaînes analogiques :
 - Appuyez sur **SETUP** et sélectionnez **[Général] > [Sous-titres] > [Sélection base]**, puis appuyez sur **OK** pour confirmer.
 - Appuyez sur **▲** ou sur **▼** pour choisir l'un des services de sous-titrage sélectionné, et sur **OK** pour confirmer.



Remarque

- Tous les services de sous-titrage ne sont pas utilisés par une chaîne de télévision lors de la diffusion d'un programme avec des sous-titres codés.

- 2 Appuyez sur **SETUP** pour quitter le menu.

Récapitulatif des services de sous-titrage

Service	Description
CC-1 et T-1	sont les principaux services de sous-titrage et télétextes. Le sous-titrage ou le texte s'affichent dans la même langue que celle du programme (jusqu'à 4 lignes de script sur l'écran du téléviseur, à un endroit qui ne masque pas de parties essentielles de l'image).
CC-3 et T-3	sont les chaînes de données préférées. Le sous-titrage ou le texte est souvent une langue secondaire.

Service	Description
CC-2, CC-4, T-2 et T-4	<p>sont rarement disponibles et les chaînes émettrices les utilisent uniquement dans des conditions spéciales, par exemple lorsque [CC-1] et [CC-3], ou [T-1] et [T-3] ne sont pas disponibles.</p> <ul style="list-style-type: none"> • Il existe 3 modes d'affichage en fonction des programmes : <p>Mode Paint-on : Ce mode permet d'afficher immédiatement les caractères entrants à l'écran.</p> <p>Mode Pop-on : Une fois les caractères stockés en mémoire, ils sont affichés en un bloc.</p> <p>Mode Roll-up : Ce mode affiche les caractères de façon continue en les faisant défiler (4 lignes max.).</p>

Sélection des services de sous-titrage DTV

- 1 Sélection d'un service de sous-titrage pour les chaînes numériques :
 - Appuyez sur **SETUP** et sélectionnez [**Général**] > [**Sous-titres**] > [**Sélection avancée**], puis appuyez sur **OK** pour confirmer.
 - Appuyez sur ▲ ou sur ▼ pour choisir l'un des services de sous-titrage sélectionné, et sur **OK** pour confirmer.

[Sélection avancée]	[Dés.]	Sélectionnez cette option si vous ne souhaitez pas de service de sous-titrage numérique. Il s'agit du réglage par défaut.
	[Service1] à [Service6]	Sélectionnez l'un de ces services avant de modifier toute autre option du menu [Sous-titres]. Choisissez [Service1] pour des conditions normales.

2 Appuyez sur **SETUP** pour quitter le menu.

Sélection du mode d'affichage des sous-titres numériques

Vous pouvez choisir la taille, la police, la couleur, l'arrière-plan et d'autres caractéristiques du texte des sous-titres.

- 1 Appuyez sur **SETUP** et sélectionnez **[Général] > [Sous-titres] > [Option] > [Mode]**, puis appuyez sur **OK** pour confirmer.
 - 2 Appuyez sur **▲/▼** pour sélectionner **[Perso.]**, puis sur **OK** pour confirmer.
 - 3 Appuyez sur **▲/▼** pour sélectionner une option et sur **OK** pour confirmer.
 - **[Style police]** : permet de sélectionner le style de la police des sous-titres.
 - **[Couleur av.]** : permet de sélectionner la couleur de la police des sous-titres.
 - **[Couleur arr.]** : permet de sélectionner la couleur de l'arrière-plan des sous-titres.
 - **[Opacité av.]** : permet de sélectionner l'opacité de la police des sous-titres.
 - **[Opacité arr.]** : permet de sélectionner l'opacité de l'arrière-plan des sous-titres.
 - 4 Appuyez sur **▲/▼** pour sélectionner un réglage pour l'option et appuyez sur **OK** pour confirmer.
 - 5 Appuyez sur **SETUP** pour quitter le menu.
-

Difficultés liées à l'affichage des sous-titres codés pour la programmation de télévision numérique

Si vous rencontrez des difficultés pour afficher les sous-titres codés pour la programmation de télévision numérique (y compris la TVHD) reçue de votre fournisseur d'abonnement, suivez les instructions suivantes :

- consultez la documentation d'information et les manuels/guides d'utilisation relatifs aux sous-titres codés pour la programmation de télévision numérique fournis par votre fournisseur d'abonnement ;

- vérifiez que la fonction des sous-titres est activée pour la télévision numérique.

Si vous ne parvenez toujours pas à afficher les sous-titres codés pour la programmation de télévision numérique, contactez le fournisseur de votre abonnement pour obtenir une aide supplémentaire.

6 Informations sur le produit



Remarque

- Les informations sur le produit sont sujettes à modifications sans notification préalable.

Dimensions	200 x 27 x 155 mm
Poids	0,5 kg
Alimentation	Entrée : 100-240 V à 50/60 Hz Sortie : CC - 9 V - 1 A
Consommation électrique	9 W
Plage de température de fonctionnement	0-45 °C
Système TV	ATSC
Réponse en fréquence	20 Hz - 20 KHz, ±3 dB
Rapport signal/bruit	≥ 80 dB
Distorsion du son + bruit	≤ -80 (1 KHz)
Séparation des canaux	≥ 80 dB
Gamme dynamique	≥ 80 dB

7 Dépannage



Avertissement

- Risque d'électrocution. Ne retirez jamais le boîtier du lecteur.

Pour que votre garantie reste valide, n'essayez jamais de réparer le système vous-même.

En cas de problème lors de l'utilisation du lecteur, vérifiez les points suivants avant de faire appel au service d'assistance. Si le problème persiste, enregistrez votre lecteur et accédez à l'assistance sur www.philips.com/welcome.

Pas d'alimentation

- Vérifiez que les deux fiches du cordon d'alimentation sont correctement branchées.
- Assurez-vous que la prise secteur est alimentée.
- Vérifiez si la batterie intégrée n'est pas déchargée.

Absence de son

- Réglez le volume.

Ne répond pas à la télécommande

- Assurez-vous que l'espace entre la télécommande et le lecteur ne contient pas d'obstacles.
- À une distance rapprochée, pointez la télécommande directement vers le lecteur.
- Remplacez les piles de la télécommande.

Image déformée

- La fabrication de l'écran LCD repose sur une technologie de haute précision. Il est toutefois possible que de minuscules points noirs et/ou brillants (rouges, bleus, verts) apparaissent. Ce phénomène est tout à fait normal et ne révèle pas un dysfonctionnement.

Le lecteur chauffe

- La surface du lecteur chauffe lorsque celui-ci est utilisé pendant une période prolongée. Ce phénomène est normal.

Pas ou peu de signal affiché sur l'écran ou aucune chaîne détectée

- Le signal TV est trop faible ou hors de la zone de couverture du signal TV.
- Vérifiez que vous êtes dans une zone où la couverture du signal est suffisante.



Conseil

- Pour la couverture du signal DTV, visitez le site à l'adresse <http://www.fcc.gov/mb/engineering/maps/>.
- Connectez votre antenne de toit domestique ou raccordez l'antenne fournie avec sa base magnétique à une surface métallique pour améliorer la réception.
- La réception du signal TV dans un véhicule en mouvement peut être médiocre.

Philips Consumer Lifestyle
A Division of Philips Electronics North America Corporation
P.O. BOX 671539, Marietta, GA. 30006-0026

Meet Philips at the Internet
<http://www.philips.com/welcome>

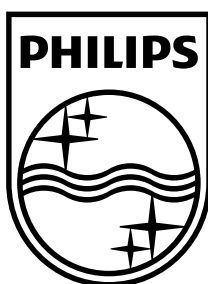

© 2009 Koninklijke Philips Electronics N.V.

All rights reserved.

Printed in China

PVD700_37_UM_V1.0

