

Регистрирайте своя продукт и получите помощ на
www.philips.com/welcome

FWM387/12



БГ Ръководство на потребителя

DA Brugervejledning

DE Benutzerhandbuch

ES Manual del usuario

FR Mode d'emploi

IT Manuale utente

NL Gebruiksaanwijzing

SV Användarhandbok

PHILIPS

Съдържание

1 Важно	2
Безопасност	2
Важна информация	3

2 Вашата Мини Hi-Fi система	5
Въведение	5
Какво има в кутията	5
Преглед на основния уред	6
Преглед на дистанционното управление	8

3 Първи стъпки	10
Свързване на високоговорителите	10
Свързване на FM антената	10
Свързване на MW антената	10
Свързване на захранването	11
Подготовка на дистанционното управление	11
Авто инсталиране на радио станциите	11
Настройка на часовника	12
Включване	12

4 Възпроизвеждане	13
Пускане на дискове	13
Възпроизвеждане от USB	13
Пускане на касети	13
Възпроизвеждане от външно устройство	14

5 Опции при възпроизвеждане	15
Повтаряне и разбъркано възпроизвеждане	15
Програмиране на песни	15
Показване на информация за възпроизвеждането	15

6 Регулиране на звука и звуковите ефекти	16
Усилване/намаляване на звука	16
Спиране на звука	16
Усилване на звуковата мощност	16
Избор на предварително настроен звуков ефект	16
Усилване на басите	16
Невероятен съраунд	16
Настройка на звука според акустиката на помещението	16

7 Слушане на радио	17
Настройка на радио станция	17
Авто програмиране на радио станциите	17
Ръчно програмиране на радио станциите	17
Избор на запамената радио станция	17
FM станции с RDS	17

8 Записване	18
Автоматично записване от CD на касета	18
Записване от радиото на касета	18

9 Други функции	19
Настройка на таймера за аларма	19
Настройка на таймера за сън	19
Караоки	19

10 Информация за продукта	20
Спецификации	20
Информация за възможностите при възпроизвеждане от USB	20
Поддържани MP3 диск формати	21
Поддръжка	21

11 Отстраняване на проблеми	22
------------------------------------	----

1 Важно

Безопасност

- ① Прочетете тези инструкции.
 - ② Пазете тези инструкции.
 - ③ Съобразявайте се с всички предупреждения.
 - ④ Следвайте всички инструкции.
 - ⑤ Не използвайте този уред в близост до вода.
 - ⑥ Почиствайте уреда само със суха кърпа.
 - ⑦ Не блокирайте вентилационните отвори. Инсталирайте уреда в съответствие с инструкциите на производителя.
 - ⑧ Не инсталирайте уреда в близост до източници на топлина, като например радиатори, вентилационни решетки, печки или други уреди (включително усилватели), които отделят топлина.
 - ⑨ Пазете захранващия кабел от настъпване или прищипване, особено при контактите и мястото, където излиза от уреда.
 - ⑩ Използвайте само приставки/аксесоари, посочени от производителя.
 - ⑪ Използвайте уреда само с количката, стойката, триножника, скобата или масата, посочени от производителя или включени в комплекта на уреда. Когато се използва количка, внимавайте при преместването на количката/уредата, за да се избегне нараняване при преобръщане.
- ⑫ Изключвайте уреда от контакта по време на гръмотевични бури или когато не се използва дълго време.
 - ⑬ За всички ремонти се обръщайте към квалифициран сервизен персонал. Ремонт е необходим, когато уредът е бил повреден по някакъв начин, като например при повреда на захранващия кабел или щепсел, попадане на течност или предмети в уреда, излагане на уреда на дъжд или влага, неправилна работа на уреда или изпускане на уреда.
 - ⑭ **ПРЕДУПРЕЖДЕНИЕ** във връзка с използването на батерии – За да се избегне протичане на батериите, което може да доведе до телесни наранявания, повреда на имущество или повреда на уреда:
 - Поставете батериите правилно: "+" и "-" да бъдат както е маркирано на уреда.
 - Не смесвайте батерии (стари и нови, въглеродни и алкални, и т.н.)
 - Извадете батериите ако уредът няма да се използва дълго време.
 - ⑮ Уредът не трябва да се излага на капки или пръски.
 - ⑯ Не поставяйте върху уреда източници на опасност (например предмети, пълни с течност, запалени свещи).
 - ⑰ Този продукт може да съдържа олово и живак. Изхвърлянето на тези материали може да е регулирано поради екологични съображения. За информация относно изхвърлянето или рециклирането, моля свържете се с местните власти или с Алианса на електронните индустрии: www.eiae.org.
 - ⑱ Когато захранващият щепсел се използва за изключващо устройство, той трябва да бъде лесно достъпен.





Предупреждение

- Никога махайте капаците на този уред.
- Никога не смазвайте частите на този уред.
- Никога не поставяйте уреда върху други електрически уреди.
- Дръжте този уред далеч от пряка слънчева светлина, открит пламък или топлина.
- Никога не гледайте срещу лазерния лъч в този уред.
- Уверете се, че винаги имате лесен достъп до захранващия кабел, щепсел или адаптер, за да изключите тази уред от захранването.

Важна информация



Този продукт е в съответствие с изискванията за радио смущения на Европейския съюз.

Този продукт е в съответствие с изискванията на следните директиви и инструкции: 2004/108/ЕО, 2006/95/ЕО.

Промените или модификациите, които не са одобрени от Philips Consumer Lifestyle могат да анулират правото на потребителя да използва уреда.



Бъдете отговорни
Спазвайте авторските права

Изготвянето без разрешение на копия на материали със защитени авторски права, включително компютърни програми, файлове, излъчвания и звукозаписи, може да бъде нарушение на авторските права и да представлява криминално престъпление. Това устройство не трябва да се използва за такива цели.

Рециклиране



Вашият продукт е проектиран и произведен с висококачествени материали и компоненти, които могат да бъдат рециклирани и използвани отново.

Когато видите, че върху даден продукт е поставен този символ на зачеркнат контейнер с колелца, това означава, че продуктът е в обхвата на европейската Директива 2002/96/ЕО.



Никога не изхвърляйте своя продукт с обикновените битови отпадъци. Моля, информирайте се относно местните правила за разделно събиране на електрически и електронни продукти. Правилното изхвърляне на вашия стар продукт помага за предотвратяване на потенциалните негативни последици за околната среда и човешкото здраве.

Вашият продукт съдържа батерии в обхвата на европейската Директива 2006/66/ЕО, които не могат да се изхвърлят с обикновените битови отпадъци.

Когато видите, че върху даден продукт е поставен този символ на зачеркнат контейнер с колелца и химичното обозначение "Pb", това означава, че батериите са в съответствие с изискванията на директивата за олово:



Моля, информирайте се за местните правила за разделно събиране на батерии. Правилното

изхвърляне на батериите помага за предотвратяването на евентуалните негативни последици за околната среда и човешкото здраве.

Екологична информация

Избягнали сме всички ненужни опаковки.

Опитали сме се да направим така, че частите на опаковката да могат да бъдат разделени на три вида материали: картон (кутия), полистиренова пяна (буфер) и полиетилен (торбички, лист от защитна пяна).

Вашата система се състои от материали, които могат да бъдат рециклирани и използвани отново ако се демонтират от специализирана компания. Моля, спазвайте местните наредби за изхвърляне на опаковъчни материали, изтощени батерии и стари уреди.



Windows Media и логото на Windows са търговски марки или регистрирани търговски марки на Microsoft Corporation в САЩ и/или други страни.

Този уред включва следното обозначение:



2 Вашата Мини Hi-Fi система

Поздравления за вашата покупка и добре дошли във Philips! За да се възползвате пълноценно от помощта, която Philips предлага, регистрирайте продукта си на www.philips.com/welcome.

Въведение

С този уред можете да слушате аудио от дискове, касети, USB устройства, външни устройства или радио станции.

За ваше удобство, можете да зареждате до 3 диска наведнъж.

За обогатяване на звука, този уред предлага следните звукови ефекти:

- Звук MAX за мигновено усилване на басите
- Цифров контрол на звука (DSC)
- Динамично усилване на басите (DBB)
- Невероятен съраунд (IS)
- Виртуален контрол въз основа на околната среда (VAC)

Уредът поддържа следните мултимедийни формати:



Какво има в кутията

Проверете съдържанието на вашият пакет:

- Основен уред x 1
- Захранващ кабел x 1
- Високоговорители x 2
- Дистанционно управление с 2 батерии AAA
- Проводникова FM антена x 1
- Пръстеновидна MW антена x 1
- Кабел MP3 LINK

Преглед на основния уред

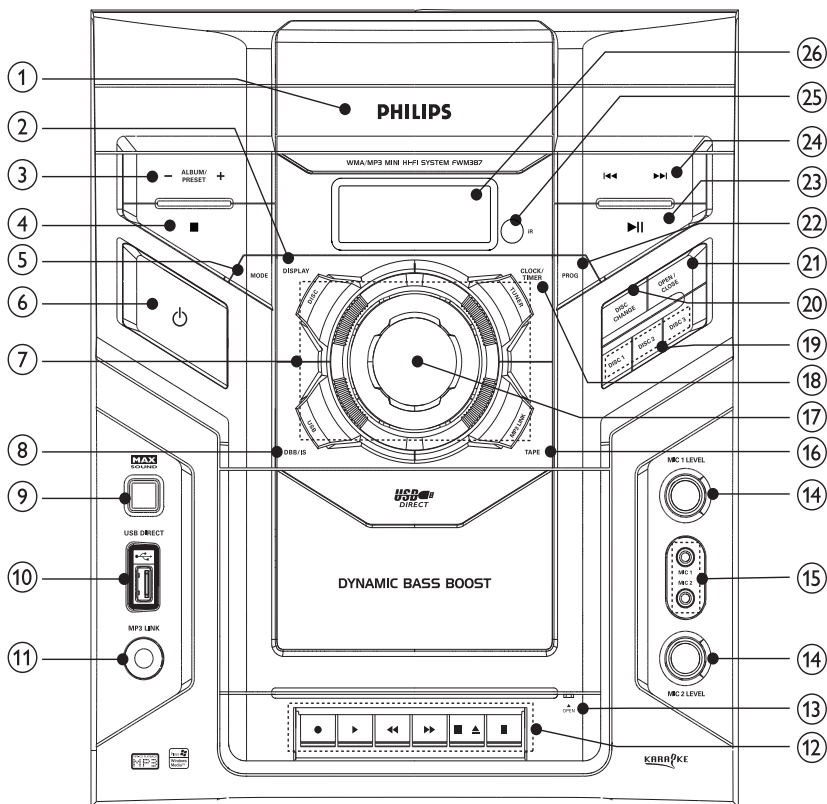

① **Вратичка на отделението за дискове**

② **DISPLAY**

- Избор на информация за дисплея.

③ **ALBUM/PRESET +/-**

- Преминаване към предишния/следващия албум.
- Избор на запаметена радио станция.
- Настройка на часа.
- Избор на 12 или 24-часов формат.

④ ■

- Спиране или изтриване на програмата.

⑤ **MODE**

- Избор на повтаряне или разбъркано възпроизвеждане.

⑥

- Включване на уреда, превключване в режим на готовност или ECO режим на готовност.

⑦ **Бутони за избор на източник**

- Избор на източник.

⑧ **DBB/IS**

- Включване или изключване на динамичното увеличение на баса.
- Включване или изключване на невероятния съраунд.

⑨ **MAX SOUND**

- Включване/изключване на мигновеното увеличаване на мощността на звука.

⑩ **USB DIRECT**

- Порт за USB памет.

11 MP3 LINK

- Входна буksa за 3.5 mm аудио жак за външно аудио устройство.

12 Управление на касетъчния дек

Стартиране на запис.



Пускане на касетата.



Превъртане назад/напред.



Спиране на касетата или отваряне на вратичката за касетата.



- Спиране на пауза.

13 OPEN ▲

- Издърпайте, за да отворите капачето на бутоните за касетата.

14 MIC LEVEL 1/2

- Регулиране на силата на микрофона.

15 MIC 1/2

- Букса за микрофон.

16 TAPE

- Избор на източник касета.

17 VOLUME

- Регулиране на силата на звука.

18 CLOCK/TIMER

- Настройка на часовника.
- Настройка на таймера за аларма.

19 DISC1/2/3

- Избор на диск.

20 DISC CHANGE

- Смяна на диска.

21 OPEN/CLOSE

- Отваряне или затваряне на отделениято за дискове.

22 PROGRAM

- Програмиране на песни.
- Програмиране на радио станции.

23 ►II

- Стартиране или спиране на пауза.

24 I◀◀/▶▶I

- Преминаване към предишната/следващата песен.
- Търсене в песента/диска/USB.
- Настройка на часа.

25 iR

- Сензор за дистанционното управление.

26 Дисплей

- Показва текущия статус.

Общ преглед на дистанционното управление

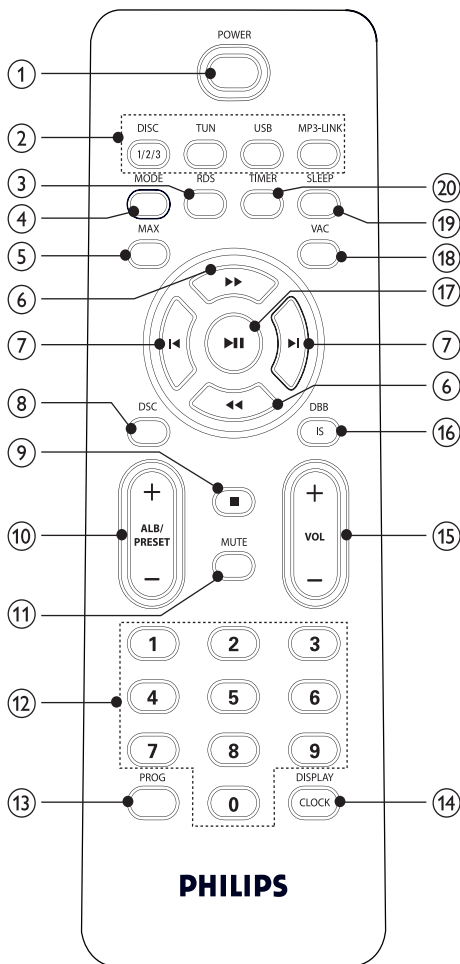

- ① **POWER**
 - Включване на уреда, превключване в режим на готовност или ECO режим на готовност.
- ② **Бутони за избор на източник**
 - Избор на източник.
- ③ **RDS**
 - Избор на излъчвана RDS информация.

- ④ **MODE**
 - Избор на повтаряне или разбъркано възпроизвеждане.
- ⑤ **MAX**
 - Включване/изключване на мигновеното увеличаване на мощността на звука.
- ⑥ **◀◀/▶▶**
 - Търсене в песента/диска/USB.
 - Настройка на радио станция.
- ⑦ **◀▶/▶▶**
 - Предишна/следваща песен.
 - Настройка на часа.
- ⑧ **DSC**
 - Избор на предварително зададена настройка на звуковия еквилайзер.
- ⑨ **■**
 - Спиране или изтриване на програма.
- ⑩ **ALB/PRESET +/-**
 - Преминаване към предишния/следващия албум.
 - Избор на запаметена радио станция.
 - Настройка на часа.
- ⑪ **MUTE**
 - Спиране на звука.
- ⑫ **Бутони с цифри**
 - Директен избор на песен от диска.
- ⑬ **PROG**
 - Програмиране на песни.
 - Програмиране на радио станции.
- ⑭ **DISPLAY/CLOCK**
 - Избор на информация за дисплея.
 - Настройка на часовника.
- ⑮ **VOL+/-**
 - Регулиране на силата на звука.
- ⑯ **DBB/IS**
 - Включване или изключване на динамичното увеличение на баса.
 - Включване или изключване на невероятния съраунд.
- ⑰ **▶||**
 - Стартиране или спиране на пауза.

18 VAC

- Избор на настройка на еквилайзера въз основа на околната среда.

19 SLEEP

- Настройка на таймера за сън.

20 TIMER

- Настройка на таймера за аларма.

3 Първи стъпки

! Внимание

- Използването на контроли или настройки, както и извършването на процедури, различни от тук поместените може да доведе до излагане на опасно излъчване или друг вид опасно действие.

Винаги следвайте инструкциите в тази глава последователно.

Ако се свържете с Philips, ще ви попитат за модела и серийния номер на вашия уред. Номерът на модела и серийният номер се намират на гърба на уреда. Запишете номерата тук:

Модел № _____
Сериен № _____

Свързване на високоговорителите

Забележка

- За оптимален звук използвайте само включените в комплекта високоговорители.
- Свързвайте само високоговорители, чиито импеданс е същия като този на включените в комплекта високоговорители или по-висок (вижте "Високоговорител" на страница 20).

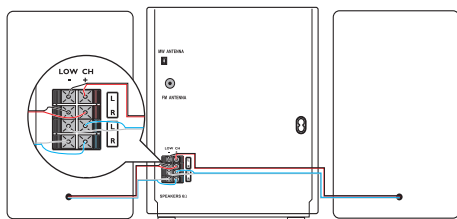

Забележка

- Цветовете на проводниците за високоговорителите и клемите трябва да съвпадат.

- 1 Натиснете надолу езичето на буксата.
- 2 Пъхнете докрай оголената част на проводника.

- Пъхнете проводниците за десния високоговорител в "R", а проводниците за левия високоговорител в "L".
- Пъхнете червените и сините проводници в "+", а черните проводници в "-".

- 3 Пуснете езичето на буксата.

Свързване на FM антената

- 1 Свържете включената в комплекта FM антена в FM буксата на гърба на основния уред.

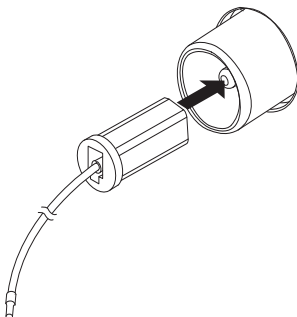

Свързване на MW антената

- 1 Пригответе пръстеновидната MW антена.

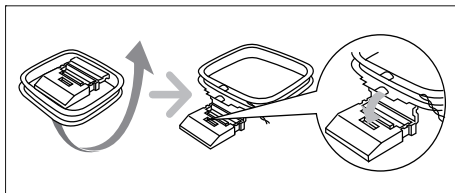

- 2 Свържете пръстеновидната MW антена в MW буксата на гърба на основния уред.

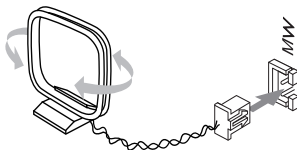

Свързване на захранването

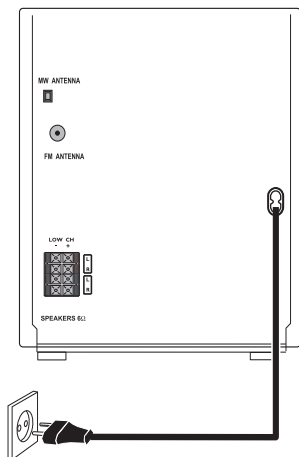

Внимание

- Риск от повреждане на продукта! Уверете се, че захранващото напрежение отговаря на избраното чрез селектора на гърба на уреда.
- Преди да свържете захранващия кабел се уверете, че сте направили всички останали връзки.

Забележка

- Фирмената табелка се намира на гърба на основния уред.

1 Включете захранващия кабел в:

- основния уред
- стенния контакт

Подготовка на дистанционното управление

Забележка

- Риск от експлозия! Дръжте батериите далеч от топлина, слънчева светлина или огън. Никога не изхвърляйте батериите в огън.

За да смените батериите на дистанционното управление:

1 Отворете отделението за батерии.

- 2 Поставете 2 батерии от вид AAA с правилен поляритет (+/-), както е посочено.
- 3 Затворете отделението за батерии.

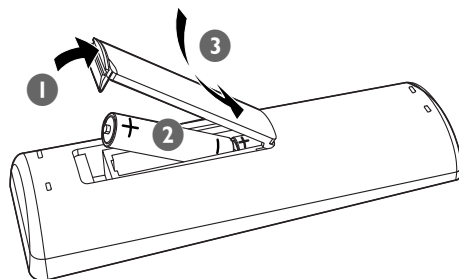

Забележка

- Ако няма да използвате дистанционното управление дълго време, извадете батериите.
- Не използвайте стари и нови или различни видове батерии в комбинация.
- Батериите съдържат химични вещества и затова трябва да се изхвърлят по правилния начин.

Автоматично инсталиране на радио станциите

Когато свържете захранването и няма запаметени радио станции, уредът автоматично започва да търси и запаметява радио станции.

1 Свържете уреда към захранването.

- ↳ На дисплея се появява [AUTO INSTALL - PRESS PLAY] (автоматично инсталиране – натиснете PLAY).

2 Натиснете ►► на основния уред, за да започне инсталирането.

- ↳ Да дисплея се появява [AUTO].
- ↳ Уредът автоматично намира и запаметява радио станциите с достатъчна сила на сигнала.
- ↳ Когато всички налични радио станции са запаметени, първата запаметена радио станция се излъчва автоматично.

Настройка на часовника

- 1 Натиснете DISPLAY/CLOCK в режим на готовност, за да активирате режима за настройка на часовника.
 - ↳ Появява се 12 или 24-часовият формат.
- 2 Натиснете ALB/PRESET+/- неколккратно, за да изберете 12 или 24-часов формат.
- 3 Натиснете DISPLAY/CLOCK за да потвърдите.
 - ↳ Появяват се цифрите на часовника и започват да мигат.
- 4 ALB/PRESET+/-, за да настроите часа.
- 5 Натиснете ◀/▶, за да настроите минутите.
- 6 Натиснете DISPLAY/CLOCK за да потвърдите.



Полезна информация

- За да видите часовника по време на възпроизвеждане, натиснете DISPLAY/CLOCK.

Включване

- 1 Натиснете POWER.
 - ↳ Уредът се включва на последно избрания източник.

Превключване в режим на готовност

- 1 Натиснете POWER, за да превключите уреда в режим на готовност.
 - ↳ Подсветката на дисплея се изключва.
 - ↳ Часовникът (ако е настроен) се появява на дисплея.

За да превключите уреда в ECO режим на готовност:

- 1 Натиснете и задържете POWER за повече от 2 секунди.
 - ↳ Подсветката на дисплея се изключва.

4 Възпроизвеждане

Пускане на дискове

- 1 Натиснете DISC 1/2/3 за да изберете източник диск.
- 2 Натиснете OPEN/CLOSE на основния уред, за да отворите отделението за дискове.
- 3 Сложете в поставките за дискове до два диска с надписите нагоре.
 - За да заредите третия диск, натиснете DISC CHANGE на основния уред, за да се завъртят поставките за дискове.

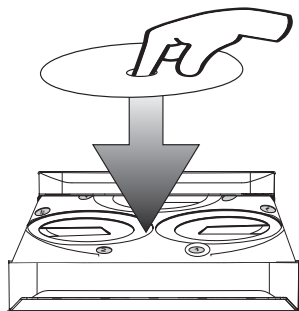

- 4 Натиснете OPEN/CLOSE на основния уред, за да затворите отделението за дискове.
- 5 Натиснете ►||, за да започне възпроизвеждането.
 - За да изберете диск, натиснете DISC 1/2/3.
 - За да спрете на пауза или продължите възпроизвеждането, натиснете ►||.
 - За да спрете възпроизвеждането, натиснете ■.
 - За да изберете друга песен, натиснете ◀|▶ или бутон с цифра.
 - За да изберете албум, натиснете ALB/PRESET+/-.
 - За търсене в песента натиснете и задръжте ◀◀/▶▶, след което освободете, за да продължи нормалното възпроизвеждане.

Възпроизвеждане от USB

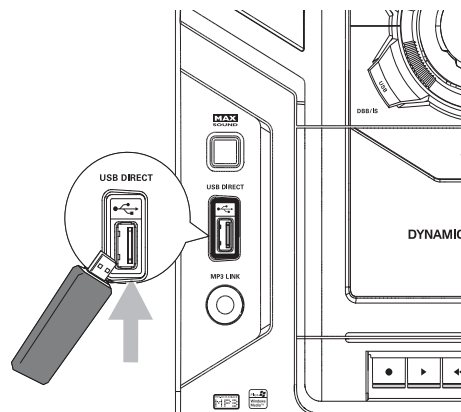

Забележка

- Уверете се, че USB устройството съдържа аудио в съвместим формат (вижте "Информация за възпроизвеждането от USB" на страница 20).

- 1 Пхнете USB конектора на устройството в буксата ◀▶.
- 2 Натиснете USB, за да изберете източник USB.
- 3 Натиснете ALB/PRESET+/-, за да изберете папка.
- 4 Натиснете ◀|▶, за да изберете аудио файл.
- 5 Натиснете ►||, за да започне възпроизвеждането.
 - За да спрете на пауза или продължите възпроизвеждането, натиснете ►||.
 - За да спрете възпроизвеждането, натиснете ■.
 - За търсене в аудио файла натиснете и задръжте ◀◀/▶▶, след което освободете, за да продължи нормалното възпроизвеждане.

Пускане на касети

Забележка

- Когато сте пуснали или записвате касета, източникът на звук не може да бъде променен.

- 1 Натиснете TAPE на основния уред, за да изберете източник касета.

- 2 Издърпайте OPEN▲ на предния панел, за да отворите капачето на бутоните за касета.
 - 3 Натиснете ■▲, за да отворите вратичката за касетата.
 - 4 Поставете касетата с отворената страна надолу и пълната ролка отляво.
 - 5 Натиснете ►, за да пуснете касетата.
 - За да спрете на пауза или продължите, натиснете II.
 - За да превъртите касетата назад/напред натиснете ◀◀/▶▶.
 - За да спрете възпроизвеждането, натиснете ■▲.
-





Възпроизвеждане от външно устройство

През този уред можете също да слушате и външно аудио устройство.

- 1 Натиснете MP3-LINK, за да изберете източник MP3.
- 2 Свържете включения в комплекта MP3 LINK кабел към:
 - MP3 LINK буксата (3.5 mm) на уреда.
 - Буксата за слушалки на външното устройство.
- 3 Пуснете устройството (вижте ръководството на устройството).

5 Опции при възпроизвеждане

Повтаряне и разбъркано възпроизвеждане

- 1 Натиснете неколккратно MODE, за да изберете:
 -  : Текущата песен се повтаря постоянно.
 -  ALL: Всички песни се повтарят постоянно.
 -  ALL: Всички песни се възпроизвеждат разбъркано с постоянно повтаряне.
 -  : Всички песни се възпроизвеждат разбъркано.
- 2 За да се върнете към нормално възпроизвеждане, натиснете неколккратно MODE, докато на дисплея вече не се показва режим на възпроизвеждане.







Полезна информация

- Разбърканото възпроизвеждане не може да се избере при възпроизвеждане на програмирани песни.

Програмиране на песни

Можете да програмирате максимум 40 песни.

- 1 При спряно положение в режим CD/USB натиснете PROG, за да активирате режима на програмиране.
 - ↳ На дисплея мига [PROG].
- 2 За MP3/WMA песни натиснете ALB/PRESET +/-, за да изберете албум.
- 3 Натиснете  , за да изберете номера на песента, след което натиснете PROG за да потвърдите.
- 4 Повторете стъпки 2 и 3, за да изберете и запаметите всички песни в програмата.
- 5 Натиснете , за да пуснете програмираните песни.
 - ↳ По време на възпроизвеждане, на дисплея се появява [PROG].
 - За да изтриете програмата, в спряно положение натиснете .

Показване на информация за възпроизвеждането

- 1 По време на възпроизвеждане натиснете неколккратно DISPLAY/CLOCK, за да изберете друга информация за възпроизвеждането.

6 Регулиране на звука и звуковите ефекти



Забележка

- Звук MAX и DSC (цифров контрол на звука) не могат да се активират едновременно.

Усилване/намаляване на звука

- 1 По време на възпроизвеждане натиснете VOL +/-, за да увеличите/намалите звука.

Спиране на звука

- 1 По време на възпроизвеждане натиснете MUTE за да спрете/пуснете звука.

Усилване на звуковата мощност

MAX SOUND мигновено увеличава мощността на звука.

- 1 Натиснете MAX, за да включите или изключите усилването на звуковата мощност.
 - ↳ Ако е активиран звук MAX, на дисплея се появява MAX.

Избор на предварително настроен звуков ефект

DSC (цифров контрол на звука) ви дава възможност да използвате специални звукови ефекти.

- 1 По време на възпроизвеждане натиснете неколкократно DSC, за да изберете:
 - [JAZZ] (джаз)
 - [ROCK] (рок)

- [TECHNO] (техно)
- [OPTIMAL] (оптимален)

Усилване на басите

За всеки DSC избор автоматично се генерира най-добрата DBB (динамично увеличение на баса) настройка. Можете ръчно да изберете DBB настройката, която е най-подходяща за средата, в която слушате.

- 1 По време на възпроизвеждане натиснете неколкократно DBB/IS, за да изберете:
 - DBB 1
 - DBB 2
 - DBB 3
 - DBB off (изкл.)
 - ↳ Ако функцията DBB е активирана, на дисплея се появява DBB.

Невероятен съраунд

Можете да обогатите звука с виртуален съраунд.

- 1 Натиснете и задръжте DBB/IS, за да включите или изключите невероятния съраунд.
 - ↳ Ако е активиран невероятният съраунд, на дисплея се появява [INC SURR].

Настройка на звука според акустиката на помещението

- 1 По време на възпроизвеждане натиснете неколкократно VAC, за да изберете вид среда на слушане:
 - [HALL] (зала)
 - [CINEMA] (кино)
 - [CONCERT] (концерт)

7 Слушане на радио

Настройка на радио станция

- 1 Натиснете неколкократно TUN, за да изберете FM или MW.
- 2 Натиснете и задръжте ◀▶ за повече от 2 секунди.
 - ↳ На дисплея се появява [SEARCH] (търсене).
 - ↳ Радиото автоматично хваща станция със силен сигнал.
- 3 Повторете стъпка 2. за да настроите повече станции.
 - За да настроите слаба станция, натиснете неколкократно ◀▶, докато намерите оптимален сигнал.

Автоматично програмиране на радио станциите

Можете да програмирате максимум 40 радио станции.

- 1 В режим тунер натиснете и задръжте PROG за повече от 2 секунди, за да активирате режима на автоматично програмиране.
 - ↳ На дисплея се появява [AUTO].
 - ↳ Всички налични станции се програмират по реда на силата на сигнала.
 - ↳ Първата програмирана радио станция се излъчва автоматично.

Ръчно програмиране на радио станциите

Можете да програмирате максимум 40 радио станции.

- 1 Настройте някоя радио станция. (вижте "Настройка на радио станция" на страница 17)

- 2 Натиснете PROG, за да активирате режима на програмиране.
 - ↳ На дисплея мига [PROG].
- 3 Натиснете ALB/PRESET+/-, за да зададете номер за тази радио станция, след което натиснете PROG за да потвърдите.
 - ↳ На дисплея се появява зададеният номер и честотата на запазената станция.
- 4 Повторете горните стъпки, за да програмирате още станции.



Полезна информация

- За да изтриете програмирана станция, запазете друга станция на нейното място.

Избор на запазена радио станция

- 1 В режим тунер натиснете ALB/PRESET+/-, за да изберете номер на запазена станция.



Полезна информация

- Поставете антената колкото може по-далеч от телевизори, видео плейъри или други източници на излъчване.
- За оптимален обхват разтегнете напълно и регулирайте положението на антената.

FM станции с RDS

Системата за радио данни (RDS) е услуга, която изпраща допълнителна информация заедно с FM станциите.

Когато слушате FM станция с RDS сигнал, на дисплея се появява "RDS".

Показване на RDS информацията

- 1 За FM станция с RDS, натиснете неколкократно RDS, за да се покаже различната информация.

8 Записване



Забележка

- За запис използвайте само нормални касети (IEC Type I), чиито крачета за защита против запис не са счупени.
- Когато сте пуснали или записвате касета, източникът на звук не може да бъде променен.

Автоматично записване от CD на касета

- 1 Изберете източник диск.
- 2 Заредете диск.
- 3 Издърпайте OPEN▲ на предния панел, за да отворите капачето на бутоните за касета.
- 4 Натиснете ■▲, за да отворите вратичката за касетата.
- 5 Заредете касетата с отворената страна надолу и пълната ролка отляво.
- 6 Натиснете ●, за да започне записването.
 - ↳ Възпроизвеждането на диска започва автоматично от началото му.
 - За да спрете записването на пауза, натиснете II. За да продължите записването, отново натиснете II.
 - За да спрете записването, натиснете ■▲.

Записване на част от диск на касета

- 1 По време на възпроизвеждане натиснете и задръжте ◀◀/▶▶ за търсене, след което освободете бутона.
 - За да изберете песен, натиснете I◀/▶I.
- 2 Натиснете ▶II, за да спрете диска на пауза.
- 3 Заредете касетата.
- 4 Натиснете ●, за да започне записването.
 - ↳ Възпроизвеждането на диска продължава автоматично.
 - За да спрете записването на пауза, натиснете II. За да продължите записването, отново натиснете II.
 - За да спрете записването, натиснете ■▲.

Записване от радиото на касета

- 1 Настройте желаната радио станция (вижте "Настройка на радио станция" на страница 17).
- 2 Издърпайте OPEN▲ на предния панел, за да отворите капачето на бутоните за касета.
- 3 Натиснете ■▲, за да отворите вратичката за касетата.
- 4 Заредете касетата.
- 5 Натиснете ●, за да започне записването.
 - За да спрете записването на пауза, натиснете II. За да продължите записването, отново натиснете II.
 - За да спрете записването, натиснете ■▲.



Полезна информация

- Най-доброто ниво на записване се задава автоматично. Проявяната на силата на звука и звуковите ефекти не влияе на записа.
- Качеството на записа може да варира в зависимост от използвания източник и касета.



9 Други функции

Настройка на таймера за аларма

Този уред може да се използва като часовник с аларма. Дискът, радиото или USB устройството се активира и започва възпроизвеждане в зададения час.

- 1 Уверете се, че сте настроили часовника правилно (вижте "Настройка на часовника" на страница 12).
- 2 Натиснете POWER, за да превключите в режим на готовност.
- 3 Натиснете и задържете TIMER за повече от 2 секунди.
 - ↳ Появява се подканване за избор на източник.
- 4 Натиснете DISC 1/2/3 или TUN или USB, за да изберете източник.
- 5 Натиснете TIMER за да потвърдите.
 - ↳ Появяват се цифрите на часовника и започват да мигат.
- 6 Натиснете ALB/PRESET+/-, за да настроите часа.
- 7 Натиснете ◀▶, за да настроите минутите.
- 8 Натиснете TIMER за да потвърдите.
 - ↳ Таймерът е настроен и активиран.

Активиране и деактивиране на таймера за аларма

- 1 Натиснете неколккратно TIMER при включен уред.
 - ↳ Ако таймерът е активиран, на дисплея се появява .
 - ↳ Ако таймерът е деактивиран,  изчезва от дисплея.



Забележка

- Таймерът за аларма не може да бъде настроен в режим MP3 LINK.



Полезна информация

- Ако е избран източник диск/USB и аудио не може да бъде възпроизведено, автоматично се активира тунерът.

Настройка на таймера за сън

Този уред може автоматично да преминава в режим на готовност след зададен период от време.

- 1 Натиснете неколккратно SLEEP при включен уред, за да изберете период от време (в минути).
 - ↳ Когато таймерът за сън е активиран, на дисплея се появява zZ.

Деактивиране на таймера за сън

- 1 Натиснете неколккратно SLEEP, докато на дисплея се появи [OFF].
 - ↳ Когато таймерът за сън е деактивиран, zZ изчезва от дисплея.

Караоки

Можете да свържете микрофон (не е включен в комплекта) и да пеете заедно с източник на музика.

- 1 Настройте MIC LEVEL 1/2 на минимално ниво.
- 2 Свържете микрофон към MIC 1/2 буксата на уреда.
- 3 Натиснете DISC 1/2/3, TUN, USB или MP3-LINK, за да изберете източник и стартирайте възпроизвеждането.
- 4 Пейте на микрофона.
 - За да усилите/намалите звука на източника, натиснете VOL +/-.
 - За да усилите/намалите звука на микрофона, завъртете MIC LEVEL 1/2.

10 Информация за продукта

Забележка

- Информацията за продукта подлежи на промени без предизвестие.

Спецификации

Усилвател

Обща изходна мощност	240 W RMS
Честотна характеристика	60 - 16 kHz
Съотношение на сигнал към шум	>67 dB A (IEC)
Допълнителен вход	500 mV / 1000 mV

Диск

Вид лазер	полупроводник
Диаметър на диска	12 cm / 8 cm
Съвместими дискове	CD-DA, CD-R, CD-RW, MP3-CD, WMA-CD
Аудио DAC	24 Bits / 44.1 kHz
Общо хармонично изкривяване	<1.5%
Честотна характеристика	60 Hz -16 kHz (44.1 kHz)
Съотношение на сигнал към шум	>60 dBA

Тунер

	240 W RMS
Честотен обхват	87.5 - 108 MHz
Стъпка на настройване	50 KHz (FM); 9KHz (MW)
Брой запаметени станции	40
FM	75 ohm проводник
MW	Пръстеневидна антена полупроводник
Високоговорители	12 cm / 8 cm
Импеданс на високоговорителите	6 ohm
Уфер	2 x 5.25"
Туитер	2 x 1.75"
Размери (Ш x В x Д)	249 x 344 x 250 mm
Тегло	3.58 kg всеки

Обща информация

АС захранване	220 - 230 V, 50 Hz
Консумация на енергия при работа	120 W
Консумация на енергия в режим на готовност	<15 W
Консумация на енергия в ECO режим на готовност	≤1 W
USB	Версия 2.0/1.1
Размери на основния уред (Ш x В x Д)	265 x 310 x 403 mm
Тегло (без високоговорителите)	6.09 kg

Информация за възможностите при възпроизвеждане от USB

Съвместими USB устройства:

- USB флаш памет (USB 2.0 или USB 1.1)
- USB флаш плейъри (USB 2.0 или USB 1.1)
- Памет-карти (за работа с този уред се изисква допълнителен четец за памет-карти)

Съвместими формати:

- Формат на USB или памет файла FAT12, FAT16, FAT32 (големината на сектора: 512 байта)
- MP3 битрейт: 32-320 Kbps и променлив битрейт
- WMA v9 или по-стара
- Поддиректории на максимум 8 нива
- Брой албуми/папки: максимум 99
- Брой песни/заглавия: максимум 999
- ID3 tag v2.0 или по-нова
- Име на файловете в Unicode UTF8 (максимална дължина: 128 байта)

Несъвместими формати:

- Празни албуми: празният албум е албум, който не съдържа MP3/WMA файлове и не се показва на дисплея.
- Файловете с несъвместими формати се пропускат. Например Word документи (.doc) или MP3 файлове с разширение .dlf се пренебрегват и не се възпроизвеждат.
- AAC, WAV, PCM аудио файлове
- DRM защитени WMA файлове (.wav, .m4a, .m4p, .mp4, .aac)
- WMA файлове, които не са в Lossless формат

Поддържани MP3 диск формати

- ISO9660, Joliet
- Максимален брой заглавия: 999 (в зависимост от дължината на името на файла)
- Максимален брой албуми: 99
- Поддържани честоти на семплиране: 32 kHz, 44.1kHz, 48 kHz
- Поддържан битрейт: 32~320 (kbps), променлив битрейт
- ID3 tag v2.0 или по-нова
- Максимален брой нива на поддиректориите 8

Поддръжка

Почистване на корпуса

- Използвайте мека кърпа, леко навлажнена с разтвор на лек перилен препарат. Не използвайте разтвори, съдържащи алкохол, спирт, амоняк или абразиви.

Почистване на дисковете

- Когато дискът се замърси, почистете го с почистваща кърпа. Избършете диска с движения от центъра навън.



- Не използвайте разтворители като бензол, разреждател, почистващи препарати или антистатични спрейове, предназначени за аналогови плочи.

Почистване на лещата на лазера

- След продължителна употреба, върху лещата на лазера може да се натрупа прах. За да се гарантира добро качество на възпроизвеждането, почистете лещата на лазера с почистващ препарат за лещи PHILIPS или друг вид почистващо средство за лещи, предлагано на пазара. Следвайте инструкциите на почистващото средство.

Почистване на главите и пътечките за лентата на касетата

- За да се гарантира добро качество на записване и възпроизвеждане, почиствайте главите А, осите В и притискащите ролки С след всеки 50 часа работа.
- Използвайте клечка с памучен тампон, леко навлажнена с почистваща течност или алкохол.

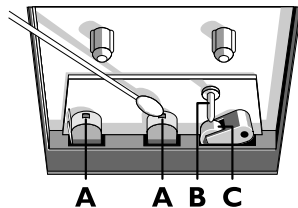

- Можете също да почистите главите като пуснете почистваща касета веднъж.

Демагнетизиране на главите

- Използвайте демагнетизираща касета, която се продава от вашия дилър.

11 Отстраняване на проблеми



Предупреждение

- Никого не махайте капаците на уреда.

За да се запази валидността на гаранцията, никога не се опитвайте да поправяте системата сами.

Ако срещнете проблеми при използването на този уред, поверете следните точки преди да потърсите сервизно обслужване. Ако проблемът остане неразрешен, отидете на уеб сайта на PHILIPS www.philips.com/welcome. Когато се свързвате с PHILIPS, уредът трябва да е близо до вас и да разполагате с номера на модела и серийния номер.

Няма захранване

- Уверете се, че захранващият щепсел на уреда е свързан правилно.
- Уверете се, че в контакта има захранване.
- За да спести енергия, уредът автоматично преминава в режим на готовност 15 минути след като е завършило възпроизвеждането, ако не бъде натиснат бутон.

Няма звук или лош звук

- Регулирайте силата на звука.
- Уверете се, че високоговорителите са свързани правилно.
- Проверете дали оголените проводници на високоговорителите са стегнати в клемите.

Звукът отляво и отдясно е разменен

- Проверете връзките и местоположението на високоговорителите.

Уредът не реагира

- Изключете и пак включете захранващия щепсел, след което отново включете системата.

Дистанционното управление не работи

- Преди да натиснете някой бутон, първо изберете правилния източник от дистанционното управление, вместо от основния уред.
- Намалете разстоянието между дистанционното управление и устройството.

- Поставете батериите, като внимавате поляритетите им (знаците +/-) да са ориентирани както е показано.
- Сменете батериите.
- Насочете дистанционното управление директно към сензора отпред на основния уред.

Не се открива диск

- Поставете диск.
- Проверете дали дискът не е поставен обратно.
- Изчакайте докато кондензираната влага върху лещата се изчисти.
- Сменете или почистете диска.
- Използвайте финализиран диск или диск с подходящ формат.

Някои от файловете в USB устройството не се появяват на дисплея

- Броят на папките или файловете в USB устройството е надвишил определен лимит. Този феномен не е неизправност.
- Форматите на тези файлове са несъвместими.

USB устройството е несъвместимо

- USB устройството е несъвместимо с уреда. Пробвайте с друго.

Лош сигнал на радиото

- Увеличете разстоянието между уреда и вашия телевизор или видео плейър.
- Ако сигналът е твърде слаб, нагласете антената или свържете външна антена за по-добро улавяне на сигнала.

Настройката на часовника/таймера е изтрита

- Захранването е било прекъснато или захранващият кабел е бил изключен.
- Настройте отново часовника/таймера.

Таймерът не работи

- Настройте часовника правилно.
- Включете таймера.



Център за обслужване на клиенти

Безплатен телефонен номер
00 800 11 544 24

E-mail: чрез страницата за поддръжка на адрес

www.philips.bg

