

Reģistrējiet savu preci un saņemiet atbalstu
www.philips.com/welcome

DC295



Lietošanas instrukcija

PHILIPS

Satura rādītājs

1. Svarīgi	3
Drošība	3
Jūsu ievēribai	3
2. Jūsu dokstacijas izklaides sistēma	5
Ievads	5
Iepakojuma saturs	5
Galvenās ierīces pārskats	6
Tālvadības pults pārskats	7
3. Darbības uzsākšana	8
Bateriju uzstādīšana	8
Laika un datuma iestatīšana	9
Ieslēgšana	9
4. Atskaņošana	10
Atskaņošana no iPod/iPhone/iPad	10
Atskaņošana no ārējas ierīces	10
5. Radio klausīšanās	11
Radiostacijas noregulēšana	11
Radiostaciju programmēšana	11
Saglabātās radiostacijas izvēlēšanās	11
6. Citas funkcijas	12
Modinātāja taimera iestatīšana	12
Izslēgšanās taimera iestatīšana	13
Displeja spilgtuma regulēšana	13
7. Skaņas regulēšana	13
Skaļuma līmeņa regulēšana	13
Skaņas izslēgšana	13
Iepriekšnoteikta skaņas efekta izvēlēšanās	13
Basu pastiprināšana	13
8. Informācija par precī	14
Specifikācijas	14
9. Darbības traucējumu novēršana	15

1. Svarīgi

Drošība



Brīdinājums

- Nekad nenoņemiet ierīces korpusu.
 - Nekad neeļojiet nevienu no šīs ierīces detaļām.
 - Nekad nenovietojiet šo ierīci uz citas elektriskās aparatūras.
 - Novietojiet ierīci tiešā saules gaismā, atklātas liesmas vai karstuma avotu tuvumā.
 - Nodrošiniet, lai barošanas vads, kontaktdakša un elektrotīkla rozete vienmēr ir viegli pieejami, lai vajadzības gadījumā atvienotu ierīci no elektrības.
 - Izmantojiet tikai lietošanas instrukcijā uzskaitītos barošanas padeves veidus.
-
- Baterijas (bateriju paku vai uzstādītās baterijas) nedrīkst pakļaut pārmērīgam karstumam, piemēram, tiešiem saules stariem, ugunij u.tml.
 - BRĪDINĀJUMI par bateriju lietošanu – lai novērstu bateriju iztecešanu, kas var radīt savainojumus, kā arī īpašuma vai tālvadības pults bojājumus:
 - Ievietojiet baterijas pareizi, atbilstoši uz tālvadības pults norādītajai + un – polaritātei.
 - Nelietojiet kopā dažāda veida baterijas (vecas un jaunas vai oglekļa un sārnu u.tml.).
 - Ja tālvadības pults ilgāku laiku netiek lietota, izņemiet baterijas.
 - Vienmēr atstājiet apkārt ierīcei pietiekami daudz brīvas vietas, lai nodrošinātu tās ventilāciju.
 - Ierīci nedrīkst apšļakstīt vai apliet ar nekādiem šķidrumiem.
 - Novietojiet uz ierīces nekādus priekšmetus, kas var to apdraudēt (piemēram, ar šķidrumu pildītus traukus, aizdegts sveces).
 - Gadījumā, ja ierīces atvienošanai no elektrotīkla tiek izmantota adaptera kontaktdakša, tad šai atvienošanas ierīcei ir jābūt darba kārtībā, viegli pieejamai un ērti izraujamai no elektrotīkla rozetes.



Piezīme

- Izņemiet bateriju, ja tā ir izlietota vai netiks lietota ilgāku laiku.
 - Baterijas satur ķīmiskas vielas, tādēļ tās ir jāizmēģina specializētā bateriju savākšanas punktā.
 - Perhlorātu materiālam – var būt piemērojami īpaši noteikumi. Skatiet www.dtsc.ca.gov/hazardouswaste/perchlorate.
-
- Ierīcē/tālvadības pultī var būt monētas/pogas tipa baterija, kuru ir iespējams norīt. Vienmēr glabājiet bateriju bērniem nepieejamā vietā! Ja baterija tiek norīta, tā var radīt nopietnus savainojumus vai pat izraisīt nāvi. Smagi iekšēji apdegumi var rasties jau divu stundu laikā pēc baterijas norīšanas.
 - Ja jums ir aizdomas, ka baterija ir tikusi norīta vai arī tā ir iekļuvusi jebkurā no ķermeņa daļām, nekavējoties meklējiet medicīnisko palīdzību.
 - Veicot bateriju nomaiņu, vienmēr glabājiet visas jaunās un lietotās baterijas bērniem nepieejamā vietā. Kad esat nomainījis baterijas, pārliecinieties, vai bateriju nodalījums ir pilnībā aizvērts.
 - Ja bateriju nodalījumu nevar pilnībā aizvērt, pārtrauciet ierīces lietošanu. Novietojiet ierīci bērniem nepieejamā vietā un sazinieties ar ražotāju.

Jūsu ievēribai

Jebkādas Philips Consumer Lifestyle tieši neapstiprinātas ierīces izmaiņas vai modifikācijas var liegt lietotājam ierīces turpmākas izmantošanas tiesības.



Šī ierīce atbilst Eiropas Savienības noteikumiem par radiotraucējumiem.



Jūsu ierīce ir izstrādāta un izgatavota, izmantojot augstas kvalitātes materiālus un sastāvdaļas, kurus var pārstrādāt un lietot atkārtoti.



Ja ierīce ir marķēta ar īpašu simbolu – pārsvītrotu atkritumu konteineru, tas nozīmē, ka tā atbilst Eiropas Savienības direktīvas 2002/96/EK prasībām.

Lūdzu, iepazīstieties ar vietējiem noteikumiem par elektrisko un elektronisko ierīču atsevišķas savākšanas sistēmu.

Lūdzu, rīkojieties saskaņā ar vietējiem noteikumiem un neizmetiet nolietotās elektroierīces kopā ar parastiem sadzīves atkritumiem. Pareiza jūsu nolietotās elektroierīces utilizācija palīdzēs novērst iespējamo kaitējumu apkārtējai videi un cilvēku veselībai.



Jūsu ierīce satur baterijas, uz kurām attiecas Eiropas Savienības direktīvas 2006/66/EK prasības. Tā nosaka, ka baterijas nedrīkst izmest kopā ar parastiem sadzīves atkritumiem. Lūdzu, iepazīstieties ar vietējiem noteikumiem par bateriju atsevišķu savākšanu, jo pareiza izlietoto bateriju utilizācija palīdzēs novērst iespējamo kaitējumu apkārtējai videi un cilvēku veselībai.

Vides aizsardzībai

Ražotājs ir izvairījies no visa nevajadzīgā iepakojuma lietošanas. Ierīces iepakojums ir izveidots tā, lai to varētu viegli sadalīt triju veidu materiālos: kartonā (kaste), putu polistirolā (amortizācijas materiāls) un polietilēnā (maisiņi, aizsargājošā loksne).

Šī ierīce sastāv no materiāliem, kurus ir iespējams pārstrādāt un lietot atkārtoti, ja tās izjaukšanu veic specializētā uzņēmumā.

Lūdzu, ievērojiet vietējos noteikumus par iepakojuma materiālu, izlietoto bateriju un nolietoto ierīču utilizāciju.

Made for



iPod



iPhone



iPad

“Made for iPod” (izgatavots iPod), “Made for iPhone” (izgatavots iPhone) un “Made for iPad” (izgatavots iPad) nozīmē, ka elektroniskā papildierīce ir izstrādāta savienošanai un lietošanai tieši ar iPod, iPhone un iPad un tā ir izstrādātāja sertificēta par atbilstību “Apple” veikspējas standartiem. “Apple” nav atbildīgs par šīs ierīces darbību vai tās atbilstību drošības un reglamentējošiem standartiem. Lūdzu, ņemiet vērā, ka šīs papildierīces lietošana kopā ar iPod, iPhone vai iPad var ietekmēt bezvadu savienojuma veikspēju.

“iPod” un “iPhone” ir “Apple Inc.” preču zīmes, kuras ir reģistrētas ASV un citās valstīs. “iPad” ir “Apple Inc.” preču zīme.

II izolācijas klases aparatūras simbols:



Šī ir II izolācijas klases ierīce ar dubultu izolāciju un bez aizsargājošā zemējuma.

2. Jūsu dokstacijas izklaides sistēma

Apsveicam ar jūsu pirkumu un laipni lūdzam Philips! Lai pilnībā iegūtu no atbalsta, ko piedāvā Philips, reģistrējiet savu preci www.philips.com/welcome.

Ievads

Ar šo ierīci jūs varat klausīties radio, kā arī mūziku no iPod, iPhone, iPad un citām audioierīcēm.

Radio, iPod, iPhone vai iPad ir iespējams iestatīt kā modinātāja taimerī. Jūs varat iestatīt divus modinātāja taimerus, kas ieslēgsies dažādos laikos.

Iepakojuma saturs

Pārbaudiet un atpazīstiet iepakojuma saturu:

- Galvenā ierīce
- Tālvadības pults (ar bateriju)
- Drukātie materiāli

Galvenās ierīces pārskats

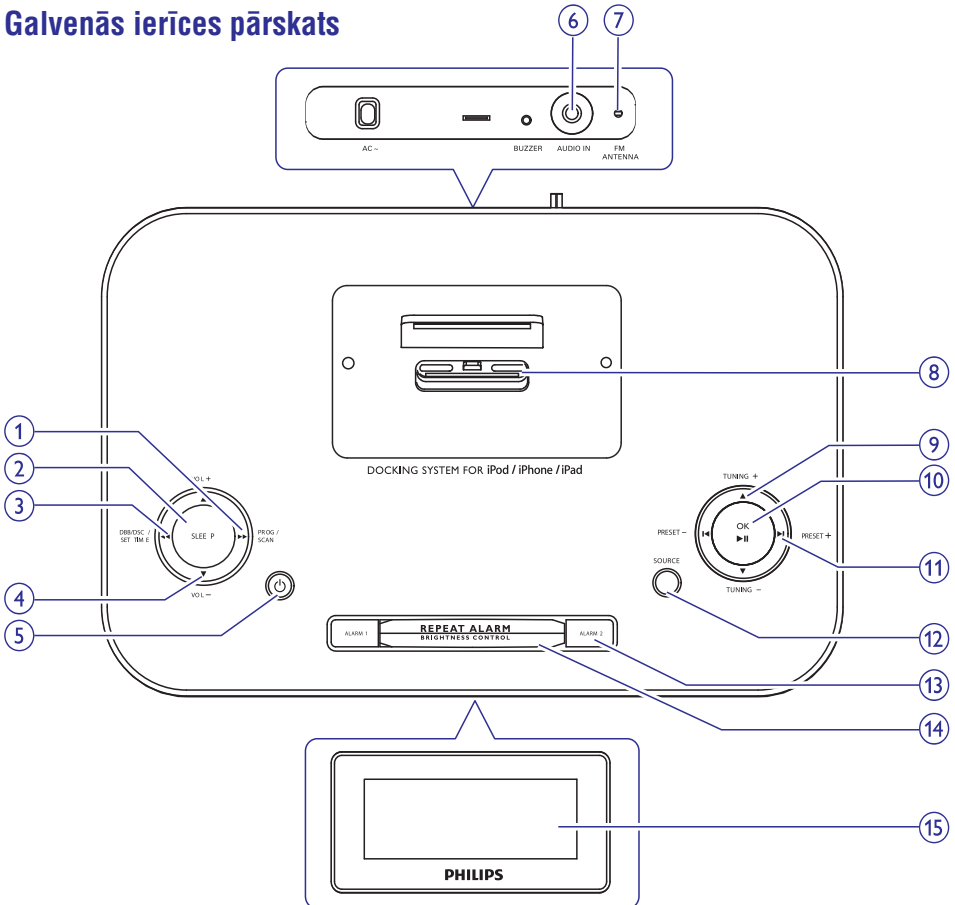

1. PROG/SCAN (Programmēt/Meklēt)

- Programmēt radiostacijas.
- Automātiski meklēt radiostacijas.
- Dokstacijas režīmā meklēt ieraksta ietvaros.

2. SLEEP (Izslēgšanās)

- Iestatīt izslēgšanās taimeri.

3. DBB/DSC/SET TIME (Dinamiskais basu pastiprinājums/Digitālā skaņas kontrole/Iestatīt laiku)

- Gaidstāves režīmā iestatīt dienu, mēnesi un gadu.
- Citos režīmos pārmaiņus aktivizēt/deaktivizēt DBB (Dinamisko basu pastiprinājumu) vai arī DSC (Digitālās skaņas kontroles) skaņas efektu.

- Dokstacijas režīmā meklēt ieraksta ietvaros.

4. VOL +/VOL - (Skaļums +/Skaļums -)

- Regulēt skaļumu.

5.

- Ieslēgt ierīci vai pārslēgt to gaidstāves režīmā.
- Apturēt modinātāju.

6. AUDIO IN (Audio ievade)

- Izvēlēties ārējas audioierīces atskaņošanas avotu.

7. FM ANTENNA (FM antena)

- Uzlabot FM uztveršanu.

8. Dokstacija iPod/iPhone/iPad

9. TUNING +/TUNING -

(Noregulēt +/Noregulēt -)

- Pārvietoties starp iPod/iPhone izvēlnēm.
- Gaidstāves režīmā regulēt minūšu un stundu formātu.
- Iestatot modinātāju, noregulēt modinātāja laiku un skaļumu un izvēlēties skaņas avotu.
- Noregulēt FM radiostaciju.

10. OK

- Sākt vai pauzēt iPod/iPhone/iPad atskaņošanu.
- Apstiprināt izvēli.
- Izvēlēties FM stereo vai FM mono.

11. PRESET +/PRESET - (Atmiņa +/Atmiņa -)

- Pārlēkt uz nākamo/iepriekšējo ierakstu.
- Izvēlēties atmiņā saglabātu radiostaciju.
- Dokstacijas režīmā meklēt ieraksta ietvaros.

12. SOURCE (Avots)

- Izvēlēties atskaņošanas avotu: dokstacija, FM radio vai audio ievade.

13. ALARM 1/ALARM 2 (Modinātājs 1/Modinātājs 2)

- Iestatīt modinātāju.
- Aplūkot modinātāja iestatījumus.
- Aktivizēt/deaktivizēt modinātāja taimeru.

14. REPEAT ALARM/BRIGHTNESS CONTROL (Atkārtot modinātāju/Spilgtuma kontrole)

- Ieslēgt modinātāja snaudu.
- Noregulēt displeja spilgtumu.

15. Displeja panelis

- Parādīt pašreizējo statusu.

Tālvadības pults pārskats

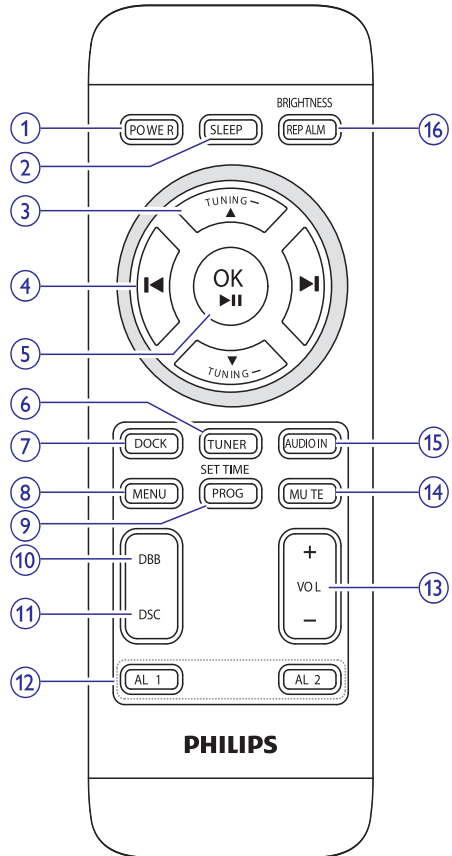

1. POWER (Ieslēgšana)

- Ieslēgt ierīci vai pārslēgt to gaidstāves režīmā.
- Apturēt modinātāju.

2. SLEEP (Izslēgšanās)

- Iestatīt izslēgšanās taimeru.

3. TUNING +/TUNING - (Noregulēt +/Noregulēt -)

- Pārvietoties starp iPod/iPhone izvēlnēm.
- Gaidstāves režīmā regulēt minūšu un stundu formātu.
- Iestatot modinātāju, noregulēt modinātāja laiku un skaļumu un izvēlēties skaņas avotu.
- Noregulēt FM radiostaciju.

... Jūsu dokstacijas izklaides sistēma

4. ◀▶

- Pārlēkt uz iepriekšējo/nākamo audiofailu.
- Izvēlēties atmiņā saglabātu radiostaciju.
- Dokstacijas režīmā meklēt ieraksta ietvaros.

5. OK▶▶

- Sākt vai pauzēt iPod/iPhone/iPad atskaņošanu.
- Apstiprināt izvēli.
- Izvēlēties FM stereo vai FM mono.

6. TUNER (Radiouztvērējs)

- Izvēlēties radiouztvērēja atskaņošanas avotu.

7. DOCK (Dokstacija)

- Izvēlēties iPod/iPhone/iPad atskaņošanas avotu.

8. MENU (Izvēlne)

- Izvēlēties iPod/iPhone izvēlni.

9. SET TIME/PROG (Iestatīt laiku/Programmēt)

- Gaidstāves režīmā iestatīt pulksteni un datumu.
- Programmēt radiostacijas.

10. DBB (Dinamiskais basu pastiprinājums)

- Ieslēgt vai izslēgt dinamisko basu pastiprinājumu.

11. DSC (Digitālā skaņas kontrole)

- Izvēlēties iepriekšnoteiktu skaņas efektu.

12. AL1/AL2 (Modinātājs 1/Modinātājs 2)

- Iestatīt modinātāju.
- Aplūkot modinātāja iestatījumus.
- Aktivizēt/deaktivizēt modinātāja taimeru.

13. VOL +/- (Skaļums +/-)

- Regulēt skaļumu.

14. MUTE (Klusums)

- Izslēgt skaļumu.

15. AUDIO IN (Audio ievade)

- Izvēlēties ārējas audioierīces atskaņošanas avotu.

16. REP ALM/BRIGHTNESS (Atkārtot modinātāju/Spilgtums)

- Ieslēgt modinātāja snaudu.
- Noregulēt displeja spilgtumu.

3. Darbības uzsākšana



Uzmanību

- Vadības taustiņu vai regulējumu nepareiza lietošana vai arī šajā instrukcijā neparedzētu manipulāciju veikšana var izraisīt kaitīgu radiācijas starojumu vai citas bīstamas sekas.

Šajā nodaļā sniegtos norādījumus vienmēr izpildiet noteiktajā secībā.

Sazinoties ar Philips, jums tiks pajautāti šīs ierīces modeļa un sērijas numuri. Modeļa un sērijas numuri ir norādīti identifikācijas datu plāksnītē šīs ierīces apakšā. Pierakstiet šos numurus šeit:

Modeļa Nr. _____

Sērijas Nr. _____

Bateriju uzstādīšana



Piezīme

- Kā ierīces barošanas avotu jūs varat izmantot vienīgi maiņstrāvas elektrotīkla barošanu. Baterijas (nav iekļautas komplektācijā) ir paredzētas rezerves nolūkā.

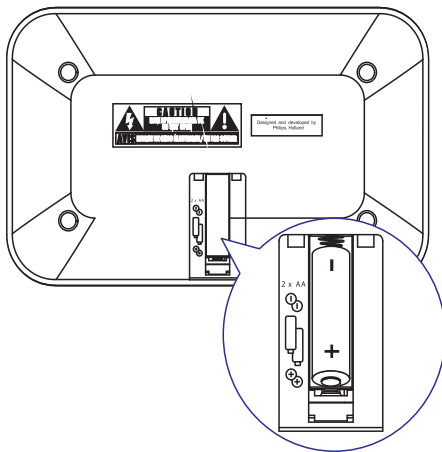

... Darbības uzsākšana

1. Atveriet bateriju nodalījumu.
2. Ievietojiet 2 x AA izmēra baterijas, ievērojot pareizu norādīto polaritāti (+/-).
3. Aizveriet bateriju nodalījumu.

! Uzmanību

- Sprādzienbīstamības risks! Sargājiet baterijas no karstuma, tiešiem saules stariem vai uguns. Nekad nemetiet baterijas ugunī.
- Samazināta bateriju darbības mūža risks! Nelietojiet kopā dažādu zīmolu vai veidu baterijas.
- Ierīces bojājumu risks! Ja tālvadības pults ilgāku laiku netiek lietota, izņemiet no tās baterijas.

Laika un datuma iestatīšana

1. Gaidstāves režīmā nospiediet un 3 sekundes turiet nospiestu taustiņu **SET TIME**.
↳ Sāk mirgot **[24H/12H]**, un jūs varat dzirdēt pīkstieni.
2. Nospiediet taustiņu **TUNING +** vai **TUNING -**, lai izvēlētos 12/24 stundu laika formātu.
3. Nospiediet taustiņu **OK**, lai apstiprinātu.
↳ Displejā parādās 0:00, un sāk mirgot stundu iestatījuma cipari.
4. Spiediet taustiņu **TUNING +/TUNING -**, lai iestatītu stundas.
5. Nospiediet taustiņu **OK**, lai apstiprinātu.
↳ Sāk mirgot minūšu iestatījuma cipari.
6. Atkārtojiet 4. – 5.soli, lai iestatītu minūtes, dienu, mēnesi un gadu.

* Padoms

- 12 stundu laika formātā displejā parādās **[MONTH--DAY]** (Mēnesis--Diena).
- 24 stundu laika formātā displejā parādās **[DAY--MONTH]** (Diena--Mēnesis).

☰ Piezīme

- Ja ierīcei ir pievienots iPod/iPhone/iPad, ierīce automātiski sinhronizē laiku no iPod/iPhone/iPad.

Ieslēgšana

1. Nospiediet taustiņu **POWER**.
↳ Ierīce ieslēdzas uz pēdējo izvēlēto atskaņošanas avotu.

Pārslēgšana gaidstāves režīmā

1. Vēlreiz nospiediet taustiņu **POWER**, lai pārslēgtu ierīci gaidstāves režīmā.
↳ Displejā parādās laiks un datums (ja tie ir iestatīti).

Atskaņošanas avota izvēlēšanās

1. Atkārtoti spiediet taustiņu **SOURCE**, lai izvēlētos no DOCK (dokstacija), FM (FM radio) un AUDIO IN (audio ievade).

4. Atskaņošana

Atskaņošana no iPod/iPhone/iPad

Caur šo ierīci jūs varat baudīt mūziku no iPod/iPhone/iPad.

Savietojamie iPod/iPhone/iPad

Šī ierīce atbalsta sekojošus iPod, iPhone un iPad modeļus:

- iPod nano (7.paaudze)
- iPod touch (5.paaudze)
- iPhone 5
- iPad (4.paaudze)
- iPad Mini

iPod/iPhone/iPad klausīšanās

1. Atkārtoti spiediet taustiņu **SOURCE**, lai izvēlētos dokstacijas režīmu.
2. Nospiediet taustiņu **DOCK**, lai izvēlētos dokstacijas avotu.
3. Ievietojiet iPod/iPhone/iPad dokstacijā.

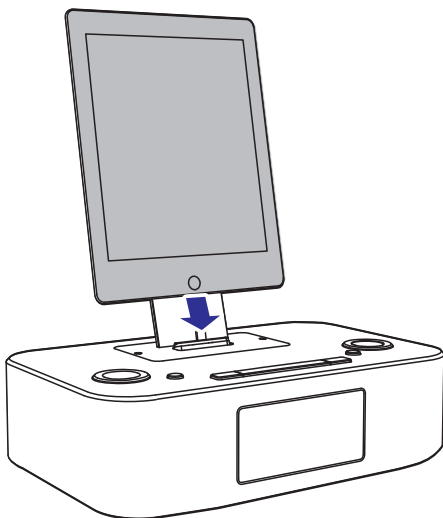

- Lai pauzētu/atsāktu atskaņošanu, nospiediet taustiņu **OK/▶II**.
- Lai pārlēktu uz citu ierakstu, nospiediet taustiņu **◀/▶I**.
- Lai atskaņošanas laikā meklētu ieraksta ietvaros, nospiediet un turiet nospiestu taustiņu **◀◀/▶▶** vai **PRESET +/PRESET -**, tad atlaidiet, lai atsāktu normālu atskaņošanu.
- Lai atgrieztos iepriekšējā iPod/iPhone izvēlnē, nospiediet taustiņu **MENU**.
- Lai ritinātu pa izvēlni, nospiediet taustiņu **TUNING +/TUNING -**.
- Lai apstiprinātu izvēli, nospiediet taustiņu **OK/▶II**.

iPod/iPhone/iPad uzlāde

Kad ierīce ir pievienota barošanas padevei, dokstacijā ievietotais iPod/iPhone/iPad sāk uzlādēties.



Piezīme

- Noteiktiem iPod modeļiem var pāriet līdz minūtei, pirms parādās uzlādes indikācija.

Atskaņošana no ārējās ierīces

Caur šo ierīci jūs varat klausīties arī ārēju audioierīci.

1. Nospiediet taustiņu **AUDIO IN**, lai izvēlētos **AUDIO IN** (audio ievades) atskaņošanas avotu.
2. Pievienojiet MP3 savienojuma kabeli (nav iekļauts komplektācijā):
 - **AUDIO IN** ligzdai (3,5 mm) ierīces aizmugurē.
 - Ārējās ierīces austiņu ligzdai.↳ Ekrāna slaidis parāda **[AUDIO IN]**; un parādās datums un laiks.
3. Sāciet atskaņošanu ārējā ierīcē (skatiet ierīces lietošanas instrukciju).

5. Radio klausīšanās

☰ Padoms

- Šajā ierīcē ir pieejama tikai FM radio uztveršana.

Radiostacijas noregulēšana

✳️ Padoms

- Novietojiet antenu pēc iespējas tālāk no televizora, videomagnetofona vai cita starojuma avota.
- Lai uzlabotu radiosignāla uztveršanas kvalitāti, pilnībā izvelciet antenu un noregulējiet tās pozīciju.
- Radiouztvērēja režīmā noklusējuma iestatījums ir **[STEREO]** (stereo).
- Radiouztvērēja režīmā jūs varat atkārtoti spiest taustiņu **OK**, lai pārslēgtos starp **[STEREO]** (stereo) un **[MONO]** (mono), un ierīce iegūst jūsu iestatījumu, pat ja jūs izslēdzat ierīci vai pārslēdzat to uz citiem atskaņošanas avotiem.

1. Atkārtoti spiediet taustiņu **SOURCE**, lai izvēlētos FM radiouztvērēja režīmu.
2. Nospiediet un ilgāk kā 3 sekundes turiet nospiešu taustiņu **TUNING +/TUNING -**.
 - ↳ Radio automātiski noregulē nākamo radiostaciju ar spēcīgu uztveršanas signālu.
3. Atkārtojiet 2.soli, lai noregulētu citas radiostacijas.
 - Lai noregulētu radiostaciju ar vāju uztveršanas signālu, atkārtoti spiediet taustiņu **TUNING +/TUNING -**, līdz atrodāt optimālu uztveršanas frekvenci.

Radiostaciju programmēšana

Radiostaciju atmiņa ļauj jums saglabāt radiostacijas un ātri noregulēt jūsu iecienītāko staciju.

☰ Piezīme

- Ierīces atmiņā ir iespējams saglabāt līdz 20 radiostacijām.
- Ja ierīces atmiņa ir pilnībā aizņemta, ekrānā parādīsies PR 20.
- Ja jūs saglabāsi radiostaciju atmiņas pozīcijā, kura jau ir aizņemta, sākotnējā radiostacija tiks aizstāta ar jauno.

Radiostaciju manuālā programmēšana

1. Atkārtoti spiediet taustiņu **SOURCE**, lai pārslēgtos FM radiouztvērēja režīmā.
2. Spiediet taustiņu **TUNING +/TUNING -**, lai noregulētu radiostaciju.
3. Nospiediet taustiņu **PROG/SCAN**.
 - ↳ Mirgo atmiņas pozīcijas numurs.
4. Nospiediet taustiņu **OK**, lai saglabātu pašreizējo radiostaciju izvēlētajā atmiņas pozīcijā.

✳️ Padoms

- Spiediet taustiņu **PRESET +/PRESET -**, lai mainītu atmiņas pozīciju, kurā saglabāt radiostaciju.

Radiostaciju automātiskā programmēšana

1. Atkārtoti spiediet taustiņu **SOURCE**, lai pārslēgtos FM radiouztvērēja režīmā.
2. Nospiediet un vismaz 3 sekundes turiet nospiešu taustiņu **PROG/SCAN**.
 - ↳ Ekrānā parādās **[AUTO]** (automātiskā programmēšana);
 - ↳ Ierīce automātiski sāk meklēt visas pieejamās radiostacijas un saglabā tās radiostaciju atmiņā.
3. Pagaidiet, līdz automātiskā meklēšana pabeidzas.
 - ↳ Automātiski tiek atskaņota pirmā atmiņā saglabātā radiostacija.

Saglabātās radiostacijas izvēlēšanās

1. Nospiediet taustiņu **◀/▶**, lai izvēlētos atmiņas pozīcijas numuru.

6. Citas funkcijas

Modinātāja taimera iestatīšana

Jūs varat iestatīt divus modinātājus dažādos laikos.

1. Pārliecinieties, vai pulksteņa laiks ir iestatīts pareizi.
2. Nospiediet un turiet nospiestu taustiņu **AL 1** vai **AL 2**.
 - ↳ Sāk mirgot stundu iestatījuma cipari, un jūs varat dzirdēt vienu pikstienu.
 - ↳ Ekrānā mirgo **[AL SET]** (Modinātāja iestatīšana).
3. Atkārtoti spiediet taustiņu **TUNING +/TUNING -**, lai iestatītu stundas.
 - ↳ Sāk mirgot minūšu iestatījuma cipari.
4. Atkārtoti spiediet taustiņu **TUNING +/TUNING -**, lai iestatītu minūtes.
5. Nospiediet taustiņu **OK**, lai apstiprinātu.
 - ↳ Sāk mirgot modinātāja režīms.
6. Atkārtojiet 4. – 5.soli, lai izvēlētos, vai modinātājam zvanīt visu nedēļu, darba dienās vai brīvdienās.
7. Atkārtojiet 4. – 5.soli, lai izvēlētos modinātāja skaņas avotu: dokstaciju, FM radio vai zummeri.
8. Atkārtojiet 4. – 5.soli, lai iestatītu modinātāja skaļumu.

Pēc tam, kad ir iestatīts modinātāja skaļums, ierīce iziet no modinātāja iestatīšanas un jūs varat dzirdēt divus pikstienus.



Padoms

- Ja jūs izvēlaties dokstaciju kā modinātāja skaņas avotu, bet dokstacijā nav ievietota neviena ierīce, modinātājs automātiski pārslēgsies uz zummeri kā modinātāja skaņas avotu.
- Ja abi modinātāji ir iestatīti vienā un tajā pašā laikā, zvanīs tikai **AL1**.

Modinātāja taimera aktivizēšana un deaktivizēšana

1. Atkārtoti spiediet taustiņu **AL1/AL2**, lai aktivizētu vai deaktivizētu modinātāja taimeri.
 - ↳ Ja taimeris ir aktivizēts, displejā parādās **[AL1]** vai **[AL2]**.
 - ↳ Ja taimeris ir deaktivizēts, **[AL1]** vai **[AL2]** pazūd no displeja.

Modinātāja atkārtošana

1. Kad modinātājs zvana, nospiediet taustiņu **REP ALM**.
 - ↳ Modinātāja zvans tiek apturēts, un modinātāja ikona mirgo.
 - ↳ Modinātājs atsāks zvanīt 9 minūtes vēlāk.



Piezīme

- Ja ierīce darbojas uz baterijām, modinātāji var izmantot tikai zummeri kā skaņas avotu.
- Ja ierīce darbojas uz baterijām, jūs varat nospiegt taustiņu **REP ALM** tikai, lai parādītu laiku.

Modinātāja apturēšana

1. Kad modinātājs zvana, nospiediet attiecīgo taustiņu **AL1** vai **AL2**.
 - ↳ Modinātāja zvans tiek apturēts, bet modinātāja iestatījumi saglabājas.



Padoms

- Ja jūs neapturat modinātāju, tas zvanīs 30 minūtes.
- Kad modinātājs zvana, tas sāk no salīdzinoši zema skaļuma un 90 sekunžu laikā pakāpeniski pieaug līdz augstākajam modinātāja skaļumam.

Modinātāja iestatījumu aplūkošana

1. Nospiediet taustiņu **AL1** vai **AL2**.

... Citas funkcijas

Izslēgšanās taimera iestatīšana

Šī ierīce var automātiski pārslēgties gaidstāves režīmā pēc iepriekšnoteikta laika posma.

1. Atkārtoti spiediet taustiņu **SLEEP**, lai izvēlētos no 120, 90, 60, 45, 30 un 15 minūtēm.
 - ↳ Kad izslēgšanās taimeris ir aktivizēts, displejā parādās indikācija „z”.

Lai deaktivizētu izslēgšanās taimeris

1. Atkārtoti spiediet taustiņu **SLEEP**, līdz displejā parādās **[OFF]** (izslēgts).
 - ↳ Kad izslēgšanās taimeris ir deaktivizēts, indikācija „z” pazūd no displeja.

Displeja spilgtuma regulēšana

1. Atkārtoti spiediet taustiņu **REP ALM/BRIGHTNESS**, lai izvēlētos dažādus displeja spilgtuma līmeņus.

7. Skaņas regulēšana

Skaļuma līmeņa regulēšana

1. Atskaņošanas laikā spiediet taustiņu **VOL +/-**, lai soli pa solim palielinātu/samazinātu skaļuma līmeni.



Padoms

- Nospiediet un turiet nospiestu taustiņu **VOL +/-**, lai palielinātu/samazinātu skaļumu ātrākā tempā.

Skaņas izslēgšana

1. Atskaņošanas laikā nospiediet taustiņu **MUTE**, lai izslēgtu/ieslēgtu skaņu.

Iepriekšnoteikta skaņas efekta izvērēšanās

1. Atskaņošanas laikā atkārtoti spiediet taustiņu **DSC**, lai izvēlētos:
 - **[POP]** (popmūzika);
 - **[JAZZ]** (džezs);
 - **[ROCK]** (rokmūzika);
 - **[CLAS]** (klasiskā mūzika);
 - **[FLAT]** (vienmērīgs skanējums).



Piezīme

- Uz galvenās ierīces **DSC** (Digitālā skaņas kontrole) un **DBB** (Dinamiskais basu pastiprinājums) ir uz viena un tās paša taustiņa.

Basu pastiprināšana

1. Atskaņošanas laikā nospiediet taustiņu **DBB**, lai ieslēgtu vai izslēgtu dinamisko basu pastiprinājumu.
 - ↳ Ja **DBB** ir aktivizēts, displejā parādās **[DBB]**.

8. Informācija par precī



Piezīme

- Informācija par precī var tikt mainīta bez iepriekšēja paziņojuma.

Specifikācijas

Vispārīgā informācija

Mainstrāvas barošana.....100-240 V, 50/60 Hz

Elektroenerģijas patēriņš
darbības režīmā18 W

Elektroenerģijas patēriņš gaidstāves
režīmā (pulksteņa attēlošana)< 1 W

Izmēri:

- galvenā ierīce (p x a x d)263 x 135 x 163 mm

Svars:

- galvenā ierīce (bez iepakojuma)1,13 kg

Pastiprinātājs

Nominālā izvades jauda.....2 x 5 W RMS

Frekvences reakcija80 Hz – 16 kHz; ±3 dB

Signāla – trokšņa attiecība≥ 67 dBA

Aux ievade (MP3 savienojums).....0,6 V RMS
20 kiloomi

FM

Uztveršanas diapazons.....FM 87,5 – 108 MHz

Uztveršanas skalas solis.....50 kHz

Jūtība:

- Mono, 26 dB S/T attiecība< 22 dBf

- Stereo, 46 dB S/T attiecība< 43 dBf

Meklēšanas jutība< 28 dBf

Kopējie harmoniskie traucējumi.....< 2%

Signāla – trokšņa attiecība.....> 50 dB

Skaļruņi

Skaļruņu pretestība4 omi

Skaļruņu draiveris57 mm

Jūtība> 84 dB/m/W

9. Darbības traucējumu novēršana



Brīdinājums

- Nekādā gadījumā nenoņemiet šīs ierīces korpusu.

Nekādā gadījumā nemēģiniet remontēt ierīci pats, jo tas anulēs garantiju.

Ja šīs ierīces lietošanas laikā rodas tās darbības traucējumi, pirms sazināties ar servisa centru, lūdzu, vispirms pārbaudiet tālāk uzskaitītos punktus. Ja problēma netiek atrisināta, dodieties uz Philips interneta vietni (www.philips.com/welcome). Kad sazināsit ar Philips, pārliedzieties, vai ierīce atrodas netālu un vai jums ir pieejami modeļa un sērijas numuri.

Nav barošanas pudeves

- Pārliedzieties, vai ir pareizi pievienots ierīces maiņstrāvas barošanas vads.
- Pārliedzieties, vai elektrotīkla rozetē ir elektrība.
- Pārliedzieties, vai baterijas ir ievietotas pareizi.

Nav skaņas

- Noregulējiet skaļumu.
- Pārbaudiet, vai skaļums nav izslēgts.
- Pārbaudiet, vai ierīce neveic radiostaciju automātisko meklēšanu. Automātiskās meklēšanas laikā skaļums tiek izslēgts.

Ierīce nereaģē

- Ja ierīce nereaģē, izņemiet baterijas no galvenās ierīces (ja tās ir ievietotas), atvienojiet barošanas vada kontaktdakšu no elektrotīkla rozetes, pēc tam pievienojiet to atpakaļ un vēlreiz ieslēdziet ierīci.

Slikta radio uztveršana

- Palieliniet attālumu starp ierīci un jūsu televizoru vai videomagnetofonu.
- Pilnībā izvelciet FM antenu.

Taimeris nestrādā

- Iestatiet pareizu pulksteņa laiku.
- Ieslēdziet taimerī.

Pulksteņa/taimera iestatījums ir izdzēsts

- Ir bijis elektrības pudeves pārtraukums vai arī ir ticis atvienots barošanas vads.
- Atkārtoti iestatiet pulksteni/taimerī.

Specifikācijas var tikt mainītas bez paziņojuma.

© 2013 Koninklijke Philips Electronics N.V.

Visas tiesības patur autors.

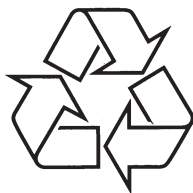

Apmeklējiet Philips Internetā
<http://www.philips.com>