

# CD Clock Radio

AJM180

SNELSTART



Thanks for buying **Philips AJM180 CD Clock Radio**.  
Our **Quick Start** guides you through just some of the features on the set.  
Please read our instruction booklet to really rise & shine!

# PHILIPS

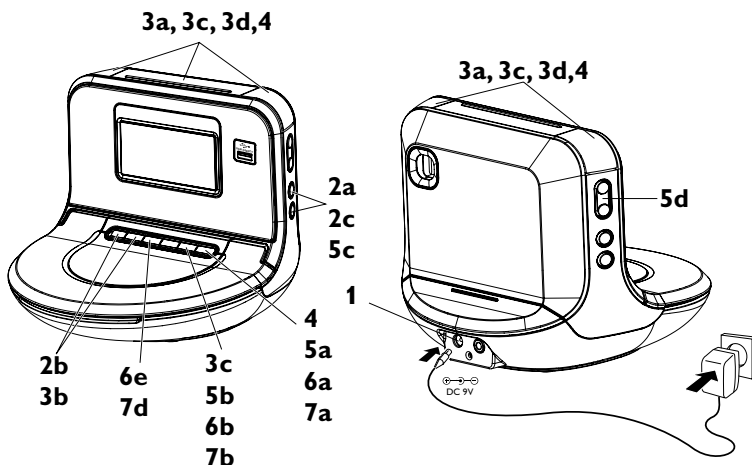

## NEDERLANDS

### 1 Netvoeding

- Sluit de netadapter aan op de bus DC (9V) van het apparaat en het stopcontact.

### 2 Instellen van de klok

- Druk in de stand-by-modus een of meerdere keren op **PROGRAM/ SET TIME**.
- Houd **HOUR/MIN** ingedrukt om de tijd aan te passen.
- Druk op **PROGRAM/ SET TIME** om te bevestigen.

### 3 Instellen van de wektijd en de manier van wekken

- Druk in de stand-by-modus een of meerdere keren op **AL1** of **AL2**.
- Houd **HOUR/MIN** ingedrukt om de tijd aan te passen.
- Druk nogmaals op **AL1/AL2** en druk vervolgens op **SOURCE** om de alarmodus te selecteren.
- Druk op **AL1/AL2** om de instelling te bevestigen.

#### Nuttige tips:

- Als u de radio **RADIO** gekozen heeft, controleer dan of u correct afgestemd heeft op een zender voor u het apparaat uitzet.

### 4 Wekker uit schakelen

- Druk op knoppen: **AL1/AL2/POWER** of **REPEAT ALARM**.

### 5 Radio-ontvangst

- Druk op **POWER** om in te schakelen vanuit rusttoestand.
- Druk op **SOURCE** om de tuner te selecteren.
- Houd **PROGRAM/ SET TIME** om alle beschikbare stations te programmeren.
- Druk op **PRESET/ALBUM ▲▼** (VOORKEURSTATION) tot de gewenste voorkeurstation wordt weergegeven.

### 6 Afspelen van een CD/MP3-CD

Op deze cd-speler kunnen audiodisks en CD-R/CDRW afgespeeld worden, of MP3-CD.

- Druk op **POWER** om in te schakelen vanuit rusttoestand.
- Druk op **SOURCE** om de CD te selecteren.
- Open het cd-vak.
- Plaats een cd in de speler met de bedrukte kant naar boven en sluit het deksel.
- Druk op **▶▶** om het afspelen te starten.

### 7 Een USB harde schijf afspelen

- Druk op **POWER** om in te schakelen vanuit rusttoestand.
- Druk op **SOURCE** om de USB mode in te gaan indien USB wordt weergegeven.
- Sluit U een compatibele USB harde schijf aan op de gemarkeerde USB poort (→) van AJM180.
- Druk op **▶▶** op uw AJM180 om de weergave te beginnen.