

Register your product and get support at

www.philips.com/welcome

DS6200/10



ES Manual del usuario

PHILIPS

Contenido

1	Importante	3
	Instrucciones de seguridad importantes	3

2	El sistema Docking	4
	Introducción	4
	Contenido de la caja	4
	Descripción general de los altavoces	4

3	Introducción	5
	Conexión de los altavoces	5
	Conexión de la alimentación	5
	Encendido	6

4	Reproducción	6
	Reproducción desde el iPod/iPhone	6
	Reproducción desde un dispositivo externo	7

5	Otras funciones	8
	Sincronización del iPod/iPhone con un PC	8

6	Información del producto	8
	Especificaciones	8

7	Solución de problemas	9
----------	------------------------------	----------

8	Aviso	9
----------	--------------	----------

1 Importante

Atención a estos símbolos de seguridad



El símbolo del rayo indica que los componentes sin aislamiento dentro de la unidad pueden generar una descarga eléctrica. Para la seguridad de todas las personas de su hogar, no quite la cubierta del producto.

El signo de exclamación indica características importantes cuya información debe leer en los manuales adjuntos a fin de evitar problemas en el funcionamiento y en el mantenimiento.

ADVERTENCIA: Para reducir el riesgo de incendio o descarga eléctrica, el aparato no debe exponerse a la lluvia ni a la humedad ni se deben colocar sobre éste objetos que contengan líquidos.

ATENCIÓN: Para evitar riesgos de descarga eléctrica, el ancho de los conectores planos debe coincidir con el ancho de la ranura de conexión y el enchufe debe insertarse por completo.

Instrucciones de seguridad importantes

- Preste atención a todas las advertencias.
- Siga todas las instrucciones.
- No use este aparato cerca del agua.
- Utilice únicamente un paño seco para la limpieza.

- No bloquee las aberturas de ventilación. Realice la instalación de acuerdo con las indicaciones del fabricante.
- No instale cerca ninguna fuente de calor como, por ejemplo, radiadores, rejillas de calefacción, hornos u otros aparatos que produzcan calor (incluidos los amplificadores).
- Evite que el cable de alimentación se pise o se doble, en particular junto a los enchufes, tomas de corriente y en el punto donde sale del aparato.
- Use exclusivamente los dispositivos/ accesorios indicados por el fabricante.
- Desenchufe el aparato durante las tormentas eléctricas o cuando no lo utilice durante un periodo largo de tiempo.
- El servicio técnico debe realizarlo siempre personal cualificado. Se requerirá servicio de asistencia técnica cuando el aparato sufra algún tipo de daño como, por ejemplo, que el cable de alimentación o el enchufe estén dañados, que se haya derramado líquido o hayan caído objetos dentro del aparato, que éste se haya expuesto a la lluvia o humedad, que no funcione normalmente o que se haya caído.
- No exponga el aparato a goteos ni salpicaduras.
- No coloque sobre el aparato objetos que puedan suponer un peligro (por ejemplo, objetos que contengan líquido o velas encendidas).
- Si usa el enchufe de alimentación o un adaptador para desconectar el aparato, éstos deberán estar siempre a mano.

Nota

- La placa de identificación está situada en la parte inferior del dispositivo.

2 El sistema Docking

Le felicitamos por su compra y le damos la bienvenida a Philips. Para beneficiarse totalmente de la asistencia que ofrece Philips, registre su producto en www.philips.com/welcome.

Si se pone en contacto con Philips, se le preguntará el número de serie y de modelo del aparato. El número de modelo y el número de serie están en la parte inferior del aparato. Escriba los números aquí:

Número de modelo

Número de serie

Introducción

Con esta unidad podrá:

- disfrutar del audio del iPod/iPhone u otros dispositivos de audio.
- sincronizar el iPod/iPhone con el PC.

Contenido de la caja

Compruebe e identifique el contenido del paquete:

- Unidad principal (2 altavoces)
- 1 cable de conexión de altavoz
- 1 adaptador de corriente de CA
- 1 cable USB
- 1 cable de conexión MP3
- Guía de configuración rápida

Descripción general de los altavoces

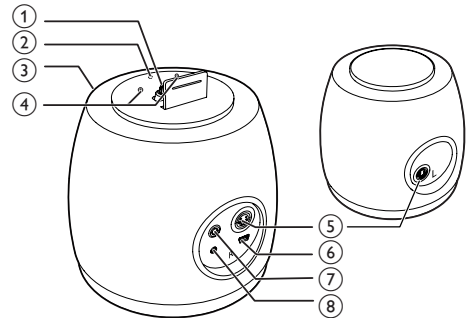

① DOCK

- Base para iPod/iPhone.

② ↻

- Accede al modo de sincronización o sale del mismo.
- Manténgalo pulsado para cambiar del modo de espera al modo de sincronización.
- Púlselo para cambiar del modo de sincronización al modo de espera.

③ Indicador LED

- Permanece encendido cuando la unidad funciona en modo de audio.
- Parpadea cuando la unidad funciona en modo de sincronización.
- Se apaga cuando la unidad está apagada o en modo de espera.

④ +/-

- Ajustar el volumen.

⑤ ENTRADA DE CABLE

- Conecta los dos altavoces a través del cable de altavoz suministrado.

⑥ USB

- Conecta un ordenador a través del cable USB incluido.

⑦ AUX-IN

- Toma para un reproductor de audio externo.

⑧ DC-IN

- Conecta la alimentación.

3 Introducción

! Precaución

- El uso de controles, los ajustes o el funcionamiento distintos a los aquí descritos pueden producir exposición a la radiación u otras situaciones de peligro.

Siga siempre las instrucciones de este capítulo en orden.

Conexión de los altavoces

Para obtener un sonido óptimo, utilice únicamente los altavoces suministrados.

☰ Nota

- El cable DIN incluido solo está destinado para su uso con este producto. Nunca trate de conectar cualquier otro dispositivo mediante este cable.

Conecte el cable DIN suministrado a las tomas **CABLE IN** de ambos altavoces:

- altavoz activo (con botones): canal derecho
- altavoz pasivo: canal izquierdo

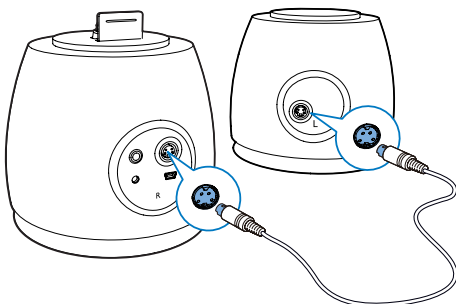

Conexión de la alimentación

! Precaución

- Riesgo de daños en el producto. Compruebe que el voltaje de la fuente de alimentación se corresponde con el voltaje impreso en la parte inferior de la unidad.
- Antes de conectar el adaptador de CA, asegúrese de que ha realizado correctamente las demás conexiones.
- Riesgo de descarga eléctrica. Cuando desenchufe el adaptador de CA, tire siempre de la clavija de la toma. No tire nunca del cable.

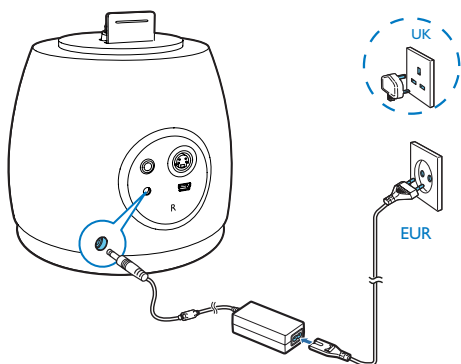

Conecte el adaptador de alimentación de CA a

- la toma DC-IN de la parte posterior del altavoz activo.
- la toma de corriente.

Encendido

En el modo de espera, hay dos formas de encender la unidad.

- La detección de la señal de audio del conector de 30 patillas o del puerto AUX-IN.
 - ↳ El tono de llamada también se reconoce como señal de audio.
- Pulse el botón SYNC de la parte superior de la unidad.
 - ↳ Al encender la unidad con el botón SYNC se activará el modo de sincronización en la unidad.



Nota

- La unidad no dispone de botón de encendido. Se enciende automáticamente cuando detecta una señal de audio.

Cambio a modo de espera

La unidad cambia al modo de espera en las siguientes situaciones:

- **En el modo DOCK:** no se recibe señal de audio del iPod/iPhone conectado durante más de 15 minutos.
- **En el modo de conexión MP3:** no hay ningún dispositivo de audio conectado durante más de 15 minutos.
- **En el modo SYNC:** se pulsa el botón SYNC durante más de 5 segundos.
 - ↳ El indicador de encendido se apaga.

4 Reproducción

Reproducción desde el iPod/iPhone

Puede disfrutar del sonido del iPod/iPhone a través de esta unidad.

Modelos de iPod/iPhone compatibles

La unidad es compatible con los siguientes modelos de iPod/iPhone.

Diseñado para:

- iPod touch (1ª, 2ª, 3ª y 4ª generación)
- iPod classic
- iPod nano (2ª, 3ª, 4ª, 5ª y 6ª generación)
- iPhone 4S
- iPhone 4
- iPhone 3GS
- iPhone 3G
- iPhone

Colocación del iPod/iPhone

- Inserte el iPod/iPhone en la base.

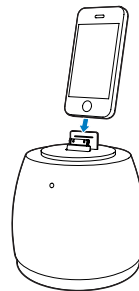

Cómo quitar el iPod/iPhone

- Tire del iPod/iPhone para quitarlo de la base.

Carga del iPod/iPhone

Si la unidad está conectada a la fuente de alimentación, el reproductor iPod/iPhone que esté colocado en la base comenzará a cargarse automáticamente.

Cómo escuchar el iPod/iPhone

Nota

- Asegúrese de que el iPod/iPhone se ha colocado firmemente.
- Comience a reproducir música en el iPod/iPhone.
 - ↳ Podrá oír la música a través de los altavoces.

Reproducción desde un dispositivo externo

Puede disfrutar de la música de un dispositivo externo a través de esta unidad.

Nota

- Si la unidad detecta una señal de audio al mismo tiempo desde el conector de 30 patillas y el puerto AUX-IN, debe funcionar en modo DOCK.

Reproducción desde un dispositivo externo con el cable de conexión MP3

- 1 Conecte el cable de conexión MP3 a:
 - la toma **AUX-IN** de la parte posterior del altavoz activo.
 - la toma para auriculares del dispositivo externo.
- 2 Inicie la reproducción en el dispositivo.

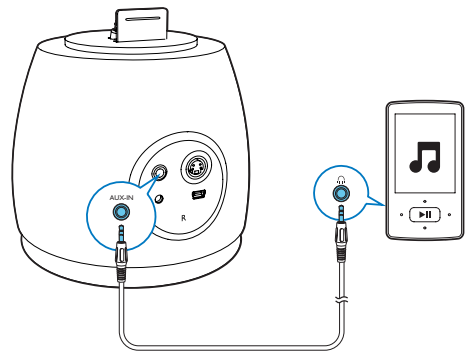

5 Otras funciones

Sincronización del iPod/iPhone con un PC

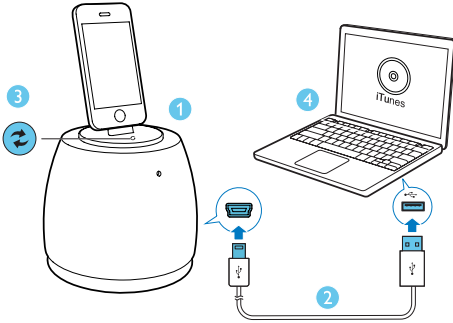

- 1 Inserte el iPod/iPhone en la base.
- 2 Conecte el altavoz activo al PC mediante el cable USB incluido.
- 3 Pulse en el altavoz activo.
↳ El indicador LED parpadea.
- 4 Inicie iTunes para sincronizar el iPod/iPhone conectado con el PC.

Nota

- Asegúrese de que no ha desactivado la sincronización automática en iTunes. Si lo ha hecho, inicie la sincronización manualmente en iTunes.

Para salir del modo de sincronización:

- 1 Expulse el iPod/iPhone en iTunes.
- 2 Pulse en el altavoz activo.
↳ Los altavoces vuelven al modo de audio.

6 Información del producto

Nota

- La información del producto puede cambiar sin previo aviso.

Especificaciones

Amplificador

Potencia de salida	2 x 10 W RMS
Respuesta de frecuencia	60-20000 Hz, ± 3 dB
Relación señal/ruido	> 77 dB
Conexión MP3	600 mV RMS 22 kohmios

Altavoces

Impedancia del altavoz	4 ohmios
Controlador de altavoz	2,5 pulgadas de rango completo + 60 mm de diámetro x 2 wOOx

Información general

Alimentación de CA	Modelo: AS360-120-AQ300 Entrada: 100 - 240V~, 50-60 Hz, 1,2 A Salida: 12V 3 A
Consumo de energía en funcionamiento	10 W
Consumo de energía en modo de espera	< 0,5 W
Dimensiones	148 x 148 x
- Unidad principal (diámetro x altura)	150 mm (anchura x profundidad x altura)
Peso	
- Con embalaje	3,3 kg
- Unidad principal	0,8 kg

7 Solución de problemas



Advertencia

- No quite nunca la carcasa de este aparato.

Para que la garantía mantenga su validez, no trate nunca de reparar el sistema usted mismo. Si tiene problemas al usar este aparato, compruebe los siguientes puntos antes de llamar al servicio técnico. Si no consigue resolver el problema, vaya al sitio Web de Philips (www.philips.com/welcome). Cuando se ponga en contacto con Philips, asegúrese de que el aparato esté cerca y de tener a mano el número de modelo y el número de serie.

No hay alimentación

- Asegúrese de que el enchufe del cable de alimentación del dispositivo está conectado correctamente.
- Asegúrese de que haya corriente en la toma de CA.

No hay sonido

- Ajuste el volumen.
- Compruebe si ha iniciado la reproducción de música.

La unidad no responde

- Desconecte y vuelva a conectar el enchufe de alimentación de CA.

8 Aviso

Cualquier cambio o modificación que se realice en este dispositivo que no esté aprobada expresamente por Philips Consumer Lifestyle puede anular la autoridad del usuario para utilizar el equipo.



Este producto cumple los requisitos de interferencias de radio de la Comunidad Europea.



El producto ha sido diseñado y fabricado con materiales y componentes de alta calidad que pueden reciclarse y reutilizarse.



Cuando aparece este símbolo de cubo de basura tachado en un producto, significa que cumple la Directiva europea 2002/96/EC. Infórmese sobre el sistema local de reciclaje de productos eléctricos y electrónicos. Proceda conforme a la legislación local y no se deshaga de sus productos antiguos con la basura doméstica normal. La eliminación correcta del producto antiguo ayudará a evitar posibles consecuencias negativas para el medioambiente y la salud.

Información medioambiental

Se ha suprimido el embalaje innecesario. Hemos intentado que el embalaje sea fácil de separar en tres materiales: cartón (caja), espuma de poliestireno (corcho) y polietileno (bolsas, lámina de espuma protectora).

El sistema se compone de materiales que se pueden reciclar y volver a utilizar si lo desmonta una empresa especializada. Siga la normativa

local acerca del desecho de materiales de embalaje, pilas agotadas y equipos antiguos.



Be responsible
Respect copyrights

La copia no autorizada de material protegido contra copia, incluidos programas informáticos, archivos, emisiones y grabaciones de sonido, puede infringir los derechos de copyright y constituir un delito. Este equipo no se debe utilizar para tales fines.



"Diseñado para iPod" y "Diseñado para iPhone" significa que un accesorio electrónico ha sido diseñado para conectarse específicamente a un iPod o iPhone, y ha sido certificado por el desarrollador para cumplir con los estándares de rendimiento de Apple. Apple no se hace responsable del funcionamiento de este dispositivo o de su cumplimiento con los estándares de seguridad o reguladores. Tenga en cuenta que el uso de este accesorio con iPod o iPhone puede afectar al rendimiento inalámbrico.

iPod y iPhone son marcas registradas de Apple Inc., registrada en EE.UU. y otros países.



Specifications are subject to change without notice
© 2011 Koninklijke Philips Electronics N.V.
All rights reserved.

DS6200_10_UM_V1.1

