

PHILIPS

Trådlös högtalare

S5305



Bruksanvisning

Registrera din produkt och få support från
www.philips.com/support

Innehåll

1	Viktigt	2
	Säkerhet	2

2	Din trådlösa-högtalare	3
	Introduktion	3
	Det här finns i lådan	3
	Översikt av högtalare	3

3	Kom igång	4
	Ladda det inbyggda batteriet	4
	Slå på/av	4

4	Spela upp från Bluetooth-enheter	5
	Spela upp från Bluetooth-enheter	5
	Uppspelningskontroll	5
	Kontrollera telefonsamtal	5
	Sammankoppling för stereoläge	5

5	Andra funktioner	6
	Spela från en extern ljudenhet	6
	Flerfärgad LED-lampa	6

6	Produktinformation	7
----------	---------------------------	----------

7	Felsökning	8
	Allmänt	8
	Bluetooth	8

8	Meddelande	9
	Överensstämmelser	9
	Ta hand om miljön	9
	FCC-information för användaren	9
	Varumärkesinformation	10

I Viktigt

Säkerhet

Viktiga säkerhetsanvisningar

- Se till att strömförsörjningens spänning är samma som spänningen som anges på baksidan eller undersidan av enheten.
- Högtalaren skall ej bli utsatt för droppande eller sprutande.
- Placera inte någon farokälla på högtalaren (t.ex. vätskefyllda föremål eller levande ljus).
- Se till att det finns tillräckligt med plats runt högtalaren för ventilation.
- Använd högtalaren på ett säkert sätt i en miljö med temperatur mellan 0 och 45°C.
- Använd endast tillsatser och tillbehör som specificerats av tillverkaren.

Försiktighetsåtgärder för batterisäkerhet

- Explosionsrisk om ett batteri byts ut felaktigt. Byt endast ut med samma eller likvärdig batterityp.
- Ett batteri (batterisats eller installerat batteri) skall ej utsättas för överdriven hetta så som t.ex. solsken, eld eller liknande.
- Ett batteri i extremt höga eller låga temperaturer under användning, förvaring eller transport och lågt lufttryck på höga altituder kan utgöra säkerhetsrisker.
- Ersätt inte ett batteri med en felaktig batterityp som kan förstöra en säkerhetsanordning (t.ex. vissa typer av litiumbatterier).
- Att kasta ett batteri i eld eller i en varm ugn, mekaniskt krossa eller skära i batteriet kan resultera i en explosion.
- Att lämna ett batteri i extremt hög temperatur eller i extremt lågt lufttryck, kan leda till explosion eller läckage av brandfarlig vätska eller gas.

Varning

- Avlägsna aldrig höljet på högtalaren.
- Smörj aldrig någon del av högtalaren.
- Placera högtalaren på en jämn, hård och stabil yta.
- Placera aldrig högtalaren ovanpå annan elektrisk utrustning.
- Används endast högtalaren inomhus. Håll högtalaren borta från vatten, fukt och vätskefyllda föremål.
- Håll högtalaren borta från direkt solljus, öppen eld eller hetta.
- Explosionsrisk om ett batteri ersätts med en felaktig batterityp.

2 Din trådlösa högtalare

Grattis till ditt köp och välkommen till Philips!
För att få det fullständiga stöd som Philips erbjuder så registrerar du din högtalare på www.philips.com/welcome.

Introduktion

Med den här högtalaren kan du njuta av ljud från Bluetooth-kompatibla enheter eller andra ljudenheter genom en 3,5 mm ljud in-kabel.





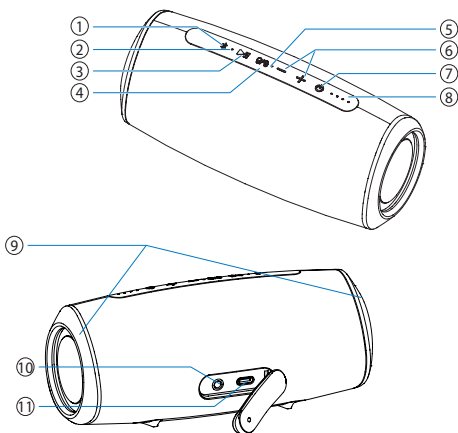

Det här finns i lådan

Kontrollera och identifiera ditt pakets innehåll:

- Högtalare
- USB-kabel
- Ljudkabel
- Snabbstartguide
- Säkerhetsblad
- Världsomfattande garanti

Översikt av högtalare



- ① 
 - Gå in i kopplingsläge för Bluetooth.
 - Rensa kopplingsinformationen för Bluetooth.
 - Svara på ett inkommande samtal genom Bluetooth-anslutning.
- ② **LED-indikator**
- ③ 
 - I Bluetooth-läget, tryck för paus eller för fortsatt spelning.
 - Dubbeltryck för att spela nästa spår i Bluetooth-läget.
- ④ 
 - Tryck för att slå av eller på den flerfärgade LED-lampan.
 - Tryck och håll ned för att gå in i kopplingsläget för stereo.
- ⑤ **Mikrofon**
- ⑥ 
 - Justera volymen.
- ⑦ 
 - Stänga av eller på högtalaren.
 - Kontrollera batterinivån.
 - Visa Bluetooth-statusen.
- ⑧ **Indikatorer för batterinivå.**
 - Visa laddningsförloppet.
 - Visa batterinivån.
- ⑨ **Flerfärgad LED-lampa**
- ⑩ 
 - Anslut en extern ljudenhet.
- ⑪ 
 - Ladda det inbyggda batteriet.

3 Kom igång

Följ alltid instruktionerna i detta kapitel i rätt följd.

Ladda det inbyggda batteriet

Högtalaren är strömförsörjt av ett inbyggt uppladdningsbart batteri.

Observera

- Ladda det inbyggda batteriet fullt innan användning.
- När högtalaren är påslagen och batteriet är lågt så blinkar LED-indikatorn för batterinivån grönt.

Koppla USB-C-uttaget på högtalaren till ett uttag (5 V $\overline{\text{---}}$ 3 A) genom att använda försedd USB-kabel.

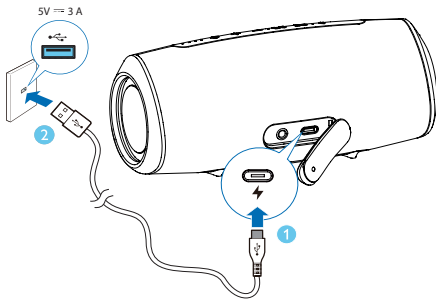

- ↳ När högtalaren laddas så börjar LED-indikatorn för batterinivån gradvis lysa ljusare.
- ↳ När högtalaren är fulladdad så är LED-indikatorslampan för batterinivån på.

! Varning

- Risk för skada på högtalaren! Fastställ att strömförsörjningens spänning är samma som spänningen som anges på baksidan eller undersidan av högtalaren.
- Risk för elektrisk stöt! När du drar ur USB-kabeln så dra alltid ur kontakten från uttaget. Dra aldrig i kabeln.
- Använd endast en USB-kabel som specificerats av tillverkaren eller som säljs med den här enheten.

Slå på/av

Tryck på  för att slå på högtalaren

- ↳ Du kommer att höra en ljudsignal.
- ↳ Om ingen extern ljudenheten är ansluten till AUX-uttaget så kommer den automatiskt gå in i kopplingsläget för Bluetooth och LED-indikatorn kommer att blinka blått.

För att stänga av högtalaren, tryck  igen.

Observera

- Högtalaren kommer automatiskt stängas av efter 15 minuter utan ljudsignal från Bluetooth eller via AUX IN.



4 Spela upp från Bluetooth-enheter

Spela upp från Bluetooth-enheter

Med denna högtalare kan du njuta av ljud från din Bluetooth-enhet.



Observera

- Se till att Bluetooth-funktionen är aktiverad på din enhet.
- Det maximala avståndet för att koppla ihop högtalaren med Bluetooth-enheten är 20 meter.
- Håll dig utom räckhåll förr andra elektroniska enheter som kan orsaka störning.

- 1 Tryck på  för att slå på högtalaren och den kommer automatiskt att gå in i kopplingsläget för Bluetooth. Du kan också trycka och hålla ned  i 2 sekunder för att gå in i kopplingsläget för Bluetooth.
- 2 Aktivera Bluetooth och välj "Philips S5305" i Bluetooth-listan på din enhet för sammankoppling.
 - ↳ Om ett meddelande frågar efter tillgång för Bluetooth-anslutning så bekräftar du.
 - ↳ Om lösenord krävs, slå in 0000 och därefter bekräfta.
- 3 Spela ljud på Bluetooth-enheten för att börja strömma musik.



LED-indikator	Beskrivning
Blinkar snabbt i blått	Redo för sammankoppling.
Blinkar långsamt i blått	Återansluter den senast anslutna enheten.
Ständigt blått	Ansluten

Observera



- För att koppla bort en enhet trycker du på och håller ned  i 2 sekunder tills LED-indikatorn blinkar snabbt i blått.
- När du slår på högtalaren så försöker den automatiskt alltid att återansluta till den senast anslutna enheten.
- För att radera kopplingsinformationen trycker du på och håller ned  i 8 sekunder tills LED-indikatorn långsamt blinkar i cyan 3 gånger.

Uppspelningskontroll

Medan musiken spelas

-  Tryck för att pausa eller återuppta uppspelningen
-  Dubbeltryck för att spela nästa spår
-  Justera volymen

Kontrollera telefonsamtal

-  Tryck för att svara eller avsluta samtal
-  Tryck och håll ned för att avvisa samtal
-  Justera volymen

Sammankoppling för stereoläge

Två identiska trådlösa högtalare (Philips S5305) kan kopplas ihop för stereoljud.



Observera

- Båda högtalare kan användas som primär högtalare.
- Endast högtalaren som är ansluten till en Bluetooth-enhet kan användas som den primära högtalaren.
- Se till att den sekundära högtalaren är i kopplingsläge för Bluetooth innan stereosammankoppling.
- Det maximala avståndet för att koppla ihop högtalaren med Bluetooth-enheten är 20 meter.
- I stereoläget så är knappfunktionerna på den sekundära högtalaren samma som på den primära högtalaren.

- 1 Tryck på för att slå på båda högtalare och de kommer automatiskt att sättas i parningsläge för Bluetooth. Högtalaren som är kopplad till Bluetooth-enheten kommer att användas som primär högtalare.
- 2 På den primära högtalaren trycker du och håller ned för att gå in i läget för stereo-koppling tills LED-indikatorn blinkar i blått och grönt.
 - ↳ En ljudsignal kommer att höras när sammankopplingen lyckats.
 - ↳ LED indikatorn lyser alternerande i blått och grönt på den primära högtalaren.
 - ↳ LED indikatorn lyser blått på den sekundära högtalaren.
- 3 Tryck på på någon utav högtalarna. Musiken kommer att spelas genom båda högtalare.

För att gå ut ur stereoläget trycker du och håller ned på någon utav högtalarna.

5 Andra funktioner

Spela från en extern ljudenhet

Med denna högtalare så kan du njuta av musik från en extern ljudenheten som t.ex. en MP3-spelare.

- 1 Anslut en ljudkabel till -uttaget på högtalaren och hörlursuttaget på en extern ljudenhet.
 - ↳ Högtalaren kommer automatiskt att byta till AUX IN-läget.
 - ↳ LED-indikatorn lyser grönt.
- 2 Kontrollera uppspelning och volym genom den anslutna externa ljudenheten.

Flerfärgad LED-lampa

Högtalaren är utrustad med flerfärgad LED-lampa på båda sidor. Medan musiken spelas så varierar färgerna och ljusstyrkan i den flerfärgade LED-lampan av ljudsignalen.

Tryck på för att slå av eller på den flerfärgade LED-lampan.

6 Produktinformation

☰ Observera

- Produktinformationen kan komma att ändras utan föregående meddelande.

Allmän information

Strömförsörjning	5 V \equiv 3 A
Inbyggt litiumbatteri	7,4 V, 2600 mAh
Mått (B x H x D)	190 x 80 x 80 mm
Vikt (huvudenhet)	0,61 kg

Förstärkare

Uteffekt	8 W x 2
Frekvensåtergivning	100 Hz - 20 kHz
Signal-brusförhållande	> 70 dB

Högtalare

Impedans	4
Maximal ineffekt	8 W
Storlek	1,75"

Bluetooth

Bluetooth-version	5.0
Frekvensomfång	2402 – 2480 MHz
Maximal överföringseffekt	5 dBm
Kompatibla Bluetooth-profiler	A2DP, AVRCP
Bluetooth-räckvidd	ca 20 m

7 Felsökning



Varning

- Avlägsna aldrig höljet på högtalaren.

Försök aldrig att reparera apparaten på egen hand för att hålla kvar garantin som giltig. Om du stöter på problem när du använder den här högtalaren, kontrollera följande punkter innan du begär service. Om problemet förblir olöst går du till Philips webbplats (www.philips.com/welcome). När du kontaktar Philips, se till att du har högtalaren nära till hands och att modellnumret och serienummer är tillgängliga.

Allmänt

Ingen ström

- Kontrollera att högtalaren är fulladdad.
- Kontrollera att högtalarens USB-kontakt är kopplad på rätt sätt.
- Som en energibesparande funktion stängs högtalaren av automatiskt efter 15 minuter om ingen ljudsignal har tagits emot och ingen ljudenhet anslutits.

Inget ljud

- Justera volymen på högtalaren.
- Justera volymen på den anslutna enheten.
- I AUDIO IN-läget, se till att musikuppspelningen genom Bluetooth stoppas.
- Se till att Bluetooth-enheten är inom den funktionsdugliga räckvidden.

Ingen respons från högtalaren

- Starta om högtalaren.

Bluetooth

Ljudkvaliteten är dålig efter anslutning till en Bluetooth-aktiverad enhet

- Bluetooth-mottagningen är dålig. Flytta enheten närmare denna högtalare eller flytta på eventuellt föremål mellan dem.

Misslyckades att hitta [Philips S5305] på Bluetooth-enheten för sammankoppling

- Tryck på och håll ned  i 2 sekunder för att gå in i kopplingsläget för Bluetooth och försök sedan igen.

Kan inte kopplas ihop med Bluetooth-enheten

- Bluetooth-funktionen för din enhet är inte aktiverad. Se bruksanvisningen för enheten för att ta reda på hur du aktiverar funktionen.
- Den här högtalaren är inte i kopplingsläge.
- Denna högtalare är redan ansluten till en annan Bluetooth-aktiverad enhet. Koppla bort och prova igen.

8 Meddelande

Ändringar eller modifieringar av denna enhet som inte är uttryckligen godkända av **MMD Hong Kong Holding Limited** kan upphäva användarens rätt att använda produkten.

Överensstämmelser



Härmed förkunnar **MMD Hong Kong Holding Limited** att denna produkt uppfyller de nödvändiga kraven och andra relevanta bestämmelser i direktiv 2014/53/EU. Du kan läsa konformitetsdeklarationen på www.philips.com/support.

Ta hand om miljön

Bortskaffande av gamla produkter och batterier



Din produkt har designats och tillverkats med material och komponenter i hög kvalitet, dessa kan återvinnas och återanvändas.



Denna symbol på en produkt visar att produkten omfattas av EU-direktiv 2012/19/EU.



Denna symbol visar att produkten innehåller batterier som är reglerade enligt EU-direktivet 2013/56/EU och kan inte bortskaffas tillsammans med normalt hushållsavfall.

Ta reda på dina lokala insamlingssystem för elektriska och elektroniska produkter och batterier. Följ lokala bestämmelser och bortskaffa

aldrig produkter och batterier tillsammans med normalt hushållsavfall. Korrekt bortskaffning av gamla produkter och batterier hjälper att förhindra negativa konsekvenser för miljön och människors hälsa.

Avlägsna engångsbatterierna

För att avlägsna engångsbatterierna får du kolla avsnittet för batteriinstallation.

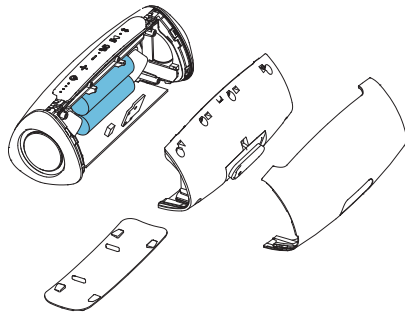

Används endast som REFERENS

Miljöinformation

All onödig förpackning har undvikits. Vi har försökt att göra förpackningen så att den enkelt kan uppdelas i tre olika material: kartong (låda), polystyrenskum (stötdämpning) och polyeten (påsar, skyddande skumplast.)

Systemet består av material som kan återvinnas och återanvändas om den demonteras av ett specialiserat företag. Följ de lokala reglerna för bortskaffandet av förpackningsmaterial, uttjänta batterier och gammal utrustning.

FCC-information för användaren

Eheten uppfyller del 15 av FCC:s regler. Dessa två följande villkor gäller för användning: (1) Denna enhet får inte orsaka skadlig störning och (2) denna enhet måste godta eventuella störningar, inklusive störningar som kan leda till oönskad användning.

Varning: Ändringar eller modifieringar som inte är uttryckligen godkända av den ansvarige parten för överensstämmelser kan upphäva användarens rätt att använda utrustningen.

Observera: Denna utrustning har testats och rättar sig efter gränsvärdena för digitala enheter i klass B, överensstämmande med del 15 av FCC:s reglerna.

Dessa gränsvärden är utvecklade för att ge rimligt skydd för skadlig störning inom hushållet. Denna utrustning genererar, använder och kan utstråla radiofrekvensenergi, om den inte installeras och används enligt instruktionerna, kan den komma att orsaka skadlig störning av radiokommunikation. Det finns dock ingen garanti att störning inte kommer att förekomma i en specifik installation. Om denna utrustning orsakar skadlig störning av radio- eller TV-mottagning, som kan fastställas genom att stänga av och på utrustningen, bör användaren försöka att rätta till störningen med en eller flera av dessa följande åtgärder: (1) Rätta till eller flytta mottagarantennen. (2) Öka avståndet mellan utrustningen och mottagare. (3) Koppla in utrustningen i ett uttag som är i en annan krets än den krets som mottagaren är kopplad till. (4) Rådfråga återförsäljaren eller en erfaren radio-/TV-tekniker om hjälp.

Information för RF-varning

Enheten har utvärderats för att möta allmänna RF-exponeringskrav. Denna enhet kan användas i portabla exponeringsförhållanden utan restriktioner.

Varumärkesinformation



Bluetooth[®]-ordmärket och -logotyper är registrerade varumärken ägda av Bluetooth SIG, Inc. och användad av dessa märken av **MMD Hong Kong Holding Limited** är under licens. Andra varumärken och varunamn tillhör deras respektive ägares.



Philips och Philips Shield Emblem är registrerade varumärken som tillhör Koninklijke Philips N.V. och används under licens.

Denna produkt har tillverkats av och säljs under ansvar av MMD Hong Kong Holding Limited eller ett av dess dotterbolag och MMD Hong Kong Holding Limited står som garant för denna produkt.

TAS5305_00_UM_VI.0

