

Registre su producto y obtenga asistencia en:

Car Entertainment System

www.philips.com/welcome

CEM220



ESP Manual del usuario 3

Todos os desenhos/fotos deste manual apenas ilustrativos.
Todos los dibujos/fotos deste instructivo son ilustrativos.

PHILIPS

México



Es necesario que lea cuidadosamente su instructivo de manejo.

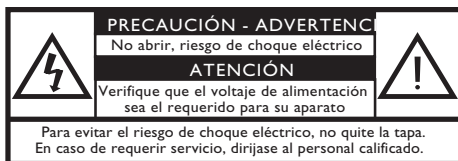

Descripción:

Sistema de audio para el coche

Modelo :

CEM220

Suministro eléctrico

12 V, DC

de CA:

Consumo en

50 Wx4 canales

funcionamiento:

Importador:

Philips Mexicana, S.A. de C.V.

Domicilio:

Av. La Palma No.6 Col. San

Fernando La Herradura

Huixquilucan

Localidad y Tel:

Edo. de México C.P. 52784

Tel.52 69 90 00

Exportador:

Philips Electronics HK, Ltd.

País de Origen:

China

Nº de Serie:

**LEA CUIDADOSAMENTE ESTE INSTRUCTIVO
ANTES DE USAR SU APARATO.**

AVISO IMPORTANTE

Philips Mexicana, S.A. de C.V. no se hace responsable por daños o desperfectos causados por:

- Maltrato, descuido o mal uso, presencia de insectos o roedores (cucarachas, ratones etc.).*
- Cuando el aparato no haya sido operado de acuerdo con el instructivo del uso, fuera de los valores nominales y tolerancias de las tensiones (voltaje), frecuencia (ciclaje) de alimentación eléctrica y las características que deben reunir las instalaciones auxiliares.*
- Por fenómenos naturales tales como: temblores, inundaciones, incendios, descargas eléctricas, rayos etc. o delitos causados por terceros (choques asaltos, riñas, etc.).*

Contenido

1 Importante	4	Selección del ecualizador predefinido	21
Seguridad	4	Otros ajustes de sonido	21
Aviso	4		
2 El Car Audio System	6		
Introducción	6		
Contenido de la caja	6		
Descripción general de la unidad principal	7		
Descripción del control remoto	8		
3 Comienzo	10		
Instalación del sistema de audio del vehículo	10		
Instalación de la pila del control remoto	15		
Encendido	15		
Ajuste del reloj	16		
4 Cómo escuchar la radio	17		
Sintonización de una emisora de radio	17		
Almacenamiento de emisoras de radio en la memoria	17		
Sintonización de una emisora presintonizada	17		
5 Reproducción de archivos de audio	18		
Reproducción de un disco	18		
Reproducción desde un dispositivo USB/SD/MMC	18		
Control de reproducción	19		
Cómo buscar una pista en MP3/WMA	19		
Visualización de la información de reproducción	19		
Reproducción de introducción	20		
Reproducción aleatoria	20		
Repetición de la reproducción	20		
Conexión de la fuente de sonido externa	20		
6 Ajuste del sonido	21		
Ajuste del volumen	21		
Silencio	21		
Cómo activar y desactivar el refuerzo dinámico de graves (DBB)	21		
7 Configuración de los ajustes del sistema	22		
Selección del ajuste de oscurecimiento	22		
Activación/desactivación del modo de demostración	22		
Selección del ajuste de protección contra saltos	22		
Cambio del color de la retroiluminación de los botones	22		
Selección del volumen de inicio	22		
Activación/desactivación del sonido de los botones	23		
Activación/desactivación del desplazamiento de la pantalla	23		
Restablecimiento	23		
8 Información adicional	25		
Extracción del panel frontal	25		
Sustitución del fusible	25		
Extracción de la unidad	25		
9 Información del producto	26		
10 Solución de problemas	28		
11 Glosario	29		

1 Importante

Seguridad

- Asegúrese de leer y comprender todas las instrucciones antes de utilizar la unit. Si se produce un daño debido a un seguimiento incorrecto de las instrucciones, no se aplicará la garantía.
- Esta unidad ha sido diseñada para su funcionamiento exclusivo con alimentación CC de 12V con conexión a tierra.
- Para garantizar la seguridad durante la conducción, ajuste el volumen a un nivel cómodo y seguro.
- El uso de fusibles incorrectos puede provocar daños o incendios. Cuando necesite cambiar el fusible, consulte con un profesional.
- Para que la instalación sea segura, utilice sólo el equipo de montaje incluido.
- Para evitar que se produzcan cortocircuitos, no exponga la unit, el control remoto o las pilas del control remoto a la lluvia o el agua.
- No inserte objetos en las ranuras de ventilación o en las aberturas de la unit.
- Limpie la unit y el marco con un paño suave humedecido. No utilice sustancias como alcohol, productos químicos ni productos de limpieza domésticos para limpiar la unit.
- No coloque nunca ningún objeto que no sea un disco en la unit.
- No utilice nunca disolventes como benceno, diluyentes, limpiadores disponibles en comercios o pulverizadores antiestáticos para discos.
- Radiación láser visible e invisible cuando se abre. Evite exponerse al haz.
- Riesgo de daños en la pantalla de la unit. No toque, presione, frote ni golpee la pantalla con ningún objeto.

! Precaución

- El uso de controles, los ajustes o el funcionamiento distintos a los aquí descritos pueden producir exposición a la radiación u otras situaciones de peligro.

Aviso



La copia no autorizada de material protegido contra copia, incluidos programas informáticos, archivos, emisiones y grabaciones de sonido, puede infringir los derechos de copyright y constituir un delito. Este equipo no se debe utilizar para tales fines.

Esta unit incluye las siguientes etiquetas:

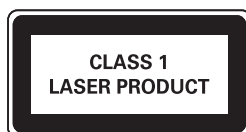

Símbolo de equipo de Clase II



Este símbolo indica que la unidad tiene un sistema de doble aislamiento.

Reciclaje

El producto se ha diseñado y fabricado con materiales y componentes de alta calidad, que se pueden reciclar y volver a utilizar. Cuando vea este símbolo de contenedor de ruedas tachado en un producto, indica que éste cumple la directiva europea 2002/96/EC:



Nunca tire el producto con la basura normal del hogar. Infórmese de la legislación local sobre la recogida selectiva de productos eléctricos y electrónicos. El desecho correcto de un producto usado ayuda a evitar potencialmente consecuencias negativas para el medio ambiente y la salud humana.

El producto contiene pilas contempladas por la directiva europea 2006/66/EC, que no se deben tirar con la basura normal del hogar.

Infórmese de la legislación local sobre la recogida selectiva de pilas. El desecho correcto de las pilas ayuda a evitar potencialmente consecuencias negativas para el medio ambiente y la salud humana.



Este producto cumple los requisitos de interferencias de radio de la Comunidad Europea.

Este producto cumple los requisitos de las siguientes directivas y directrices: 2004/108/EC + 2006/95/EC

Información medioambiental

Se ha suprimido el embalaje innecesario. Hemos intentado que el embalaje sea fácil de separar en tres materiales: cartón (caja), espuma de poliestireno (corcho) y polietileno (bolsas, lámina de espuma protectora).

El sistema se compone de materiales que se pueden reciclar y volver a utilizar si lo desmonta una empresa especializada. Siga la normativa local acerca de la eliminación de materiales de embalaje, pilas agotadas y equipos antiguos.

Cualquier cambio o modificación que se realice en este dispositivo que no esté aprobada expresamente por Philips Consumer Lifestyle

puede anular la autoridad del usuario para utilizar el equipo.

2008 © Koninklijke Philips Electronics N.V. Reservados todos los derechos.

Las especificaciones están sujetas a cambios sin previo aviso. Las marcas comerciales son propiedad de Koninklijke Philips Electronics N.V. o de sus respectivos propietarios. Philips se reserva el derecho de cambiar los productos en cualquier momento sin obligación de ajustar los productos anteriores en consecuencia.

2 El Car Audio System

Le felicitamos por su compra y le damos la bienvenida a Philips. Para poder beneficiarse por completo del soporte que ofrece Philips, registre su producto en www.Philips.com/welcome.

Introducción

Con el sistema de audio para el automóvil, puede disfrutar de la conducción mientras escucha:

- Radio FM o AM (MW)
- Audio de CD o disco MP3
- Audio de una unidad USB
- Audio de una tarjeta SD/MMC
- Audio de dispositivos externos

Contenido de la caja

Compruebe e identifique el contenido del paquete:

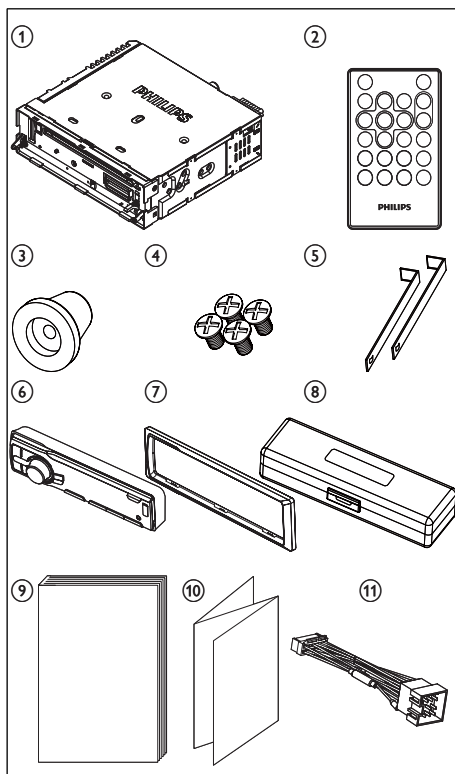

- 1 Sistema de audio para automóvil
- 2 Control remoto
- 3 Tope de goma
- 4 Tornillos (4 piezas)
- 5 Herramienta de desmontaje (2 piezas)
- 6 Panel frontal
- 7 Embellecedor (2 piezas)
- 8 Funda de transporte para el panel frontal
- 9 Manual del usuario
- 10 Guía de configuración rápida
- 11 Conector estándar

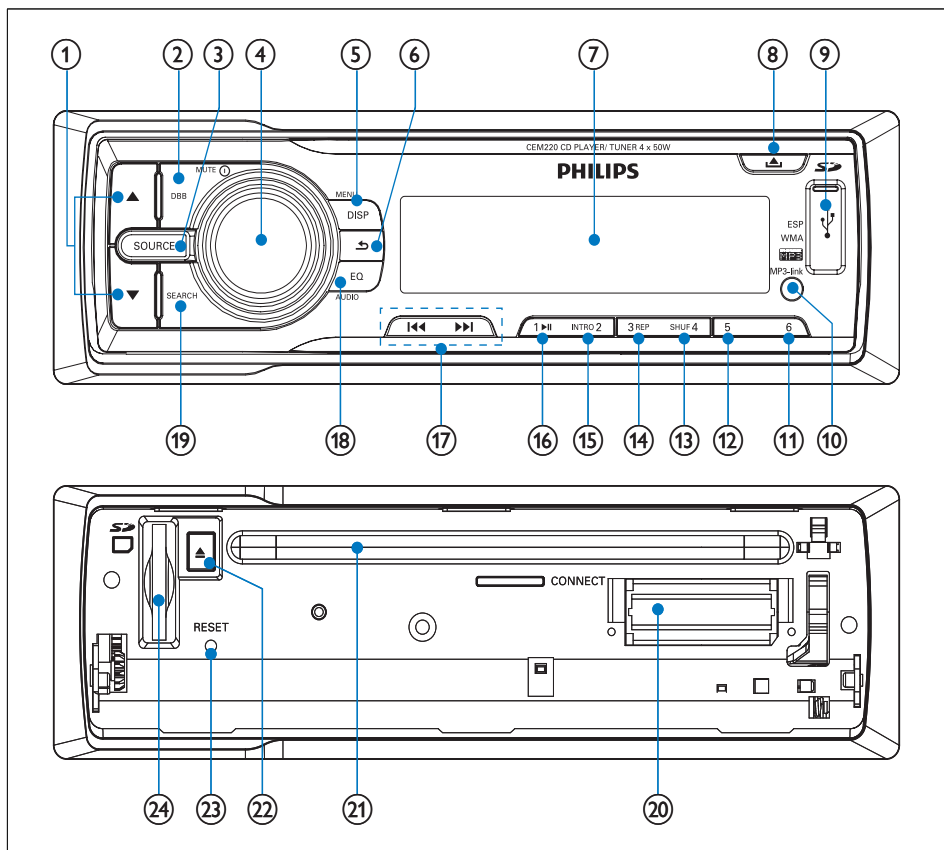

Descripción general de la unidad principal



- ① ▲▼
- Selecciona la banda del sintonizador.
 - Selecciona la carpeta de MP3/WMA.
 - Se desplaza hacia arriba o hacia abajo por el menú.
- ② **DBB**
- Activa o desactiva el refuerzo dinámico de graves (DBB).
- ③ **SOURCE**
- Selecciona la fuente de audio.
- ④ **⓪/SILENCIO**
- Enciende o apaga la unidad.
- ⑤ **MENU / DISP**
- Ajusta el volumen.
 - Confirma la selección.
 - Introduce los caracteres de búsqueda.
 - Silencia o restaura el volumen.
 - Muestra la frecuencia de radio, el reloj y el tipo de programa de radio (si está disponible).
 - Muestra la pista, el tiempo transcurrido, el artista, el álbum, el título, la carpeta, el archivo y el reloj.
 - Accede al menú del sistema.

- ⑥ 
 - Vuelve al menú anterior.
 - Detiene la búsqueda.
 - Desactiva el oscurecimiento de la pantalla.
- ⑦ **Panel de visualización**
- ⑧ 
 - Desbloquea el panel
- ⑨ **Toma USB**
- ⑩ **Toma para equipos externos**
- ⑪ **6**
 - Selecciona la presintonía nº 6
- ⑫ **5**
 - Selecciona la presintonía nº 5
- ⑬ **SHUF, 4**
 - Activa o desactiva la función Shuffle.
 - Selecciona la presintonía nº 4
- ⑭ **3, REP**
 - Configura un modo de repetición de la reproducción.
 - Selecciona la presintonía nº 3
- ⑮ **INTRO, 2**
 - Activa o desactiva la introducción.
 - Selecciona la presintonía nº 2
- ⑯ **1, ►||**
 - Inicia la reproducción
 - Detiene o reinicia la reproducción.
 - Selecciona la presintonía nº 1
- ⑰ **◀◀/▶▶**
 - Sintoniza la emisora de radio
 - Salta/busca una pista.
- ⑱ **EQ/Audio**
 - Selecciona los ajustes del ecualizador (EQ).
 - Accede al menú de ajustes de audio.
- ⑲ **SEARCH**
 - Almacena las emisoras de radio automáticamente.
 - Busca una pista o carpeta.
- ⑳ **Conexión del panel de alimentación**

- ㉑ **Ranura de discos**
- ㉒ **▲**
 - Expulsa el disco.
- ㉓ **RESET**
 - Restauración de la configuración predeterminada
- ㉔ **Ranura para tarjeta SD/MMC**

Descripción del control remoto

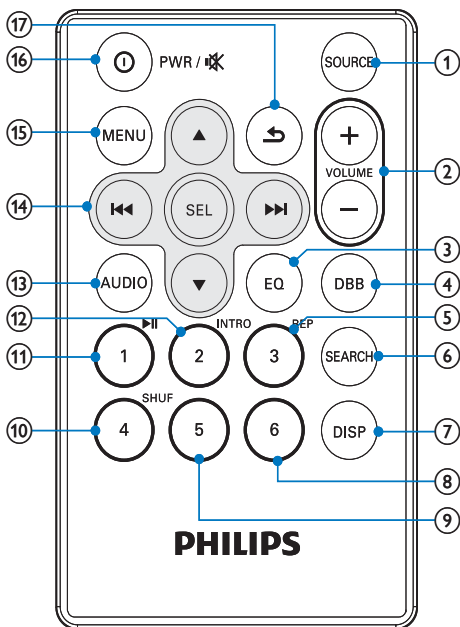

- ① **SOURCE**
 - Selecciona la fuente de audio.
- ② **VOLUME +/-**
 - Para ajustar el volumen.
- ③ **EQ**
 - Selecciona los ajustes del ecualizador (EQ).
- ④ **DBB**

- Activa o desactiva el refuerzo dinámico de graves (DBB).

⑤ 3, REP

- Selecciona el modo de repetición de la reproducción.
- Selecciona la presintonía nº 3.

⑥ SEARCH

- Almacena las emisoras de radio automáticamente.
- Busca una pista o carpeta.

⑦ DISP

- Muestra la frecuencia de radio y el reloj.
- Muestra la pista, el tiempo transcurrido, el artista, el álbum, el título, la carpeta, el archivo y el reloj.

⑧ 6

- Selecciona la presintonía nº 6.

⑨ 5

- Selecciona la presintonía nº 5.

⑩ SHUF, 4

- Activa o desactiva la función Shuffle.
- Selecciona la presintonía nº 4.

⑪ 1, ►||

- Inicia la reproducción.
- Detiene o reinicia la reproducción.
- Selecciona la presintonía nº 1.

⑫ INTRO, 2

- Activa o desactiva la introducción.
- Selecciona la presintonía nº 2.

⑬ AUDIO

- Accede al menú de ajustes de audio.

⑭ Botones de navegación

- - ◀◀▶▶
Sintoniza la emisora de radio
Omite/busca la pista de MP3/WMA.
- - ▲/▼
Selecciona la banda del sintonizador.
Selecciona la carpeta de MP3/WMA.
- - SEL
Confirma la selección.

⑮ MENU

- Accede al menú del sistema.

⑯ PWR, ㊦

- Enciende o apaga la unidad.
- Activa o desactiva el sonido.

⑰ ⏪

- Vuelve al menú anterior.
- Desactiva el oscurecimiento de la pantalla.

3 Comienzo

! Precaución

- Use los controles sólo como se indica en este manual de usuario.

Siga siempre las instrucciones de este capítulo en orden.

Si se pone en contacto con Philips, se le preguntará el número de serie y de modelo de la unit. El número de modelo y el número de serie están en la bottom de la unit. Escriba los números aquí:

Número de modelo _____

Número de serie _____

Instalación del sistema de audio del vehículo

⚠ Estas instrucciones se aplican a una instalación típica. No obstante, si los requisitos de su vehículo son distintos, debe realizar los ajustes correspondientes. Si tiene alguna pregunta sobre los kits de instalación, consulte a su distribuidor de sistemas de audio para vehículos de Philips.

! Precaución

- Esta unidad ha sido diseñada para su funcionamiento exclusivo con alimentación CC de 12V con conexión a tierra.
- Instale siempre la unidad en el salpicadero. Su instalación en otras zonas puede resultar peligrosa ya que la parte posterior de la unidad se calienta durante su uso.
- Para evitar que se produzca un cortocircuito: asegúrese de que el motor está desconectado antes de realizar la conexión.
- Asegúrese de conectar los cables de alimentación amarillo y rojo después de conectar el resto de cables.
- Asegúrese de proteger todos los cables sueltos con cinta aislante.
- Asegúrese de que los cables no queden atrapados bajo los tornillos o en zonas que puedan moverse (por ejemplo, el riel del asiento).
- Asegúrese de que todos los cables de tierra estén conectados a una única toma de tierra.
- Para que la instalación sea segura, utilice sólo el equipo de montaje incluido.
- El uso de fusibles incorrectos puede provocar daños o incendios. Cuando necesite cambiar el fusible, consulte con un profesional.

Nota sobre el cable de alimentación (amarillo)

- Al conectar otros dispositivos a esta unit, asegúrese de que la potencia del circuito del vehículo sea superior a la del valor total de fusible de todos los dispositivos conectados.

Notas sobre la conexión de altavoces

- No conecte los cables de los altavoces a la carrocería metálica o al chasis del vehículo.
- No conecte entre sí los cables con rayas de los altavoces.

Descripción general de las piezas

Estas son las piezas incluidas necesarias para conectar e instalar esta unidad.

- ① Sistema de audio para automóvil
- ② Carcasa de montaje
- ③ Panel frontal
- ④ Embellecedor (2 piezas)
- ⑤ Tope de goma
- ⑥ Herramientas de desmontaje

- 7 4 tornillos
- 8 Conector estándar

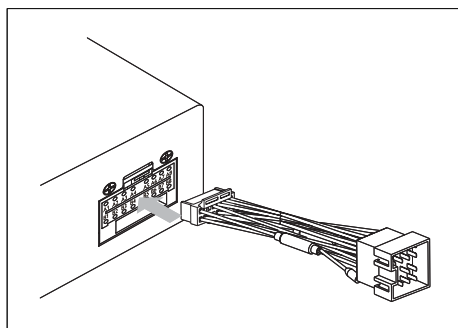
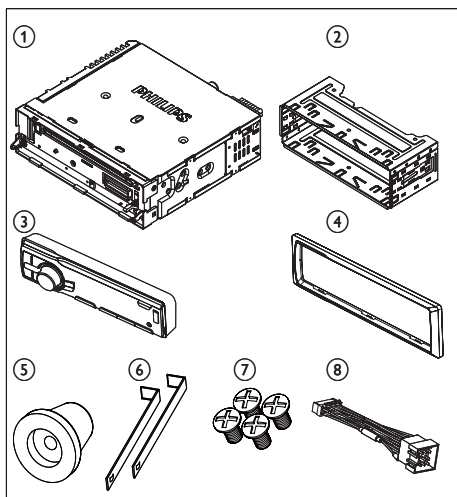

- 3 Conecte la antena y el amplificador como se muestra en la imagen, si procede.

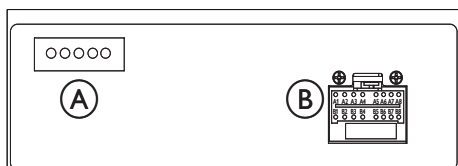

Cables de conexión: para automóviles con conectores ISO

Precaución

- Asegúrese de proteger todos los cables sueltos con cinta aislante.

- 1 Extraiga los conectores ISO del salpicadero del vehículo y conéctelos al extremo más grande del conector estándar que se incluye.

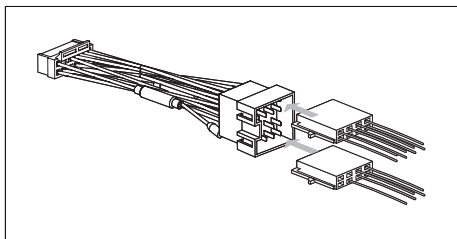

- 2 Conecte el otro extremo del conector estándar incluido a la unidad.

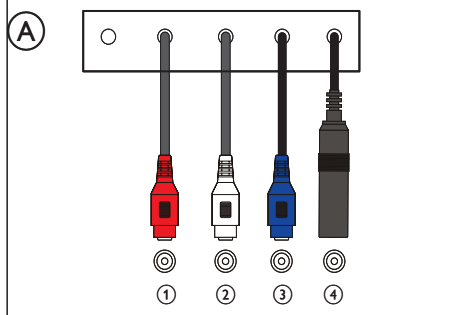

	Conector	Conectar a
1	REAR LINE OUT R	Altavoz posterior derecho
2	REAR LINE OUT L	Altavoz posterior izquierdo
3	SUB OUT	Subwoofer
4	ANTENNA	Antena

Cables de conexión: para automóviles sin conectores ISO

Precaución

- Asegúrese de conectar el cable negro a tierra en primer lugar.

- 1 Conecte la antena y el amplificador como se muestra en la imagen, si procede.

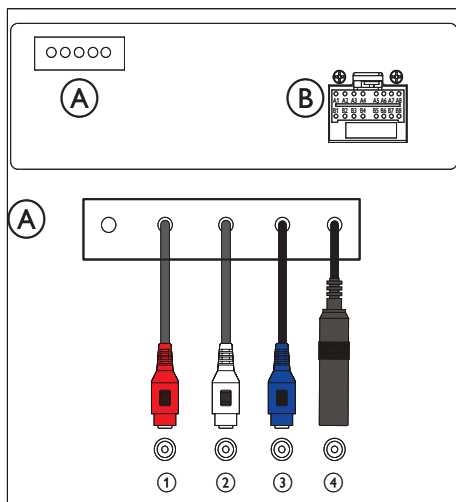

	Conector	Conectar a
1	REAR LINE OUT R	Altavoz posterior derecho
2	REAR LINE OUT L	Altavoz posterior izquierdo
3	SUB OUT	Subwoofer
4	ANTENNA	Antena

- 2 Corte el extremo más grande del conector estándar que se incluye.
- 3 Compruebe cuidadosamente el cableado del vehículo y conecte los cables al conector estándar que se incluye.

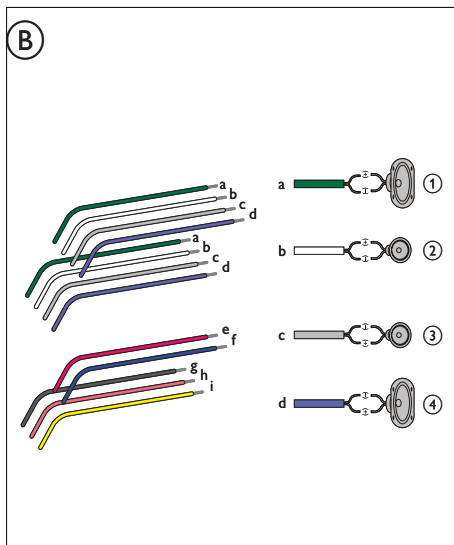

1	Banda verde/negra	Altavoz izquierdo (posterior)
2	Banda blanca/negra	Altavoz izquierdo (frontal)
3	Banda gris/negra	Altavoz derecho (frontal)
4	Banda púrpura/negra	Altavoz derecho (posterior)

e	ROJO	Llave de contacto +12V CC cuando se enciende/ACC
f	AZUL	Cable de control del relé de la antena eléctrica/del motor/ Cable de control del relé del amplificador
g	NEGRO	A tierra
h	naranja/ blanco	Cambio de iluminación
i	AMARILLO	A la batería de automóvil de +12V que está alimentada en todo momento

- 4** Conecte el conector estándar incluido a la unidad.

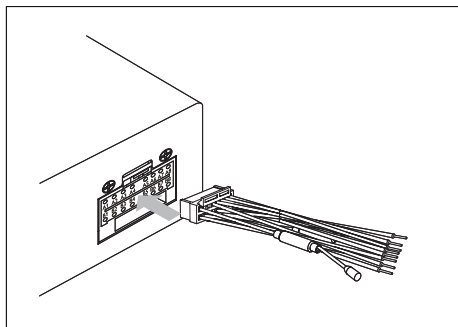

Colocación del panel frontal

- 1** Inserte el lado derecho del panel en la carcasa hasta que encaje correctamente.

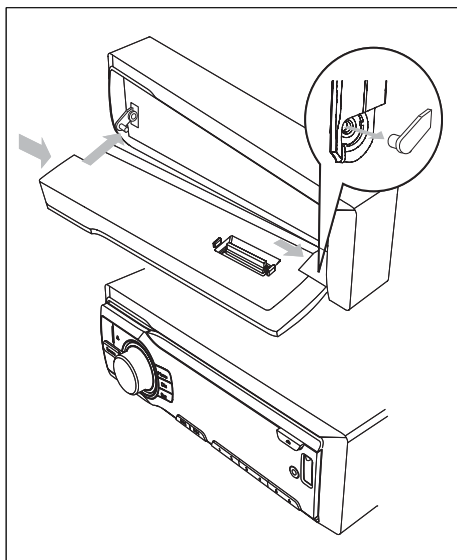

- 2** Presione el lado izquierdo del panel y dirija el orificio izquierdo al pilar izquierdo.
- 3** Suelte el panel para unir el lado izquierdo.
- 4** Coloque el embellecedor.

Montaje en el salpicadero

- 1** Si el vehículo no dispone de una unidad de a bordo o de un equipo de navegación, desconecte el terminal negativo de la batería.
- Si desconecta la batería en un vehículo que dispone de una unidad de a bordo o un equipo de navegación, se puede borrar la memoria del equipo.
 - Si la batería del vehículo no está desconectada, asegúrese de que los cables pelados no se toquen entre sí para evitar que se produzca un cortocircuito.

- 2 Extraiga los dos tornillos de la parte superior de la unidad.

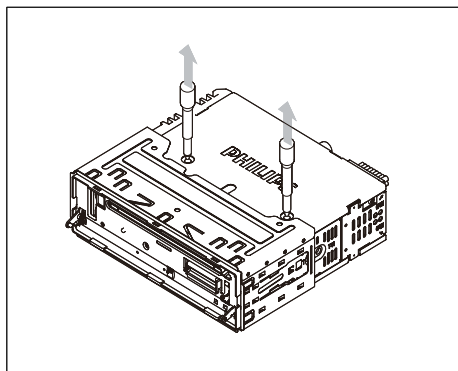

- 3 Extraiga la carcasa de montaje con las herramientas de desmontaje incluidas.

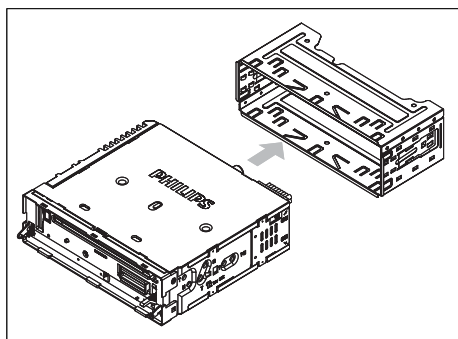

- 4 Asegúrese de que la abertura del salpicadero tiene las siguientes medidas:

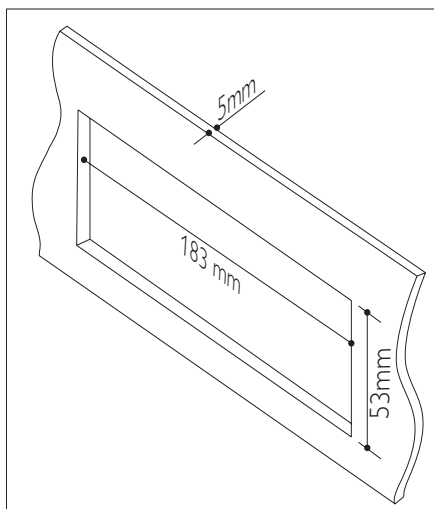

- 5 Instale la carcasa en el salpicadero y doble las pestañas hacia el exterior para fijarla.

Nota

- Omite este paso si la unidad no está fijada mediante la carcasa, sino a través de los tornillos incluidos.

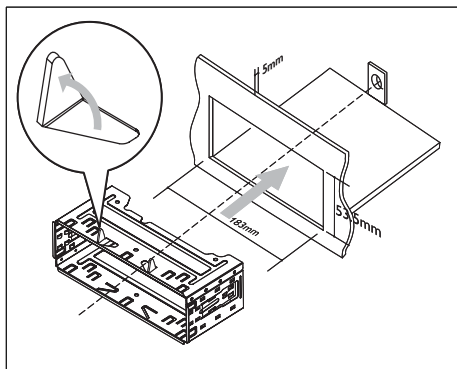

- 6 Coloque el tope de goma incluido sobre el extremo del perno de montaje.

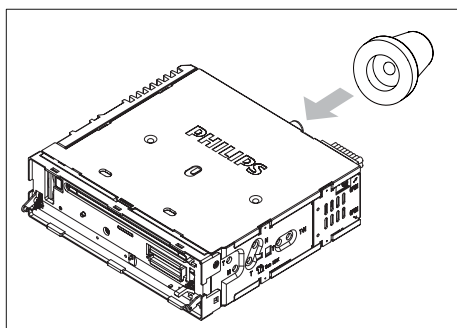

- 7 Deslice la unidad en el salpicadero hasta que oiga un clic.
- 8 Vuelva a conectar el terminal negativo de la batería del vehículo.

Instalación de la pila del control remoto

Precaución

- Riesgo de explosión. Mantenga las pilas alejadas del calor, la luz del sol o el fuego. Nunca tire las pilas al fuego.
- Riesgo de menor duración de las pilas. Nunca mezcle pilas de diferentes marcas o tipos.
- Riesgo de daños en el producto. Quite las pilas cuando el control remoto no se use durante un periodo largo de tiempo.
- Material de perclorato: es posible que requiera una manipulación específica. Consulte www.dtsc.ca.gov/hazardouswaste/perchlorate.

Quando utilice el equipo por primera vez:

- 1 Quite la pestaña protectora para activar la pila del control remoto.

Para cambiar la pila del control remoto:

- 1 Abra el compartimento de las pilas.
- 2 Inserte 1 pilas CR2025 con la polaridad (+/-) correcta, tal como se indica.
- Cierre el compartimento de las pilas.

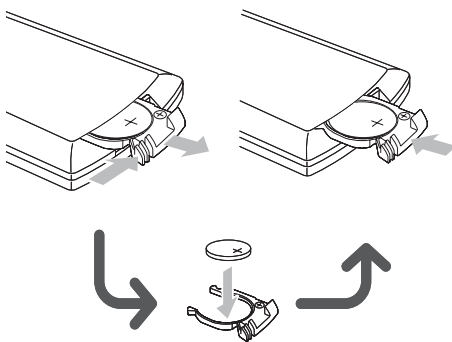

Encendido

- 1 Pulse \odot para encender la unidad.
- Para apagar la unidad, pulse \odot durante 3 segundos.

Ajuste del reloj

- 1 Pulse **MENU/DISP** durante 3 segundos.
- 2 Pulse **▲** o **▼** varias veces hasta que se muestre la hora actual.
- 3 Gire **⌚** en el sentido de las agujas del reloj para configurar la hora.
- 4 Pulse **▶▶** para confirmar.
- 5 Gire **⌚** en el sentido contrario a las agujas del reloj para configurar los minutos.
- 6 Pulse **⌚** para confirmar.

Cómo visualizar el reloj

- 1 Pulse **MENU/DISP** varias veces hasta que se muestre el reloj.

4 Cómo escuchar la radio

Sintonización de una emisora de radio

- 1 Pulse **SOURCE** repetidamente hasta seleccionar Radio (Radio).
- 2 Pulse ▲ o ▼ para seleccionar la banda: [FM1], [FM2], [FM3], [AM1], o [AM2].
- 3 Pulse ◀◀ o ▶▶ para sintonizar una emisora de radio manualmente.
 - ↳ La emisora de radio comienza a emitir.
 - ↳ Para buscar una emisora de radio de forma automática, pulse **SEARCH**.

Seleccione la sensibilidad del sintonizador

Puede ajustar la sensibilidad del sintonizador si desea recibir más emisoras de radio o sólo emisoras con una señal fuerte.

- 1 Pulse **MENU/DISP** durante 2 segundos.
- 2 Pulse ▲ o ▼ repetidamente hasta que se muestre [LOCAL] o [DX].
- 3 Gire ⏻ para seleccionar una configuración:
 - [LOCAL] (local): sólo se pueden emitir emisoras con una señal fuerte.
 - [DX] (distancia): se pueden emitir emisoras con señal fuerte y débil.
- 4 Pulse ⏻ para confirmar la selección.

Selección de emisión estéreo/mono

Para emisoras con señales débiles: para mejorar la recepción, cambie al sonido monoaural.

- 1 Pulse **MENU/DISP** durante 3 segundos.
- 2 Pulse ▲ o ▼ varias veces hasta que se muestre [STEREO] o [MONO].
- 3 Gire ⏻ para seleccionar un ajuste:
 - [STEREO]: emisión estéreo.

- [MONO]: emisión mono.
- 4 Pulse ⏻ para confirmar la selección.

Almacenamiento de emisoras de radio en la memoria

Puede almacenar hasta 6 emisoras en cada banda.

Almacenamiento automático de emisoras

- 1 Pulse **SEARCH** durante 3 segundos.
 - ↳ Las seis emisoras con la señal más fuerte de la banda seleccionada se almacenan automáticamente en los canales presintonizados 1 - 6.

Almacenamiento manual de emisoras

- 1 Sintonice una emisora que desee almacenar; (consulte 'Sintonización de una emisora de radio' en la página 17)
- 2 Pulse uno de los botones numéricos de 1 a 6 durante 3 segundos.
 - ↳ La emisora se almacena en el canal seleccionado.

Sintonización de una emisora presintonizada

- 1 Pulse ▲ o ▼ para seleccionar la banda.
- 2 Pulse un botón numérico del 1 al 6 para seleccionar la emisora presintonizada.

5 Reproducción de archivos de audio

Nota

- Asegúrese de que el disco o dispositivo contiene archivos reproducibles.





Reproducción de un disco

Nota

- No puede reproducir CD codificados con tecnologías de protección de copyright.



Puede reproducir CD de audio disponibles en el mercado y los siguientes tipos de disco:

- CD grabables (CD-R)
- CD regrabable (CD-RW)
- CD de MP3
- CD de WMA

- 1 Pulse  en el panel frontal para liberar el panel.
- 2 Inserte un CD con la cara impresa hacia arriba.
- 3 Cierre el panel.
- 4 Pulse 1,  para iniciar la reproducción.
 - Para hacer una pausa en la reproducción de CD, pulse .
 - Para reanudar la reproducción de CD, pulse  de nuevo.

Extraiga el CD

Para extraer el CD,

- 1 Pulse .
- 2 Pulse el botón  situado junto a la ranura del disco.

Reproducción desde un dispositivo USB/SD/MMC

Nota

- Asegúrese de que el dispositivo USB o SD/MMC contiene música que se puede reproducir.

Inserte el dispositivo USB

- 1 En el panel frontal, abra la tapa marcada con el símbolo .

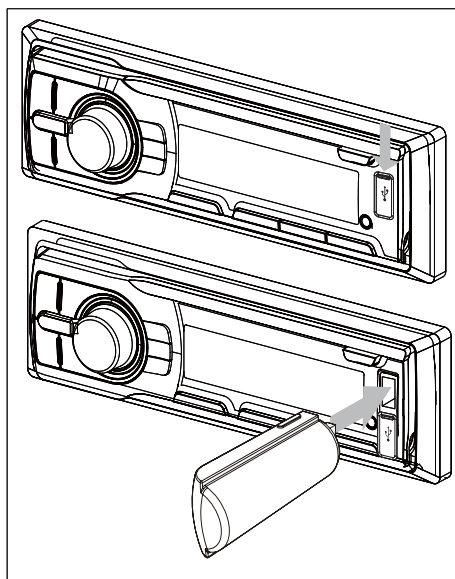

- 2 Inserte el dispositivo USB en la toma USB.
 - ↳ La unidad comienza a reproducir automáticamente el contenido del dispositivo USB.

Extracción del dispositivo USB

- 1 Pulse  para apagar la unidad.
- 2 Extraiga el dispositivo USB.

Inserción de una tarjeta SD/MMC

- 1 Pulse ▲ para liberar el panel.
- 2 Inserte la tarjeta SD o MMC en la ranura para tarjeta.
 - ↳ La unidad comienza a reproducir automáticamente el contenido de la tarjeta SD/MMC.

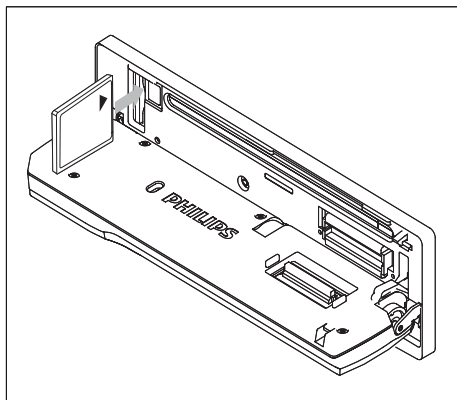

Extracción de la tarjeta SD/MMC

- 1 Pulse ⊕ para apagar la unidad.
- 2 Presione la tarjeta hasta que oiga un clic.
 - ↳ La tarjeta se ha desconectado.
- 3 Extraiga de la tarjeta SD/MMC.

Control de reproducción

- Para seleccionar una carpeta, pulse ▲ o ▼.
- Para saltar a la pista anterior/siguiente, pulse ◀◀ o ▶▶.
- Para buscar hacia atrás o hacia adelante rápidamente dentro de la pista actual, pulse ◀◀ o ▶▶ durante 3 segundos.
- Para hacer una pausa, pulse 1▶||.
- Para reanudar la reproducción, pulse 1▶|| de nuevo.

Cómo buscar una pista en MP3/WMA

- 1 Pulse **SEARCH** durante 3 segundos.
 - ↳ Se muestra el menú de búsqueda.
 - ↳ **[FILE]**: busca por nombre de pista.
 - ↳ **[FOLDER]**: busca por secuencia de carpeta.
- 2 Gire ⊖ para seleccionar **[FILE]** y, a continuación, pulse ⊕ para confirmar.
- 3 Gire ⊖ para introducir un carácter y, a continuación, pulse ⊕.
- 4 Repita los 3 pasos que el término de búsqueda esté completo.
- 5 Pulse ⊕ durante 3 segundos para iniciar la búsqueda.
 - ↳ Cuando la búsqueda finaliza, se muestra una lista de pistas coincidentes.
- 6 Gire ⊖ para omitir la lista.
- 7 Pulse ⊕ para seleccionar una pista.

Visualización de la información de reproducción

- 1 Durante la reproducción de un dispositivo USB/SD/MMC, pulse **MENU/DISP** varias veces para ver:
 - Número de pista y tiempo de reproducción transcurrido
 - Artista
 - Álbum
 - Título
 - Carpeta
 - Archivo
 - Reloj

Reproducción de introducción

Puede reproducir los 10 primeros segundos de cada pista.

- 1 Durante la reproducción, pulse **INTRO**, **2** para seleccionar:
 - **[INT ON]**: tras la reproducción de los 10 primeros segundos de cada pista, la reproducción se detiene.
 - **[INT OFF]**: cancela la reproducción de introducción e inicia la reproducción normal.

Reproducción aleatoria

Puede reproducir las pistas en orden aleatorio.

- 1 Durante la reproducción, pulse **SHUF**, **4** para seleccionar:
 - **[SHUF ON]**: activa la función Shuffle.
 - **[SHUF OFF]**: cancela la reproducción aleatoria.

Repetición de la reproducción

Durante la reproducción, pulse **3**, **REP** varias veces para seleccionar:

- **[REP 1]** (repetir una pista): reproduce la pista actual una y otra vez.
- **[REP FOLD]** (repetir una carpeta): reproduce todas las pistas de la carpeta actual una y otra vez.
- **[REP ALL]** (repetir todas las pistas): reproduce todas las pistas una y otra vez.

Conexión de la fuente de sonido externa

- 1 Conecte la fuente de sonido externo a la toma **MP3 LINK** usando un cable de 3,5 mm.
- 2 Pulse **SOURCE** repetidamente hasta que se muestre **[MP3 LINK]**.
- 3 Ponga en funcionamiento el componente externo (consulte las instrucciones suministradas con el componente externo).

6 Ajuste del sonido

Ajuste del volumen

- 1 Gire **⊕** en el sentido de las agujas del reloj o al contrario para subir o bajar el volumen.

Silencio

Puede desactivar el sonido del audio.

- 1 Durante la reproducción, pulse **MUTE** **⊕**.
 - Para volver a activar el sonido, pulse **MUTE** **⊕** otra vez.

Cómo activar y desactivar el refuerzo dinámico de graves (DBB)

- 1 Pulse **DBB** durante 3 segundos y aparecerá la configuración actual:
 - ↳ **[DBB ON]**: la función de refuerzo dinámico de graves (DBB) está activada.
 - ↳ **[DBB OFF]**: la función DBB está desactivada.
- 2 Pulse **DBB** de nuevo durante 3 segundos para cambiar el ajuste de DBB.

Selección del ecualizador predefinido

- 1 Pulse **EQ/Audio**.
 - ↳ Se muestra el ajuste actual del ecualizador:

- 2 Pulse **EQ/Audio** de nuevo varias veces para seleccionar un ecualizador predefinido.
 - **[USER]** (usuario)
 - **[FLAT]** (plano)
 - **[POP]** (pop)
 - **[TECHNO]** (tecno)
 - **[ROCK]** (rock)
 - **[CLASSIC]** (clásica)
 - **[JAZZ]** (jazz)
 - **[OPTIMAL]** (óptimo)

Otros ajustes de sonido

También puede modificar los ajustes del ecualizador predefinidos por el usuario.

- 1 Pulse **EQ/Audio** durante 3 segundos.
- 2 Pulse **▲** o **▼** varias veces para seleccionar el elemento que se va a ajustar:
 - **[BAS]** (bajos) intervalo: -7 a +7.
 - **[MID]** (bajos) intervalo: -7 a +7.
 - **[TRE]** (agudos) intervalo: -7 a +7.
 - **[BAL]** (balance) intervalo: 12 L a 12 R. (L = altavoz izquierdo, R = altavoz derecho)
 - **[FAD]** (atenuador) intervalo: 12 R a 12 F. (R = altavoz posterior; F = altavoz frontal)
 - **[LPF]** (filtro de paso bajo) intervalo: 60, 80, 100, 200.
 - **[MPF]** (filtro de paso medio) intervalo: 500, 1000, 1.500, 2.500.
 - **[HPF]** (filtro de paso alto) intervalo: 10.000, 12.500, 15.000, 17.500.
 - **[SW ON]/[SW OFF]** (volumen del subwoofer activado o desactivado)
 - **[SW VOL]** (volumen del subwoofer) intervalo: 0 a 20.
- 3 Gire **⊕** para seleccionar un valor.
- 4 Pulse **⊕** para confirmar.

7 Configuración de los ajustes del sistema

Selección del ajuste de oscurecimiento

Puede ajustar la pantalla para que se apague automáticamente cuando la unidad esté inactiva durante 10 o 20 segundos.

- 1 Pulse **MENU/DISP** durante 3 segundos.
- 2 Gire \odot para seleccionar un ajuste:
 - **[BKO 10 S]**: apaga la pantalla automáticamente tras 10 segundos de inactividad.
 - **[BKO 20 S]**: apaga la pantalla automáticamente tras 20 segundos de inactividad.
 - **[BKO OFF]**: la pantalla nunca se apaga.
- 3 Pulse \odot para confirmar.

Activación/desactivación del modo de demostración

Cuando el modo de demostración está activado y la unit está inactiva durante más de 2 minutos, se muestran todas las funciones.

- 1 Pulse **MENU/DISP** durante 3 segundos.
- 2 Pulse \blacktriangle o \blacktriangledown varias veces hasta que se muestre **[DEMO]**.
↳ La pantalla muestra el ajuste actual del modo de demostración.
- 3 Gire \odot para seleccionar un ajuste:
 - **[DEMO ON]**: activa el modo de demostración.
 - **[DEMO OFF]**: desactiva el modo de demostración.
- 4 Pulse \odot para confirmar.

Selección del ajuste de protección contra saltos

Puede seleccionar la configuración de protección contra saltos, dependiendo de la estabilidad del automóvil y de las condiciones de la carretera.

- 1 Pulse **MENU/DISP** durante 3 segundos.
- 2 Pulse \blacktriangle o \blacktriangledown varias veces hasta que se muestre **[ESP]**.
- 3 Gire \odot para seleccionar un ajuste:
 - **[ESP 12]**: seleccione esta opción cuando la carretera sea uniforme y haya pocos baches.
 - **[ESP 45]** seleccione esta opción cuando la carretera no sea estable y tenga baches.
- 4 Pulse \odot para confirmar la selección.

Cambio del color de la retroiluminación de los botones

Puede cambiar el color de la retroiluminación del botón de azul a rojo o viceversa.

- 1 Pulse **MENU/DISP** durante 3 segundos.
- 2 Pulse \blacktriangle o \blacktriangledown varias veces hasta que se muestre **[KEY BLUE]** o **[KEY RED]**.
- 3 Gire \odot para seleccionar un ajuste:
 - **[KEY BLUE]**: la retroiluminación se vuelve azul.
 - **[KEY RED]**: se activa la retroiluminación roja

Selección del volumen de inicio

Cada vez que enciende la unidad, puede comenzar la reproducción con el último ajuste de volumen o con un nivel de volumen predefinido.

- 1 Pulse **MENU/DISP** durante 3 segundos.
- 2 Pulse **▲** o **▼** varias veces hasta que se muestre **[V - LAST]** o **[V - ADJ]**.
- 3 Gire **⊖** para seleccionar un ajuste:
 - **[V - LAST]**: cada vez que enciende la unidad, se mantiene el último ajuste de volumen utilizado.
 - **[V - ADJ]**: cada vez que enciende la unidad, el volumen se ajusta al nivel predefinido.
- 4 Pulse **⊖** para confirmar.

Almacenamiento del volumen predefinido

Puede encender la unidad con un ajuste de volumen predefinido.

- 1 Seleccione **[V - ADJ]** como el volumen de inicio (consulte 'Selección del volumen de inicio' en la página 22).
- 2 Pulse **MENU/DISP** durante 3 segundos.
- 3 Pulse **▲** o **▼** varias veces hasta que se muestre **[A-VOL]**.
- 4 Gire **⊖** para seleccionar un valor: 0 - 47.
- 5 Pulse **⊖** para confirmar.

Activación/desactivación del sonido de los botones

Cada vez que pulsa un botón, la unit emite un pitido. Puede activar o desactivar este sonido.

- 1 Pulse **MENU/DISP** durante 3 segundos.
- 2 Pulse **▲** o **▼** varias veces hasta que se muestre **[BEEP ON]** o **[BEEP OFF]**.
- 3 Gire **⊖** para seleccionar un ajuste:
 - **[BEEP ON]**: activa el pitido
 - **[BEEP OFF]**: desactiva el pitido.
- 4 Pulse **⊖** para confirmar.

Activación/desactivación del desplazamiento de la pantalla

Si la información de la pista es mayor que el panel de visualización, puede seleccionar que se omita el resto del texto o desplazarse por la pantalla para ver el texto completo.

Nota

- Si hay caracteres especiales en el nombre de una pista MP3 o en el nombre de un álbum, puede que no se muestre correctamente en la pantalla, ya que dichos caracteres no son compatibles.
- Algunos archivos WMA están protegidos por la gestión de derechos digitales (DRM) y no se pueden reproducir en la unidad.
- Las carpetas o los archivos que superen el límite que admite esta unidad no se mostrarán ni se reproducirán.

- 1 Pulse **MENU/DISP** durante 3 segundos.
- 2 Pulse **▲** o **▼** varias veces hasta que se muestre **[ROLL ON]** o **[ROLL OFF]**.
- 3 Gire **⊖** para seleccionar un ajuste:
 - **[ROLL ON]** (desplazamiento activado): el texto se desplaza automáticamente durante la reproducción.
 - **[ROLL OFF]** (desplazamiento desactivado): el texto no se desplaza durante la reproducción.
- 4 Pulse **⊖** para confirmar.

Restablecimiento

Puede restablecer los valores predeterminados de la unidad.

- 1 Quite el panel frontal (consulte 'Extracción del panel frontal' en la página 24).
- 2 Pulse el botón de restablecimiento con un bolígrafo o una herramienta similar.
 - ↳ Los ajustes preconfigurados, como los canales presintonizados y los ajustes de sonido, se borran.

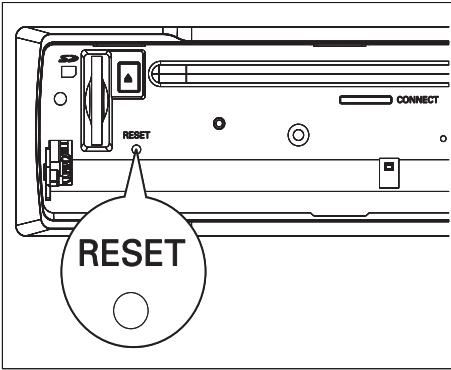

8 Información adicional

Extracción del panel frontal

Puede quitar el panel frontal para evitar robos.

- 1 Pulse  para liberar el panel.
- 2 Empuje el lado izquierdo del panel hacia la derecha.

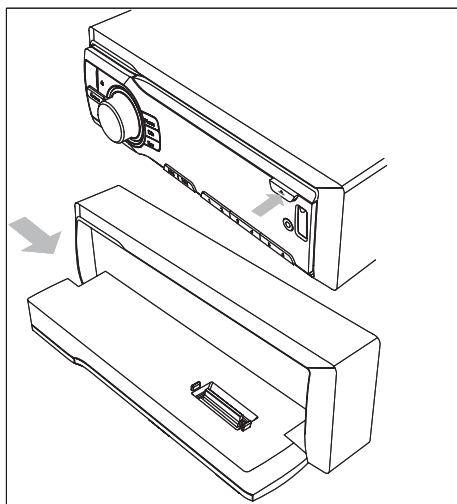

- 3 Tire del panel hacia usted para quitarlo del chasis.
- 4 Guarde el panel en la funda de transporte incluida para protegerlo de daños y suciedad.

Sustitución del fusible

Si el fusible está dañado,

- 1 Compruebe las conexiones eléctricas.
- 2 Compre un fusible que coincida con el voltaje del fusible dañado.
- 3 Sustituya el fusible.

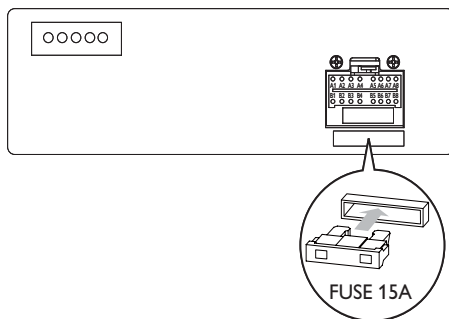

Nota

- Si el fusible nuevo se daña de nuevo, puede que exista un error de funcionamiento interno. Consulte con su distribuidor de Philips.

Extracción de la unidad

Puede retirar la unidad del salpicadero.

- 1 Quite el panel frontal.
- 2 Extraiga la unidad utilizando llaves de extracción.

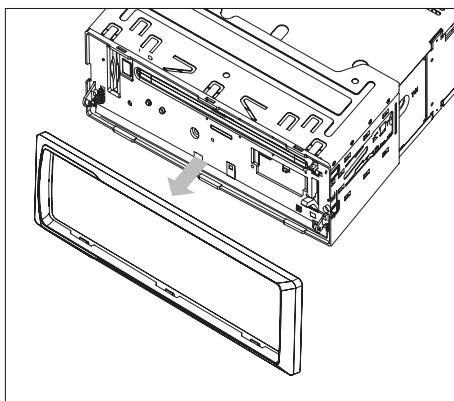

9 Información del producto



Nota

- La información del producto puede cambiar sin previo aviso.

Fuente de alimentación	CC de 12 V (11 V - 16 V), tierra negativo
Fusible	15 A
Impedancia del altavoz adecuada	4 - 8 Ω
Potencia de salida máxima	50 W x 4 canales
Potencia de salida continua	24 W x 4 canales (4 Ω 10% distorsión armónica total)
Voltaje de salida de preamplificador	2 V (modo de reproducción USB; 1 kHz, 0 dB, carga de 10 k Ω)
Voltaje de salida del subwoofer	2 V (modo de reproducción USB; 61 Hz, 0 dB, carga de 10 k Ω)
Nivel de entrada auxiliar	\geq 300 mV
Dimensiones (ancho x alto x profundo)	188 x 58 x 190 mm
Peso	1 kg

Radio

Rango de frecuencia - FM	87.5 - 108.0 MHz (Europa) 87.5 - 107.9 MHz (América)
Rango de frecuencia - AM (MW)	522 - 1620 KHz (Europa) 530 - 1710 KHz (América)
Sensibilidad utilizable - FM	8 μ V
Sensibilidad utilizable - AM (MW) (señal-ruido = 20 dB)	30 μ V
Respuesta de frecuencia	30 Hz - 15 KHz
Separación estéreo	30 db (1 kHz)
Relación señal/ruido	>55 dB

Dispositivos USB compatibles:

- Memoria flash USB (USB 2.0 o USB 1.1)
- Reproductores flash USB (USB 2.0 o USB 1.1)
- tarjetas de memoria

Formatos compatibles:

- USB o formato de archivo de memoria FAT12, FAT16, FAT32 (tamaño de sector: 512 bytes)
- Velocidad de bits (velocidad de datos) de MP3: 32-320 Kbps y velocidad de bits variable
- WMA v9 o anterior
- Directorios anidados hasta un máximo de 8 niveles
- Número de álbumes/carpetas: 99 como máximo
- Número de pistas/títulos: 999 como máximo
- Etiqueta ID3 v2.0 o superior
- Nombre de archivo en Unicode UTF8 (longitud máxima: 128 bytes)

Formatos no compatibles:

- Álbumes vacíos: un álbum vacío es aquel que no contiene archivos MP3 o WMA y que no se mostrará en la pantalla.
- Los formatos de archivo no compatibles se omiten. Por ejemplo, los documentos de Word (.doc) o los archivos MP3 con la extensión .dlf se omiten y no se reproducen.
- Archivos de audio AAC, WAV y PCM.
- Archivos WMA con protección DRM (.wav; .m4a; .m4p; .mp4 y .aac)
- Archivos WMA con formato sin pérdidas
- ISO9660, Joliet
- Maximum title number: 512 (depending on file name length)
- Maximum album number: 255
- Supported sampling frequencies: 32 kHz, 44.1kHz, 48 kHz
- Supported Bit-rates: 32~256 (kbps), variable bit rates

10 Solución de problemas

Precaución

- No quite nunca la carcasa de este unit.

Para que la garantía mantenga su validez, no trate nunca de reparar el sistema usted mismo. Si tiene problemas al usar esta unit, compruebe los siguientes puntos antes de llamar al servicio técnico. Si no consigue resolver el problema, vaya al sitio Web de Philips (www.Philips.com/support). Cuando se ponga en contacto con Philips, asegúrese de que la unit esté cerca y de tener a mano el número de modelo y el número de serie (consulte 'Comienzo' en la página 10).

No hay alimentación o sonido.

- El motor del vehículo no está en marcha. Encienda el motor del vehículo.
- El cable no está conectado correctamente. Compruebe las conexiones.
- El fusible se ha quemado. Sustituya el fusible (consulte 'Sustitución del fusible' en la página 24).
- El volumen es demasiado bajo. Ajuste el volumen (consulte 'Ajuste del volumen' en la página 20).
- Si las soluciones anteriores no le sirven de ayuda, pulse el botón RESET.
- Asegúrese de que la pista reproducida tiene un formato compatible.

Hay ruido en las emisiones.

- Las señales son muy débiles. Seleccione otras emisoras con señales más fuertes.
- Compruebe la conexión de la antena del vehículo.

No se puede reproducir el disco

- Asegúrese de que el disco se ha insertado con la cara impresa hacia arriba.

- Pase un paño de fibra sobre el disco, desde el centro hasta el borde del mismo, realizando movimientos en línea recta.
- Puede que el disco esté defectuoso. Reproduzca otro disco.
- Asegúrese de que el CD sea un CD, CD-R o CD-RW finalizado.
- Asegúrese de que el CD no está codificado con tecnologías de protección de copyright.

El CD omite pistas

- Asegúrese de que el CD no está dañado ni sucio.
- Asegúrese de que el modo aleatorio está desactivado.

Se han perdido las emisoras presintonizadas.

- El cable de la batería no está conectado correctamente. Conecte el cable de la batería al terminal que siempre tiene alimentación.

11 Glosario

M

MMC

MultimediaCard. A type of memory card with a flash memory.

MP3

A file format with a sound data compression system. MP3 is the abbreviation of Motion Picture Experts Group 1 (or MPEG-1) Audio Layer 3. With the MP3 format, one CD-R or CD-RW can contain about 10 times more data than a regular CD.

S

SD

Secure Digital. A type of memory card with a flash memory.

W

WMA (Windows Media Audio)

An audio format owned by Microsoft, is a part of Microsoft Windows Media technology. Includes Microsoft Digital Rights Management tools, Windows Media Video encoding technology, and Windows Media Audio encoding technology.

Certificado de Garantía en Argentina

Artefacto:

**Fabricante/Importador: Philips Argentina S.A.
y/o Fábrica Austral de Productos Eléctricos S.A.**

Dirección: Vedia 3892 - Buenos Aires

Fecha de Venta:

Modelo:

--

Nro. de serie

Firma y sello de la casa vendedora.

PHILIPS ARGENTINA S.A. en adelante denominada “la empresa”, garantiza al comprador de este artefacto por el término de (6) meses a partir de la fecha de adquisición, el normal funcionamiento contra cualquier defecto de fabricación y/o vicio de material, y se compromete a reparar el mismo —sin cargo alguno para el adquirente— cuando el mismo fallare en situaciones normales de uso y bajo las condiciones que a continuación se detallan:

1. Este certificado de garantía es válido únicamente en la Republica Argentina. El certificado debe ser completado por la casa vendedora y ser presentado por el usuario conjuntamente con la factura original de compra.
2. Serán causas de anulación de esta garantía en los casos que corresponda:
 - 2.1. Uso impropio o distinto del uso doméstico.
 - 2.2. Exceso o caídas de tensión eléctrica que impliquen uso en condiciones anormales.
 - 2.3. Instalación y/o uso en condiciones distintas a las marcadas en el “Manual de instalación y uso” que se adjunta a esta garantía.
 - 2.4. Cualquier intervención al artefacto por terceros no autorizados por la empresa.
3. La garantía carecerá de validez si se observare lo siguiente:
 - 3.1. Enmiendas o raspaduras en los datos del certificado de garantía o factura.
 - 3.2. Falta de factura original de compra que detalle tipo de artefacto, modelo, número de serie y fecha que coincida con los del encabezamiento del presente certificado.
4. No están cubiertos por esta garantía los siguientes casos:
 - 4.1. Los daños ocasionados al exterior del gabinete.
 - 4.2. Las roturas, golpes, caídas o rayaduras causadas por traslados.
 - 4.3. Los daños o fallas ocasionados por deficiencias, sobretensiones, descargas o interrupciones del circuito de alimentación eléctrica o rayos, deficiencias en la instalación eléctrica del domicilio del usuario o conexión del artefacto a redes que no sean las especificadas en el Manual de Uso del mismo.
 - 4.4. Las fallas, daños, roturas o desgastes producidos por el maltrato o uso indebido del artefacto y/o causadas por inundaciones, incendios, terremotos, tormentas eléctricas, golpes o accidentes de cualquier naturaleza.
 - 4.5. Las fallas o daños ocasionados en desperfectos en la línea telefónica.
 - 4.6. Las fallas producidas por una mala recepción ocasionada en el uso de una antena deficiente o en señales de transmisión débiles.
5. Las condiciones de instalación y uso del artefacto se encuentran detalladas en el Manual de Uso del mismo.
6. La empresa no asume responsabilidad alguna por los daños personales o a la propiedad al usuario o a terceros que pudieran causar la mala instalación o uso indebido del artefacto, incluyendo en este último caso a la falta de mantenimiento.
7. En caso de falla, el usuario deberá requerir la reparación a la empresa a través del Service Oficial y/o Talleres Autorizados más próximos a su domicilio y cuyo listado se acompaña al presente. La empresa a segura al usuario la reparación y/o reposición de piezas para su correcto funcionamiento en un plazo no mayor a 30 días contados a partir de la fecha de solicitud de reparación, salvo caso fortuito o fuerza mayor.

8. Toda intervención del servicio técnico realizada a pedido del usuario dentro del plazo de garantía, que no fuera originada por falla o defecto alguno cubierto por este certificado, deberá ser abonado por el interesado de acuerdo a la tarifa vigente.
9. El presente certificado anula cualquier otra garantía implícita o explícita, por la cual y expresamente no autorizamos a ninguna otra persona, sociedad o asociación a asumir por nuestra cuenta ninguna responsabilidad con respecto a nuestros productos.
10. En caso de que durante el período de vigencia de esta garantía el artefacto deba ser trasladado a las Delegaciones Oficiales y/o Talleres Autorizados de Service para su reparación, el transporte será realizado por la empresa y serán a su cargo los gastos de flete y seguros y cualquier otro que deba realizarse para su ejecución.



PHILIPS

Red de Talleres Autorizados en Argentina

CAPITAL FEDERAL

ATTENDANCE S.A.

- Av. Monroe 3351 (C1430BKA) Cap. Fed.
- Tel.: 4545-5574/0704 ó 6775-1300
- Ventas de Repuestos y Accesorios
- Tel.: 4545-0854

DIG TRONIC

- Av. San Martín 1762 (C1416CRS) Cap. Fed.
- Tel.: 4583-1501

ELECTARG S.R.L.

- Av. Córdoba 1357 (C1055AAD) Cap. Fed.
- Ventas de Repuestos y Accesorios
- Tel.: 4811-1050

Caballito Electarg J. M. Moreno 287 4903-6967/6854/8983

San Nicolás	Servitec	Bv. Alvarez 148	(03461) 454729/429578
San Pedro	Electrónica Menisale	Mitre 1695	(03329) 425523
Tandil	Lazzarini Oscar Rafael	Pellegrini 524	(02293) 442167
Trenque Lauquen	Labruno Electrónica	Av. San Martín 426	(02392) 423248
Tres Arroyos	Saini Fabián y Sergio	Av. Belgrano 562	(02983) 427369
Zárate	Electrónica Spinozzi	Ituzaingó 1030	(03487) 427353

GRAN BUENOS AIRES

Avellaneda	Casa Torres S.A.	Av. Mitre 2559	4255-5854
Florencio Varela	Casa Torres S.A.	San Martín 2574	4255-5854
Gregorio de Laferrere	Electrónica Alvarez	Honorio Luque 6084	4626-1322
Lomas de Zamora	Attendance S.A. Lomas	Laprida 485	4292-8900
Merlo	Argentronica S.H.	Pte. Cámpora 2175 (0220) 4837177/4829934	
Moreno	Argentronica S.H.	Bm. Mitre 2977 loc.2	(0237) 4639500
Morón	Servotronic	Ntra. Sra. del Buen Viaje 1222	4627-5656
Olivos	Appliance	Av. Libertador 2684	4794-7700
Quilmes	Casa Torres S.A.	E. Rios esq. Gran Canaria	4255-5854
Ramos Mejía	Electarg S.R.L., Suc.	Belgrano 224	4656-0619
San Miguel	Servotronic San Miguel	Belgrano 999	4664-4131
Villa Ballester	Servotronic	J. Hernández 3101	4767-2515/4768-5249

CATAMARCA

Catamarca	Omicron Central de Serv.	San Martín 225	(03833) 427235
-----------	--------------------------	----------------	----------------

CHACO

Resistencia	Freschi Jorge Oscar	Av. Avalos 320	(03722) 426030
-------------	---------------------	----------------	----------------

CHUBUT

Comodoro Rivadavia	C.A.S. S.R.L.	Alem 145	(0297) 4442629
Trelew	Fagtron Electrónica	Brasil 253	(02965) 427073

CORDOBA

Córdoba Capital	Servelco S.R.L.	Pje. E. Marsilla 635 (0351) 4724008/4732024
Río Cuarto	Maurutto Victor G.	Bv. Almaguer 487 (0358) 4660204
Río Cuarto	Capaldi Abel	Paunero 832 (0358) 4623003
Río Tercero	Service Omega	Homero Manzi 149 (03571) 423330
San Francisco	Acuña Walter Electrónica	M. Moreno 360 (03564) 425367
Villa María	Grasso Electrónica	Bv. Alvear 541 (0353) 4521366
Villa María	Vanguard Sist. Electrónicos	México 421 (0353) 4532951

BUENOS AIRES

Azul	Herlein Raúl Horacio	Av. 25 de Mayo 1227	(02281) 428719
Bahía Blanca	Neutron	Soler 535	(0291) 4535329
Bragado	Yacovino Juan J.	San Martín 2141	(02342) 424147
Campana	Electricidad Krautor	Lavalle 415	(03489) 432919
Chivilcoy	Fama	Coronel Suárez 110	(02346) 424129
Junín	Junín Service	Alsina 537	(02362) 442754
La Plata	Da Tos e Hijos	Calle 68 N° 1532	(0221) 4516021
La Plata	Service Técnico La Plata	Av. 51 N° 1051 esq. 16	(0221) 4108155
Mar de Ajó	Tauro Electrónica	Catamarca 14	(02257) 421750
Mar del Plata	Central Service	Olazábal 2249 (0223) 4721639/4729367	
Mar del Plata	Service Integral	Diag. Pueyrredón 3229 (0223) 4945633	
Necochea	Electrónica Camejo	Calle 63 N° 1745	(02262) 426134
Pehuajó	Calcagni Carlos Alberto	Zubiría 794	(02396) 472665
Pergamino	ACV Sistemas	Dr. Alem 758	(02477) 421177
Pergamino	El Service	Juan B. Justo 1931	(02477) 418000

Validez de la garantía

Todos los productos de la línea de audio y video Philips, se registrarán por un año de garantía internacional (365 días), salvo para Chile donde los productos de las líneas CD Portable y RCR CD, los cuales se rigen por 6 meses de garantía (182 días)

Condiciones de la garantía

Esta garantía perderá su validez si:

- El defecto es causado por uso incorrecto o en desacuerdo con el manual de instrucciones
- El aparato sea modificado, violado por una persona no autorizada por Philips
- El producto esté funcionando con un suministro de energía (red eléctrica, batería, etc.) de características diferentes a las recomendadas en el manual de instrucciones
- El número de serie que identifica el producto se encuentre de forma adulterada.

Están excluidos de garantía,

- Los defectos que se generen debido al incumplimiento del manual de instrucciones del producto
- Los casos fortuitos o de la fuerza mayor, como aquellos causados por agentes de la naturaleza y accidentes, descargas eléctricas, señales de transmisión débiles.
- Los defectos que se generen debido al uso de los productos en servicios no doméstico/residencial regulares o en desacuerdo con el uso recomendado
- Daños ocasionados por fluctuaciones de voltajes, voltaje fuera de norma o por causas fuera de Philips, como cortocircuitos en los bafles o parlantes.
- En las ciudades en donde no existe el taller autorizado del servicio de Philips, los costos del transporte del aparato y/o el técnico autorizado, corren por cuenta del cliente.
- La garantía no será válida si el producto necesita modificaciones o adaptaciones para que funcione en otro país que no es aquél para el cual fue mercadeado.

El único documento válido para hacer efectiva la garantía de los productos, es la Factura o Boleta de compra del consumidor final.

Aquellos productos que hayan sido adquiridos en otros países y que no estén en el rango normal del país donde se efectuará la reparación, dicha prestación de servicio tomará mas tiempo de lo normal ya que es necesario pedir las partes/piezas al centro de producción correspondiente.

Centros de información

Líneas de atención al consumidor

Chile: 600-7445477

Colombia: 01-800-700-7445

Costa Rica: 0800-506-7445

Ecuador: 1-800-10-1045

El Salvador: 800-6024

Guatemala: 1-800-299-0007

Panama: 800-8300

Peru: 0800-00100

Rep. Dominicana: 1-800-751-2673

Venezuela: 0800-100-4888



CLASS 1
LASER PRODUCT