

MP3-CD Player / FM Tuner

EXP7361

användarhandböckerna
brugermanual
käyttöoppaita
εγχειρίδιο χρήσης



PHILIPS

MP3-CD Player / FM Tuner

Meet Philips at the Internet
<http://www.philips.com>



**CLASS 1
LASER PRODUCT**



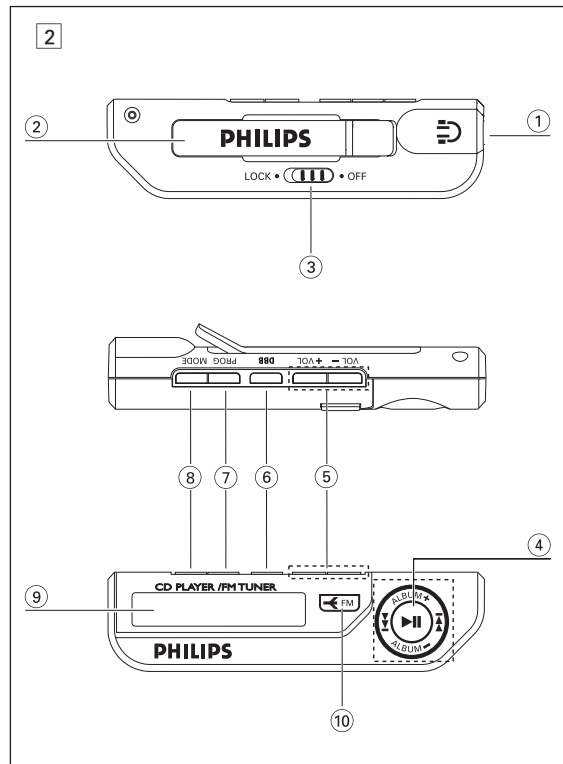
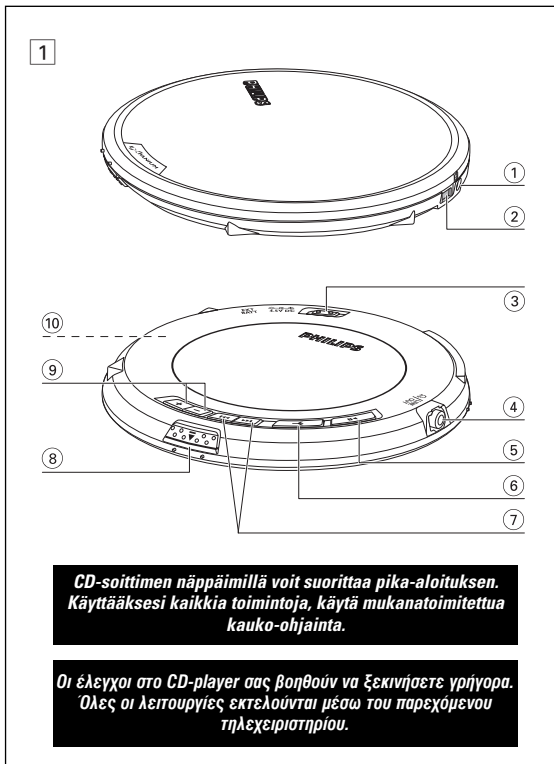

PIKAOPAS

ΓΡΗΓΟΡΟ ΞΕΚΙΝΗΜΑ

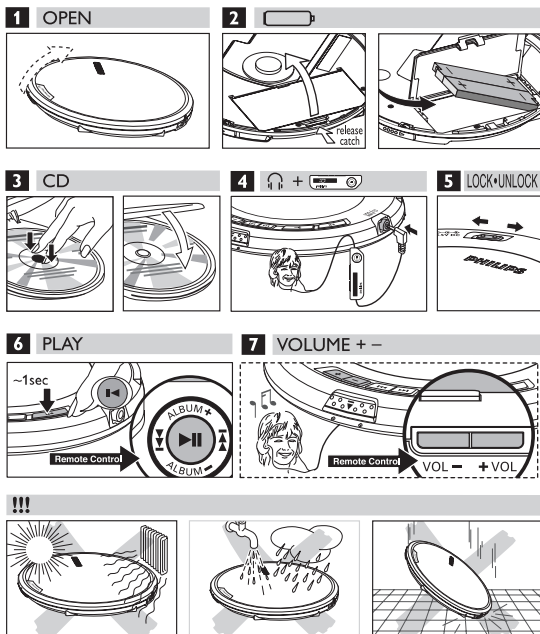

Ελληνικά

ΣΤΟΙΧΕΙΑ ΕΛΕΓΧΟΥ

ΣΤΟΙΧΕΙΑ ΕΛΕΓΧΟΥ, (Δείτε εικόνα 1)

- 4.5V DC υποδοχή για προσαρμογέα τροφοδοσίας ρεύματος AC/DC
- EXT BATT υποδοχή για εξωτερική τροφοδοσία μπαταρίας
- LOCK • UNLOCK .. κλειδώνει/ ξεκλειδώνει όλα τα κουμπιά μόνο πάνω στην συσκευή
- ↻ / LINE OUT συνδέστε το τηλεχειριστήριο εδώ και τα ακουστικά σας στο τηλεχειριστήριο.
- ▶II ενεργοποιεί τη συσκευή, ξεκινά την αναπαραγωγή και διακόπτει την αναπαραγωγή, Πιέστε και κρατήστε το ▶II για 2 δευτερόλεπτα, για είσοδο σε λειτουργία διακοπής.
- ◀ ανοίγει/ κλείνει την ραδιοφωνική συσκευή
- ◀▶ / ▶II μεταπηδά και αναζητά κομμάτια προς τα πίσω / εμπρός (FM) συντονίζει σε σταθμούς
- ▲●● ανοίγει το καπάκι του CD
- VOLUME +, - αυξάνει την ένταση/ μειώνει την ένταση
- θήκη επαναφορτιζόμενων μπαταριών μέσα στον αναπαραγωγέα CD (player)

το νούμερο του μοντέλου και ο σειριακός αριθμός βρίσκονται μέσα στην θήκη των μπαταριών.

Παρεχόμενα αξεσουάρ:

- 1 x ακουστικά, HE570
- 2 x επαναφορτιζόμενες μπαταρίες, AY3365
- 1 x εξωτερική θήκη μπαταρίας, AY3380
- 1 x τηλεχειριστήριο, AY3786
- 1 x AC/ DC προσαρμογέας, AY3170
- 1 x CD-ROM με δωρεάν λογισμικό Musicmatch Jukebox
- 1 x σακουλάκι, AY3268

Χειρισμός της συσκευής CD και των δίσκων CD, ↻

- Μην αγγίζετε τους φακούς (A) της συσκευής CD.
- Μην εκθέσετε τη συσκευή, τις μπαταρίες ή τους δίσκους CD σε υγρασία, βροχή, άμμο ή σε υπερβολική ζεστή (που προκαλείται από θερμαντικά σώματα ή από την άμεση έκθεση στον ήλιο).
- Μπορείτε να καθαρίσετε τη συσκευή CD με ένα μαλακό, ναπότο πανί χωρίς χνούδι. Μην χρησιμοποιήσετε απορρυπαντικά που μπορεί να διαβρώσουν το φακό.
- Για να καθαρίσετε το δίσκο CD, σκουπίστε τον σε ευθεία γραμμή από το κέντρο προς την άκρη χρησιμοποιώντας ένα μαλακό πανί χωρίς χνούδι. Απορρυπαντικά μπορεί να προκαλέσουν ζημιές στον δίσκο! Μην γράφετε και μην κολλάτε ποτέ αυτοκόλλητα πάνω του.
- Οι φακοί μπορεί να θαμπώσουν όταν μεταφέρετε τη συσκευή ξαφνικά από κρύο σε ζεστό περιβάλλον. Σε αυτήν την περίπτωση δεν είναι δυνατό το παίξιμο ενός δίσκου CD. Αφήστε τη συσκευή σε ζεστό περιβάλλον μέχρι να εξατμιστεί η υγρασία.
- Η λειτουργία κινητών τηλεφώνων κοντά στη συσκευή μπορεί να προκαλέσει παρεμβολές.
- Προσέχετε τη συσκευή να μην πέσει κάτω, γιατί μπορεί να προκληθούν ανεπανόρθωτες ζημιές.

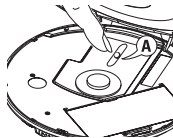

Ακουστικά HE570, LINE OUT

- Συνδέστε το τηλεχειριστήριο στην υποδοχή ↻ / LINE OUT της συσκευής και τα ακουστικά σας στο τηλεχειριστήριο.
- ↻ / LINE OUT μπορεί επίσης να χρησιμοποιηθεί για τη σύνδεση της συσκευής σας με το στερεοφωνικό σας σύστημα (με αγωγό σήματος) ή με το ραδιόφωνο αυτοκινήτου σας (με προσαρμογέα κασέτας ή αγωγό σήματος). Και στις δύο περιπτώσεις, η ένταση ήχου της συσκευής σας πρέπει να ρυθμιστεί στη θέση 22.



ΡΗΜΑΝΤΙΚΕΣ!

ασφαλής ακρόαση: ασφαλής ακρόαση: ακούτε με μέτρια ένταση, η χρήση των ακουστικών σε υψηλή ένταση μπορεί να προξενήσει βλάβη στην ακοή σας.

ακρόαση κατά την οδήγηση: μη χρησιμοποιείτε τα ακουστικά όταν οδηγείτε ή κάνετε ποδήλατο διότι κινδυνεύετε να πάθετε ατύχημα.

ΤΗΛΕΧΕΙΡΙΣΤΗΡΙΟ AY3786

ΣΤΟΙΧΕΙΑ ΕΛΕΓΧΟΥ, (Δείτε εικόνα 2)

- ↻ υποδοχή ακουστικών 3,5 mm
- Κλιπ
- LOCK • OFF κλειδώνει/ ξεκλειδώνει όλα τα κουμπιά μόνο πάνω στο τηλεχειριστήριο
- ◀▶ / ▶II μεταπηδά και αναζητά κομμάτια προς τα πίσω / εμπρός (FM) συντονίζει σε σταθμούς
▶II ενεργοποιεί τη συσκευή, ξεκινά την αναπαραγωγή και διακόπτει την αναπαραγωγή, Πιέστε και κρατήστε το ▶II για 2 δευτερόλεπτα, για είσοδο σε λειτουργία διακοπής.
ALBUM + / - MP3/WMA-CD μόνον:
– επιλέγει το προηγούμενο ή επόμενο άλμπουμ
– παραβλέπει (υπερπηδά) προς τα πίσω ή εμπρός
- VOLUME +/- ρυθμίζει την ένταση
- DBB ενεργοποιεί και απενεργοποιεί την ενίσχυση μπάσου
- PROG προγραμματίζει διαδρομές
– προγραμματίζει προκαθορισμένους σταθμών FM.
- MODE επιλέγει διαφορετικές δυνατότητες αναπαραγωγής για επιλογή και είσοδο σε λειτουργία θόνης ενδείξεων, πιέστε και κρατήστε το MODE για 3 δευτερόλεπτα.
- Θόνη
- FM ανοίγει/κλείνει το ραδιόφωνο.

Χρήση του τηλεχειριστηρίου

Το τηλεχειριστήριο σας επιτρέπει να ελέγχετε όλες τις λειτουργίες στη συσκευή.

1 Συνδέστε σταθερά το τηλεχειριστήριο στο ↻ / LINE OUT στη συσκευή.

2 Συνδέστε σταθερά τα ακουστικά στην υποδοχή του τηλεχειριστηρίου.

3 Στο τηλεχειριστήριο κρατήστε ▶II πατημένο για 2 δευτερόλεπτα για ενεργοποίηση της συσκευής και έναρξη αναπαραγωγής.
→ η αναπαραγωγή αρχίζει και το νούμερο της διαδρομής (του κομματιού) εμφανίζεται στην οθόνη για CD ήχου. Στην οθόνη εμφανίζεται ένδειξη για το όνομα αρχείου των MP3/ WMA CD.

4 Ρυθμίστε την ένταση και τον ήχο στη συσκευή και στο τηλεχειριστήριό σας.



Χρήσιμη Σειρήνη: Αντικαταστήστε τις μπαταρίες μόλις εμφανιστεί ☼
☼ (Ε βοηθητικός φωτισμός της οθόνης ενδείξεων ανάβει μόνον εάν έχετε θέσει σε λειτουργία τα σημεία ελέγχου στο τηλεχειριστήριο.

σχετικά με τα MP3/ WMA

Μουσικά αρχεία MP3/ WMA

Η τεχνολογία συμπίεσης μουσικής MP3 (MPEG Audio Layer 3) και WMA (Windows Media Audio) περιορίζει σημαντικά τα ψηφιακά δεδομένα ενός CD ήχου ενώ διατηρεί ποιότητα ήχου όμοια με CD. Με το MP3/ WMA μπορείτε να ηχογραφήσετε μέχρι και 10 ώρες μουσικής le ποιότητα CD σε ένα μόνο CD-ROM.

Που θα βρείτε μουσικά αρχεία

Είτε κατεβάσετε νόμιμα μουσικά αρχεία από το Ίντερνετ στον σκληρό δίσκο του υπολογιστή σας, είτε δημιουργήσετε από τα δικά σας CD ήχου. Για τον σκοπό αυτό, τοποθετήστε ένα CD ήχου στον οδηγό CD-ROM του υπολογιστή σας και μετατρέψτε την μουσική χρησιμοποιώντας κατάλληλο λογισμικό κωδικοποίησης. Για την επίτευξη μιας καλής ποιότητας ήχου, συνιστάται ρυθμός bit 128 kbps για μουσικά αρχεία MP, και 96kbps για αρχεία WMA

Πως να δημιουργήσετε ένα CD-ROM με αρχεία MP3/ WMA

«Κάψτε» τα μουσικά αρχεία από τον σκληρό δίσκο του υπολογιστή σας σε εγγράψιμα ή επανεγγράψιμα CD χρησιμοποιώντας την συσκευή σας CD burner. Για περισσότερες πληροφορίες, μπορείτε να χρησιμοποιήσετε το EXPANIUM CD-ROM που περιέχει η συσκευασία (δωρεάν λογισμικό **MUSICMATCH Jukebox**) για να δημιουργήσετε τα δικά σας MP3 CD.



Χρήσιμη Σειρήνη:

- Βεβαιωθείτε ότι τα ονόματα αρχείων MP3 έχουν κατάληξη .mp3 και WMA έχουν κατάληξη .wma
- Συνολικός αριθμός μουσικών αρχείων και άλμπουμ: περίπου 500
- Για περισσότερες πληροφορίες σχετικά με την δημιουργία μουσικών αρχείων, παρακαλούμε να μελετήσετε το δωρεάν λογισμικό **MUSICMATCH Jukebox** στο CD-ROM που περιέχει η συσκευασία.
- Βεβαιωθείτε πως τα αρχεία σας WMA δεν είναι προστατευμένα.

Windows Media Audio® είναι το καταχωρημένο εμπορικό σήμα της Εταιρίας Microsoft.
MUSICMATCH Jukebox® είναι το καταχωρημένο εμπορικό σήμα της Εταιρίας Musicmatch Inc.

Τα εμπορικά σήματα που χρησιμοποιούνται ανήκουν στους εκάστοτε ιδιοκτήτες.

Μπαταρίες

(προμηθεύονται με τη συσκευή ή διατίθενται ως έξτρα)

Με αυτή τη συσκευή μπορείτε να χρησιμοποιήσετε:

- ◆ Κανονικές μπαταρίες τύπου **LR6, UM3 ή AA**, ή
- ◆ Αλκαλικές μπαταρίες τύπου **LR6, UM3 ή AA** (κατά προτίμηση Philips).
- Επαναφορτιζόμενες μπαταρίες PHILIPS, τύπου AY3365

✓ Χρήσιμη Αεδηγία:

- Μην χρησιμοποιήσετε μαζί παλιές και καινούριες μπαταρίες ή μπαταρίες διαφορετικού τύπου.
- Αφαιρέστε τις μπαταρίες με τη σειρά (1, 2, 3) όπως φαίνεται αν είναι άδειες ή αν η συσκευή δεν πρόκειται να χρησιμοποιηθεί για μεγάλο διάστημα.
- ◆ Μόνο για θήκη μπαταρίας

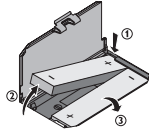

Πώς να τοποθετήσετε τις μπαταρίες

- 1 Πιέστε ● ● ▲ ● ● για να ανοίξει το κάλυμμα του CD.
- 2 Ανοίξτε την θήκη μπαταριών (μέσα στον αναπαραγωγέα CD (player)) και τοποθετήστε 2 x PHILIPS επαναφορτιζόμενες μπαταρίες, τύπου AY3365

Ένδειξη ισχύος μπαταριών

Η κατά προσέγγιση στάθμη ισχύος των μπαταριών σας φαίνεται στην οθόνη του τηλεχειριστηρίου.

- ☺ Μπαταρία γεμάτη
- ☺ Μπαταρία κατά τα δύο τρίτα γεμάτη
- ☺ Μπαταρία κατά το ένα τρίτο γεμάτη
- ☹ Μπαταρία χαμηλή ή άδεια. Όταν η μπαταρία είναι χαμηλή, αναβοσβήνει, και ακούγεται επαναλαμβανόμενα ένα ηχητικό σήμα.

Οι μπαταρίες περιέχουν χημικές ουσίες, και για τον λόγο αυτόν, πρέπει να απορρίπτονται με προσοχή.

ΧΡΗΣΗ ΤΗΣ ΕΞΩΤΕΡΙΚΗΣ ΘΗΚΗΣ ΜΠΑΤΑΡΙΑΣ

(AA μπαταρίες δεν συμπεριλαμβάνονται)

Η εξωτερική θήκη μπαταρίας σας επιτρέπει να:

- αυξήσετε το χρόνο αναπαραγωγής χρησιμοποιώντας ταυτόχρονα πλήρως φορτισμένες επαναφορτιζόμενες μπαταρίες με καινούριες αλκαλικές μπαταρίες AA.
 - έχετε μία χρήσιμη εφεδρεία ενέργειας αν οι επαναφορτιζόμενες μπαταρίες σας έχουν αδειάσει. Τότε, λειτουργείτε τη συσκευή με 2 μόνο μπαταρίες AA.
- 1 Πιέστε **PUSH/ OPEN** για να ανοίξει η θήκη μπαταρίας, και ανασηκώστε το καπάκι όπως υποδεικνύεται.
 - 2 Τοποθετήστε 2 αλκαλικές μπαταρίες, τύπου AA/ LR6/ UM3 με σωστή πολικότητα και κλείστε το καπάκι.
 - 3 Συνδέστε τη θήκη μπαταρίας στην υποδοχή EXT BATT στη συσκευή.

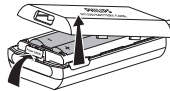

✓ Χρήσιμη Αεδηγία:

- Όταν χρησιμοποιείτε την εξωτερική θήκη μπαταρίας, αποφεύγετε κραδασμούς και ταλαντώσεις της συσκευής. Ξαφνικές κινήσεις μπορεί να προκαλέσουν ζημία στην εξωτερική σύνδεση μπαταρίας και συνιστούν κίνδυνο.
- Η συσκευή αυτή περιλαμβάνει και ένα μηχανισμό με κινητήρα που επεκτείνει τη διάρκεια ζωής της μπαταρίας με μεταβαλλόμενο ρυθμό περιστροφής κινητήρα. Ο θόρυβος του κινητήρα ενδέχεται να αυξηθεί με την αλλαγή του ρυθμού. Αν σας ενοχλεί ο θόρυβος, χρησιμοποιήστε τον προσαρμογέα AC για να λειτουργήσετε τη συσκευή αναπαραγωγής. Ο ρυθμός περιστροφής του κινητήρα δεν αλλάζει αν λειτουργεί με ρεύμα AC.

Πληροφορίες για ECO-PLUS NiMH μπαταρίες

Η επαναφόρτιση επιτυγχάνεται μόνο σε συσκευές με προμηθευμένες επαναφορτιζόμενες ECO-PLUS NiMH μπαταρίες τύπου AY3365.

Πώς να επαναφορτίσετε τις ECO-PLUS NiMH μπαταρίες επάνω στη συσκευή

- 1 Εισάγετε την επαναφορτιζόμενη ECO PLUS NiMH μπαταρία τύπου AY3365.
- 2 Συνδέστε τον προσαρμογέα δικτύου στην υποδοχή 4.5V DC της συσκευής και κατόπιν στην πρίζα.
→ Charge φαίνεται για λίγο, στη συνέχεια δονείται.
- Η επαναφόρτιση σταματάει μετά από 7 ώρες μέγιστο, ή με την έναρξη της αναπαραγωγής.
- 3 Όταν η μπαταρία έχει επαναφορτιστεί πλήρως, στην οθόνη εμφανίζονται και Batt Full.

✓ Χρήσιμη Αεδηγία:

- Είναι φυσιολογικό οι μπαταρίες να θερμαίνονται κατά τη διάρκεια της επαναφόρτισης.
- Αν οι μπαταρίες ζεσταθούν υπερβολικά, διακόπτεται η επαναφόρτισή τους για περίπου 30 λεπτά και στην οθόνη εμφανίζεται η λέξη *Hot*.
- Για να έχετε μία σωστή επαναφόρτιση επάνω στη συσκευή, προσέξτε οι επαφές να είναι καθαρές και βεβαιωθείτε πως χρησιμοποιήσατε αποκλειστικά τις ECO-PLUS NiMH μπαταρίες τύπου AY3365.

Χειρισμός επαναφορτιζόμενων ECO-PLUS NiMH μπαταριών

- Επαναφόρτιση ήδη φορτισμένων ή ημι-φορτισμένων μπαταριών θα περιορίσει τη διάρκεια ζωής τους. Επομένως συνιστούμε να αφήσετε την επαναφορτιζόμενη ECO PLUS NiMH μπαταρία να λειτουργεί μέχρι να αδειάσει εντελώς πριν την επαναφορτίσετε.
- Για να αποφύγετε βραχυκύκλωμα, μην αφήσετε τις μπαταρίες να έρθουν σε επαφή με μεταλλικά αντικείμενα.
- Όταν οι μπαταρίες αδειάζουν γρήγορα μετά την επαναφόρτισή τους, σημαίνει πως οι επαφές είναι ακάθαρτες ή πως έχει λήξει η διάρκεια ζωής τους.

Μετασχηματιστής

(προμηθεύεται με τη συσκευή ή διατίθεται ως έξτρα)

Για την καλύτερη δυνατή ποιότητα αναπαραγωγής συνδέστε την συσκευή με AC/DC (συνεχές/ εναλλασσόμενο ρεύμα). Χρησιμοποιήστε μόνο τον μετασχηματιστή AY3170 (4.5 V/300 mA για συνεχές ρεύμα, θετικός πόλος στον κεντρικό αξονίσκο). Άλλοι τύποι μπορεί να προκαλέσουν βλάβη στη συσκευή.



- 1 Βεβαιωθείτε πως η τάση της ρευματοπαροχής ανταποκρίνεται στην τάση του μετασχηματιστή.
- 2 Συνδέστε το μετασχηματιστή με την υποδοχή 4.5V DC της συσκευής και με την πρίζα στον τοίχο.

✓ Χρήσιμη Αεδηγία: Αποσυνδέστε τον μετασχηματιστή όταν δεν χρησιμοποιείται.

Διάρκεια αναπαραγωγής της μπαταρίας

Μέση διάρκεια λειτουργίας των μπαταριών υπό κανονικές συνθήκες:

	CD ήχου	MP3/ WMA	Δέκτης ραδιοφώνου FM
2 x AA αλκαλικές + Ni-MH	65 ώρες	102 ώρες	108 ώρες
2 x AA αλκαλικές, λειτουργία Εξοικονόμησης Ενέργειας	46 ώρες	70 ώρες	73 ώρες
2 x Ni-MH, λειτουργία Εξοικονόμησης Ενέργειας	20 ώρες	30 ώρες	30 ώρες

Αναπαραγωγή ενός δίσκου

Με τη συσκευή αυτή μπορείτε να ακούσετε

- όλα τα προεγγραμμένα CD ήχου
- όλα τα τερματισμένα CDRs ήχου και CDRWs
- MP3/WMA-CDs (CD-ROMs με αρχεία MP3/ WMA)

1 Πιέστε ●●▲●● για να ανοίξει το κάλυμμα CD.

2 Εισάγετε ένα δίσκο με την τυπωμένη πλευρά προς τα πάνω, πιέζοντας ελαφρά στο κέντρο του δίσκου, ώστε να εφαρμοστεί στο κέντρο. Κλείστε το κάλυμμα πιέζοντας προς τα κάτω.

3 Πιέστε ►► για έναρξη αναπαραγωγής.

→ "Ready CD" εμφανίζεται. Έναρξη αναπαραγωγής. Εμφανίζονται ο τύπος κομματιού (CD ή MP3/ WMA), ο τρέχων αριθμός κομματιού και ο υπολειπόμενος χρόνος αναπαραγωγής. Για ένα κομμάτι MP3, εμφανίζεται ο αριθμός άλμπουμ και το όνομα αρχείου δύο φορές.

4 Πιέστε το ►► για πολύ λίγο για διακοπή αναπαραγωγής

→ Ο χρόνος διακοπής αναπαραγωγής αναβοσβήνει

5 Για συνέχια της αναπαραγωγής, πιέστε πάλι το ►► για πολύ λίγο για MP3/WMA CD

→ Στην οθόνη ενδείξεων εμφανίζεται η επιλεγμένη λειτουργία ενδείξεων ή το [Filename]

6 Πιέστε και κρατήστε το ►► για 2-3 δευτερόλεπτα, για διακοπή αναπαραγωγής

→ Εμφανίζονται ο συνολικός αριθμός κομματιών, ο τύπος κομματιών (CD, MP3, WMA), ο αριθμός άλμπουμ σε ένα MP3/WMA-CD και ο συνολικός χρόνος αναπαραγωγής (ενός δίσκου ήχου μόνο).

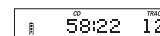

Αναπαραγωγή ενός δίσκου

7 Πιέστε και κρατήστε το ►► ξανά, για 2-3 δευτερόλεπτα, για να κλείσετε τον αναπαραγωγέα CD (player)

8 Για να αφαιρέσετε τον δίσκο κρατήστε τον από την άκρη και πιέστε ελαφρά στο κέντρο, ενώ σηκώνετε τον δίσκο.

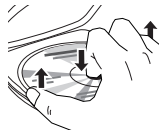

✓ Χρήσιμη Σειδηγία:

- Αφού πιέσετε ►► μπορεί να υπάρξει μια μικρή καθυστέρηση μέχρι την αναπαραγωγή του πρώτου κομματιού MP3.
- Σύμφωνα με την εργοστασιακή προεπιλογή, η αναπαραγωγή αρχίζει ακριβώς από το σημείο που σταμάτησε την τελευταία φορά που κλείσατε την συσκευή.
- Αν ένα CD εγγραφής (CD-R) ή ένα επαναγράψιμο CD (CD-RW) δεν έχει ηχογραφηθεί σωστά, εμφανίζεται στην οθόνη η ένδειξη Unfinalized CD. Σε αυτήν την περίπτωση χρησιμοποιήστε τη λειτουργία FINALIZE του συστήματος ηχογράφησης CD για να ολοκληρώσετε την ηχογράφηση.
- Εάν θέλετε να παίξετε ένα επαναγράψιμο CD (CD-RW), πιέστε το πλήκτρο ►► και μετά από 3-5 δευτερόλεπτα θα ξεκινήσει η αναπαραγωγή του ήχου.
- Ο δίσκος CD θα σταματήσει να παίζει αν ανοίξετε το κάλυμμα.
- Όση ώρα διαρκεί η παύση του CD, στην οθόνη ενδείξεων αναβοσβήνει ο υπολειπόμενος χρόνος αναπαραγωγής του.

Ένταση, BEEP, DBB

Ένταση

Ρύθμιση έντασης

- Ρυθμίζετε την ένταση ήχου χρησιμοποιώντας το πλήκτρο VOLUME +/- (πάνω ή κάτω).



DBB

Ρύθμιση μπάσου (μόνο στο τηλεχειριστήριο)

1 Πατήστε DBB μία ή περισσότερες φορές για επιλογή δυνατότητας ενίσχυσης μπάσου:

→ **DBB** ενεργοποιείται μέτρια ενίσχυση μπάσου.

→ **DBB** ενεργοποιείται ισχυρή ενίσχυση μπάσου.

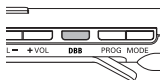

2 Πατήστε DBB ξανά για να απενεργοποιήσετε τις επιλογές ενίσχυσης μπάσου.

→ **DBB** ή **DBB** εξαφανίζεται.

BEEP

Ακουστική ανάδραση (μόνο στο τηλεχειριστήριο)

Η ακουστική ανάδραση είναι ένα ηχητικό σήμα που ακούγεται όταν πατιούνται πλήκτρα στη συσκευή. Επίσης, όταν η συσκευή βρίσκεται σε παύση, ή τελειώνει η μπαταρία, ηχεί σε διαστήματα.

1 Κρατήστε πατημένο το DBB για 2 δευτερόλεπτα για να ενεργοποιήσετε ή να απενεργοποιήσετε το βομβητή:

→ BEEP on εμφανίζεται: BEEP ενεργοποιείται.

→ BEEP off εμφανίζεται: BEEP απενεργοποιείται.



Επιλογή και αναζήτηση ενός κομματιού

Επιλογή και αναζήτηση σε όλους τους δίσκους

Επιλογή ενός κομματιού κατά την αναπαραγωγή

- Πιέστε σύντομα το ◀◀ ή ▶▶ μία ή περισσότερες φορές για να μεταβείτε στην αρχή του τρέχοντος, προηγούμενου ή επόμενου κομματιού.
- Η αναπαραγωγή συνεχίζει με το επιλεγμένο κομμάτι.



Αναζήτηση ενός σημείου κατά την αναπαραγωγή

1 Κρατήστε το ◀◀ ή ▶▶ πατημένο για να βρείτε το συγκεκριμένο σημείο μπροστά ή πίσω.

→ Η αναζήτηση αρχίζει και η αναπαραγωγή συνεχίζεται σε χαμηλή ένταση. Για κομμάτια CD ήχου η αναζήτηση επιταχύνεται μετά από 2 δευτερόλεπτα.

2 Αφήστε το πλήκτρο, όταν φτάσετε στο συγκεκριμένο σημείο.

→ Συνεχίζεται η κανονική αναπαραγωγή.

- ✓ **Χρήσιμη Σειδηγία:** Κατά τη διάρκεια του **⏏** ή κατά την αναπαραγωγή των αγαπημένων σας, η αναζήτηση είναι δυνατή μόνο στο τρέχον κομμάτι.

Επιλογή σε MP3-CDs

Επιλογή ενός άλμπουμ κατά την αναπαραγωγή

- Πιέστε σύντομα το ALBUM +/- μία ή περισσότερες φορές για να μεταβείτε στην αρχή του τραγουδιού που παίζει, του προηγούμενου ή του επόμενου κομματιού.
- Η αναπαραγωγή συνεχίζει με το κομμάτι που επιλέξατε.



Επιλογή ενός κομματιού κατά την αναπαραγωγή

1 Κρατήστε το ALBUM +/- πατημένο για να μεταπηδήσετε γρήγορα στα προηγούμενα ή στα επόμενα κομμάτια MP3.

→ Η μετάβαση ξεκινά μετά από 5 δευτερόλεπτα.

2 Αφήστε το πλήκτρο στο επιθυμητό κομμάτι.

→ Η αναπαραγωγή συνεχίζει με το επιλεγμένο κομμάτι.

- ✓ **Χρήσιμη Σειδηγία:** Για μετάβαση από το ένα κομμάτι στο άλλο σε χαμηλή ταχύτητα χρησιμοποιήστε ◀◀ ή ▶▶

Επιλογή διαφόρων τρόπων λειτουργίας – MODE (μόνο στο τηλεχειριστήριο)

- Πιέστε **MODE** επανειλημμένα κατά την αναπαραγωγή για επιλογή είτε:
 - ☑ Ενεργοποίηση τυχαίας σειράς άλμπουμ για μια φορά (MP3/WMA μόνο)
 - ☑ Ενεργοποίηση τυχαίας σειράς όλων των διαδρομών (κομματιών) ενός δίσκου για μια φορά (MP3/WMA/CDDA)
 - ☑ Ενεργοποίηση τυχαίας σειράς επανάληψης άλμπουμ (MP3/WMA)
 - ☑ Ενεργοποίηση τυχαίας σειράς επανάληψης όλων των διαδρομών (κομματιών) ενός δίσκου (MP3/ WMA/ CDDA)
 - ☑ Επανάληψη μιας διαδρομής (ενός κομματιού) (MP3/WMA/CDDA)
 - ☑ Επανάληψη Άλμπουμ (MP3/WMA)
 - ☑ Επανάληψη όλων των διαδρομών (κομματιών) (MP3/WMA/CDDA)
- Η αναπαραγωγή ξεκινά στον επιλεγμένο τρόπο λειτουργίας μετά από 2 δευτερόλεπτα.
- Για επιστροφή στην κανονική αναπαραγωγή πιέστε **MODE** επανειλημμένα μέχρι να εξαφανιστούν το ☑ και ☑ .

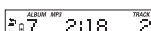
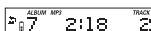

Προγραμματισμός κομματιών (μόνο στο τηλεχειριστήριο)

Μπορείτε να αποθηκεύσετε μέχρι και 50 κομμάτια για παίξιμο σε ένα πρόγραμμα. Κάθε κομμάτι μπορεί να αποθηκευτεί παραπάνω από μία φορές στο πρόγραμμα.

- Ενώ η αναπαραγωγή έχει σταματήσει, επιλέξτε ένα κομμάτι με τα πλήκτρα ◀▶ ή ▶▶.
- Πιέστε το πλήκτρο PROG για να αποθηκεύσετε το κομμάτι.
→ Το PROG φωτίζεται στην οθόνη εμφανίζονται ο αριθμός του κομματιού που προγραμματίστηκε και η ένδειξη P μαζί με τον συνολικό αριθμό των αποθηκευμένων κομματιών.
- Επιλέξτε και αποθηκεύστε όλα τα επιθυμητά κομμάτια κατά τον ίδιο τρόπο.
- Πιέστε ▶▶ για να ξεκινήσει η αναπαραγωγή των επιλεγμένων κομματιών. Πιέστε ▶▶ για έναρξη αναπαραγωγής του προγράμματος.
→ Εμφανίζεται η ένδειξη PROG και η αναπαραγωγή ξεκινά. Εμφανίζεται η ένδειξη PROG.

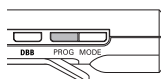

Πώς να σβήσετε το πρόγραμμα

- Αν χρειαστεί, πιέστε το ▶▶ για 2-3 δευτερόλεπτα για διακοπή της αναπαραγωγής.
- Πιέστε το ▶▶ για 2-3 δευτερόλεπτα για καθαρισμό μνήμης του προγράμματος.
Η ένδειξη Cleared εμφανίζεται μία φορά.



✓ Χρήσιμη Σημείωση:

Το πρόγραμμα θα σβηστεί και σε περίπτωση που διακόψετε την παροχή ρεύματος, ανοίξετε το κάλυμμα, η συσκευή σβήσει αυτόματα. Μετά την αποθήκευση 50 κομματιών, κυλάει το Prog full.

Εμφάνιση πληροφοριών

(για κομμάτια MP3/ WMA μόνο)

- Πιέστε και κρατήστε το **MODE** για 3 δευτερόλεπτα κατά την αναπαραγωγή και έπειτα ηέστε σύντομα το **MODE** μια ή περισσότερες φορές για επύλογή της πληροφορίας που θα εμφανιστεί:
 - Filename: το όνομα του αρχείου κομματιού,
 - Album: το όνομα του φακέλου άλμπουμ,
 - Title: ο τίτλος του κομματιού (εάν αυτή η πληροφορία ετικέτας ID3 διατίθεται),
 - Artist: το όνομα του καλλιτέχνη (εάν αυτή η πληροφορία ετικέτας ID3 διατίθεται),
 - ο τύπος κομματιού και ο υπολειπόμενος χρόνος αναπαραγωγής,
 - Playtime: ο υπολειπόμενος χρόνος αναπαραγωγής, ο αριθμός του άλμπουμ και ο αριθμός της διαδρομής (του κομματιού).

✓ Χρήσιμη Σημείωση:

Η ετικέτα ID3 είναι μέρος ενός αρχείου MP3/ WMA και περιέχει διάφορες πληροφορίες κομματιού όπως ο τίτλος κομματιού ή το όνομα καλλιτέχνη. **Σελοκληρώστε την πληροφορία της ετικέτας ID3 με το λογισμικό κωδικοποίησης MP3/ WMA πριν «κάψετε» το MP3/ WMA-CD.**

ESP/ Λειτουργία Εξοικονόμησης Ενέργειας

Συμβατικά φορητά CD αναπαραγωγής συχνά ανασηδούν σημεία του CD όταν υπόκεινται σε κραδασμούς ή δονήσεις κατά τη διάρκεια της αναπαραγωγής. Το χαρακτηριστικό **ELECTRONIC SKIP PROTECTION (ESP)**, με το οποίο είναι εξοπλισμένη η συσκευή σας, προστατεύει από τέτοιες απώλειες συνεχίας όταν το σύστημα αναπαραγωγής σας υπόκειται σε ελαφρές δονήσεις. Ωστόσο το ESP δεν προστατεύει από διακοπές αναπαραγωγής οφειλόμενες σε έντονη άσκηση. **Δεν προστατεύει από ζημιές προερχόμενες από πτώση της συσκευής!**

- Για βέλτιστη ποιότητα αναπαραγωγής και εξοικονόμηση ενέργειας μπαταρίας, επιλέγεται αυτόματα η λειτουργία **ESP** οπ μόνο όταν η συσκευή ανιχνεύει κραδασμό.

- Καμία ένδειξη **ESP** :
η συσκευή λειτουργεί με ρεύμα προσαρμογέα AC. Επιλογές **ESP** απενεργοποιημένες. Διαθέσιμη η βέλτιστη ποιότητα ήχου.
- **ESP** :
σε λειτουργία μπαταρίας, όταν η συσκευή ανιχνεύει κραδασμούς. Ενεργοποιείται το **ESP**.
– όταν δεν υπάρχουν κραδασμοί στον αναπαραγωγέα, ενεργοποιείται η εξοικονόμηση ενέργειας.
- **00Ps**:
Ο μέγιστος χρόνος **ESP** έχει ξεπεραστεί. Η αναπαραγωγή αναηδά αλλά θα συνεχιστεί κατά το βέλτιστο όταν παύσουν οι κραδασμοί στη συσκευή.

840 SEC MAGIC ESP

Μέσοι χρόνοι αναπαραγωγής όταν είναι ενεργοποιημένη η **ESP** παράβλεψη προστασίας:

840 δευτερόλεπτα	WMA	(64kbps, ισοδύναμα με έως 3 διαδρομές (κομμάτια))
420 δευτερόλεπτα	MP3	(128kbps, ισοδύναμα με έως 3 διαδρομές (κομμάτια))
180 δευτερόλεπτα	CD ήχου	

Δέκτης ραδιοφώνου FM



ανοίγει/ κλείνει το ραδιόφωνο

- Πιέστε το FM/  μία ή περισσότερες φορές για να ανοίξετε/ κλείσετε το ραδιόφωνο.
→ Στις ενδείξεις εμφανίζεται σύντομα το **Radio on** ή **Radio off** (ραδιόφωνο ανοικτό ή κλειστό) αντίστοιχα













Χρησιμοποιείτε το τηλεχειριστήριο ή την συσκευή για να συντονιστείτε με οποιονδήποτε σταθμό FM αυτόματα ή με το χέρι.

Συντονισμός με ραδιοφωνικούς σταθμούς αυτόματα

- 1 Πιέστε και κρατήστε το f  ή  για τουλάχιστον 2 δευτερόλεπτα.
→ Στις ενδείξεις εμφανίζεται σύντομα το Searching (Αναζήτηση). Το ραδιόφωνο συντονίζεται με κάποιον σταθμό που έχει ικανοποιητική ισχύ σήματος και αρχίζει η αναπαραγωγή ήχου. Εμφανίζεται ένδειξη συχνότητας FM.
- 2 Επαναλάβετε την αναζήτηση μέχρις ότου βρείτε τον επιθυμητό ραδιοφωνικό σταθμό.



Συντονισμός με ραδιοφωνικούς σταθμούς με το χέρι

- 1 Κρατήστε το  ή  πατημένο.
 - 2 Απελευθερώστε το f  ή  και στην συνέχεια πιέστε το  ή  ξανά όταν πλησιάζετε στην επιθυμητή συχνότητα.
 - 3 Πιέστε σύντομα το  ή  επανειλημμένα μέχρις ότου φθάσετε στην επιθυμητή συχνότητα.
→ Αρχίζει η αναπαραγωγή ήχου από το ραδιόφωνο. Εμφανίζεται ένδειξη συχνότητας FM.
- euro Για μετάβαση από την ραδιοφωνική αναπαραγωγή ήχου σε αναπαραγωγή CD, πιέστε το .
 - euro  Πιέστε για να κλείσετε το ραδιόφωνο.

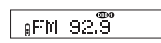

Χρήσιμη CEδηγία:

- Για βελτίωση της λήψης: Το καλώδιο ακουστικών χρησιμοποιείται ως κεραία FM. Αν χρειαστεί, μετακινήστε το για βέλτιστη λήψη.
- Η λειτουργία του δέκτη ραδιοφώνου δεν επηρεάζεται αν ανοίξετε την υποδοχή CD για να αλλάξετε δίσκο.

κλειδώνει

Μπορείτε να κλειδώσετε τα πλήκτρα της συσκευής στρέφοντας το διακόπτη στο **LOCK**. Στο εξής, όταν πιέζεται ένα πλήκτρο δεν θα εκτελείται καμία ενέργεια. Αυτό χρησιμεύει για παράδειγμα κατά τη μεταφορά της συσκευής αναπαραγωγής σε σάκο. Με το **LOCK** ενεργοποιημένο, μπορείτε να αποφύγετε κατά λάθος ενεργοποίηση άλλων λειτουργιών.



- 1 Σπρώξτε το διακόπτη στη θέση **LOCK** για ενεργοποίηση της λειτουργίας **LOCK**.
→ Όλα τα πλήκτρα κλειδώνουν. Το Hold φαίνεται αν πατήσετε οποιοδήποτε πλήκτρο στη συσκευή. Θα εμφανισθεί το Hold μόνο αν έχετε πιέσει το .
- 2 Για σβήσιμο της λειτουργίας **LOCK**, σπρώξτε το διακόπτη στη θέση **OFF** ή **UNLOCK**.

Πληροφορίες για το περιβάλλον

- Έχουμε αποφύγει κάθε περιττό υλικό στη συσκευασία. Καταβάλλουμε κάθε δυνατή προσπάθεια ώστε να αποτελείται η συσκευασία από δύο μόνο βασικά υλικά: από χαρτόνι (κουτί) και από πολυαιθυλένιο (σακούλες, αφρώδη προστατευτικά).
- Η συσκευή σας αποτελείται από υλικά που μπορούν να ανακυκλωθούν αν αποσυναρμολογηθούν από μία αρμόδια εταιρεία. Παρακαλούμε να τηρήσετε τους εγχώριους κανονισμούς σχετικά με την απόρριψη υλικών συσκευασίας, άδειων μπαταριών και παλαιών μηχανημάτων.

Δέκτης ραδιοφώνου FM

Αποθήκευση ραδιοφωνικών σταθμών

Μπορείτε να αποθηκεύσετε έως και 30 ραδιοφωνικούς σταθμούς. Επιλέξτε έναν προκαθορισμένο αριθμό από 1 έως 30.

- 1 Συντονιστείτε με κάποιον επιθυμητό ραδιοφωνικό σταθμό και πιέστε σύντομα το **PROG**.
- 2 Πιέστε το **PROG** ενώ το prog αναβοσβήνει για επιβεβαίωση της αποθήκευσης.
→ PROG, εμφανίζονται ενδείξεις της συχνότητας FM και του προκαθορισμένου αριθμού για τον αποθηκευμένο σταθμό.
- 3 Αποθηκεύστε όλους τους επιθυμητούς σταθμούς κατά τον τρόπο αυτό.

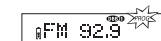
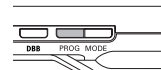

Χρήσιμη CEδηγία:

Μπορείτε να αναγνωρίσετε τους ήδη αποθηκευμένους σταθμούς μέσω προκαθορισμένου αριθμού.

Συντονισμός με αποθηκευμένο ραδιοφωνικό σταθμό

- 1 Πιέστε **ALBUM** + / - επανειλημμένα αν χρειαστεί να επιλέξετε τον προκαθορισμένο αριθμό του επιθυμητού σταθμού.
→ Αρχίζει η αναπαραγωγή ήχου από το ραδιόφωνο. Εμφανίζονται ενδείξεις της συχνότητας FM και του προκαθορισμένου αριθμού (P1-30) για τον αποθηκευμένο σταθμό.

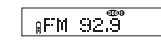

ΕΠΙΛΥΣΗ ΠΡΟΒΛΗΜΑΤΩΝ

ΠΡΟΕΙΔΟΠΟΙΗΣΗ: Σε καμία περίπτωση μην προσπαθήσετε να επιδιορθώσετε το CD μόνοι σας γιατί αυτό θα ακυρώσει την εγγύηση. Αν παρουσιαστεί βλάβη, ελέγξτε όλα τα σημεία που αναφέρονται πιο κάτω πριν πάρετε την συσκευή για επιδιόρθωση. Αν δεν είσατε σε θέση να λύσετε μόνοι το πρόβλημα με βάση τις υποδείξεις, επικοινωνήστε με τον αντιπρόσωπο ή το σέρβις της Philips στην περιοχή σας.

Δεν υπάρχει ισχύς στο CD player, ή δεν αρχίζει η αναπαραγωγή

- Βεβαιωθείτε ότι δεν έχουν αδειασεί οι μπαταρίες σας, ότι έχουν τοποθετηθεί σωστά και ότι οι επαφές των μπαταριών είναι καθαρές.
- Μπορεί να έχει αποσυνδεθεί το τροφοδοτικό. Συνδέστε το καλά.

Εμφανίζεται η ένδειξη Please insert CD

- Βεβαιωθείτε ότι είναι καθαρό το CD και ότι έχει τοποθετηθεί σωστά (με την ετικέτα προς τα επάνω).
- Αν έχει θαμπώσει ο φακός της συσκευής, περιμένετε λίγα λεπτά μέχρι να καθαρίσει.

Εμφανίζεται η ένδειξη Unfinalized CD



- Δεν έχει γίνει σωστή εγγραφή του δίσκου CD-RW (CD-R). Χρησιμοποιήστε τη λειτουργία FINALIZE στο CD-recorder σας.

Ανάβει η ένδειξη Hold και/ή η συσκευή δεν ανταποκρίνεται στο πάτημα των πλήκτρων

- Αν είναι ενεργοποιημένη η λειτουργία **LOCK**, απενεργοποιήστε την.
- Ηλεκτροστατική εκκένωση. Αποσυνδέστε το ρεύμα ή αφαιρέστε τις μπαταρίες για λίγα δευτερόλεπτα.

Το CD πηδάει στο επόμενο κομμάτι

- Το CD παρουσιάζει βλάβη ή είναι λερωμένο. Αντικαταστήστε ή καθαρίστε το CD.

- Είναι ενεργή η λειτουργία ,  ή **PROG**. Απενεργοποιήστε την ενεργή λειτουργία.

Δεν υπάρχει ήχος ή κακή ποιότητα ήχου.

- Μπορεί να είναι ενεργή η κατάσταση παύσης. Πιέστε .
- Οι συνδέσεις έχουν αποσυνδεθεί, δεν έχουν συνδεθεί σωστά ή είναι λερωμένες. Ελέγξτε και καθαρίστε τις συνδέσεις.
- Δεν έχει ρυθμιστεί σωστά η ένταση ήχου. Ρυθμίστε την ένταση.
- Ισχυρά μαγνητικά πεδία. Ελέγξτε τη θέση και τις συνδέσεις της συσκευής. Επίσης, κρατήστε τη συσκευή μακριά από ενεργοποιημένα κινητά τηλέφωνα.