

Register your product and get support at
www.philips.com/welcome

AJL303/12



IT Manuale utente

PHILIPS

1

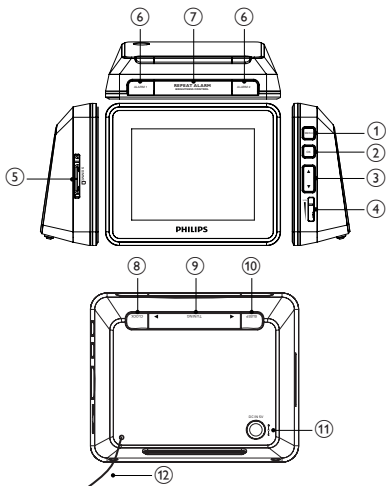

2

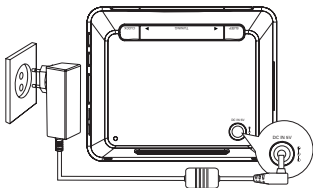

1 Importante

Importanti istruzioni sulla sicurezza

- ① Leggere le istruzioni.
 - ② Conservare le istruzioni.
 - ③ Fare attenzione a tutte le avvertenze.
 - ④ Seguire tutte le istruzioni.
 - ⑤ Non utilizzare l'apparecchio vicino all'acqua.
 - ⑥ Pulire solo con un panno asciutto.
 - ⑦ Non ostruire le aperture per la ventilazione. Installare secondo quanto previsto dalle istruzioni del produttore.
 - ⑧ Non installare vicino ad alcuna fonte di calore, come radiatori, termoregolatori, stufe o altri apparecchi (inclusi gli amplificatori) che producono calore.
 - ⑨ Per i paesi con prese polarizzate, non annullare l'efficacia della spina polarizzata o di tipo a terra. Una spina polarizzata dispone di due lame, una più ampia dell'altra. Una spina a terra dispone di due lame ed una terza spina a terra. La lama più ampia o la terza spina sono forniti per motivi di sicurezza. Se la spina fornita non è adatta alla presa, contattare un elettricista per sostituire la presa di vecchio tipo.
- Attenzione: per evitare una scossa elettrica, far corrispondere la lama grande della presa all'alloggiamento più ampio, inserendola completamente.



- ⑩ Proteggere il cavo di alimentazione per evitare di calpestarlo o stringerlo, in particolare vicino alle prese, in luoghi specifici o nel punto in cui esce dall'apparecchio.
- ⑪ Utilizzare solo collegamenti/accessori specificati dal produttore.
- ⑫ Utilizzare solo carrello, supporto, cavalletto, staffa o tavolo specificati dal produttore o venduti con l'apparecchio. Durante l'utilizzo di un carrello, prestare attenzione quando si sposta la combinazione carrello/apparecchio per evitare di ferirsi a causa di un eventuale ribaltamento.
- 
- ⑬ Scollegare l'apparecchio durante i temporali o se non viene utilizzato per lunghi periodi di tempo.
- ⑭ Per qualsiasi controllo, contattare personale per l'assistenza qualificato. Il controllo è necessario quando l'apparecchio è stato in qualche modo danneggiato: ad esempio, il cavo di alimentazione o la spina sono danneggiati, è stato versato del liquido o sono caduti degli oggetti sull'apparecchio, l'apparecchio è stato esposto alla pioggia o umidità, non funziona regolarmente o è stato fatto cadere.
- ⑮ Evitare che l'apparecchio sia esposto a schizzi o liquidi.
- ⑯ Non appoggiare sull'apparecchio oggetti che potrebbero essere pericolosi (ad esempio, oggetti che contengono del liquido o candele accese).
- ⑰ Il prodotto potrebbe contenere piombo e mercurio. Lo smaltimento di questi materiali può essere regolato per il rispetto ambientale. Per le informazioni sullo smaltimento o riciclaggio, contattare le autorità locali o Electronic Industries Alliance: www.eiae.org.

Questo manuale per l'utente è stato stampato su carta ecologica. L'uso di qualsiasi imballo non necessario è stato evitato. Si è cercato, inoltre, di semplificare la raccolta differenziata, usando per l'imballaggio tre materiali: cartone (scatola), polistirene espanso (materiale di

separazione) e polietilene (sacchetti, foglio di schiuma protettiva). Il sistema è composto da materiali che possono essere riciclati e riutilizzati purché il disassemblaggio venga effettuato da aziende specializzate. Questa apparecchiatura elettronica contiene un numero elevato di materiali riciclabili. Se si dispone di un vecchio apparecchio, consegnarlo a un centro di riciclaggio.

Attenersi alle norme locali in materia di riciclaggio di materiali per l'imballaggio, batterie usate e vecchie apparecchiature.

Italia

DICHIARAZIONE DI CONFORMITA'

Si dichiara che l'apparecchio AJL303 Philips risponde alle prescrizioni dell'art. 2 comma 1 del D.M. 28 Agosto 1995 n. 548.

Fatto a Eindhoven

Philips Consumer Electronics

Philips, Glaslaan 2

5616 JB Eindhoven, The Netherlands

Avviso

Qualsiasi modifica o intervento su questo dispositivo che non sia espressamente consentita da Philips Consumer Electronics può invalidare il diritto dell'utente all'uso dell'apparecchio.

2 clock radio

Congratulations per l'acquisto e benvenuti in Philips! Per usufruire di tutti i servizi di assistenza offerti da Philips, registrare il prodotto sul sito Web www.philips.com/welcome.

Introduzione

Questo dispositivo radio orologio consente di ascoltare i programmi FM nonché di riprodurre file immagine e audio memorizzati in una scheda di memoria.

È possibile impostare due orari di sveglia separati. Per la suoneria della sveglia è possibile selezionare i file audio memorizzati nella memoria interna o in una scheda di memoria.

Contenuto della confezione

Controllare e identificare i seguenti contenuti della confezione:

- Unità principale
 - Adattatore di alimentazione CA
 - Manuale dell'utente
 - Guida di avvio rapido
-

Panoramica sull'unità principale (Vedi 1)

① MENU

- Consente di accedere al menu principale.
- Consente di accedere al menu precedente.

② OK

- Consente di confermare un'immissione o una selezione.
- Per orologio: consente di riprodurre/mettere in pausa una presentazione.
- Per radio: consente di riprodurre/disattivare l'audio della radio.

- Per musica: consente di riprodurre/mettere in pausa la voce selezionata.
- Per presentazioni di immagini: consente di riprodurre/mettere in pausa/attivare lo zoom.

③ ▲, ▼

- Consentono di spostare il cursore in alto/in basso
- Per orologio/foto: consente di ruotare l'immagine in senso orario/antiorario.
- Per radio: consente di modificare il numero preimpostato.
- Per musica: consente di selezionare diverse modalità di riproduzione.

④ VOL

- Consente di regolare il livello del volume.

⑤ SD/MMC

- Alloggiamento scheda SD/MMC

⑥ ALARM 1/ALARM 2

- Consente di attivare o disattivare la sveglia.

⑦ REPEAT ALARM/BRIGHTNESS CONTROL

- Consente di ripetere la sveglia.
- Consente di selezionare il livello di luminosità del display.

⑧ CLOCK

- Premere per modificare la posizione dell'orologio sullo schermo.
- Premere e tenere premuto per impostare l'orologio.

⑨ TUNING ◀▶

- Sintonizzazione delle stazioni radio.
- Per foto/musica: consente di selezionare la voce precedente successiva.

⑩ SLEEP

- Consente di impostare, attivare o disattivare il timer di spegnimento.

- ⑪ DC IN 5V
 - Presa di alimentazione.
- ⑫ Antenna

3 Operazioni preliminari



Attenzione

- Utilizzare i comandi solo come indicato dal presente manuale dell'utente.

Seguire sempre le istruzioni di questo capitolo in sequenza. Quando si contatta Philips, verrà richiesto il numero del modello e il numero di serie del clock radio. Il numero di modello e il numero di serie si trovano sul retro del clock radio. Appuntare i numeri qui:

N° modello _____

N° di serie _____

Collegamento dell'alimentazione



Attenzione

- Rischio di scosse elettriche! Quando si scollega l'alimentazione, staccare sempre la spina dalla presa. Non tirare mai il cavo.
- Collegare l'adattatore CA fornito all'apparecchio e alla presa CA. (Vedi [2](#))

Selezionare la lingua del display

- 1 Premere **MENU**.
 - ↳ Viene visualizzato il menu principale.

- 2 Selezionare [**Impostazioni**], quindi premere **OK**.
↳ Viene visualizzato il menu di impostazione.
 - 3 Selezionare [**Lingua**], quindi premere **OK**.
 - 4 Selezionare un'opzione, quindi premere **OK** per confermare.
 - 5 Premere **MENU** per uscire dal menu di impostazione.
-

Impostare data e ora

- 1 Premere **MENU**.
- 2 Selezionare [**Impostazioni**] -> [**OROLOGIO**] -> [**Impostazione ora**], quindi premere **OK**.
- 3 Premere ▲▼ per impostare l'ora, quindi premere **OK** per confermare.
- 4 Premere ▲▼ per impostare i minuti, quindi premere **OK** per confermare.
- 5 Selezionare [**Imposta data**], quindi premere **OK**.
- 6 Premere ▲▼ per impostare il giorno, quindi premere **OK** per confermare.
- 7 Premere ▲▼ per impostare il mese, quindi premere **OK** per confermare.
- 8 Premere ▲▼ per impostare l'anno, quindi premere **OK** per confermare.
- 9 Premere **MENU** per uscire dal menu di impostazione.

4 Utilizzo del clock radio

Visualizzazione orologio

- 1 Premere **MENU**.
- 2 Selezionare [**OROLOGIO**], quindi premere **OK**.
↳ Vengono visualizzati l'ora corrente e lo stato della sveglia in uno sfondo di foto presenti nella memoria interna.

- Per interrompere la presentazione, premere **OK**. Premere nuovamente per riavviare la presentazione.
 - Per modificare la foto dello sfondo, premere **TUNING** ◀▶.
 - Per modificare la posizione dell'orologio, premere **CLOCK**.
-

Ascolto della radio FM

- 1 Premere **MENU**, quindi selezionare **[SINTONIZZ.]**.
- 2 Premere **TUNING** ◀▶ per sintonizzarsi su una stazione radio.

Per cercare automaticamente una stazione radio:

- 1 Tenere premuto **TUNING** ◀▶.
↳ La radio si sintonizza automaticamente su una stazione con un segnale forte.
 - 2 Se necessario, ripetere il punto 1 fino all'individuazione della stazione desiderata.
- Per sintonizzarsi su una stazione con un segnale debole, premere **TUNING** ◀▶ fino a che non si ottiene una ricezione ottimale.



Suggerimento

- Estendere o regolare l'antenna per una ricezione ottimale.
-

Spegnere la radio

Per spegnere la radio, premere **OK**. Premere nuovamente per accendere la radio.

Programmazione delle stazioni radio

Nella memoria è possibile salvare fino a 20 stazioni radio FM manualmente o automaticamente.

Programmazione manuale

- 1 Sintonizzarsi su una stazione.
 - 2 Premere e tenere premuto **OK** per circa 2 secondi.
↳ Il numero preimpostato lampeggia.
 - 3 Premere **▲▼** per assegnare alla stazione un numero da 1 a 20.
 - 4 Premere **OK** per confermare.
 - 5 Ripetere i passaggi da 1 a 4 per memorizzare altre stazioni.
-

Programmazione automatica

La programmazione automatica inizia dalla stazione preimpostata 1. Tutte le preimpostazioni precedenti vengono cancellate.

- 1 Premere **MENU**.
 - 2 Selezionare [**Impostazioni**] -> [**Programma auto sintonizzatore**], quindi premere **OK**.
↳ Tutte le stazioni disponibili vengono programmate.
↳ Quando sono state memorizzate tutte le stazioni, viene trasmessa automaticamente la prima stazione preimpostata.
-

Visualizzazione di foto

- 1 Inserire una scheda SD/MMC nell'alloggiamento **SD/MMC**.
↳ Viene visualizzato il menu principale.
- 2 Selezionare [**FOTO**] dal menu principale.
↳ In anteprima, vengono visualizzate le miniature delle foto memorizzate nella scheda.
- 3 Premere **OK**.
↳ Una presentazione delle foto memorizzate viene avviata dalla foto selezionata.
 - Per mettere in pausa, premere **OK**. Premere di nuovo il pulsante per avviare nuovamente la riproduzione.
 - Per selezionare la foto precedente/successiva, premere **TUNING ◀▶**.

- Per ruotare in senso orario, premere ▼.
- Per ruotare in senso antiorario, premere ▲.
- Per visualizzare l'orologio insieme alle foto, premere **CLOCK**.

Ascoltare l'audio della scheda SD/MMC

- 1 Inserire una scheda SD/MMC nell'alloggiamento SD/MMC.
↳ Viene visualizzato il menu principale.
- 2 Selezionare **[MUSICA]** dal menu principale.
- 3 Selezionare una cartella/ un file, quindi premere **OK**.
↳ Viene riprodotto il file.
 - Per mettere in pausa, premere **OK**. Premere di nuovo il pulsante per avviare nuovamente la riproduzione.
 - Per selezionare la voce precedente/successiva, premere **TUNING◀▶**.
 - Per selezionare diverse modalità di riproduzione: ripetizione di un brano, di tutti e casuale, premere ▲▼.
 - Per impostare la musica corrente come musica di autospegnimento, premere e tenere premuto **SLEEP**.

Impostazione della sveglia



Nota

- Prima di iniziare, accertarsi che l'orologio sia impostato correttamente.

È possibile impostare due orari di sveglia separati. Per la suoneria della sveglia è possibile selezionare i file audio memorizzati nella memoria interna o in una scheda di memoria.

- 1 Premere **ALARM 1/ALARM 2**.
↳ Vengono visualizzate l'icona Allarme 1/Allarme 2 e le cifre dell'orologio.

- 2 Premere ▲▼ per impostare l'ora, quindi premere **OK** per confermare.
 - 3 Premere ▲▼ per impostare i minuti, quindi premere **OK** per confermare.
 - ↳ All'ora impostata, la sveglia suona e il volume aumenta gradualmente.
-

Arresto della sveglia

- Quando suona la sveglia, premere un pulsante qualsiasi eccetto **REPEAT ALARM/BRIGHTNESS CONTROL**.
-

Ripetizione della sveglia

- Quando suona la sveglia, premere **REPEAT ALARM/BRIGHTNESS CONTROL**.
 - ↳ Il simbolo  lampeggia.
 - ↳ La sveglia viene ripetuta una volta ogni 9 minuti.
-

Disattivazione della sveglia

- Per disattivare la sveglia, premere più volte **ALARM 1/ALARM 2** finché il simbolo  non cambia in .



Suggerimento

- Quando suona la sveglia, se non viene premuto nessun tasto, questa continua per 30 minuti.
-

Impostazione del timer di spegnimento

Il dispositivo radio orologio può passare alla modalità standby automaticamente dopo un determinato periodo di tempo (misurato in minuti). È possibile selezionare l'audio da attivare durante tale periodo.

Attivazione della radio

- 1 Sintonizzarsi su una stazione radio.
 - 2 Premere più volte **SLEEP** per selezionare un orario.
↳ La radio si spegne dopo il periodo di tempo stabilito.
-

Attivazione dell'audio della scheda SD/MMC

- 1 Ripetere i passaggi da 1 a 3. (Vedi 'Ascoltare l'audio della scheda SD/MMC')
 - 2 Premere più volte **SLEEP** per selezionare un orario.
↳ La riproduzione dell'audio si arresta dopo il periodo di tempo stabilito.
-

Attivazione della musica di autospegnimento preimpostata

- 1 Nella modalità orologio o foto, premere più volte **SLEEP** per selezionare un orario.
 - 2 Premere ▲▼ per selezionare la musica di autospegnimento.
 - [Relax 1]
 - [Relax 2]
 - [Relax 3]↳ La riproduzione della musica si arresta dopo il periodo di tempo stabilito.
-

Disattivazione del timer di spegnimento

- Premere più volte **SLEEP** fino a che non viene visualizzato [OFF].

5 Regolazione delle impostazioni

Modifica del formato dell'ora

- 1 Premere **MENU**.
 - 2 Selezionare [**Impostazioni**] -> [**OROLOGIO**] -> [**Formato**].
 - 3 Premere **OK** per passare da [**12 ore**] a [**24 ore**] e viceversa.
 - 4 Selezionare [**Formato data**].
 - 5 Premere **OK** per passare da [**GG - MM - AAAA**] a [**AAAA - MM - GG**] e viceversa.
-

Selezione dello stile di orologio

- 1 Premere **MENU**.
- 2 Selezionare [**Impostazioni**] -> [**Tipo orologio**].
- 3 Premere **OK**, quindi selezionare un'opzione.
 - [**Formato**]: per selezionare l'orologio digitale o analogico
 - [**Colore**]: per selezionare il colore dell'orologio
- 4 Premere **MENU** per uscire dal menu di impostazione.



Suggerimento

- Se si seleziona l'orologio analogico, il colore dell'orologio rimane bianco quando si trova al centro dello schermo.

Selezione della musica per la sveglia e della foto

- 1 Premere **MENU**.
- 2 Selezionare [**Impostazioni**] -> [**Sveglia 1**]/[**Sveglia 2**].

- 3 Premere **OK**, quindi selezionare un'opzione.
- **[Musica sveglia]**: per selezionare la musica della sveglia.
 - **[Foto sveglia]**: per selezionare la foto della sveglia.



Suggerimento

- In modalità foto o musica, tenere premuto **ALARM 1/ALARM 2** per salvare la foto/musica corrente per la sveglia.

Attivazione del timer di offuscamento automatico

- 1 Premere **MENU**.
- 2 Selezionare **[Impostazioni]** -> **[Timer auto offuscamento]** -> **[Auto offuscamento]**.
- 3 Premere **OK** per selezionare **[ON]**.
- 4 Selezionare **[Inizia]**, quindi premere **OK**.
- 5 Premere **▲▼** per impostare l'ora, quindi premere **OK** per confermare.
- 6 Premere **▲▼** per impostare i minuti, quindi premere **OK** per confermare.
 - ↳ L'orario in cui si avvia l'offuscamento automatico è impostato.
- 7 Selezionare **[Fine]**.
- 8 Ripetere i passaggi da 5 a 6 per impostare l'ora di fine.
 - ↳ L'orario in cui termina l'offuscamento automatico è impostato.

Selezione delle impostazioni per la presentazione

- 1 Premere **MENU**.
 - 2 Selezionare **[Impostazioni]** -> **[Presentazione]**.
 - 3 Premere **OK**, quindi selezionare un'opzione.
 - **[Sequenza presentazione]**: per visualizzare le foto in sequenza o in modo casuale
 - **[Effetto presentazione]**: per selezionare gli effetti di presentazione
 - **[Frequenza presentazione]**: per selezionare gli intervalli della presentazione.
-

Riproduzione delle foto con la musica

- 1 Premere **MENU**.
 - 2 Selezionare **[Impostazioni]** -> **[Foto con ripr. musicale]**.
 - 3 Premere **OK** per selezionare **[ON]**.
-

Ripristino delle impostazioni originali

- 1 Premere **MENU**, quindi selezionare **[Impostazioni]** -> **[Ripristina impost. predef.]**.
- 2 Premere **OK**.
 - ↳ Viene visualizzata una finestra di conferma.

6 Informazioni sul prodotto



Nota

- Le informazioni relative al prodotto sono soggette a modifiche senza preavviso.

Alimentazione CA	Ingresso: 100 - 240 V, 50/60 Hz Uscita: 5 V, 800 mA
Consumo energetico	4 W
Consumo energetico in standby	< 0,45 W
Dimensioni	
- Unità principale (L x A x P)	100 x 82 x 33 mm
Peso	
- Con imballaggio	385 g
- Unità principale	137 g
Gamma di sintonizzazione	87,5-108 MHz
Griglia di sintonizzazione	100 KHz

7 Risoluzione dei problemi



Attenzione

- Non rimuovere il rivestimento della clock radio per nessun motivo.

Al fine di mantenere valida la garanzia, non provare a riparare il sistema. Se si verificano problemi quando si utilizza il clock radio, consultare l'elenco riportato di seguito prima di richiedere l'assistenza. Se il problema persiste, consultare il sito Web Philips (www.Philips.com/support). Quando si contatta Philips, assicurarsi di avere il clock radio, il numero del modello e il numero di serie a portata di mano (Vedi 'Operazioni preliminari').

Assenza di alimentazione

- Assicurarsi che l'adattatore di alimentazione CA sia collegato correttamente.
- Assicurarsi che venga erogata corrente dalla presa CA.

Audio assente

- Regolare il volume.

Scarsa ricezione radio

- Estendere completamente l'antenna.

Il timer non funziona

- Impostare correttamente l'ora.
- Attivare il timer.

L'impostazione orologio/timer si è cancellata

- Si è verificata un'interruzione di alimentazione oppure l'adattatore è stato scollegato.
- Ripristinare l'orologio/timer.



© 2008 Koninklijke Philips Electronics N.V.

All rights reserved.