

CD Soundmachine

AZ3068

PHILIPS CONSUMER ELECTRONICS COMPANY
Marietta, GA 30006-0026, U.S.A.

Register your product and get support at
www.philips.com/welcome

Meet Philips at the Internet
<http://www.philips.com>



Thank you for choosing Philips.

Need help fast?

Read your Quick Start Guide and/or User Manual first for quick tips that make using your Philips product more enjoyable.

If you have read your instructions and still need assistance, you may access our online help at

www.philips.com/welcome



Philips vous remercie de votre confiance.

Besoin d'une aide rapide?

Le Guide rapide de début et Manuel de l'utilisateur regorgent d'astuces destinées à simplifier l'utilisation de votre produit Philips. Toutefois, si vous ne parvenez pas à résoudre votre problème, vous pouvez accéder à notre aide en ligne à l'adresse

www.philips.com/welcome



Gracias por escoger Philips

Necesita ayuda inmediata?

Lea primero la Guía rápida del comienzo o el Manual del usuario, en donde encontrará consejos que le ayudarán a disfrutar plenamente de su producto Philips. Si después de leerlo aún necesita ayuda, consulte nuestro servicio de asistencia en línea en

www.philips.com/welcome

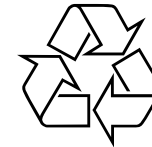

AZ3068

PHILIPS



Printed in China

PDCC-JH-0811

Retournez votre carte d'enregistrement de produit ou enregistrez-vous en ligne à www.philips.com/welcome le plus tôt possible pour profiter pleinement de votre achat.

L'enregistrement de votre modèle auprès de PHILIPS confirme votre éligibilité à tous les bénéfices mentionnés ci-dessous. Remplissez et retournez votre carte d'enregistrement de produit le plus tôt possible ou enregistrez-vous en ligne à www.philips.com/welcome pour assurer :

***Preuve d'achat**

Retournez la carte d'enregistrement ci-incluse afin de garantir que la date d'achat de votre produit sera classée dans nos dossiers et éviter ainsi le besoin de remplir d'autres formulaires afin d'obtenir votre service de garantie.

***Avis sur la sécurité des produits**

En enregistrant votre produit, vous serez avisé - directement par le fabricant - de toutes déficiences compromettant la sécurité ou de tout retrait du produit du marché.

***Bénéfices additionnels**

L'enregistrement de votre produit garantit que vous bénéficierez de tous les privilèges auxquels vous avez droit y compris des offres-rabais spéciales.

PHILIPS

Nous vous félicitons de votre achat et vous souhaitons la bienvenue dans la « famille »!

Cher propriétaire d'un produit PHILIPS :

Merci de votre confiance en PHILIPS. Vous avez choisi un produit de fabrication et de garantie supérieures parmi les meilleurs disponibles sur le marché. Et nous ferons tout en notre pouvoir pour que vous soyez pleinement satisfait de votre achat pour des années à venir.

En tant que membre de la « famille » PHILIPS, vous avez droit à une protection inégalée par l'une des garanties les plus complètes de l'industrie ainsi qu'à des réseaux de service sans pareil.

De plus, votre achat garantit que vous recevrez toutes les informations et offres spéciales auxquelles vous avez droit, ainsi qu'un accès facile à toute une gamme d'accessoires disponibles via notre réseau de téléachat.

Mais ce qui est encore plus important, vous pouvez compter sur notre engagement total quand il s'agit de votre entière satisfaction. C'est notre façon de vous souhaiter la bienvenue et de vous remercier de votre investissement dans un produit PHILIPS.

P.S. Pour bénéficier au maximum de votre produit PHILIPS, assurez-vous de remplir et de retourner votre carte d'enregistrement de produit le plus tôt possible ou enregistrez-vous en ligne à

www.philips.com/welcome

Sachez reconnaître ces symboles de sécurité



⚡ Ce symbole « d'éclair » s'applique aux matériaux non isolés présents dans votre appareil et pouvant causer un choc électrique. Pour assurer la sécurité des membres de votre famille, veuillez ne pas enlever le couvercle de votre produit.

⚠ Les « points d'exclamation » ont pour but d'attirer votre attention sur des caractéristiques à propos desquelles vous devez lire soigneusement la documentation accompagnant l'appareil afin d'éviter tout problème d'exploitation ou d'entretien.

AVERTISSEMENT : Afin de réduire les risques d'incendie ou de choc électrique, ne pas exposer cet appareil à la pluie ou à l'humidité et les objets remplis de liquide, comme les vases, ne doivent pas être placés sur le dessus de l'appareil.

CAUTION : To prevent electric shock, match wide blade of plug to wide slot, fully insert.

ATTENTION : Pour éviter les chocs électriques, introduire la lame la plus large de la fiche dans la borne correspondante de la prise et pousser à fond.

À l'usage du client

Entrez ci-dessous le numéro de série qui se trouve à l'arrière du boîtier du dispositif. Conservez ces informations pour référence ultérieure.

No. de modèle : _____

No. de série : _____

CONSIGNES DE SÉCURITÉ IMPORTANTES

- Lisez ces instructions.**
- Conservez ces instructions.**
- Respectez les avertissements.**
- Suivez toutes les instructions.**
- N'utilisez pas cet appareil à proximité d'une source d'eau.**
- Nettoyez avec un chiffon sec uniquement.**
- N'obstruez aucun orifice de ventilation. Installez l'appareil selon les instructions du fabricant.**
- N'installez pas l'appareil près d'une source de chaleur** comme par exemple des radiateurs, bouches de chaleur, cuisinières, ou autres appareils (même des amplificateurs) dégageant de la chaleur.
- Ne détruisez pas la sécurité** incorporée dans la prise de terre ou prise polarisée fournie. Une prise polarisée est dotée de deux lames dont une plus large que l'autre. Une prise de terre est dotée de deux fiches semblables et d'une troisième, plus large, qui assure la mise à la terre pour votre sécurité. Si la prise fournie ne convient pas à la prise murale dont vous disposez, consultez un électricien pour remplacer et adapter votre prise murale.
- Protégez le cordon d'alimentation** pour éviter de marcher dessus ou de le pincer particulièrement aux endroits des prises, mâles et femelles, et au point de raccordement sur l'appareil lui-même.
- Utilisez uniquement des accessoires ou options** recommandés par le fabricant.
- Utilisez uniquement un meuble sur roulettes**, un support, un pied, une étagère ou une table de type recommandé par le fabricant. Si vous utilisez un meuble sur roulettes, veillez à le déplacer avec précaution afin d'éviter tout accident corporel si l'équipement se renversait.
- Débranchez l'appareil** pendant les orages ou s'il doit rester inutilisé pendant une période de temps prolongée.
- Pour toute réparation**, faites appel à un personnel qualifié. Une réparation sera nécessaire si l'appareil a subi des dommages tels que détérioration du cordon d'alimentation ou de la prise, liquide renversé sur l'appareil, ou encore si un objet est tombé dessus, si l'appareil a été exposé à la pluie ou à l'humidité, s'il ne fonctionne pas correctement ou s'il a fait une chute.
- Si la prise SECTEUR ou un coupleur d'appareil est utilisé comme dispositif de désaccouplage, le dispositif de désaccouplage doit rester facilement accessible.**
- PRÉCAUTION d'emploi des piles** – Afin d'éviter toute fuite des piles qui risquerait de causer des blessures corporelles, des dommages matériels, ou d'endommager l'appareil : Installez **toutes** les piles correctement, + et - tels qu'indiqués sur l'appareil. Ne mélangez pas les piles (pas de piles **neuves** avec des **usagées** ou de piles au **carbone** avec des **alcalines**, etc.). Enlevez les piles lorsque l'appareil reste inutilisé pendant une longue période.
- L'appareil ne doit pas être exposé à des égouttements ou des éclaboussures.**
- Ne posez aucun élément pouvant être source de danger sur l'appareil** (ex. des objets contenant du liquide, des bougies allumées).
- Ce produit peut contenir du plomb et du mercure. La mise au rebut de ces matériaux peut être contrôlée afin de respecter des considérations environnementales. **Pour obtenir de l'information sur la mise au rebut ou le recyclage, contactez vos autorités locales ou les Electronic Industries www.eiae.org.**

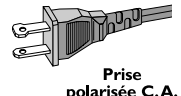

EL 6475-S004: 03/12

Symbole d'un appareil de classe II 
Ce symbole indique que l'appareil est équipé d'un système à double isolation.

PHILIPS Visitez notre site sur le Web à <http://www.philips.com/welcome>

1

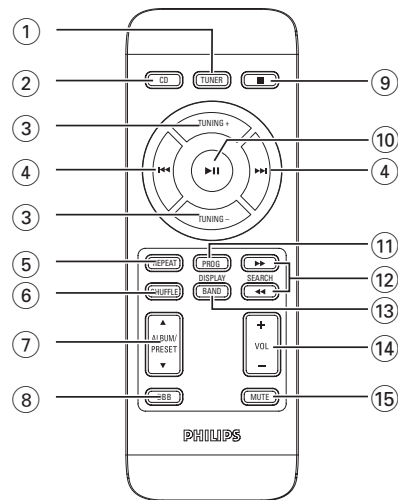
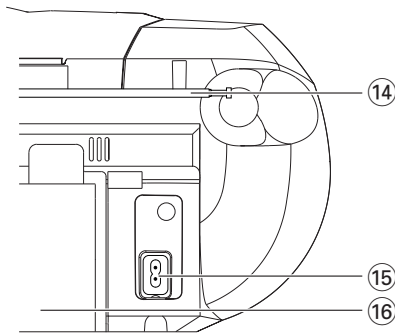
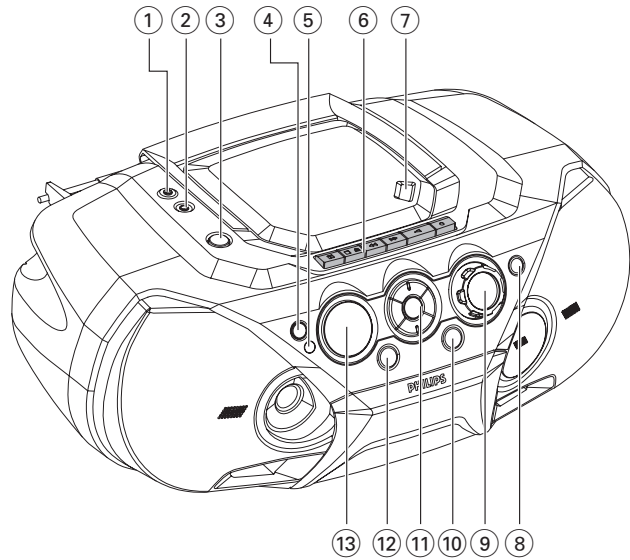

2

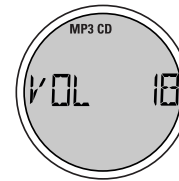

6

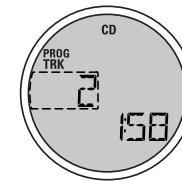

3



7

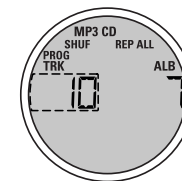

4

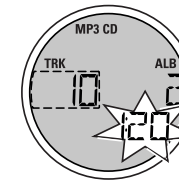

8

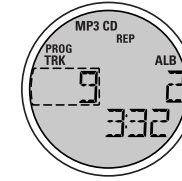

5



9



10

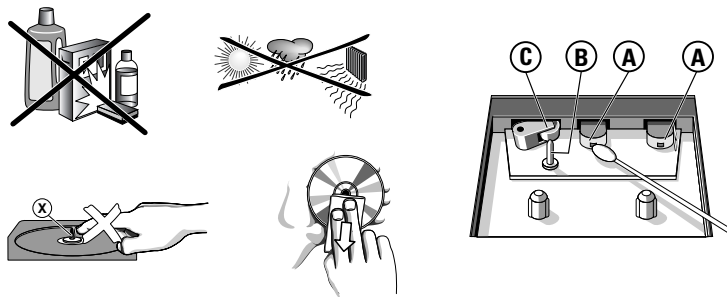

A

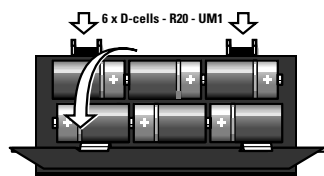

Remove the insulation plastic tab.
Retirez la feuille de protection en plastique.

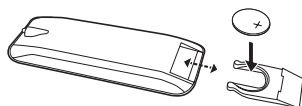
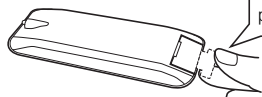

Français

Félicitations pour votre achat et bienvenue sur le site Philips !

Pour profiter pleinement de l'assistance Philips, enregistrez votre produit sur le site à l'adresse suivante: www.philips.com/welcome.

FOURNIS ACCESSORIES

- cordon secteur
- télécommande

PANNEAUX SUPÉRIEUR ET AVANT (voir en 1)

- ① - prise jack 3,5 mm pour casque stéréo
Conseils utiles: lorsqu'un casque est connecté à l'appareil, le son des haut-parleurs est automatiquement coupé.
- ② **AUX** - prise LINE-IN permettant de connecter le lecteur à l'autre appareil.
- ③ **STANDBY** - commutateur de mise sous tension / hors tension
- ④ **Sélecteur de source** - permet de sélectionner la source CD(MP3)/ TUNER/ AUX/ TAPE
- ⑤ **IR Sensor** - capteur de la télécommande à infrarouge
- ⑥ **ouches du magnétocassette**
RECORD - démarrage de l'enregistrement
PLAY - démarrage de la lecture
SEARCH - bobinage/rembobinage rapides de la cassette
STOP•OPEN - ouvre le compartiment de la cassette - arrêt de la lecture
PAUSE - interrompt provisoirement la lecture ou l'enregistrement
- ⑦ **OPEN•CLOSE** - appuyez pour ouvrir/refermer la platine CD
- ⑧ **DBB** - active/déactive l'amplification des basses (DBB1 ou DBB2).
- ⑨ **VOLUME** - permet d'ajuster le volume sonore
- ⑩ **FM•MW•DISPLAY**
TUNER: permet de choisir la gamme de fréquences
MP3/WMA: indique les informations MP3/WMA-CD
- ⑪ **Commandes de navigation**
PRESET (ALBUM/ PRESET) - , + (bas, haut) - **MP3/WMA uniquement** : pour sélectionner l'album précédent/suivant.
TUNER : permet de choisir une station radio présélectionnée.
■ - arrête la lecture du CD;

COMMANDES

- supprime la programmation du CD
- SEARCH** - **CD/MP3/WMA**:
- permet d'effectuer une recherche dans la piste actuelle, vers l'avant ou l'arrière;
- permet de passer au début de la piste actuelle ou de la piste précédente ou suivante
- TUNER**: permet de régler la réception de stations radio (*bas, haut*).
- MODE** - permet de choisir les différents modes de lecture: par exemple, **REPEAT** ou **SHUFFLE**
- ▶II** - redémarre ou interrompt provisoirement la lecture du CD
- ⑫ **PROGRAM**
CD/MP3/WMA permet de programmer les pistes et de vérifier la programmation;
Tuner: permet de programmer des stations radio
- ⑬ **Affichage** - indique l'état de l'appareil

PANNEAU ARRIÈRE

- ⑭ **Antenne télescopique** - améliore la réception en FM
- ⑮ **AC MAINS** - connecteur du cordon secteur
- ⑯ **Compartiment des piles** - il reçoit 6 piles de type R-20, UM1 ou D

TÉLÉCOMMANDE (voir en 1)

- ① **TUNING - , + (bas, haut)** - sélectionne la source tuner
- ② **CD** - sélectionne la source audio CD
- ③ **TUNER** - commutateur de mise sous tension et sélectionne le tuner comme source
- ④ - permet de passer au début de la piste actuelle ou de la piste précédente ou suivante
- ⑤ **REPEAT** - sélectionne les modes de répétition.
- ⑥ **SHUFFLE** - sélectionne les modes de SHUFFLE
- ⑦ **ALBUM/ PRESET ▲, ▼** - **MP3-CD/WMA uniquement** : pour sélectionner l'album précédent/suivant.
TUNER : permet de choisir une station radio présélectionnée.
- ⑧ **DBB** - active/déactive l'amplification des basses (DBB1 ou DBB2).
- ⑨ **■** - arrête la lecture du CD;
- supprime la programmation du CD
- ⑩ **▶II** - redémarre ou interrompt provisoirement la lecture du CD
- ⑪ **PROGRAM**
CD/MP3/WMA permet de programmer les pistes et de vérifier la programmation;
Tuner: permet de programmer des stations radio

ALIMENTATION

- ⑫ **SEARCH** ◀▶ – permet d'effectuer une recherche dans la piste actuelle, vers l'avant ou l'arrière
- ⑬ **BAND•DISPLAY**
– permet de choisir la gamme de fréquences
– indique les informations MP3/WMA-CD
- ⑭ **VOLUME +, -** – permet d'ajuster le volume sonore (*haut, bas*)
- ⑮ **MUTE** – coupe ou restaure le son.

ATTENTION

L'emploi de commandes ou de réglages, ainsi toute utilisation ou procédure autres que décrits dans ce mode d'emploi, peut entraîner une exposition dangereuse aux radiations ou encore un fonctionnement non conforme aux normes de sécurité.

ALIMENTATION ÉLECTRIQUE

Utilisez toujours l'appareil sur secteur lorsque cela est possible, afin de préserver les piles. Veillez à débrancher le câble d'alimentation électrique avant d'insérer de nouvelles piles.

Piles (non fournies)

- Insérez 6 piles (de préférence alcalines) de type **R-20, UM-1** ou **D**, en veillant à respecter la polarité. (Voir [A])

Télécommande

Important!

- Avant d'utiliser la télécommande, ôtez la languette de protection en plastique, tel qu'illustré à la fig. [A].
- Si la télécommande ne fonctionne pas correctement ou si la portée de fonctionnement est réduite, remplacez la pile usagée par une pile neuve de type CR2025.

- 1 Ouvrez le compartiment de la pile.
- 2 Placez-y une pile neuve.
- 3 Remplacez le compartiment de la pile dans sa position d'origine.

Tout usage incorrect des piles peut provoquer une fuite de l'électrolyte et endommager le compartiment par corrosion, voire faire exploser les piles.

- N'utilisez pas simultanément des piles de types différents, par exemple des piles alcalines avec des piles au carbone-zinc. Utilisez uniquement des piles du même type.
- Ne mélangez pas des piles neuves avec des piles déjà utilisées.

FONCTIONS DE BASE

- **Les piles contiennent des substances chimiques: ne les jetez pas à la poubelle.**
- **Matériau en perchlorate : une manipulation particulière peut être requise. Voir www.dtsc.ca.gov/hazardouswaste/perchlorate.**

Utilisation de l'appareil sur le secteur

- 1 Vérifiez que la tension secteur (indiquée sur la **plaquette à la base de l'appareil**) correspond à la tension électrique de votre région. Si ce n'est pas le cas, consultez votre revendeur ou un service après-vente.
- 2 Branchez le cordon secteur à une prise murale.
- 3 Pour débrancher l'appareil, débranchez la fiche de la prise murale.
- 4 Installez cet appareil à proximité d'une prise secteur facilement accessible.

Auto-Standby mode

Lorsque la lecture du CD est terminée et que l'appareil est resté en position d'arrêt depuis plus de 15 minutes, l'appareil se met automatiquement hors tension pour économiser l'énergie électrique. Si vous êtes sur pause depuis 5 minutes, la lecture du CD s'arrête automatiquement. 15 minutes plus tard, l'appareil s'éteint.

La plaquette indiquant le voltage se trouve à la base de l'appareil.

FONCTIONS DE BASE

Mise en/hors service et choix des fonctions

- 1 Appuyez sur la touche **STANDBY** ⏻ (de l'appareil uniquement) pour allumer l'appareil.
- 2 Appuyez sur la touche **Sélecteur de source** le nombre de fois nécessaire pour choisir la fonction désirée: **CD, TUNER, AUX** ou **TAPE**.
- 3 Appuyez à nouveau sur la touche ⏻ pour mettre l'appareil hors tension

Conseils utiles:

- Pour passer de la fonction **TAPE** à la fonction **CD, TUNER** ou **AUX** ou lors de l'arrêt de l'appareil, veillez à appuyer tout d'abord sur la touche **STOP** ■ pour interrompre la lecture, et vérifiez que toutes les touches du magnétocassette sont dégagées.
- Les paramètres de tonalité, les présélections du tuner et le volume sonore (jusqu'au niveau 20 au maximum) sont préservées en mémoire.

TUNER NUMÉRIQUE

RÉGLAGE DU VOLUME ET DU SON

- Ajustez le volume sonore à l'aide du bouton **VOLUME**.
→ L'affichage indique le volume VOL, sous forme d'un nombre de 0 à 32. (Voir en [2])

Réglage des basses

Il y a trois options DBB (Dynamic Bass Boost) :

- **Off**: pas de basses étendues
- **DBB1**: amplification moyenne des basses est activée.
- **DBB2**: amplification forte des basses est activée.
- Appuyez sur **DBB** une ou plusieurs fois pour sélectionner les options d'amplification des basses.
→ DBB1,2 apparaît si DBB est activé.

MUTE: Comment arrêter le son

1. Pour interrompre provisoirement le son, appuyez sur la touche **MUTE** de la télécommande.
→ La lecture se poursuit sans que le son soit audible, et sur l'écran **MUTE** clignote.
2. Pour réactiver la reproduction du son, vous pouvez au choix:
 - appuyer à nouveau sur la touche **MUTE**;
 - modifier le volume;
 - changer de comme source.

TUNER NUMÉRIQUE

Réglage de la réception de stations radio

- 1 Appuyez sur la touche ⏻ pour mettre l'appareil sous tension, puis sur la touche **Sélecteur de source** pour sélectionner **TUNER**. (ou appuyez sur **TUNER** sur la télécommande).
 - **TUNER** s'affiche brièvement, suivi de la fréquence de la station actuelle, de la gamme de fréquences et, si la station a été présélectionnée, du numéro de présélection. (voir en [3])
- 2 Appuyez sur la touche **FM•MW** le nombre de fois nécessaire pour choisir la gamme de fréquences. (ou appuyez sur **BAND** sur la télécommande)
- 3 Maintenez enfoncée la touche **SEARCH** ◀▶ (ou appuyez sur **VOLUME +, -** sur la télécommande) jusqu'à ce que la fréquence défile sur l'écran.
→ L'appareil s'arrête automatiquement sur toutes les stations dont le niveau de réception est suffisant. Pendant cet accord automatique, l'écran affiche **SEARCH**.

TUNER NUMÉRIQUE

- 4 Répétez les étapes 2-3 si nécessaire pour trouver la station désirée.
- Pour arrêter l'appareil sur une station dont la réception est faible, appuyez brièvement sur les touches ◀▶ ou ▶▶ autant de fois que nécessaire pour obtenir la meilleure réception possible.

Pour améliorer la réception radio:

- En **FM**, sortez l'antenne télescopique et orientez-la. Réduisez sa longueur si le signal est trop fort.
- En **MW**, l'antenne est incorporée à l'appareil. Dirigez l'antenne vers la source en pivotant l'appareil.

Programmation de stations radio

Vous pouvez mémoriser jusqu'à 30 stations radio, manuellement ou automatiquement (fonction Autostore).

Programmation manuelle

- 1 Réglez la réception de la station désirée (voir **Réglage de la réception de stations radio**).
- 2 Appuyez sur la touche **PROGRAM** pour activer la programmation.
→ Affichage: **program** se met à clignoter à l'affichage.
- 3 Appuyez une fois ou répétitivement sur **PRESET (ALB/ PRE) -, +** pour allouer un numéro de 1 à 30 à cette station.
- 4 Appuyez sur la touche **PROGRAM** pour confirmer.
→ Affichage: indique le numéro de pré-réglage, la bande d'ondes et la fréquence.
- 5 Répétez les étapes 1 à 4 pour mémoriser d'autres stations.

Conseils utiles: pour effacer une station mémorisée, réglez la réception d'une autre station dans le même numéro de mémoire.

Autostore

La fonction Autostore démarre automatiquement la mémorisation des stations radio à partir de la position mémoire 1. Toutes les mémorisations précédentes, mémorisées manuellement, sont effacées.

- Maintenez la touche **PROGRAM** enfoncée jusqu'à ce que **AUTOSTORE** s'affiche.
→ Les stations disponibles sont mémorisées.
→ Lorsqu'une fréquence a été attribuée à toutes les mémoires, l'appareil se cale en réception sur la première station mémorisée.

Pour écouter une station mémorisée automatiquement

Appuyez sur l'une des deux touches **PRESET (ALB/ PRE) -, +** jusqu'à ce que la station désirée s'affiche.

LECTEUR DE CD ET CD MP3

À PROPOS DE MP3

La technologie de compression musicale MP3 (MPEG Audio Layer 3) réduit les données digitales d'un CD audio de façon significative tout en gardant une qualité sonore similaire à celle du CD.

- **Comment se procurer des fichiers de musique:** Vous pouvez soit télécharger à partir d'internet de la musique de diffusion légale sur le disque dur de votre ordinateur, soit les créer vous-même à partir de vos propres CD audio. Pour cela, introduisez un CD audio dans le lecteur de CD-ROM de votre ordinateur et convertissez la musique en utilisant un logiciel d'encodage adéquat. Afin d'obtenir un son de bonne qualité, une vitesse de transfert de 128 kbps est recommandée pour les fichiers de musique MP3.
- **Comment faire un CD-ROM avec des fichiers MP3** Utilisez le graveur de CD de votre ordinateur pour enregistrer («graver») les fichiers de musique à partir de votre disque dur sur un CD-ROM.

✓ Conseil astucieux:

- Assurez-vous que les noms de fichier des MP3/WMA se terminent par `.mp3` / `.wma`.
- Nombre total de fichiers de musique et d'albums: environ 350 (avec une longueur typique de nom de fichier de 20 caractères).
- Le nombre de fichiers de musique qui peut être lu dépend de la longueur des noms de fichiers. Plus de fichiers seront reconnus si les noms des fichiers sont courts.

Lecture de CD

Ce lecteur de CD peut lire les disques audio, y compris les disques CD-R/CD-R(W)s, et les CD MP3.

- Les CD-I, CDV, VCD, DVD ou CD informatiques ne peuvent pas être lus.
 - WMA protégés contre la copie (DRM) ne sont pas pris en charge.
1. Appuyez sur la touche **STANDBY ON** \odot pour mettre l'appareil sous tension, Sélectionnez la source **CD** (ou appuyez sur **CD** sur la télécommande).
 2. Appuyez sur la touche **OPEN•CLOSE** ouvrez la porte CD.
→ \square \square **OPEN** s'affiche lorsque la porte CD est ouverte.
 3. Placez un CD avec la face imprimée orientée vers le haut et appuyez sur **OPEN•CLOSE** pour fermer le clapet CD.
→ **REPEAT** est affiché lorsque le lecteur parcourt le contenu du CD.
– La lecture du contenu d'un CD MP3 peut prendre plus de 10 secondes.

LECTEUR DE CD ET CD MP3

→ Disque audio: Le nombre total de pistes et la durée totale de lecture du disque s'affichent.

MP3-CD: Le nombre total d'albums et de pistes s'affichent.

4. Appuyez sur la touche **▶II** pour démarrer la lecture.
→ **MP3-CD uniquement/WMA**: l'écran indique les informations de l'album/la piste (si cette information ID3 tag est disponible).

✓ Conseil astucieux:

- Lors de la lecture d'un CD avec des pistes CD audio et fichiers MP3/WMA, les pistes CD audio sont lues en premier.
- Le nombre d'albums indique "0" si vous n'avez pas organisé vos fichiers MP3/WMA en albums sur votre disque.

5. Pour interrompre provisoirement la lecture, appuyez sur la touche **▶II**. Appuyez une nouvelle fois sur cette touche pour reprendre la lecture.
→ Le temps écoulé clignote lorsque la lecture est interrompue. (voir en [4])

6. Pour arrêter la lecture du CD, appuyez sur la touche \blacksquare .

✓ Conseils utiles:

- Le lecteur de CD s'arrête également lorsque:
 - la trappe du CD est ouverte;
 - la lecture du CD est terminée;
 - vous sélectionnez une autre source.

Informations à l'affichage (MP3/WMA-CD uniquement:)

Le ID3 tag fait partie d'un fichier MP3/WMA et contient des informations diverses sur la piste telles que le titre de la piste ou le nom de l'artiste.

- Pendant la lecture, appuyez brièvement et de manière répétée sur le bouton **FM•MW•DISPLAY** pour afficher les informations textuelles.
 - l'écran indique **NO ID3 TAG** if si aucun information ID3 tag n'est disponible.

✓ Conseil astucieux:

- Complétez les informations du ID3 tag à l'aide de votre logiciel d'encodage MP3/WMA avant de graver le CD-MP3/WMA.

Selecting a different track

- Press **SEARCH** \lll or \ggg (\lll or \ggg on the remote control) once or repeatedly until the desired track number appears in the display.

LECTEUR DE CD ET CD MP3

MP3-CD/WMA uniquement:

Vous pouvez d'abord appuyer sur **ALBUM/ PRE-SET** – ou + pour sélectionner l'album désiré.

- En position pause ou stop, appuyez sur la touche **▶II** pour démarrer la lecture.

✓ Conseils utiles:

- En mode de lecture aléatoire (shuffle), la touche \lll permet de revenir uniquement au début de la piste en cours.

Recherche d'un passage dans une piste

1. Maintenez la touche **SEARCH** \lll ou \ggg (enfoncée (\lll ou \ggg sur la télécommande).
→ La lecture du CD s'effectue à grande vitesse et à faible volume.
2. Lorsque vous entendez le passage désiré, relâchez la touche \lll ou \ggg pour reprendre la lecture normale.
→ La lecture normale continue à partir de ce point.

Programmation de numéros de pistes

En position stop, sélectionnez les pistes de votre CD et mémorisez-les dans l'ordre désiré. Vous pouvez mémoriser jusqu'à 20 pistes.

1. Appuyez sur la touche \lll ou \ggg pour sélectionner la piste désirée.

MP3-CD/WMA uniquement:

- Vous pouvez d'abord appuyer sur **ALBUM/ PRE-SET** – ou + pour sélectionner l'album désiré.
2. Appuyez sur **PROGRAM**.
→ L'affichage affiche: **PRG** et le numéro de piste sélectionné. (voir en [5])
→ **program** et les numéros des pistes enregistrées sont affichés. (voir en [6])
 3. Répétez les étapes 1-2 pour sélectionner et mémoriser toutes les pistes désirées.
 4. Pour démarrer la lecture de votre programme CD appuyez sur **▶II**.

✓ Conseil astucieux:

- Pour ajouter des pistes supplémentaires au programme, appuyez sur **PROGRAM** pendant la lecture normale.
- Si vous appuyez sur **PROGRAM** sans qu'aucune piste ne soit sélectionnée, l'indication **SELECT TRACK** est affiché.
- Ecran le symbole : **FULL** s'affiche si vous tentez de mémoriser plus de 20 pistes.

LECTEUR DE CD ET CD MP3

Vérification de la programmation

- En position d'arrêt, maintenez la touche **PROGRAM** enfoncée jusqu'à ce que tous les numéros de pistes de votre CD aient été affichés en séquence.

✓ Conseil astucieux:

- L'affichage affiche la mention **NO PRG** si aucune piste n'est programmée.

Suppression d'une programmation

Pour supprimer la programmation:

- Appuyer deux fois sur \blacksquare durant la lecture ou une fois en mode arrêt.
 - Appuyez sur la touche **STANDBY ON** \odot ;
 - Vous sélectionnez une autre source de son
 - Ouvrez le clapet CD.
- **CLEAR** s'affiche brièvement et **program** disparaît.

Les divers modes de lecture: SHUFFLE et REPEAT (voir en [7] - [8])

Vous pouvez choisir parmi les divers modes de lecture avant ou pendant la lecture, et combiner ces modes par **PROGRAM**.

shuffle - toutes les pistes du CD ou de la programmation sont lues dans un ordre aléatoire.

shuffle repeat all - toutes les pistes du CD ou de la programmation sont lues dans un ordre aléatoire, et ceci à répétition.

repeat all - toutes les pistes du CD ou de la programmation sont lues à répétition.

repeat - a piste actuelle est lue en continue.

1. Pour sélectionner le mode de lecture, appuyez sur la touche **MODE** le nombre de fois nécessaire. (**SHUFFLE** / **REPEAT** sur la télécommande).
2. Appuyez sur la touche **▶II** pour démarrer la lecture.
 - La lecture repart immédiatement des que vous avez sélectionné un mode **shuffle**.
3. Pour sélectionner la lecture normale, appuyez sur la touche **MODE** à plusieurs reprises, jusqu'à ce que les divers modes ne soient plus affichés.
 - Vous pouvez également appuyer sur la touche \blacksquare pour annuler le mode de lecture en cours.

AUX

AUX (câble audio non fournies)

Cette prise de 3.5mm vous permet de connecter un autre équipement audio à votre système.

- Appuyez sur la touche pour mettre l'appareil sous tension, puis sur la touche **Sélecteur de source** pour sélectionner **AUX**.
→ Écran: affiche **AUX. PHILIPS** défile.
- Utilisez un câble audio pour connecter la prise **AUX** à la prise **LINE OUT**/ casque sur votre équipement externe.
- Baissez le volume sur votre équipement externe afin d'éviter la distorsion sonore.
- Utilisez les commandes de son de votre équipement externe et de l'AZ3068 pour régler le son et le volume.

MAGNÉTOCASSETTE

Lecture d'une cassette

- Appuyez sur la touche pour mettre l'appareil sous tension, puis sur la touche **Sélecteur de source** pour sélectionner **TAPE**.
→ Écran: affiche **TAPE** pendant la lecture d'une cassette.
- Insérez une cassette et refermez la trappe.
- Appuyez sur **PLAY** pour démarrer la lecture.
- Pour interrompre provisoirement la lecture, appuyez sur la touche **PAUSE II**. Appuyez une nouvelle fois sur cette touche pour reprendre la lecture.
- Appuyez sur la touche **SEARCH** ou pour lire la cassette en accéléré.
- Pour arrêter la lecture de la cassette, appuyez sur la touche **STOP/OPEN** .

Helpful Hints:

- Pendant la lecture, les touches se déclenchent automatiquement à la fin de la cassette et l'appareil s'éteint sauf si **II** a été activée.
- Lors de l'avance rapide, les touches restent enfoncées à la fin de la cassette. Avant d'éteindre l'appareil, veillez à relâcher les touches.

Toute copie d'une oeuvre protégée par un droit d'auteur, ce incluant les programmes informatiques, les enregistrements d'images et de sons, peut être une contrefaçon d'un droit d'auteur et constituer un délit. Cet appareil ne doit pas être utilisé à cette fin.



Be responsible
Respect copyrights

MAGNÉTOCASSETTE

INFORM. GÉNÉRALES SUR L'ENREGISTREMENT

- Vous êtes libre de réaliser un enregistrement tant que vous ne violez pas les lois sur le copyright ou autre droit appartenant à un tiers.
- Pour enregistrer, n'utilisez que des cassettes de type NORMAL (IEC type I) dont l'onglet de protection n'a pas été cassé. Cet appareil n'est pas adapté à l'enregistrement sur des cassettes au CHROME (IEC II) ou au METAL (IEC IV).
- Le niveau d'enregistrement est réglé automatiquement. La modification des réglages de **VOLUME** ou **BASS** est sans effet sur l'enregistrement.
- Pour éviter d'effacer accidentellement le contenu d'une cassette, cassez les onglets de protection. Pour enregistrer à nouveau sur cette cassette, couvrez l'emplacement de ces onglets avec un ruban adhésif.

Enregistrer du lecteur CD

- Sélectionnez la fonction **CD**.
- Insérez un CD et, si vous le désirez, programmez la lecture des pistes.
- Appuyez sur **STOP•OPEN** / ouvrir le compartiment de cassette et insérez une cassette. Refermez le compartiment.
- Appuyez sur la touche **RECORD** pour débiter l'enregistrement.
- Appuyez sur pour démarrer la lecture.
- Pour interrompre provisoirement l'enregistrement, appuyez sur **PAUSE II**. Appuyez une nouvelle fois sur cette touche pour reprendre l'enregistrement.
- Pour arrêter l'enregistrement, appuyez sur **STOP•OPEN** .

Enregistrement d'une émission de radio

- Réglez la réception de la station désirée (voir Réglage de la réception de stations radio).
- Reprenez les étapes 3, 4, 6, 7 de la section ci-dessus, **Enregistrer du lecteur CD**.

ENTRETIEN & SÉCURITÉ

Consignes d'entretien et de sécurité (voir en 10) Lecteur de CD et manipulation des CD

- Si le lecteur de CD ne parvient pas à lire les CD correctement, utilisez un CD de nettoyage pour nettoyer l'optique avant d'envisager de le faire réparer.
- Ne touchez jamais l'optique du lecteur de CD!
- Des changements brutaux de température peuvent provoquer de la condensation sur l'optique du lecteur de CD. Il est alors impossible de lire un CD. Ne tentez pas de nettoyer l'optique; laissez simplement l'appareil dans un environnement chaud jusqu'à ce que la condensation s'évapore.
- Fermez toujours la trappe du CD pour éviter que de la poussière se dépose sur l'optique.
- Pour nettoyer un CD, essuyez-le en ligne droite, du centre vers les bords, à l'aide d'un chiffon doux et non pelucheux. N'utilisez pas de détergents, vous pourriez endommager le disque.
- N'écrivez jamais sur un CD, et ne lui fixez pas d'étiquette autocollante.

Entretien du magnétocassette

Pour préserver la qualité du magnétocassette en enregistrement et en lecture, nettoyez les parties **(A)**, **(B)** et **(C)** une fois par mois. Utilisez un coton-tige légèrement imbibé d'alcool ou d'un produit spécial pour le nettoyage des têtes.

- Ouvrez la trappe du compartiment de la cassette.
- Appuyez sur **PLAY** et nettoyez le galet **(C)**.
- Appuyez sur **PAUSE II** et nettoyez les têtes **(A)**, et le cabestan **(B)**.
- Après le nettoyage, appuyez sur **STOP/OPEN** .

Informations relatives à la sécurité

- Placez l'équipement sur une surface plane et dure de sorte que le système ne soit pas disposé sous un certain angle.
- Si la prise SECTEUR ou un coupleur d'appareil est utilisé comme dispositif de désaccouplage, le dispositif de désaccouplage doit rester facilement accessible.

- Ne pas exposer l'équipement ni les piles ni les CD ni les cassettes à l'humidité, à la pluie, au sable ou à la chaleur excessive due à un équipement de chauffage ou aux rayons directs du soleil.
- Les appareils ne doivent pas être exposés à l'humidité ou aux éclaboussures.
- Ne recouvrez pas l'appareil. Laissez un espace de 15 cm autour des orifices de ventilation afin d'éviter l'accumulation de chaleur.
- L'aération de l'appareil ne doit pas être empêchée en couvrant la bouche d'aération avec des objets tels que journaux, nappe, rideaux, etc.
- Ne pas placer sur l'appareil des objets enflammés telles que des bougies allumées.
- Ne pas placer sur l'appareil des objets remplis d'eau tels que des vases.
- Les sections mécaniques de l'équipement contiennent des paliers autolubrifiants et ne requièrent ni huilage ni lubrification.
- Pour nettoyer l'équipement, utilisez une peau de chamois douce, légèrement humidifiée. Ne jamais utiliser d'agents de nettoyage contenant de l'alcool, de l'ammoniaque, du benzène ou des abrasifs, car ces produits pourraient endommager le boîtier.
- N'exposez pas les piles ou les batteries intégrées à une source produisant une chaleur excessive, par exemple le soleil, un feu ou similaire.

ATTENTION:

- **Rayonnement laser visible et invisible. Si le couvercle est ouvert, ne regardez pas le faisceau.**

- **Haute tension ! Ne pas ouvrir. Risque d'électrocution ! Aucune pièce de cet appareil n'est susceptible d'être réparée par l'utilisateur.**

- **Tout modification apportée au produit peut provoquer des rayonnements électromagnétiques dangereux ou toute autre situation dangereuse.**

Spécifications

Consommation électrique	≤ 24 W
Dimensions (l x h x p)	471 x 153 x 251 (mm)
Poids	3.8 kg

DÉPANNAGE

En cas de problème, vérifiez tout d'abord les points suivants avant de conclure que l'appareil est en panne. Si les conseils ci-dessous ne vous aident pas à résoudre le problème, consultez votre revendeur ou le service après-vente.

AVERTISSEMENT : N'ouvrez pas l'appareil, vous risquez de recevoir une décharge électrique ! Ne tentez en aucun cas de réparer cet appareil, cette opération invaliderait votre garantie.

Pas de son ou d'alimentation

- Volume trop bas
- Augmentez le VOLUME
- Cordon d'alimentation mal branché
- Connectez le cordon d'alimentation correctement
- Piles épuisées ou incorrectement installées
- Insérez des piles (neuves) en respectant la polarité
- Casque stéréo connecté à l'appareil
- Débranchez le casque
- Décharge d'électricité statique/interférence
- Débranchez l'appareil. Si des piles sont insérées, enlevez les piles du compartiment de piles. Appuyez et maintenez enfoncé **STANDBY ON** pendant 10 secondes, puis rebranchez / remettez l'alimentation piles, et essayez d'activer l'appareil de nouveau.
- Le CD contient des fichiers autres que audio
- Appuyez une fois ou répétitivement sur **SEARCH** ◀ ou ▶ pour passer à une piste CD audio, au lieu d'un fichier de données.

Vrombissement ou friture en réception radio

- Interférences électriques: l'équipement est situé trop près d'un téléviseur, d'une vidéo ou d'un ordinateur
- Augmentez la distance

La télécommande ne fonctionne pas correctement

- Piles épuisées ou incorrectement installées
- Insérez des piles (neuves) en respectant la polarité
- La distance ou l'angle de la télécommande sont trop importants
- Diminuez la distance ou l'angle

Faible réception radio

- Signal radio faible
- FM / MW: Orientez l'antenne télescopique FM / MW pour une réception optimale

Indication NF DISC

- CD-R(W) est vierge ou le CD n'a pas été reconnu
- Utilisez un CD-R(W) reconnu

Indication INSERT DISC/CHECK DISC/DISC ERROR

- Pas de CD dans le lecteur
- Introduisez un CD suitable
- Le CD est rayé ou endommagé
- Remplacez ou nettoyez le disque (voir Entretien)
- Optique du faisceau laser embuée
- Attendez que la condensation se soit dissipée

Le CD saute

- Le CD est rayé ou endommagé
- Remplacez ou nettoyez le disque
- shuffle ou program sont actives
- Désactivez shuffle / program

Interruptions sonores en cours de lecture MP3/WMA

- Le fichier MP3/WMA a été créé à un niveau de compression excédant 320kbps.
- Utilisez un niveau de compression inférieur pour enregistrer vos pistes CD sous le format MP3/WMA.
- CD endommagé ou contaminé
- Remplacez/nettoyez le CD

Son médiocre en lecture d'une cassette

- Têtes encrassées ou empoussiérées, etc.
- Nettoyez le magnétocassette (voir Entretien)
- Type de cassette incompatible (METAL ou CHROME)
- Utilisez uniquement des cassettes de type NORMAL (IEC I) pour enregistrer

L'enregistrement ne fonctionne pas

- Les onglets de protection de la cassette contre l'enregistrement ont été cassés
- Appliquez du ruban adhésif sur l'emplacement des onglets

Informations relatives à l'environnement

Nous avons fait au mieux pour réduire l'emballage et le rendre facile à séparer en trois matériaux : carton, polystyrène expansé, polyéthylène.

Les matériaux qui entrent dans la composition de cet appareil peuvent être recyclés ou récupérés par une entreprise spécialisée. Veuillez respecter la législation en vigueur dans votre pays relative à la mise au rebut des emballages, des piles usagées et des équipements inutilisables.

Sécurité d'écoute

Écoutez à volume moyen.

- L'utilisation des écouteurs à un volume élevé peut entraîner des pertes auditives. Ces écouteurs peuvent produire des niveaux sonores nuisibles à l'ouïe d'une personne normale, même si l'exposition est inférieure à une minute. Ces niveaux sonores élevés sont destinés aux personnes ayant déjà subi une diminution de leurs capacités auditives.
- Le son peut être trompeur. Au fil du temps, votre niveau de confort auditif s'adapte à des volumes plus élevés. Après une écoute prolongée, un niveau sonore élevé et nuisible à vos capacités auditives pourra vous sembler normal. Pour éviter cela, réglez le volume à un niveau non nuisible assez longtemps pour que votre ouïe s'y habitue et ne le changez plus.

Pour définir un volume non nuisible:

- Réglez le volume sur un niveau peu élevé.
- Augmentez progressivement le volume jusqu'à ce que votre écoute soit confortable et claire, sans distorsion.

Limitez les périodes d'écoute:

- Une exposition prolongée au son, même à des niveaux normaux et non nuisibles, peut entraîner des pertes auditives.
- Veillez à utiliser votre équipement de façon raisonnable et à interrompre l'écoute de temps en temps.

Veillez à respecter les recommandations suivantes lors de l'utilisation de vos écouteurs.

- Écoutez à des volumes raisonnables pendant des durées raisonnables.
- Veillez à ne pas régler le volume lorsque votre ouïe est en phase d'adaptation.
- Ne réglez pas le volume de sorte que vous n'entendiez plus les sons de votre environnement.
- Faites preuve de prudence dans l'utilisation des écouteurs ou arrêtez l'utilisation dans des situations potentiellement dangereuses.
- N'utilisez pas les écouteurs lorsque vous conduisez, ou que vous êtes en vélo, sur un skate, etc. : cette utilisation des écouteurs peut s'avérer dangereuse sur la route et est illégale dans de nombreuses régions.

GARANTIE LIMITÉE PHILIPS UN (1) AN

COUVERTURE DE GARANTIE:

La provision pour garanties de PHILIPS se limite aux termes énumérés ci-dessous.

QUI EST COUVERT?

Philips garantit le produit au premier acheteur ou à la personne recevant le produit en cadeau contre tout défaut de matière ou de main d'œuvre conformément à la date d'achat originale (« Période de garantie ») d'un distributeur agréé. Le reçu de vente original indiquant le nom du produit ainsi que la date d'achat d'un détaillant agréé est considéré comme une preuve d'achat.

QU'EST-CE QUI EST COUVERT?

La garantie de Philips couvre les nouveaux produits contre tout défaut de matière ou de main d'œuvre et suivant la réception par Philips d'une réclamation valide dans les limites de la garantie. Philips s'engage, à son choix, à (1) réparer le produit gratuitement avec des pièces de rechange neuves ou remises à neuf, ou à (2) échanger le produit pour un produit neuf ou ayant été fabriqué à partir de pièces neuves ou usagées en bon état et au moins fonctionnellement équivalent ou comparable au produit d'origine dans l'inventaire actuel de Philips, ou à (3) rembourser le prix d'achat initial du produit.

Philips garantit les produits ou pièces de remplacement prévus sous cette garantie contre tout défaut de matière ou de main d'œuvre à partir de la date de remplacement ou de réparation pour une période de quatre-vingt-dix (90) jours ou pour la portion restante de la garantie du produit d'origine, la plus longue de ces couvertures étant à retenir. Lorsqu'un produit ou une pièce est échangée, tout article de rechange devient votre propriété et l'article remplacé devient la propriété de Philips. Lorsqu'un remboursement est effectué, votre produit devient la propriété de Philips.

Remarque : tout produit vendu et identifié comme étant remis à neuf ou rénové porte une garantie limitée de quatre-vingt-dix (90) jours.

Un produit de remplacement ne pourra être envoyé que si toutes les exigences de la garantie ont été respectées. Tout manquement de répondre à toutes les exigences pourra entraîner un délai.

CE QUI N'EST PAS COUVERT - EXCLUSIONS ET LIMITATIONS:

Cette garantie limitée ne s'applique qu'aux nouveaux produits fabriqués par ou pour Philips pouvant être identifiés par la marque de commerce, le nom commercial ou le logo qui y sont apposés. Cette garantie limitée ne s'applique à aucun produit matériel ou logiciel non Philips, même si celui-ci est incorporé au produit ou vendu avec celui-ci. Les fabricants, fournisseurs ou éditeurs non-Philips peuvent fournir une garantie séparée pour leurs propres produits intégrés au produit fourni.

Philips ne saurait être tenu responsable de tout dommage ou perte de programmes, données ou autres informations mis en mémoire dans tous médias contenus dans le produit ou de tout produit ou pièce non-Philips non couvert par cette garantie. La récupération ou réinstallation des programmes, données ou autres informations n'est pas couverte par cette garantie limitée.

Cette garantie ne s'applique pas (a) aux dommages causés par un accident, un abus, un mauvais usage, une négligence, une mauvaise application ou à un produit non-Philips, (b) aux dommages causés par un service réalisé par quiconque autre que Philips ou qu'un centre de service agréé de Philips, (c) à un produit ou pièce ayant été

modifié sans la permission écrite de Philips, ou (d) si tout numéro de série de Philips a été supprimé ou déformé, ou (e) à un produit, accessoire ou produit non durable vendu « TEL QUEL » sans garantie de quelque description que ce soit par l'inclusion de produits remis à neuf Philips vendu « TEL QUEL » par certains détaillants.

Cette garantie limitée ne couvre pas:

- les frais d'expédition pour le renvoi du produit défectueux à Philips.
- les frais de main-d'œuvre pour l'installation ou la configuration du produit, le réglage des commandes sur le produit du client ainsi que l'installation ou la réparation du système d'antenne/source sonore externe au produit.
- la réparation du produit et/ou le remplacement des pièces à cause d'une mauvaise installation ou entretien, d'un raccordement à une alimentation électrique incorrecte, d'une surtension temporaire, de dommages occasionnés par la foudre, d'une rémanence de l'image ou de marques à l'écran résultant de l'affichage d'un contenu stationnaire fixe pour une période de temps prolongée, de l'aspect esthétique du produit causé par une usure normale, d'une réparation non autorisée ou de toute autre cause non contrôlable par Philips.
- tout dommage ou réclamation pour des produits non disponibles à l'utilisation ou pour des données perdues ou logiciel perdu.
- tout dommage causé par un mauvais acheminement du produit ou par un accident encouru lors du renvoi du produit à Philips.
- un produit nécessitant une modification ou adaptation afin de permettre l'utilisation dans tout pays autre que celui pour lequel il était désigné, fabriqué, approuvé et/ou autorisé ou toute réparation du produit endommagé par ces modifications.
- un produit utilisé à des fins commerciales ou institutionnelles (y compris mais non de façon limitative les fins de location).
- un produit perdu lors de l'expédition sans preuve signée de la réception.
- tout manquement d'exploiter le produit selon le manuel de l'utilisateur.

POUR OBTENIR DE L'AIDE AUX ÉTATS-UNIS, À PUERTO RICO OU AUX ÎLES VIERGES AMÉRICAINES ...

Communiquez avec le centre de service à la clientèle de Philips au: 1-888-PHILIPS (1-888-744-5477)

POUR OBTENIR DE L'AIDE AU CANADA...

1-800-661-6162 (pour un service en français)
1-888-PHILIPS (1-888-744-5477) (pour un service en anglais ou en espagnol)

LA RÉPARATION OU LE REMPLACEMENT CONFORMÉMENT À CETTE GARANTIE CONSTITUE LE SEUL REMÈDE POUR LE CONSOMMATEUR. PHILIPS N'EST AUCUNEMENT RESPONSABLE DE TOUT DOMMAGE ACCESSOIRE OU INDIRECT RÉSULTANT DE LA VIOLATION DE TOUTE GARANTIE EXPRESSE OU IMPLICITE SUR CE PRODUIT. SAUF DANS LA MESURE INTERDITE PAR LES LOIS APPLICABLES, TOUTE GARANTIE IMPLICITE DE QUALITÉ LOYALE ET MARCHANDE OU D'UTILITÉ PARTICULIÈRE DU PRODUIT EST LIMITÉE DANS LE TEMPS À LA DURÉE DE CETTE GARANTIE.

Certains états ne reconnaissent pas l'exclusion ou la limitation de la responsabilité pour dommages indirects ou accessoires, ou autorisent des limitations sur la durée d'une garantie implicite, il est donc possible que les limitations ou exclusions mentionnées ci-dessus soient sans effet dans votre cas.

Cette garantie vous donne des droits légaux spécifiques. Il est possible que vous bénéficiiez de droits supplémentaires variant d'un État/Province à l'autre.

Philips, P.O. Box 671539, Marietta, GA. 30006-0026

3121 233 48882

This product complies with the FCC-Rules, Part 15 and with 21 CFR 1040.10. Operation is subject to the following two conditions:

- 1. This device may not cause harmful interference, and**
- 2. this device must accept any interference received, including interference that may cause undesired operation.**

Canada

English:

This digital apparatus does not exceed the Class B limits for radio noise emissions from digital apparatus as set out in the Radio Interference Regulations of the Canadian Department of Communications. This Class B digital apparatus complies with Canadian ICES-003.

Français:

Cet appareil numérique n'émet pas de bruits radioélectriques dépassant les limites applicables aux appareils numériques de Classe B prescrites dans le Règlement sur le Brouillage Radioélectrique édicté par le Ministère des Communications du Canada. Cet appareil numérique de la classe B est conforme à la norme NMB-003 du Canada.