

Πάντα δίπλα σας

Καταχωρήστε το προϊόν σας και λάβετε υποστήριξη από τη διεύθυνση
www.philips.com/support

AE3000

Απορίες;
Ρωτήστε τη
Philips



Εγχειρίδιο χρήσης

PHILIPS

Πίνακας περιεχομένων

1	Σημαντικό	2
	Ασφάλεια	2
	Σημείωση	3
2	Τρανζιστοράκι	5
	Περιεχόμενα συσκευασίας	5
	Εισαγωγή	5
	Επισκόπηση της κύριας μονάδας	5
3	Ξεκίνημα	7
	Τοποθέτηση μπαταριών	7
	Ενεργοποίηση	7
4	Ακρόαση ραδιοφώνου	8
	Επιλογή ζώνης FM/MW	8
	Συντονισμός σε ραδιοφωνικό σταθμό	8
	Μη αυτόματη αποθήκευση των τριών αγαπημένων σας ραδιοφωνικών σταθμών	8
	Επιλογή αγαπημένου ραδιοφωνικού σταθμού	8
5	Άλλες λειτουργίες	9
	Προσαρμογή του επιπέδου έντασης	9
	Ακρόαση μέσω ακουστικών	9
6	Πληροφορίες προϊόντος	10
	Ενισχυτής	10
	Δέκτης	10
	Γενικές πληροφορίες	10
7	Αντιμετώπιση προβλημάτων	11

1 Σημαντικό

Ασφάλεια

- Φροντίστε να υπάρχει αρκετός ελεύθερος χώρος για εξαερισμό γύρω από το προϊόν.
- Να χρησιμοποιείτε μόνο μέρη/εξαρτήματα εγκεκριμένα από τον κατασκευαστή.
- ΠΡΟΕΙΔΟΠΟΙΗΣΗ για τη χρήση των μπαταριών – Για να αποφύγετε τη διαρροή του υγρού των μπαταριών, το οποίο μπορεί να προκαλέσει τραυματισμό, υλικές ζημιές ή βλάβη στο προϊόν:
 - Τοποθετήστε όλες τις μπαταρίες σωστά, με τις ενδείξεις πολικότητας + και - όπως υποδεικνύονται στο προϊόν.
 - Μην συνδυάζετε μπαταρίες διαφορετικού τύπου (παλιές με καινούργιες ή μπαταρίες άνθρακα με αλκαλικές κ.λπ.).
 - Όταν το προϊόν δεν πρόκειται να χρησιμοποιηθεί για μεγάλο χρονικό διάστημα, να αφαιρείτε τις μπαταρίες.
 - Οι μπαταρίες δεν πρέπει να εκτίθενται σε υπερβολική θερμότητα, όπως ήλιο, φωτιά και παρόμοια.
- Να χρησιμοποιείτε μόνο τις πηγές τροφοδοσίας που αναγράφονται στο εγχειρίδιο χρήσης.
- Το προϊόν δεν πρέπει να εκτίθεται σε υγρά.
- Μην τοποθετείτε πηγές κινδύνου επάνω στο προϊόν (π.χ. αντικείμενα που περιέχουν υγρά, αναμμένα κεριά).

Ασφάλεια ακοής

A pleine puissance, l'écoute prolongée du baladeur peut endommager l'oreille de l'utilisateur.



Προειδοποίηση

- Για να αποφύγετε τυχόν προβλήματα στην ακοή σας, μην ακούτε μουσική σε υψηλή ένταση ήχου για πολλή ώρα.

Η μέγιστη τάση εξόδου των ακουστικών δεν ξεπερνά τα 150 mV.

Να ακούτε μουσική σε μέτρια ένταση.

- Η χρήση ακουστικών σε υψηλή ένταση μπορεί να προκαλέσει προβλήματα στην ακοή σας. Αυτό το προϊόν μπορεί να παραγάγει ήχους σε κλίμακα ντεσιμπέλ που ενδέχεται να προκαλέσει απώλεια ακοής σε φυσιολογικά άτομα, ακόμα και σε περίπτωση έκθεσης μικρότερης από ένα λεπτό. Οι υψηλότερες κλίμακες των ντεσιμπέλ παρέχονται για τους χρήστες που έχουν ήδη απώλεια ακοής σε ορισμένο βαθμό.
- Ο ήχος μπορεί να κρύβει κινδύνους. Με την πάροδο του χρόνου το «επίπεδο άνεσης» προσαρμόζεται σε υψηλότερες εντάσεις ήχου. Έτσι μετά από παρατεταμένη ακρόαση, αυτό που ακούγεται «κανονικό» μπορεί στην πραγματικότητα να είναι δυνατό και επιβλαβές για την ακοή σας. Για την προστασία σας, ρυθμίστε την ένταση σε ένα ασφαλές επίπεδο προτού προσαρμοστεί η ακοή σας, και μην την αλλάζετε.

Για να ρυθμίσετε ένα ασφαλές επίπεδο έντασης:

- Ορίστε την ένταση του ήχου σε χαμηλή ρύθμιση.
- Αυξήστε αργά την ένταση μέχρι να μπορείτε να ακούτε άνετα και καθαρά, χωρίς παραμόρφωση.

Να ακούτε μουσική για εύλογα χρονικά διαστήματα:

- Η παρατεταμένη έκθεση στον ήχο, ακόμα και σε κανονικά «ασφαλή» επίπεδα, μπορεί να προκαλέσει επίσης απώλεια ακοής.
- Φροντίστε να χρησιμοποιείτε τον εξοπλισμό σας χωρίς υπερβολές και να κάνετε τα απαραίτητα διαλείμματα.

Φροντίστε να τηρείτε τις παρακάτω οδηγίες όταν χρησιμοποιείτε τα ακουστικά.

- Να ακούτε σε λογική ένταση και για εύλογα χρονικά διαστήματα.
- Να προσέχετε να μην προσαρμόζετε την ένταση καθώς προσαρμόζεται και η ακοή σας.
- Μην αυξάνετε την ένταση τόσο που να μην μπορείτε να ακούτε τι γίνεται γύρω σας.
- Σε δυνητικά επικίνδυνες καταστάσεις, να λαμβάνετε μέτρα προφύλαξης ή να διακόπτετε προσωρινά τη χρήση. Μην χρησιμοποιείτε ακουστικά ενώ χειρίζεστε μηχανοκίνητο όχημα, κάνετε ποδήλατο, σκέιτμπορντ κ.λπ. Ενδέχεται να προκληθεί τροχαίο ατύχημα, ενώ σε πολλές περιοχές είναι και παράνομο.

Σημείωση

Οποιοσδήποτε αλλαγές ή τροποποιήσεις πραγματοποιηθούν στη συσκευή χωρίς τη ρητή έγκριση της WOOX Innovations ενδέχεται να ακυρώσουν το δικαίωμα του χρήστη για λειτουργία της συσκευής.

Σημείωση για την Ευρωπαϊκή Ένωση



Με το παρόν, η WOOX Innovations δηλώνει ότι το προϊόν συμμορφώνεται με τις ουσιαστικές απαιτήσεις και τις λοιπές σχετικές διατάξεις της Οδηγίας 1999/5/EK.

Απόρριψη του παλιού σας προϊόντος



Το προϊόν σας έχει σχεδιαστεί και κατασκευαστεί με υλικά και εξαρτήματα υψηλής ποιότητας, τα οποία μπορούν να ανακυκλωθούν και να ξαναχρησιμοποιηθούν.



Αυτό το σύμβολο δηλώνει ότι το προϊόν καλύπτεται από την Ευρωπαϊκή Οδηγία 2012/19/EK. Ενημερωθείτε σχετικά με το τοπικό σύστημα ξεχωριστής συλλογής ηλεκτρικών και ηλεκτρονικών προϊόντων. Να ακολουθείτε τους τοπικούς κανονισμούς και να μην απορρίπτετε το προϊόν μαζί με τα συνηθισμένα οικιακά απορρίμματα. Η σωστή απόρριψη των παλιών προϊόντων συμβάλλει στην αποφυγή αρνητικών επιπτώσεων για το περιβάλλον και την ανθρώπινη υγεία.

Πληροφορίες σχετικά με την προστασία του περιβάλλοντος

Κάθε περιττό στοιχείο συσκευασίας έχει παραληφθεί. Η συσκευασία έχει γίνει έτσι ώστε να είναι εύκολος ο διαχωρισμός σε τρία υλικά: χαρτόνι (κουτί), αφρώδες πολυστυρένιο (υλικό προστασίας από χτυπήματα) και πολυαιθυλένιο (σακουλάκια, προστατευτικό αφρώδες φύλλο).

Το σύστημα αποτελείται από υλικά που μπορούν να ανακυκλωθούν και να επαναχρησιμοποιηθούν εάν αποσυναρμολογηθεί από μια ειδικευμένη εταιρεία. Τηρείτε τους τοπικούς κανονισμούς σχετικά με την απόρριψη υλικών συσκευασίας, άδειων μπαταριών ή παλιού εξοπλισμού.



Σημείωση

- Η πινακίδα του τύπου βρίσκεται στο πίσω μέρος της συσκευής.

2 Τρανζιστοράκι

Συγχαρητήρια για την αγορά σας και καλωσορίσατε στη Philips! Για να επωφεληθείτε πλήρως από την υποστήριξη που προσφέρει η Philips, δηλώστε το προϊόν σας στη διεύθυνση www.philips.com/welcome.

Περιεχόμενα συσκευασίας

Ελέγξτε και αναγνωρίστε τα περιεχόμενα της συσκευασίας:

- Τρανζιστοράκι
- Ακουστικά
- Αποσπώμενη κεραία FM
- Εκτυπωμένο υλικό

Εισαγωγή

Με αυτό το τρανζιστοράκι μπορείτε να ακούτε ραδιοφωνικούς σταθμούς FM/MW εν κινήσει.

Επισκόπηση της κύριας μονάδας

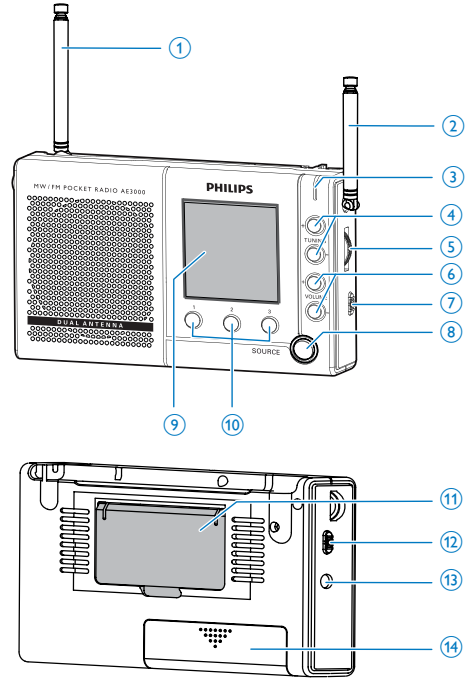

① Σταθερή κεραία FM

- Προεκτείνετε την πλήρως για να βελτιώσετε τη ραδιοφωνική λήψη.

② Αποσπώμενη κεραία FM

- Αν η λήψη είναι κακή, συνδέστε την και προεκτείνετε την πλήρως για να βελτιώσετε τη ραδιοφωνική λήψη.

③ Ένδειξη σήματος

④ + TUNING -

- Πατήστε παρατεταμένα για να συντονιστείτε αυτόματα στον επόμενο/προηγούμενο ραδιοφωνικό σταθμό με ισχυρό σήμα.
- Πατήστε για να συντονιστείτε σε ένα ραδιοφωνικό σταθμό βήμα προς βήμα.

⑤ FINE TUNING

- Μικροσυντονισμός ραδιοφωνικού σταθμού για καλύτερη λήψη.

⑥ + VOLUME -

- Προσαρμογή έντασης.

⑦ Διακόπτης OFF/ON

- Ενεργοποίηση ή απενεργοποίηση του ραδιοφώνου.

⑧ SOURCE

- Επιλογή ραδιοφωνικής ζώνης συχνοτήτων (πηγή): MW, μονοφωνικά FM ή στερεοφωνικά FM.

⑨ Οθόνη ενδείξεων

- Εμφανίζει πληροφορίες του ραδιοφώνου, όπως η τρέχουσα πηγή, οι ραδιοφωνικές συχνότητες, η ισχύς του σήματος, ειδοποίηση χαμηλής μπαταρίας, έξοδοι ηχείου/ακουστικών κ.λπ.

⑩ Αριθμητικά πλήκτρα 1 - 3

- Αποθήκευση ραδιοφωνικού σταθμού στα αγαπημένα σας.

⑪ Επιτραπέζια βάση

⑫ Διακόπτης  / 

- Εναλλαγή ανάμεσα στις εξόδους ηχείου και ακουστικών.

⑬ 

- Υποδοχή ακουστικών.

⑭ Θήκη μπαταρίας

3 Ξεκίνημα

! Προσοχή

- Η χρήση διαφορετικών χειριστηρίων ή προσαρμογών ή η εφαρμογή διαδικασιών διαφορετικών από αυτές που υποδεικνύονται στο παρόν εγχειρίδιο μπορεί να προκαλέσει επικίνδυνη έκθεση σε ακτινοβολία ή άλλες μη ασφαλείς λειτουργίες.

Ακολουθείτε πάντα τις οδηγίες στο παρόν κεφάλαιο με τη σειρά που αναφέρονται.

Τοποθέτηση μπαταριών

! Προσοχή

- Κίνδυνος έκρηξης! Διατηρείτε τις μπαταρίες μακριά από θερμότητα, ήλιο ή φωτιά. Μην απορρίπτετε ποτέ τις μπαταρίες στη φωτιά.
- Κίνδυνος βλάβης της συσκευής! Όταν η συσκευή δεν χρησιμοποιείται για μεγάλα χρονικά διαστήματα, αφαιρέστε την μπαταρία.
- Οι μπαταρίες περιέχουν χημικές ουσίες, και κατά συνέπεια πρέπει να απορρίπτονται σωστά.

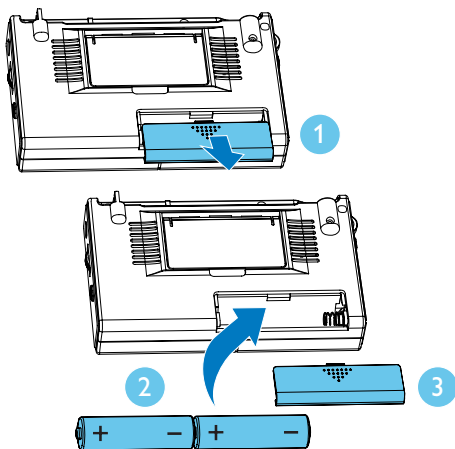

- 1 Ανοίξτε τη θήκη μπαταριών.
- 2 Τοποθετήστε δύο μπαταρίες AA/UM3/LR6 1,5 V (δεν παρέχονται) με τη σωστή πολικότητα (+/-), όπως υποδεικνύεται.
- 3 Κλείστε τη θήκη της μπαταρίας.

Ενεργοποίηση

- Σύρετε το διακόπτη **OFF/ON** στη θέση **ON**.
↳ Το τρανζιστοράκι μεταβαίνει στη ζώνη που επιλέχθηκε την τελευταία φορά.
- Σύρετε τον διακόπτη **OFF/ON** στη θέση **OFF** για να απενεργοποιήσετε το τρανζιστοράκι.

4 Ακρόαση ραδιοφώνου

Επιλογή ζώνης FM/MW

- 1 Ενεργοποιήστε το τρανζιστοράκι.
- 2 Πατήστε **SOURCE** για να επιλέξετε μια ραδιοφωνική ζώνη συχνότητας: MW, μονοφωνικά FM ή στερεοφωνικά FM.

Συντονισμός σε ραδιοφωνικό σταθμό

Για να συντονιστείτε σε ένα ραδιοφωνικό σταθμό:

- Στη λειτουργία FM/MW, πατήστε παρατεταμένα **+ TUNING -**.
↳ Το ραδιόφωνο συντονίζεται αυτόματα σε ένα σταθμό με ισχυρό σήμα λήψης.

Για να συντονιστείτε μη αυτόματα σε έναν ραδιοφωνικό σταθμό:

- Στη λειτουργία FM/MW, πατήστε επανειλημμένα **+ TUNING -** μέχρι να εντοπίσετε τη βέλτιστη λήψη.

Για να **μικροσυντονίσετε** μια ραδιοφωνική συχνότητα:

- Σε λειτουργία FM/MW, περιστρέψτε το κουμπί **FINETUNING** μέχρι να εντοπίσετε τη βέλτιστη λήψη.

Μη αυτόματη αποθήκευση των τριών αγαπημένων σας ραδιοφωνικών σταθμών

- 1 Συντονισμός σε ραδιοφωνικό σταθμό.
- 2 Πατήστε παρατεταμένα ένα αριθμητικό πλήκτρο (1 -3) για να ανοίξετε τη λειτουργία προγραμματισμού.
↳ Ο αντίστοιχος αριθμός αναβοσβήνει στην οθόνη ενδείξεων.
- 3 Πατήστε το αριθμητικό πλήκτρο ξανά για να αποθηκεύσετε το σταθμό στον αντίστοιχο αριθμό.
- 4 Επαναλάβετε τα βήματα 1 έως 3 για να αποθηκεύσετε περισσότερους ραδιοφωνικούς σταθμούς.



Σημείωση

- Για να καταργήσετε έναν προσυντονισμένο ραδιοφωνικό σταθμό, αποθηκεύστε έναν άλλο σταθμό στη θέση του.

Επιλογή αγαπημένου ραδιοφωνικού σταθμού





- 1 Ενεργοποιήστε το τρανζιστοράκι.
- 2 Σε λειτουργία FM/MW, πατήστε **1 - 3** για να επιλέξετε έναν από τους αγαπημένους σας ραδιοφωνικούς σταθμούς.

5 Άλλες λειτουργίες

Προσαρμογή του επιπέδου έντασης

- Κατά τη διάρκεια της αναπαραγωγής, πατήστε **VOLUME +/-** για να αυξήσετε/μειώσετε την ένταση του ήχου.

Ακρόαση μέσω ακουστικών

- Σύρετε το διακόπτη  /  στη θέση .
- Συνδέστε ακουστικά στην υποδοχή  της μονάδας.
↳ Στην οθόνη ενδείξεων εμφανίζεται το εικονίδιο .



Συμβουλή

- Όταν τα ακουστικά είναι αποσυνδεδεμένα, στην οθόνη ενδείξεων εμφανίζεται το εικονίδιο .

6 Πληροφορίες προϊόντος

Σημείωση

- Οι πληροφορίες προϊόντος υπόκεινται σε αλλαγή χωρίς προειδοποίηση.

Ενισχυτής

Διαβαθμισμένη ισχύς εξόδου	200MW RMS στο 10% THD
Απόκριση συχνότητας	80 -13000 Hz, \pm 3dB
Λόγος σήματος προς θόρυβο	> 55dBA

Δέκτης

Εύρος συντονισμού	FM: 87,50 - 108,00 MHz MW: 531 - 1602 KHz
Βήμα συντονισμού	FM: 10 KHz, MW: 1 KHz
Ευαισθησία:	
– Μονοφωνικός, λόγος σήματος προς θόρυβο	26dB
– Στερεοφωνικός, λόγος σήματος προς θόρυβο	46dB
Ευαισθησία αναζήτησης	13 dBf
Συνολική αρμονική παραμόρφωση	< 3%
Λόγος σήματος προς θόρυβο	> 55 dB

Γενικές πληροφορίες

Μπαταρία	2 μπαταρίες (δεν παρέχονται) τύπου AA// UM3/LR6
Διάρκεια ζωής μπαταρίας	Περίπου 38 ώρες
Σύνθετη αντίσταση ηχείων	8 ohm
Οδηγός ηχείου	57 χιλ.
Ευαισθησία ηχείων	79 \pm 3 dB/m/W
Διαστάσεις	
– Κύρια μονάδα (Π x Υ x Β)	125,2 x 75,6 x 26,8 χιλ.
Βάρος (Κύρια μονάδα, χωρίς τη συσκευασία)	133 γρ.

7 Αντιμετώπιση προβλημάτων



Προειδοποίηση

- Μην αφαιρείτε ποτέ το περίβλημα της συσκευής.



Για να εξακολουθεί να ισχύει η εγγύηση, μην επιχειρήσετε να επιδιορθώσετε το σύστημα μόνοι σας.

Εάν αντιμετωπίσετε προβλήματα κατά τη χρήση της συσκευής, ελέγξτε τα παρακάτω σημεία πριν ζητήσετε επισκευή. Εάν το πρόβλημα εξακολουθεί να υφίσταται, επισκεφθείτε την ιστοσελίδα της Philips (www.philips.com/welcome). Όταν επικοινωνείτε με τη Philips, βεβαιωθείτε ότι βρίσκεστε κοντά στη συσκευή και ότι έχετε διαθέσιμα τον αριθμό μοντέλου και το σειριακό αριθμό.

Η συσκευή δεν τροφοδοτείται με ρεύμα

- Βεβαιωθείτε ότι οι μπαταρίες έχουν τοποθετηθεί σωστά.
- Βεβαιωθείτε ότι οι μπαταρίες δεν έχουν αδειάσει.

Δεν αναπαράγεται ήχος

- Ρυθμίστε την ένταση του ήχου.
- Αν από το ηχείο δεν βγαίνει ήχος, βεβαιωθείτε ότι ο διακόπτης  /  βρίσκεται στη θέση .
- Αποσυνδέστε τα ακουστικά.

Η μονάδα δεν ανταποκρίνεται.

- Τοποθετήστε ξανά τις μπαταρίες και ενεργοποιήστε ξανά τη μονάδα.

Κακή ραδιοφωνική λήψη

- Αυξήστε την απόσταση μεταξύ της μονάδας και της τηλεόρασης ή άλλων πηγών ακτινοβολίας.

- Προεκτείνετε πλήρως τη σταθερή κεραία.
- Συνδέστε και προεκτείνετε πλήρως την παρεχόμενη αποσπώμενη κεραία.
- Ρυθμίστε τη θέση των κεραιών.



Specifications are subject to change without notice.
2014 © WOOX Innovations Limited. All rights reserved.
This product was brought to the market by WOOX
Innovations Limited or one of its affiliates, further referred
to in this document as WOOX Innovations, and is the
manufacturer of the product. WOOX Innovations is the
warrantor in relation to the product with which this booklet
was packaged. Philips and the Philips Shield Emblem are
registered trademarks of Koninklijke Philips N.V.

AE3000_UM_12_V1.0

