

DVP630 • DVP632



Инструкция за експлоатация



PHILIPS

Обща информация

Информация за околната среда

Премахнат е целия ненужен опаковъчен материал. Ние сме направили максималното, за да се разделя опаковката на три съставни материала: картон (кутия), пяна (буфери) и полиетилен (пликове).

Вашият DVD плейър се състои от материали, които могат да се рециклират и използват отново, ако се разглоби от специализирана компания. Моля, съблюдавайте местните закони за изхвърляне на опаковъчните материали, изтощени батерии и старо оборудване.

Произведен по лиценз на Dolby Laboratories. "Dolby", "Pro Logic" и двойния D символ са запазена марка на Dolby Laboratories.

DivX, DivX Certified и съответните символи са запазена марка на DivXNetworks, Inc и са използвани по техен лиценз.



За потребителя:

Прочетете внимателно информацията от долната страна на вашия DVD-VIDEO плейър и въведете отдолу серийния номер. Запазете тази информация за бъдещи справки.

Model N. DVD-VIDEO 630-632
Serial N:.....

Правила за безопасност при работа с лазер

Това устройство съдържа лазер. Само квалифицирани сервизни техници трябва да отварят устройството или да се опитват да го поправят, поради опасност от нараняване на очите.

Забележка:

Снимките показани в това ръководство може да се различават в отделните държави.

Внимание:

**(предупредителната табелка се намира на задния панел на устройството)
Никога не правете или променяйте връзките, когато захранването е включено.**

Важна забележка:

Поради наличието на различни версии на защитите против копиране, използвани в някои аудио дискове напоследък, Филипс не може да гарантира, че този DVD плейър е напълно съвместим с тези нови дискове. Ако имате проблеми с възпроизвеждането на такива аудио дискове се обърнете към продавача на аудио диска.

Този DVD VIDEO плейър е произведен в съответствие с нисковолтовите и EMC директиви на Европейския съюз.

Лазер

Тип: Полупроводников лазер – GaAlAs
Дължина на вълната: 650 nm (DVD)
780 nm (VCD/CD)
Изходна мощност: 7mW (DVD)
10mW (VCD/CD)
Отклонение на лъча: 60 градуса.

Акcesoари включени в комплекта

- Дистанционно управление с 2 АА батерии

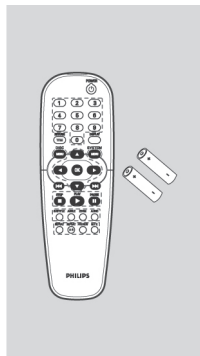

Предохранителни мерки

Консумация на енергия

- Когато системата е включена в стендбай режим тя все пак консумира енергия. За да изключите напълно системата от захранването, извадете щепсела от контакта в стената.

Избягвайте високи температури, влага, вода или прах

- Не излагайте плейъра или батериите на влага, пясък, дъжд или прекалена топлина (причинена от нагревателни уреди или слънчева светлина).

Избягвайте проблема с кондензацията на влага

- Върху лещите може да се кондензира влага, ако DVD-Video плейъра се внесе рязко от студено в топло помещение. В този момент възпроизвеждането на диск е невъзможно. Оставете DVD-Video плейъра в топло помещение, докато влагата се изпари.

Не блокирайте вентилационните отвори

- Не използвайте DVD плейъра в затворено пространство. Осигурете около 10 см свободно пространство около плейъра за необходимата вентилация.

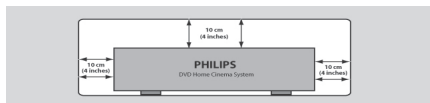

Поддръжка на корпуса

- Използвайте мек, леко навлажнен парцал. Не използвайте разтвори, съдържащи алкохол, спирт, амоняк или абразиви.

Намиране на подходящо място

- Поставете плейъра на твърда, плоска повърхност.

Работа с дисковете

- За да почистите диск го избършете в права линия от центъра към края, като използвате мек парцал. Използването на почистващ препарат може да повреди диска.
- Надписвайте диска само върху напечатана страна и само с мек флумастер.
- Хващайте диска само в края и не докосвайте повърхността на диска.



ВРЪЗКИ

Свързване на телевизор

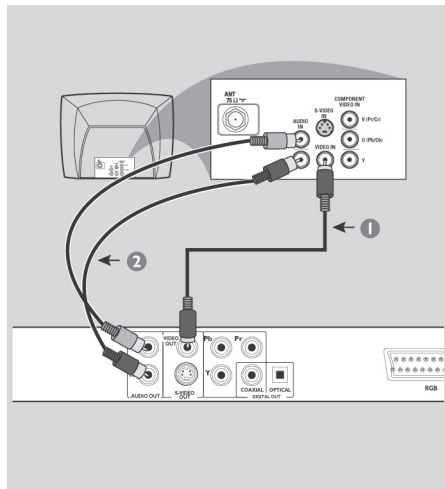
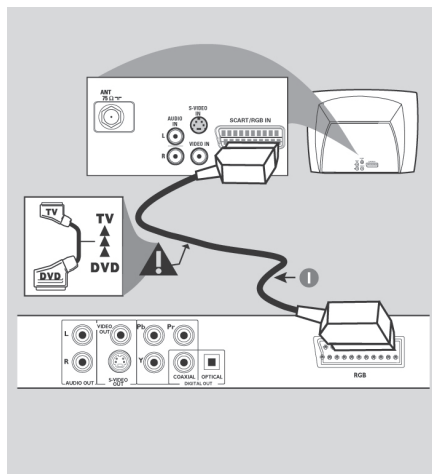

Важно!

Трябва да направите само една от връзките, обяснени по-долу, в зависимост от възможностите на вашия телевизор.

Свържете DVD системата директно към телевизора.

RGB връзката ще ви позволи да използвате аудио и видео функциите на плейъра.

Използване на RGB съединител

- Използвайте RGB кабела (черен), за да свържете RGB жака на DVD плейъра (**TV OUT**) към съединителя **TV IN** на телевизора (кабелът не е включен в комплекта).

Полезни съвети:

- Проверете дали съединителя маркиран с "TV" на RGB кабела е свързан към телевизора, а съединителя маркиран с "DVD" – към DVD плейъра.

Използване на композитния видео жак (CVBS)

1. Използвайте композитния видео кабел (жълт), за да свържете **CVBS** жака на плейъра (**VIDEO**) с входния видео жак на телевизора (маркиран с **A/V**, **Video In**, **Composite**, **Baseband**) (този кабел не е включен в комплекта).
2. За да чуете звука на DVD плейъра през говорителите на телевизора трябва да използвате аудио кабелите (червен/бял), за да свържете жаквете **AUDIO OUT (L/R)** на DVD плейъра със съответните жакове на телевизора (**AUDIO IN**) (кабелът не е включен в комплекта).

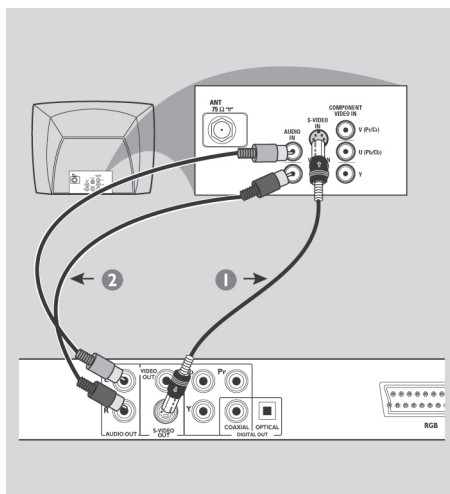

Важно!

S-Video връзката осигурява по-добро качество на картината. Тази опция трябва да присъства и във вашия телевизор.

Използване на S-Video жак

1. Използвайте S-Video кабел (жълт), за да свържете **S-VIDEO OUT** жака на плейъра с входния S-Video жак на телевизора (маркиран с Y/C или S-VHS) (този кабел не е включен в комплекта).
2. За да чуете звука на DVD плейъра през говорителите на телевизора трябва да използвате аудио кабелите (червен/бял), за да свържете жаковете **AUDIO OUT** (L/R) на DVD плейъра със съответните жакове на телевизора (**AUDIO IN**) (кабелът не е включен в комплекта).

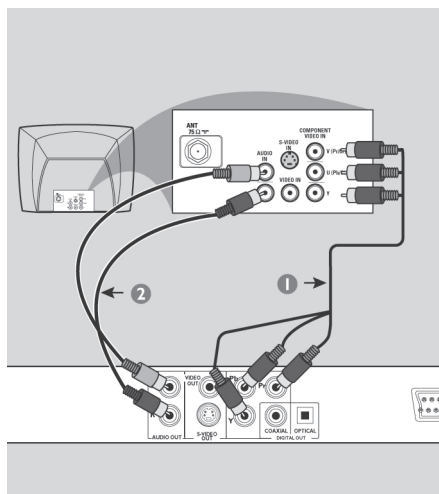

Важно!

Компонентната видео връзка осигурява по-добро качество на картината. Тази опция трябва да присъства и във вашия телевизор.

Прогресивното сканиране на изображението е възможно само през компонентния видео изход (Y Pb Pr).

Използване на компонентните видео жакове

1. Използвайте компонентните видео кабели (червен / син / зелен), за да свържете **Y Pb Pr** жаковете на плейъра със съответните входни компонентни видео жакове на телевизора (маркирани с Pr/Cr Pb/Cb Y) (този кабел не е включен в комплекта).
2. За да чуете звука на DVD плейъра през говорителите на телевизора трябва да използвате аудио кабелите (червен/бял), за да свържете жаковете **AUDIO OUT** (L/R) на DVD плейъра със съответните жакове на телевизора (**AUDIO IN**) (кабелът не е включен в комплекта).

Свързване на захранващия кабел

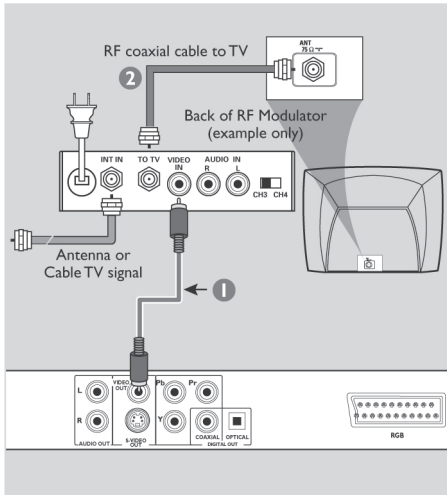

Важно!

Ако вашият телевизор има само един съединител за антена Antenna In (или означен като 75 ohm или RF In), имате нужда от RF модулатор, за да гледате DVD възпроизвеждане на телевизионния екран. Повече информация за RF модулатора можете да намерите при вашия дилър или в представителството на Филипс.

Използване на допълнителен RF модулатор

1. Използвайте композитния видео кабел (жълт), за да свържете CVBS жака на плейъра (VIDEO) с входния видео жак на RF модулатора.
2. Използвайте RF коаксиален кабел (не е включен в комплекта), за да свържете RF модулатора към RF съединителя на вашия телевизор.

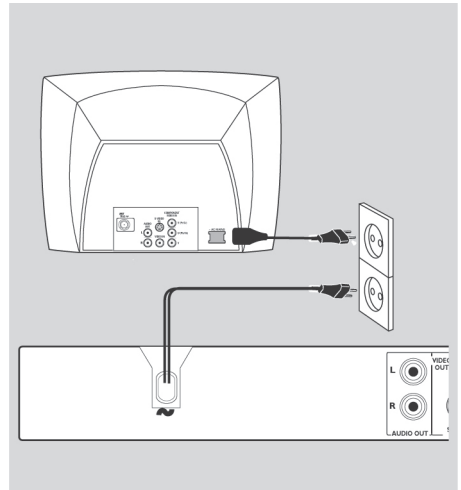

След като направите всички връзки включете захранващия кабел в контакта в стената.

Никога не правете или променяйте връзки, когато захранването е включено.

Когато няма зареден диск, натиснете бутона **STANDBY ON** на предния панел на DVD плейъра. На екрана може да се появи "NO DISC".



Допълнителни връзки: свързване към аудио система

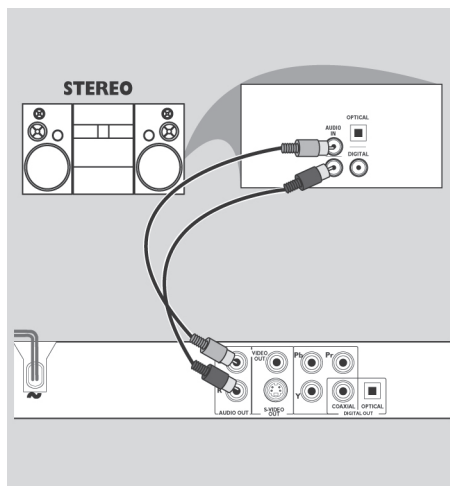

Стерео система с Dolby Pro Logic или Десен/Ляв аудио жакове

1. Изберете една от видео връзките (CVBS VIDEO IN или RGB (TV OUT)), в зависимост от възможностите на вашия телевизор.
2. Използвайте аудио кабелите (червен/бял), за да свържете жаквете **AUDIO OUT (L/R)** на DVD плейъра със съответните жакове на телевизора (**AUDIO IN**) (кабелът не е включен в комплекта).
3. Нагласете опцията Downmix на DVD плейъра на "STEREO" за просто Ляв/Десен AUDIO IN декодиране или на "LT/RT" за Dolby Pro Logic декодиране (виж стр. 23 "Downmix").

Допълнителни връзки: свързване към цифров аудио приемник

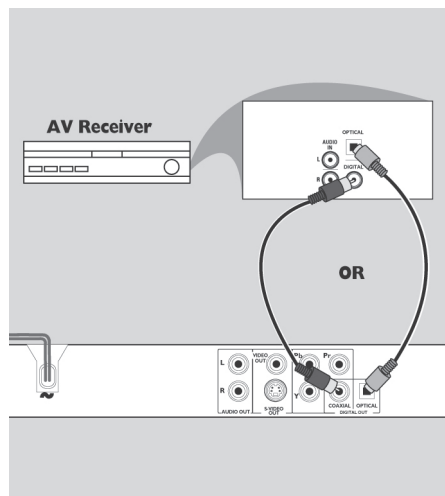

Приемникът има PCM, Dolby Digital или MPEG2 декодер

1. Изберете един от видео съединителите (CVBS VIDEO IN или RGB (TV OUT)) в зависимост от възможностите на вашия телевизор.
2. Свържете коаксиалния (COAXIAL) или оптичния (OPTICAL) съединител на DVD плейъра към съответния цифров аудио вход на вашия приемник (кабелът не е включен в комплекта).
3. Нагласете цифровия изход на DVD плейъра на PCM-ONLY или ALL, в зависимост от възможностите на вашия приемник (виж страница 24 "Цифров изход").

Полезен съвет:

- Ако аудио форматът на цифровия изход не отговаря на възможностите на вашия приемник, приемникът ще възпроизведе силен изкривен звук или няма да възпроизведе никакъв звук.

ПРЕГЛЕД НА ФУНКЦИИТЕ

Преден панел на плейъра

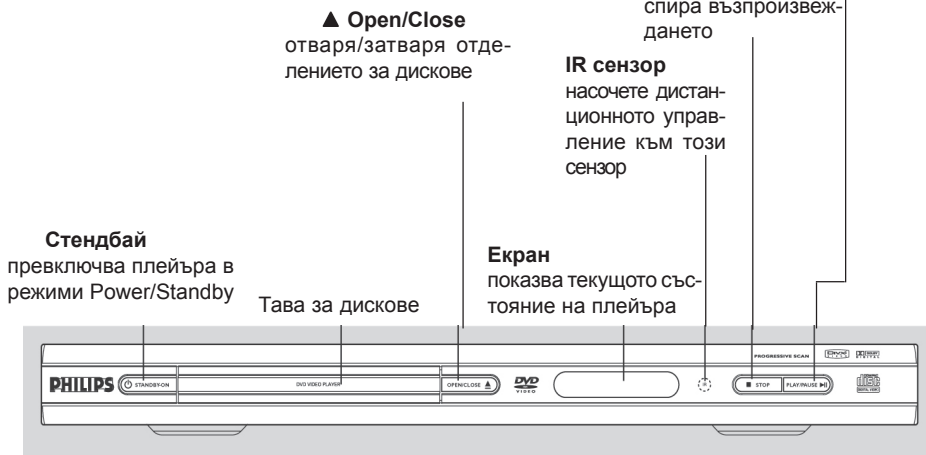

Задна част на плейъра

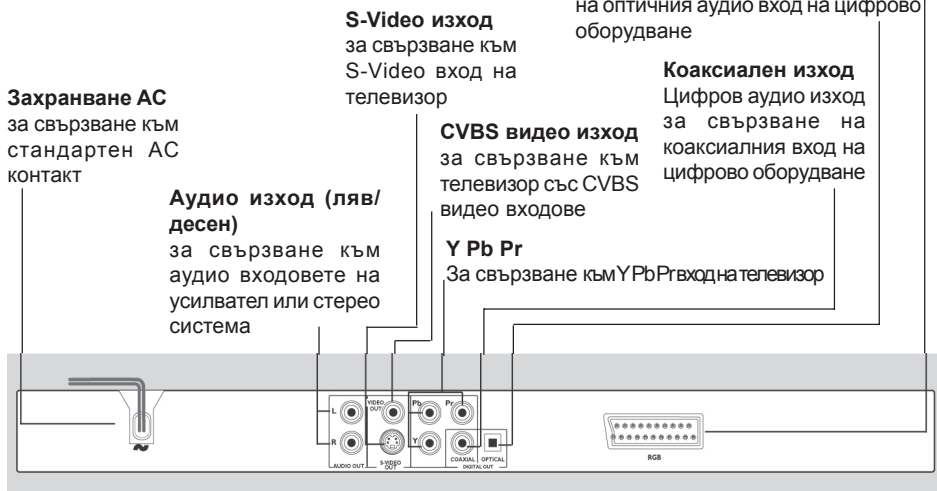

Внимание: Не докосвайте вътрешните пинове на куплунзите, от задната страна на плейъра. Електростатичния разряд може да повреди сериозно това устройство.

RETURN / TITLE
върщане една стъпка
назад в менюто / изо-
бразяване на менюто

DISC MENU
влизане/излизане в
менюто за съдържание
на диска
вкл./изкл. режима на
управление на въз-
произв. (за VCD версия
2.0)

▲▼◀▶
движение нагоре/надо-
лу, наляво/надясно на
курсора, по време на
възпроизвеждане тър-
сене напред/назад с
различна скорост

OK
потвърждаване на
избор в менюто

◀◀
предишна песен
или раздел

■
спиране на възпроизв.

▶
възпроизвеждане

||
пауза или замръзна-
ла картина/движение
кадър по кадър

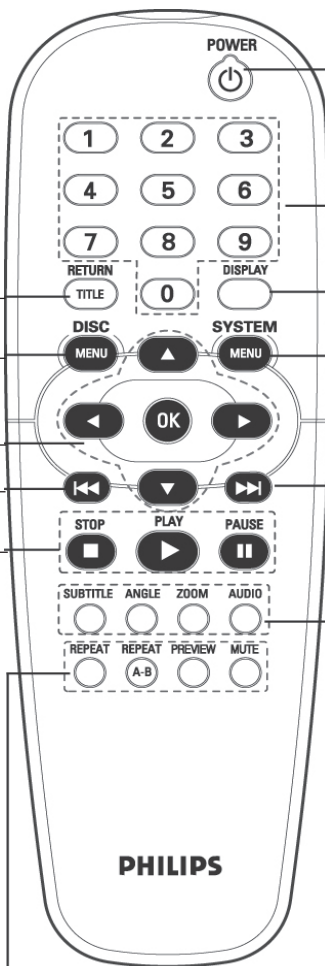

POWER
вкл. в режим стендбай

0-9 цифрови бутони
избиране на номерираните
опции в менюто

DISPLAY
изобразяване на песен-
та, раздела, състояние-
то на плейъра по време
на възпроизвеждане

SYSTEM MENU
вкл./изкл. на систем-
ното меню на плейъра

▶▶
следваща песен
или раздел

SUBTITLE
избиране език на
субтитрите

AUDIO
избиране на език за
звук

ANGLE
избиране на ъгъл
на камерата

ZOOM
увеличаване на
изображението

REPEAT
повтаряне на раздел,
заглавие, диск, песен

REPEAT A-B
повтаряне на опреде-
лен раздел от диска

PREVIEW
изобразяване съдър-
жанието на целия диск
или даден запис

MUTE
вкл./изкл. на звука

Забележка:
За да отворите/затворите Отде-
лението за дискове, натиснете бутона
"STOP" за 2 секунди.

ПОДГОТОВКА

Стъпка 1: Поставяне на батерии в дистанционното управление

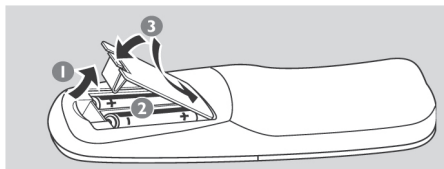

1. Отворете отделението на батериите.
2. Вкарайте две "AA" (R06) батерии, както е показано в отделението на батериите.
3. Затворете отделението на батериите.

Използване на дистанционно управление

1. Насочете дистанционното управление към сензора на предния панел на DVD плейъра.
2. Не поставяйте никакви предмети между дистанционното управление и DVD плейъра, докато управлявате плейъра.

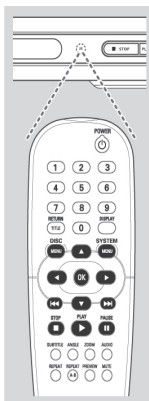

- Внимание!**
- Извадете батериите ако са изхабени или няма да се използват дълго време.
 - Не смесвайте нови и стари батерии, както и такива от различни типове.
 - Батериите съдържат химически вещества и трябва да се изхвърлят на подходящите за целта места.

Стъпка 2: Нагласяване на телевизора

Важно!

Проверете дали сте направили всички необходими връзки. (Виж страници 4-5 "Свързване на телевизор").

1. Включете телевизора и изберете съответния видео канал. На екрана на телевизора трябва да видите синия екран на DVD плейъра на Филипс.
2. Обикновено този канал се намира между най-високия и най-ниския канали и може да се нарича FRONT, A/V IN или VIDEO. За повече детайли прочетете упътването на телевизора.
 - Или, можете да отидете на Канал 1 на телевизора и да натиснете бутона надолу, докато не видите видео канала.
 - Или, дистанционното управление на вашия телевизор може да има бутон за избиране на различни видео режими.
 - Или, изберете канал 3 или 4 на телевизора ако използвате RF модулатор.
3. Ако използвате външно оборудване (например аудио система или приемник), включете това оборудване и изберете съответния източник, отговарящ на DVD плейъра. За повече детайли прочетете упътването на оборудването.

За да изключите ръчно прогресивното сканиране

При прогресивното сканиране екранът изобразява 60 пълни кадъра в секунда, вместо 30 кадъра в секунда при прерязредовото сканиране (обикновена телевизионна система). Прогресивното сканиране предлага по-висока разрешаваща способност на картината благодарение на двойния брой редове и елиминира досадното назъбване на краищата на движещите се обекти.

За да се наслаждавате на пълния потенциал, който ви предлага функцията прогресивно сканиране, трябва да имате телевизор с прогресивно сканиране. Как да активирате тази функция прочетете на страница 27.

Ако функцията прогресивно сканиране е включена, но вашия телевизор не я поддържа или кабелът Y Pb Pr не е свързан правилно, ще има празен екран. Може да изключите функцията прогресивно сканиране като следвате стъпките дадени по-долу:

1. Натиснете бутона **STANDBY ON** на предния панел, за да включите DVD плейъра.
2. Натиснете бутона **OPEN/CLOSE** на предния панел, за да отворите отделението за дискове.
3. Натиснете бутона "1".
 - На екрана на телевизора ще се появи синия екран на DVD плейъра на Филипс.

Избиране на системата на цветовете, която отговаря на вашия телевизор

Този DVD плейър е съвместим както с NTSC, така и с PAL. За да може DVD диск да се възпроизвежда на този плейър, системите на цветовете на телевизора, DVD плейъра и диска трябва да съвпадат.

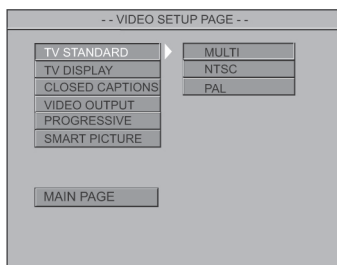

1. Спрете възпроизвеждането и натиснете **SYSTEM MENU**.
2. Натиснете **▲▼**, за да изберете страницата "Video Setup Page".
3. Влезте в подменюто с бутона **OK**.
4. Преместете курсора с бутоните **▲▼◀▶** на дистанционното управление. Изберете „TV Standard“ и натиснете **▶**.

PAL – Изберете тази опция ако сте свързали PAL телевизор. Тази опция ще промени видео сигнала на NTSC диск в PAL формат.

NTSC – Изберете тази опция ако сте свързали NTSC телевизор. Тази опция ще промени видео сигнала на PAL диск в NTSC формат.

Multi – изберете тази опция ако сте свързали телевизор, който е съвместим с NTSC и PAL системите (мултисистемен). Изходният формат ще се определя от видео сигнала на диска.

Полезни съвети:

Преди на смените настройките на TV Standard, проверете дали телевизора поддържа избраната телевизионна система.

Ако на телевизора не се появи нормална картина, изчакайте 15 секунди за автоматично възстановяване на картината.

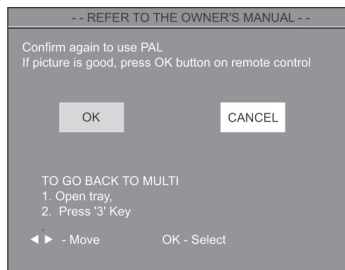
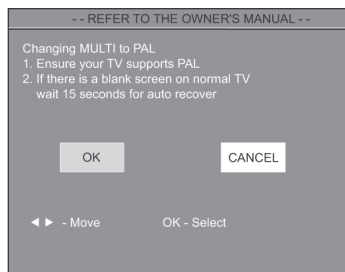

За да излезете от менюто натиснете бутона **SYSTEM MENU**.

Стъпка 3: Нагласяване на езика

Вие можете да зададете вашите предпочитания за езика, за да се включи автоматично тази DVD система на съответния език, когато заредите диск. Ако избраният език не е записан на диска, ще се използва фабрично зададения език на диска. Освен езика за екранните менюта на DVD системата, той ще остане еднократно избран.

Избиране на език за екранните менюта

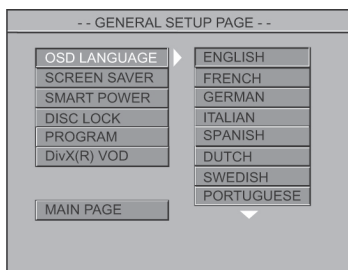

1. Спрете възпроизвеждането и натиснете **SYSTEM MENU**.
2. Изберете страницата "General Setup" с бутоните **▲▼**.
3. Влезте в подменюто като натиснете бутона **OK**.
4. В страницата за общи настройки засветете "OSD Language" с бутоните **▲▼◀▶** и натиснете бутона **▶**.
5. Изберете език и потвърдете с **OK**.

За да излезете от менюто натиснете бутона **SYSTEM MENU**.

Нагласяване на език за звука, субтитрите и менюто на диска

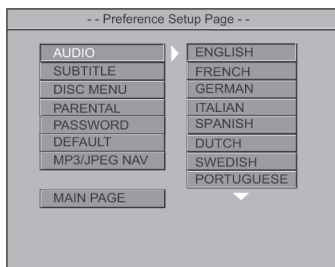

1. Натиснете два пъти **STOP** и след това натиснете **SYSTEM MENU**.
2. Изберете "Preference Page" с бутоните **▲▼**.
3. Влезте в подменюто като натиснете бутона **OK**.
4. В страницата за предпочитания засветете една от следните опции с бутоните **▲▼**.
 - "Audio" (саундтрак на диска)
 - "Subtitle" (субтитри на диска)
 - "Disc Menu" (меню на диска)
5. Влезте в подменюто като натиснете бутона **▶**.
6. Изберете език и потвърдете с **OK**.
7. За други настройки повторете стъпки от 4 до 6.

За да излезете от менюто натиснете бутона **SYSTEM MENU**.

УПРАВЛЕНИЕ НА ПЛЕЙЪРА

Важно!

В зависимост от DVD или Видео диска, някои функции може да бъдат различни или забранени.

Не притискайте тавата за дискове, както и не поставяйте други предмети, различни от дискове върху тавата, тъй като това може да повреди плейъра.

Дискове за възпроизвеждане

Вашата DVD система за домашно кино може да възпроизвежда:

- Цифрови видео дискове (DVD)
- Видео дискове (VCD)
- Супер видео дискове (SVCD)
- Записваеми цифрови видео дискове (DVD+R)
- Презаписваеми цифрови видео дискове (DVD+RW)
- Компактдискове (CD)
- MP3 дискове записани на CD-R(W)
 - JPEG/ISO 9660 формат
 - Изобразяване на максимум 30 символа
 - Поддържани честоти на дискретизация: 32kHz, 44.1kHz, 48kHz (MPEG-1); 16kHz, 22.05kHz, 24kHz (MPEG-2)
 - Поддържани нива на компресия: 32-256 kbps (MPEG-1) както и променлива компресия 8-160kbps (MPEG-2).
- Снимки (JPEG) записани на CD-R(W)
 - JPEG/ISO 9660 формат
- MPEG-4 дискове записани на CD-R(W):
 - прост профил
 - по-сложен профил (640-480)
- DivX диск записан на CD-R(W) и DVD+R(W):
 - DivX 3.11, 4.x и 5.x
 - GMC (Global Motion Compensation) и Q-Pel (Quarter Pixel) не се поддържат.

Полезни съвети:

Ако имате проблеми при възпроизвеждането на някой диск, извадете диска и вкарайте някой друг. Неправилно форматирани дискове няма да се възпроизведат на тази DVD система.

Този DVD плейър може да възпроизвежда DivX, MPEG-4, MP3, JPEG, VCD&SVCD файлове от персонално записани или фабрични CD-R/RW дискове.

- Максималният брой програмируеми файлове е 24.
- MP3: Максимално поддържаната компресия е 320kbps или 48kHz.
- DivX: DivX 3.11, 4.x и 5.x отговарят на този стандарт освен функциите GMC и QP.
- MPEG-4: Всички видео кодери, които отговарят на спецификациите ISO-MPEG4.
- JPEG: При линейни JPEG файлове максималната разрешаваща способност е 5120 x 3840 (отвъд тази резолюция картината ще бъде отрязана). При прогресивни JPEG файлове максималната разрешаваща способност е 2048 x 1536 (отвъд тази резолюция картината няма да бъде изобразена).

Регионални кодове

DVD дисковете трябва да бъдат означени за всички региони (ALL) или за регион 2, за да може да се възпроизведат на този плейър. Не можете да възпроизведате дискове, които са предназначени за други региони.

Потърсете следните символи на вашите DVD дискове.



Важно!

Ако, когато натиснете някой бутон, на телевизионния екран се появи следната

икона , това означава, че тази функция не е достъпна за този диск или в този момент.

Възпроизвеждане на дискове

1. Свържете захранващите кабели на DVD плейъра и телевизора (и всеки допълнителен стерео или AV приемник) към контакта в стената.
2. Включете захранването на телевизора и изберете видео канала (виж страница 9 "Нагласяване на телевизора").
 - На телевизионния екран трябва да се видят синия фон на Филипс DVD.
3. Натиснете бутона **STANDBY-ON** на предния панел на DVD плейъра.
 - На телевизора трябва да видите синия екран на Филипс DVD плейъра.
4. Натиснете бутона **OPEN-CLOSE**, за да отворите отделението за дисковете и заредете диск. След това натиснете отново същия бутон, за да затворите отделението за дискове.
 - Поставете диска с напечатаната страна отгоре. При двустранните дискове, заредете страната която искате да възпроизведете отгоре.
5. Възпроизвеждането ще започне автоматично (в зависимост от типа на диска).
 - Ако на телевизионния екран се появи меню на диска, прочетете упътването на следващата страница "Използване менюто на диска".
 - Ако дискът е заключен трябва да въведете вашата шестцифрена парола (виж страница 28 "Родителски контрол").
6. За да спрете възпроизвеждането по всяко време, натиснете бутона **STOP**.

Използване менютата на диска

В зависимост от диска, на телевизионния екран може да се появи меню, след като заредите диска.

За да изберете функция за възпроизвеждане или някоя опция:

- Използвайте бутоните **▲▼◀▶** или цифровите бутони (**0-9**) на дистанционното управление и след това натиснете **PLAY**, за да стартирате възпроизвеждането.

За да извикате или скриете менюто

- Натиснете бутона **DISC MENU** на дистанционното управление.

Основни функции при възпроизвеждане

Освен ако не е изрично упоменато, всички действия, които са описани се отнасят за дистанционното управление.

Прекъсване на възпроизвеждането DVD, VCD, CD

1. За да прекъснете възпроизвеждането, натиснете еднократно бутона **PAUSE** по време на възпроизвеждане.
 - Възпроизвеждането се прекъсва.
2. За да преминете към следващия или предишния кадър натиснете **◀▶**.
3. За да продължите нормалното възпроизвеждане натиснете **PLAY**.

Избиране на запис/раздел DVD, VCD, CD

- Натиснете **◀◀** или **▶▶** или използвайте цифровите бутони (0-9), за да въведете номер на запис/раздел и след това натиснете бутона **PLAY**, за да стартирате нормалното възпроизвеждане.

Изключване на звука DVD, VCD, CD, MP3, DivX, MPEG4, JPEG

1. За да изключите звука натиснете **MUTE**.
2. За да включите звука натиснете отново **MUTE**.

Подновяване на възпроизвеждането DVD, VCD, CD

Функцията подновяване на възпроизвеждането се прилага към последните 5 диска, които сте възпроизвеждали, дори ако дискът е изваден или захранването изключено.

1. Заредете един от последните 5 диска.
 - На екрана се появява "LOADING".
2. Натиснете **PLAY** и дискът ще се възпроизведе от момента в който е спрял.

За да отмените функцията подновяване на възпроизвеждането

- В спряло положение натиснете отново бутона **STOP**.

Полезен съвет

- При някои дискове функцията подновяване на възпроизвеждането не е активна.

Увеличение DVD,VCD

Функцията Zoom ви позволява да увеличите видео изображението и да се придвижвате по уголеменото изображение по време на възпроизвеждане.

1. Натиснете бутона **ZOOM** на дистанционното управление, за да изберете фактор за увеличение.
2. Натиснете бутоните **▲▼◀▶**, за да се придвижвате по екрана.

3. Натиснете няколко пъти бутона **ZOOM**, за да увеличите или намалите фактора на увеличение.
 - Възпроизвеждането ще продължи.

Повторение DVD, VCD, CD, MP3

Вие можете да повторите възпроизвеждането на запис, раздел, заглавие или целия диск.

- За да изберете режим на повторение, натиснете бутона **REPEAT** няколко пъти.

- DVD

На телевизионния екран се появява "CHAPTER REPEAT ON/TITLE REPEAT ON/ REPEAT OFF".

- VCD, CD

На телевизионния екран се появява "REP-ONE/REP-ALL/REPEAT OFF".

При VCD 2.0, SVCD дискове:

- Повторението не може да се използва при включена функция управление на възпроизвеждането (PBC On).

- MP3

Ако MP3/JPEG Nav настройката е "WITH MENU": на телевизионния екран се появява "REP-ONE/ FOLDER REPEAT/ REP ALL/ REPEAT OFF".

Ако MP3/JPEG Nav настройката е "NO MENU": на телевизионния екран се появява "REP-ONE/ REP ALL/ REPEAT OFF".

Полезен съвет

- При някои дискове функцията повторение не е активна.

Повторение A-B DVD, VCD, CD

Вие можете да повторите възпроизвеждането на някаква част от заглавие или запис.

1. По времена възпроизвеждане натиснете **REPEAT A-B** в избраната от вас стартова позиция.
 - На телевизионния екран се появява **"A TO B SET A"**.
2. Натиснете **REPEAT A-B** отново в избрана от вас крайна позиция;
 - На телевизионния екран се появява **"A TO B SET B"** и започва повторението на избраната последователност.
3. За да подновите нормалното възпроизвеждане, натиснете отново **REPEAT A-B**.
 - На телевизионния екран се появява **"A TO B CANCELLED"**.

Търсене по време DVD, VCD

Функцията за търсене по време ви позволява да започнете възпроизвеждането от даден времеви маркер.

1. Натиснете няколко пъти бутона **DISPLAY** докато се появи полето за търсене.
 2. Натиснете еднократно **DISPLAY** и след това ◀ ▶, за да засветите полето за търсене и използвайте цифровите бутони (0-9), за да въведете номера на желаното заглавие (запис) / раздел.
 3. Натиснете два пъти **DISPLAY**, използвайте бутона ▶, за да засветите опцията за час и с помощта на цифровите бутони на дистанционното управление, от ляво на дясно в полето за търсене, въведете часовете, минутите и секундите.
 4. Натиснете бутона **OK**, за да потвърдите избора си.
 - Възпроизвеждането започва от избрания момент на диска.
- Засветете "TIME" и след това натиснете ▲▼, за да прегледате състоянието на диска, който се възпроизвежда.

DVD дискове

- **Title/Chapter Remain**: оставащото време до края на текущия раздел/заглавие.
- **Title/Chapter Elapsed**: изминалото време от текущия раздел/заглавие.

VCD дискове

- **Title/Single Remain**: оставащото време до края на текущия запис/заглавие.
- **Title/Single Elapsed**: изминалото време от текущия запис/заглавие.

Забавено възпроизвеждане DVD, VCD, SVCD

По време на възпроизвеждане натиснете ▲▼, за да изберете бавно възпроизвеждане назад (SR) или бавно възпроизвеждане напред (SF).

DVD

- Натиснете ▲▼, за да изберете скорост за забавеното движение напред или назад:
SFx2 - SFx4 - SFx8 - PLAY
SRx2 - SRx4 - SRx8 - PLAY

VCD/SVCD

- Натиснете ▲, за да изберете скорост за забавеното възпроизвеждане напред:
SFx1 - SFx2 - SFx3 - PLAY

Полезен съвет:

- *Функцията забавено възпроизвеждане назад не е достъпна при VCD/SVCD дискове.*

Търсене DVD, VCD, SVCD, CD, MP3

Натиснете ◀ ▶, за да изберете бързо търсене напред (FF) или назад (FR).

DVD/MP3

- FRx2 - FRx4 - FRx6 - FRx8 - PLAY
FFx2 - FFX4 - FFX6 - FFX8 - PLAY

VCD/SVCD/CD

- FRx1 - FRx2 - FRx3 - FRx4 - PLAY
FFx1 - FFX2 - FFX3 - FFX4 - PLAY

Възпроизвеждане на програма DVD, VCD, CD

1. В спряло положение натиснете **SYSTEM MENU** и след това **▲▼**, за да изберете страницата с общите настройки.
 2. Изберете опцията **Program** и я нагласете в положение **ON**. След това натиснете **OK**.
 - Появява се менюто за програмиране.
 3. С бутоните **▲▼◀▶** и цифровите бутони (**0-9**) на дистанционното управление изберете програма.
 4. За да започне възпроизвеждането натиснете **PLAY**.
 - При DVD диск максималният брой програмирани заглавия или раздели е 16.
 - При VCD/SVCD диск максималният брой програмирани записи е 24.
- **За да изтриете избрани позиции в програма,**
Използвайте бутоните **▲▼◀▶**, за да изберете програмираната позиция(и) и натиснете **OK**, за да я изтриете.
- **За да изредите програмираните позиции,**
В спряло положение натиснете **SYSTEM MENU**, за да нагласите **Program** в положение **ON** и след това натиснете **OK**.

Специални функции на DVD

Възпроизвеждане на заглавие

1. Натиснете бутона **RETURN/TITLE**.
 - На телевизионния екран се появява менюто на диска.
2. Използвайте бутоните **▲▼◀▶** или цифровите бутони на дистанционното управление, за да засветите опция за възпроизвеждане.
3. За да потвърдите избора си, натиснете **OK**.

Ъгъл на камерата

- Натиснете няколко пъти бутона **ANGLE** на дистанционното управление, за да изберете различни ъгли.

Промяна на аудио езика

- Натиснете няколко пъти бутона **AUDIO** на дистанционното управление, за да изберете различни езици.

Смяна на аудио канала За VCD

- Натиснете бутона **AUDIO**, за да изберете някой от аудио каналите, записани на диска (**STEREO, LEFT MONO, RIGHT MONO** или **MIX MONO**).

Субтитри

- Натиснете няколко пъти бутона **SUBTITLE** на дистанционното управление, за да изберете различен език за субтитрите.

Специални VCD & SVCD функции

Управление на възпроизвеждането (PBC)

За VCD с функция Управление на възпроизвеждането (само версия 2.0)

- В спряло положение, натиснете бутона **DISC MENU** на дистанционното управление, за да изберете между "PBC ON" и "PBC OFF".
 - Ако изберете "PBC ON", на телевизионния екран ще се появи менюто на диска (ако има записано такова).
 - Използвайте бутоните **◀▶** или цифровите бутони (**0-9**) с които можете директно да изберете опция за възпроизвеждане. След това натиснете **PLAY**, за да стартирате възпроизвеждането.
- По време на възпроизвеждане, ако натиснете бутона **RETURN/TITLE** ще се върнете в екрана с менюто (ако е включена функцията PBC).

Ако желае да пропуснете индексното меню и да започнете възпроизвеждане от началото.

- За да изключите тази функция натиснете бутона **DISC MENU** на дистанционното управление.

Преглеждане VCD, SVCD

- В спряло положение натиснете бутона **PREVIEW** на дистанционното управление.
 - Ще се появи менюто за преглед.

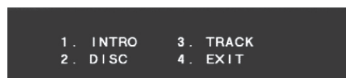

1. INTRO

DVD плейърът ще възпроизведе за няколко секунди всеки запис на пълен екран, за да добиете представа за съдържанието на диска.

1. Натиснете цифровия бутон “1”.
2. За да прекъснете преглеждането натиснете бутона **STOP**.

2. DISC

Тази функция се използва за разделяне на диска, през равни интервали, на 9 части и за изобразяването им на един екран, за да можете да прегледате съдържанието на целия диск.



1. Натиснете цифровия бутон “2”.
 - На пълен екран, ще се изобразят 9 записа с намален размер на картината.
2. За да изберете други записи извън тази страница натиснете бутоните **◀◀** или **▶▶**.
3. За да изберете запис използвайте цифровите бутони **(0-9)**.

3. TRACK

Тази функция се използва за разделяне на един запис, през равни интервали, на 9 части и за изобразяването им на един екран, за да можете да прегледате съдържанието на избрания запис.



1. Натиснете цифровия бутон “3”.
 - На пълен екран, ще се изобразят 9 части от един запис, с намален размер на картината.
2. За да изберете други записи натиснете бутоните **◀◀** или **▶▶**.
3. За да изберете начален момент използвайте цифровите бутони **(0-9)**.

4. EXIT

1. Натиснете цифровия бутон “4”.

За CD

- В спряло положение натиснете **PREVIEW** на дистанционното управление.
 - Всяка песен ще се възпроизведе за около 10 секунди.
 - При JPEG дискове натиснете **PREVIEW**, за да видите 9 умалени снимки на телевизионния екран (виж стр. 19).

Възпроизвеждане на MP3/DivX/MPEG-4/JPEG дискове

Важно!

Трябва да включите телевизора и да изберете видео канала (виж страница 10 "Нагласяване на телевизора").

Общи функции

1. Заредете MP3/DivX/MPEG-4/JPEG диск.
 - На телевизионния екран се появява менюто на диска.
2. Натиснете **▲▼**, за да изберете директория и **OK**, за да я отворите.

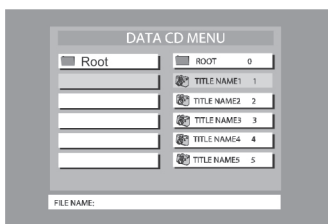

3. За да засветите дадена опция натиснете **▲▼** или цифровите бутони (0-9).
4. Натиснете **OK**, за да потвърдите.
 - Възпроизвеждането ще започне от този избран файл, до последния файл в тази папка.
- По време на MP3 възпроизвеждане в колоната "File Name" ще се изобразят името на избраната песен и времето за възпроизвеждането ѝ.
- За да включите или изключите менюто натиснете бутона **DISC MENU** на дистанционното управление.
- Ако опцията "MP3/JPEG Nav" е нагласена на **NO MENU**, на телевизионния екран няма да се появи DATA CD MENU (виж стр. 30).

Полезен съвет:

- При Kodak Picture CD възпроизвеждането ще стартира автоматично без меню на диска. За да изобразите 9 снимки с умалени размер натиснете бутона **STOP**.

Опции при възпроизвеждане

По време на възпроизвеждане можете да:

- Натиснете бутоните **◀◀** или **▶▶**, за да изберете друг файл в текущата директория.
- Използвайте бутоните **▲▼◀▶** на дистанционното управление, за да завъртите/обърнете файловете със снимки.
- Натиснете няколко пъти бутона **II**, за да прекъснете/подновите възпроизвеждането.

Специални MP3/JPEG/DivX функции

Функция прегледане

Тази функция показва съдържанието на текущата папка или целия диск.

1. По време на възпроизвеждане натиснете бутона **PREVIEW**.
- На екрана ще видите 9 малки изображения.

(пример за изобразяване на 9 малки снимки)



2. За да видите следващите или предишните 9 малки изображения натиснете **◀◀** или **▶▶**.
3. За да засветите дадено изображение натиснете **▲▼◀▶** и **OK**, за да потвърдите,

За DivX

- Натиснете няколко пъти бутона **AUDIO**, за да изберете различен аудио език.
- Натиснете няколко пъти бутона **SUBTITLE**, за да изберете различен език за субтитрите.

Увеличаване на картината

За JPEG

- По време на възпроизвеждане натиснете няколко пъти **ZOOM**, за да изберете "ZOOM ON" или "ZOOM OFF".
- С бутоните **◀◀** или **▶▶** може да изберете различен фактор на увеличение.
- За да видите цялата увеличена снимка, използвайте бутоните **▲▼◀▶**.

За DivX

- По време на възпроизвеждане натиснете няколко пъти **ZOOM**, за да изберете "ZOOM x 2" или "ZOOM OFF".

Възпроизвеждане от много ъгли (JPEG)

- По време на възпроизвеждане натиснете **▲▼◀▶**, за да използвате различни ефекти:
 - **▲**: обръща снимката вертикално;
 - **▼**: обръща снимката хоризонтално;
 - **◀**: завърта снимката обратно на часовниковата стрелка;
 - **▶**: завърта снимката по часовниковата стрелка.

Ефекти на изобразяване (JPEG)

- Натиснете бутона **ANGLE**, за да изберете различни ефекти на изобразяване.
 - В горния ляв ъгъл на телевизионния екран ще се появят различни ефекти на изобразяване.

Регулиране скоростта на възпроизвеждане (MP3)

- За да нагласите скоростта на възпроизвеждане натиснете **◀▶**.
- Също така можете да смените песните с бутоните **◀◀** или **▶▶**.

Едновременно възпроизвеждане на JPEG и MP3 файлове

1. Изберете MP3 файл и натиснете бутона **AUDIO**.
 - На телевизионния екран ще се появи "Music Slide Show".
2. След това изберете снимка за изобразяване а бутоните **▲▼** и натиснете **OK**.
 - Снимките ще се изобразяват едновременно с възпроизвеждането на музикалните файлове.
3. За да прекратите едновременното възпроизвеждане, натиснете бутона **STOP**.
 - Едновременното изобразяване на снимки и MP3 файлове ще спре.

Полезен съвет:

- Ако на телевизионния екран не се появи менюто на диска, нагласете опцията "MP3/JPEG Navigator" в положение "With Menu" (виж стр. 30).
- При едновременно възпроизвеждане на MP3 и JPEG файлове всички бутони са изключени, без **PLAY**, **PAUSE**, **OPEN/CLOSE**, **POWER**.

Основни функции

1. В спряло положение натиснете бутона **SYSTEM MENU**, за да влезете в менюто за настройка.
2. За да потвърдите вашия избор или влезете в друго подменю натиснете **OK**.
3. За да влезете в подменю или да се върнете в предишното меню използвайте бутоните **◀▶**.
4. За да изберете желаната опция използвайте бутоните **▲▼**.
5. Натиснете отново **SYSTEM MENU**, за да излезете от менюто за настройка.
 - Всички настройки ще се съхранят в паметта, дори ако DVD плейъра се изключи.

Общи настройки

Опциите включени в менюто Общи настройки са: Език за екранните менюта, Екран в спряло положение, Изключване в режим стендбай, Заклучване на диск, Програмиране, DivX (R) VOD.

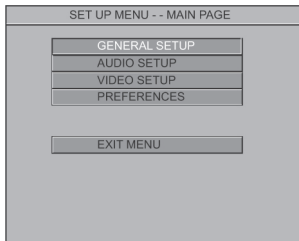

1. Натиснете **SYSTEM MENU**, за да влезете в менюто за настройка.
2. С помощта на бутоните **▲ ▼** изберете менюто "General setup".
3. Натиснете **OK**, за да потвърдите избора си.

Забележка:

Някои от функциите в менюто на DVD плейъра са описани в главата "Начално инсталиране".

Екран в спряло положение

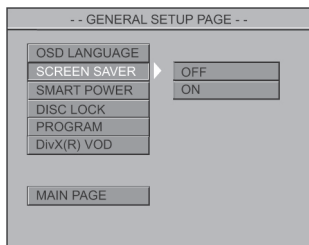

1. Натиснете бутоните **▲▼**, за да изберете "Screen Saver".
2. Влезте в подменю с бутон **▶**.
3. За да засветите дадена опция използвайте бутоните **▲▼**.

- **ON**: В спряло положение или когато няма диск, екранът ще се включи след 5 минути, ако не се подаде никаква команда.
 - **OFF**: Функцията е изключена.
4. Натиснете **OK**, за да потвърдите и бутон **◀**, за да се върнете в менюто Общи настройки.

Изключване в режим стендбай

Тази функция се използва за изключване в режим стендбай, когато DVD плейърът е в положение стоп или няма зареден диск и няма подадена команда в рамките на 15 минути, с цел пестене на енергия.

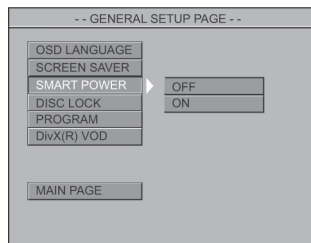

1. Натиснете бутоните **▲▼**, за да изберете "Smart Power".
2. Влезте в подменю с бутон **▶**.
3. За да засветите дадена опция използвайте бутоните **▲▼**.
 - **ON**: В спряло положение или когато няма диск и не е подадена команда в рамките на 15 минути, плейърът ще се изключи в режим стендбай.
 - **OFF**: Функцията е изключена.
4. Натиснете **OK**, за да потвърдите и бутон **◀**, за да се върнете в менюто Общи настройки.

Заклучване на диск DVD, VCD, CD

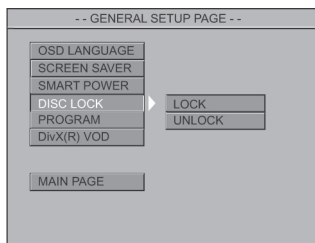

1. Засветете "DISC LOCK" с бутоните ▲▼.
2. Влезте в подменю като натиснете ►.
3. Преместете курсора с бутоните ▲▼, за да засветите желаната опция.

LOCK

Изберете тази опция, за да блокирате възпроизвеждането на текущия диск.

UNLOCK

Изберете тази опция, за да отключите диска и разрешите свободно възпроизвеждане.

- Трябва да въведете парола, за да потвърдите отключването на диска. Фабричната парола е 1234 (виж "Парола" на стр. 29).
4. Натиснете **OK** за потвърждение и след това **◀**, за да се върнете на страницата с общите настройки.

Полезен съвет:

- *Когато се зареди някой заключен диск, на екрана се появява меню, което ви подсеща да въведете парола.*

Програма

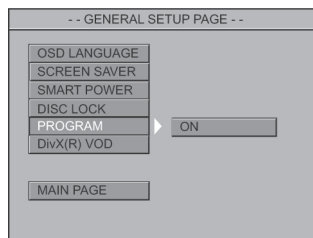

1. Засветете "Program" с бутоните ▲▼.
2. Влезте в подменю като натиснете ►.
 - **Он:** Изберете тази опция, за да активирате функцията програмиране.
3. Натиснете **OK**, за да влезете в менюто "Program" (виж "Възпроизвеждане на програма" стр. 17).

За VCD/CD

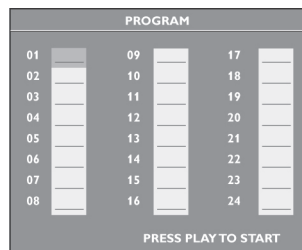

За DVD

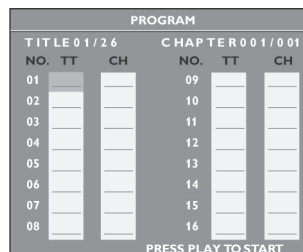

DivX VOD регистрационен код

Филипс ви осигуряват DivX VOD (Видео по поръчка) регистрационен код, който ви позволява да наемате и купувате видео записи с помощта на услугата DivX VOD.

За повече информация ни посетете на адрес www.divx.com/vod.

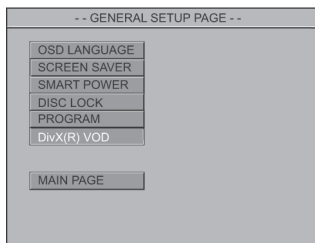

1. В страницата с Общите настройки изберете "DIVX(R) VOD CODE" с бутоните ▲▼.
2. Натиснете **OK** на дистанционното управление.
 - Ще се появи регистрационният код.

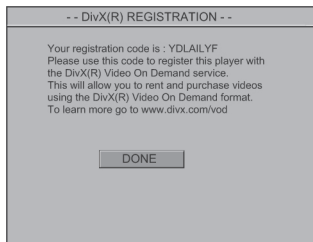

3. Използвайте регистрационния код, за да наемате и купувате видео записи с помощта на услугата DivX VOD на www.divx.com/vod. Следвайте инструкциите и изтеглете и запишете видео записа на CD-R диск за възпроизвеждане на тази DVD система.

Полезни съвети:

- Всички изтеглени от DivX VOD видео записи може да се възпроизвеждат само на тази DVD система.

Нагласяване на звука

Това меню съдържа опциите DOWNMIX, DIGITAL OUTPUT, LPCM OUTPUT, SOUND MODE, REVERB MODE, D.R.C.

1. Натиснете **SYSTEM MENU**, за да влезете в менюто за настройка.
2. Натиснете бутоните ▲▼, за да изберете менюто "Audio Setup".
3. Натиснете **OK**, за да потвърдите избора.

Режим Downmix

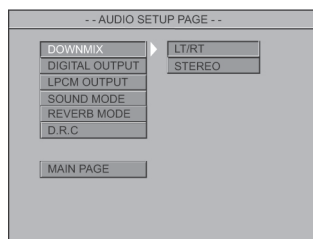

1. Натиснете бутоните ▲▼, за да изберете "Downmix".
2. Влезте в подменю с бутон ►.
3. За да засветите дадена опция използвайте бутоните ▲▼.
 - **STEREO**: Тази настройка ще превърне Dolby Digital сигнала в стерео сигнал, който се предава директно на двата предни високоговорителя и събууфера.
 - **LT/RT**: Изберете тази настройка, когато DVD плейъра е свързан към Dolby Pro Logic декодер.
4. Натиснете **OK**, за да потвърдите и бутон ◀, за да се върнете в менюто за аудио настройки.

Цифров изход

В това меню можете да нагласите цифровия аудио сигнал според свързаното аудио оборудване.

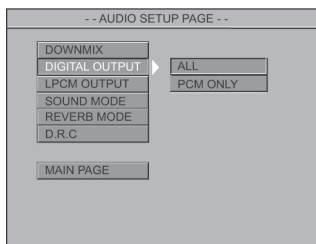

1. Натиснете бутоните ▲▼, за да изберете Digital Output.
2. Влезте в подменю с бутона ►.
3. За да засветите дадена опция използвайте бутоните ▲▼.
 - **ALL**: Вие сте свързали цифровия изход към многоканален декодер/приемник.
 - **PCM ONLY**: Изберете тази опция ако вашия приемник не може да декодира многоканални аудио сигнали.
4. Натиснете **OK**, за да потвърдите и бутона ◀, за да се върнете в менюто за аудио настройки.

Полезен съвет:

- Ако цифровия изход е нагласен на **ALL**, всички аудио настройки освен **MUTE** са невалидни.

LPCM изход

Може да се наложи да нагласите LPCM изхода ако свържете DVD плейъра към PCM съвместим приемник посредством цифровите съединители (коаксиален, оптичен).

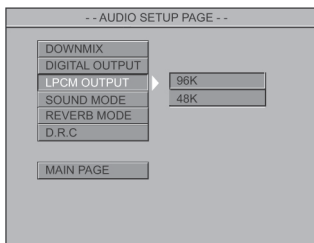

Дискете се записват с определена честота на дискретизация. Колкото тя е по-голяма, толкова качеството на звука е по-добро.

1. Натиснете бутоните ▲▼, за да изберете LPCM Output.
2. Влезте в подменю с бутона ►.
3. За да засветите дадена опция използвайте бутоните ▲▼.
 - **48kHz**: Декодирането се извършва с честота на семплиране 48kHz.
 - **96kHz**: Декодирането се извършва с честота на семплиране 96kHz.
4. Натиснете **OK**, за да потвърдите и бутона ◀, за да се върнете в менюто за аудио настройки.

Полезни съвети:

- Повечето дискове са записани с честота на дискретизация 48kHz.
- Ако изберете опцията "96K", проверете дали приемника или усилвателя поддържа 96kHz цифрови сигнали.

Режим на звука

Цифровият ефект на звука ви позволява да избирате между различни, предварително зададени режими, които служат за честотни корекции на звука според различните музикални стилове. Тази функция увеличава насладата от любимата ви музика.

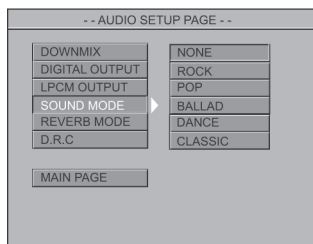

1. Натиснете бутоните ▲▼, за да изберете Sound Mode.
2. Влезте в подменю с бутона ►.
3. За да засветите дадена опция използвайте бутоните ▲▼.
 - **None, Rock, Pop, Ballad, Dance, Classic**.
4. Натиснете **OK**, за да потвърдите и бутона ◀, за да се върнете в менюто за аудио настройки.

Режим за реверберации

Режимът за реверберации ви осигурява изживяването от съраунд звук, когато се използват само два високоговорителя.

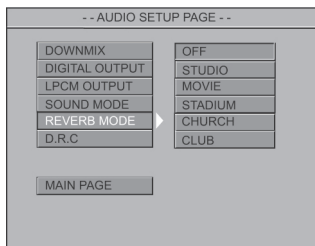

1. Натиснете бутоните ▲▼, за да изберете Reverb Mode.
2. Влезте в подменю с бутоната ►.
3. За да засветите дадена опция използвайте бутоните ▲▼.
 - **Off, Studio, Movie, Stadium, Church, Club.**
4. Натиснете **OK**, за да потвърдите и бутоната ◀, за да се върнете в менюто за аудио настройки.

D.R.C. (Регулиране на динамичния диапазон)

Когато е активиран този режим, високите звуци са намалени, а ниските засилени до чуваемо ниво, което ви позволява да гледате любимите си екшъни нощно време без да пречите на останалите.

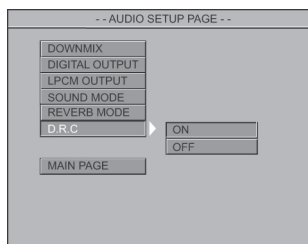

1. Натиснете бутоните ▲▼, за да изберете D.R.C.
2. Влезте в подменю с бутоната ►.

3. За да засветите дадена опция използвайте бутоните ▲▼.
 - **Off:** Звук с некомпесиран динамичен диапазон.
 - **On:** Звук с напълно компресиран динамичен диапазон.
4. Натиснете **OK**, за да потвърдите и бутоната ◀, за да се върнете в менюто за аудио настройки.

Меню за настройка на картината

В това меню са включени опциите: Телевизионен стандарт, Телевизионен екран, Скрити субтитри, Видео изход, Прогресивно сканиране, Интелигентни настройки на картината

1. Натиснете **SYSTEM SETUP**.
2. Изберете Video Setup с бутоните ▲▼
3. Потвърдете с бутоната **OK**.

Телевизионен екран

Изберете формата на екрана на свързания телевизор.

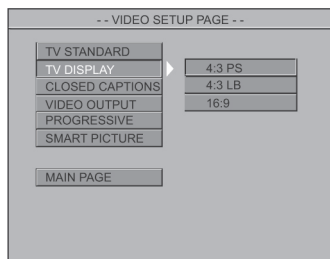

1. Изберете TV Display с бутоните ▲▼.
2. Влезте в подменю с бутоната ►.
3. За да засветите дадена опция използвайте бутоните ▲▼.

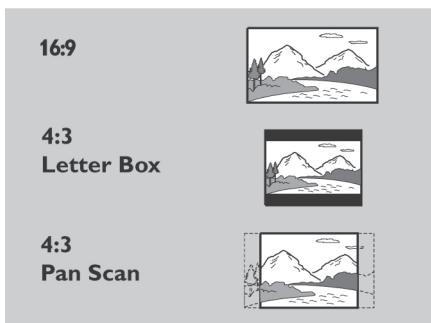

- Ако имате широкоекранен телевизор (16:9), изберете **16:9**.
- Ако имате обикновен телевизор (4:3), изберете **4:3**.

В този случай вие може да избирате и между:

- **Letterbox** за “широкоекранна картина” с черни ивици в горната и долната част на екрана, или
 - **Pan Scan**, за картина с пълна височина, но скъсена хоризонтално.
4. Натиснете **OK**, за да потвърдите и бутона **◀**, за да се върнете към страницата за настройка на изображението.

Скрити субтитри

Скритите субтитри представляват данни, които са скрити във видео сигнала на някои дискове. Тези субтитри са невидими без специален декодер. Разликата между субтитрите и скритите субтитри е в това, че субтитрите са предназначени за хора с нормален слух, а скритите субтитри за хора с увреден слух. Например скритите субтитри показват ефект на звука (например “звънене на телефон” или “стъпки”), а обикновените субтитри не. Преди да изберете тази функция проверете дали диска съдържа информация за скритите субтитри и дали вашия телевизор също има тази функция.

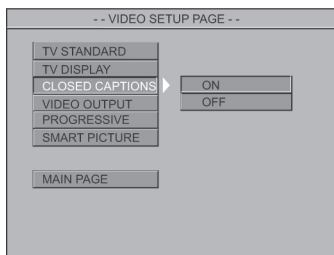

1. Натиснете **▲ ▼**, за да засветите “Closed Caption”.
2. Влезте в подменюто като натиснете **▶**.
3. Преместете курсора с бутоните **▲ ▼**, за да засветите избраната опция.
 - **On**: вкл. на скритите субтитри.
 - **Off**: изкл. на скритите субтитри.
4. Натиснете **OK** и след това **◀**, за да се върнете към страницата за настройка на изображението.

Видео изход

Тази опция ви позволява да изберете типа на видео изхода, който е походящ за вашия DVD плейър.

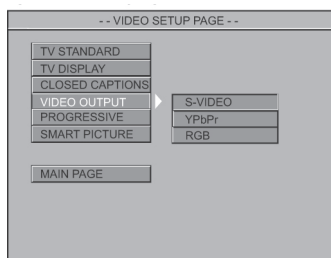

1. Натиснете **▲ ▼**, за да засветите “Video Output”.
2. Влезте в подменюто като натиснете **▶**.
3. Преместете курсора с бутоните **▲ ▼**, за да засветите избраната опция.
 - **RGB**: ако сте свързали видео изхода на плейъра към телевизор посредством RGB жак.
 - **S-Video**: ако сте свързали видео изхода на плейъра към телевизор.
 - **Y Pb Pr**: ако сте свързали видео изхода на плейъра към телевизор.
4. Натиснете **OK** и след това **◀**, за да се върнете към страницата за настройка на изображението.

Прогресивно сканиране

За да изберете тази опция трябва да сте нагласили "Video Output" на **YPbPr** и вашия телевизор да има функцията прогресивно сканиране.

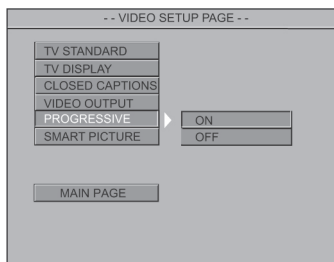

Интелигентни настройки на картината

В това меню вие можете да изберете между великолепни фабрични настройки на картината.

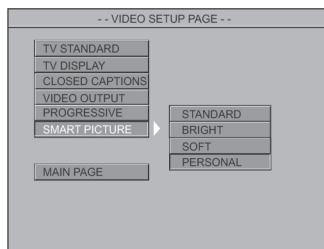

1. Натиснете **▲▼**, за да засветите "Progressive".
 2. Влезте в подменюто като натиснете **▶**.
 3. Преместете курсора с бутоните **▲▼**, за да засветите избраната опция.
 - **On**: включване на прогресивното сканиране.
 - **Off**: изключване на прогресивното сканиране.
 4. Натиснете **OK** и след това **◀**, за да се върнете към страницата за настройка на изображението.
- Полезни съвети:**
- Ако се появи черен/екран със смущения, изчакайте 15 секунди за автоматично възстановяване.
 - За да изключите функцията прогресивно сканиране, се обърнете към менюто, което се изобразява на телевизионния екран или прочетете страници 10 и 11.
1. Натиснете бутоните **▲▼**, за да изберете Smart Picture.
 2. Влезте в подменю с бутон **▶**.
 3. За да засветите дадена опция използвайте бутоните **▲▼**.
 - **BRIGHT**: Телевизионният екран е по-ярък.
 - **STANDART**: Стандартна яркост на картината.
 - **SOFT**: Телевизионният екран е с намалена яркост.
 - **PERSONAL**: Активиране на настройка, зададена в менютата "Brightness", "Contrast", "Saturation".
 4. Натиснете **OK** и след това **◀**, за да се върнете към страницата за настройка на изображението.

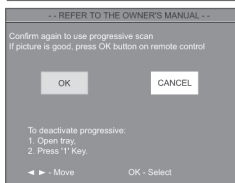
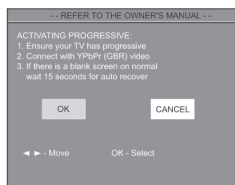

Яркост

Вие можете да нагласите картината според вашите предпочитания, с помощта на настройките за яркостта, контраста и насищането.



1. Натиснете бутоните ◀▶, за да изберете Brightness.
 2. За да извикате лентата за нагласяване на нивото на яркостта натиснете бутона ▼.
 3. За да нагласите нивото използвайте бутоните ◀▶.
 4. Натиснете **OK**, за да излезете от това меню.
- Повторете стъпки 1-4, за да нагласите контраста и насищането.

Лични предпочитания

В менюто Лични предпочитания са включени следните опции: Аудио, Субтитри, Меню на диска, Родителски контрол, Парола, Фабрични настройки, MP3/JPEG Nav.

1. Натиснете два пъти **STOP**.
2. За да влезете в менюта натиснете **SYSTEM SETUP**.
3. Изберете Preference с бутоните ▲▼.
4. Потвърдете с бутона **OK**.

Родителски контрол

Филмите на DVD дисковете може да съдържат сцени, които не са подходящи за деца. По тази причина дисковете може да съдържат информация за “Родителски контрол”, която се прилага към целия диск или към определени сцени на диска. Тези сцени са с рейтинг от 1 до 8, като на диска има записани алтернативни сцени, които са по-подходящи. Рейтингът зависи от конкретната държава.

Функцията за “Родителски контрол” ви позволява да забраните дадени дискове да бъдат възпроизведени пред вашите деца или някои дискове да се възпроизведат с алтернативни сцени.

- VCD, SVCD, CD и нелегалните DVD дискове нямат определени нива на рейтинг и функцията Родителски контрол не действа при тези дискове.

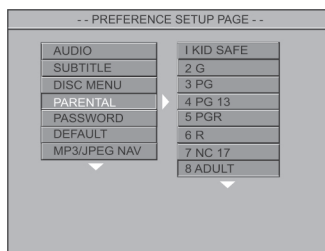

1. Натиснете бутоните ▲▼, за да изберете Parental.
2. Влезте в подменю с бутона ▶.
3. За да засветите рейтинг от 1 до 8 за заредения диск използвайте бутоните ▲▼.
 - Дисковете, които са с рейтинг над нивото, което сте задали на плейъра няма да се възпроизведат освен ако не въведете вашата парола и не изберете по-висок рейтинг.
 - За да изключите тази функция и да можете да възпроизведете всички дискове изберете “No Parental”.
4. Натиснете **OK** и бутона ◀, за да се върнете в менюто за лични предпочитания.

Полезен съвет:

- Някои дискове не са кодирани с рейтинг, въпреки, че на обложката може да е указан такъв. В този случай функция Родителски контрол няма да действа.

Обяснение на рейтинга на филмите

- ADULT – материал за възрастни; трябва да се гледа само от възрастни поради наличието на сцени с насилие, секс или непристоен език.
- NC-17 – не се препоръчва за деца под 17 години.
- R – забранен – не се препоръчва за деца под 17 години или разрешава гледането от деца, само под родителски контрол.
- PGR – изисква се родителски контрол.
- PG-13 – материалът е неподходящ за деца под 13 годишна възраст.
- PG – препоръчва се родителски контрол.
- 1-2 G – обща публика; препоръчва се за зрители на всякаква възраст.
- NO PARENTAL – всички дискове ще се възпроизведат.

Парола

Можете да променят избора на родителския контрол и заключването на дисковете. Въведете вашата парола, когато това се изиска от DVD плейъра. Фабрично зададената парола е 1234.

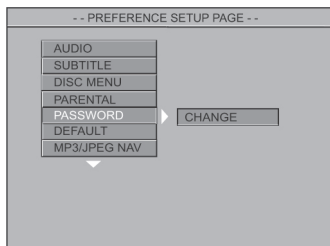

- Натиснете бутоните ▲▼, за да изберете Password.
- Влезте в подменю с бутона ►.
- За да отворите страницата Password Change натиснете бутона ОК.

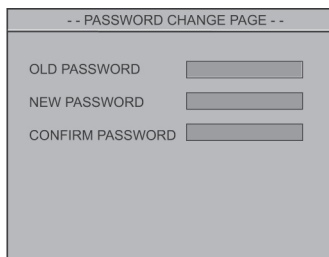

- Въведете съществуващия 4 цифрен код.
- Въведете новия 4 цифрен код.
- След това въведете отново новия код за потвърждение.
 - Новият 4 цифрен код ще стане активен.
- Натиснете **ОК** и бутона ◀, за да се върнете в менюто за лични предпочитания.

Полезни съвети:

- Ако паролата е променена, кодовете за родителски контрол и заключване на дисковете също ще се променят. Фабрично зададената парола няма да има ефект.
- За да върнете паролата към фабрично зададената ѝ стойност (1234) натиснете четири пъти бутона STOP.

Фабрични настройки

Ако по време на инсталиране на DVD плейъра възникнат проблеми използвайте функцията DEFAULT (Фабрични настройки). Тази функция ще върне фабрични настройки за всички опции, а личните настройки ще бъдат изтрити.

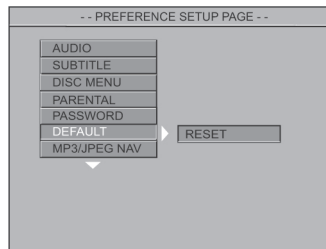

- Натиснете бутоните ▲▼, за да изберете DEFAULT.
- Изберете RESET с бутона ►.
- Натиснете **ОК** и бутона ◀, за да се върнете в менюто за лични предпочитания.

Внимание:

Когато се активира тази функция всички настройки ще се върнат към фабрично зададените.

MP3/JPEG навигатор

Тази функция ви позволява да изберете алтернативни настройки, когато възпроизвеждате фото (JPEG/DivX) и MP3 дискове.

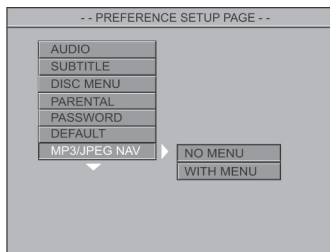

1. Натиснете ▲▼, за да засветите "MP3/JPEG Nav".
2. Влезте в подменю като натиснете бутона ►.

3. Преместете курсора като натиснете ▲▼, за да засветите избраната опция:
 - **No Menu**: автоматично, последователно възпроизвеждане на всички снимки (JPEG/DivX) и MP3 музикални файлове без меню.
 - **With Menu**: възпроизвеждане на снимките и музикалните файлове в избраната папка с меню.
4. Натиснете **OK** и след това ◀, за да се върнете на страницата за нагласяване на предпочитанията.

Полезен съвет:

- Функцията MP3/JPEG Nav може да бъде нагласена само при дискове записани с меню и може да не бъде достъпна при някои дискове въпреки, че е нагласена на "WITH MENU".

СПЕЦИФИКАЦИИ

Телевизионен стандарт (PAL/50Hz) (NTSC/60Hz)

Брой линии	625	525
Възпроизвеждане	Мултистандарт	(PAL/NTSC)

Видео възпроизвеждане

CVBS 1Vpp на 75 ома
Y Pb Pr 0.7Vpp на 75 ома
RGB (скарт) изход 0.7Vpp на 75 ома

Видео формат

Цифрова компресия

MPEG 2 за DVD, SVCD
MPEG 1 за VCD
MPEG-4

DVD

Хориз. разр. спос.
Верт. разр. спос.

50Hz
720 пиксела
576 линии

60Hz
720 пиксела
480 линии

VCD

Хориз. разр. спос.
Верт. разр. спос.

50Hz
352 пиксела
288 линии

60Hz
352 пиксела
240 линии

Аудио формат

Цифров MPEG/AC-3 PCM	Компресиран цифров 16,20,24 бита 44.1, 48, 96 kHz
MP3 (ISO9660)	96, 112, 128, 256 kbps & променлива компресия: 32, 44.1, 48kHz
Аналогов стерео звук Dolby Surround преобразуване от многоканален Dolby Digital звук	

Аудио

Цифр./аналогово преобразуване DVD	24 битово 96kHz 4Hz-44kHz 48kHz 4Hz-22kHz
SVCD	44.1kHz 4Hz-20kHz 48kHz 4Hz-22kHz 44.1kHz 4Hz-20kHz
CD/VCD	
Отношение сигнал/шум	105dB
Динамичен диапазон	100dB
Crosstalk	105dB
Изкривявания	90dB
MPEG MP3	MPEG Audio L3

Връзки

Скарт	Евроконектор
Y Pb Pr	Чинч 3x
Видео изход	Чинч (жълт)
Аудио Л+Д изход	Чинч (бял/червен)
Цифров изход	1 коаксиален, 1 оптичен IEC60958 за CDDA/LPCM IEC61937 за MPEG1/2/Dolby Digital

Корпус

Размери (ш x в x д)	435 x 43 x 248мм
Тегло	Около 2кг

Консумация

Захранване	220-240V; 50Hz
Консумация в стендбай	<0.8W

Спецификацията подлежи на промяна без предизвестие