

Register your product and get support at
www.philips.com/welcome

MCM103B



CS Příručka pro uživatele 3

EL Εγχειρίδιο χρήσης 19

FI Käyttöopas 37

HU Felhasználói kézikönyv 53

PL Instrukcja obsługi 69

PT Manual do utilizador 85

RU Руководство пользователя 101

SK Príručka užívateľa 123

PHILIPS

Obsah

1 Dôležité upozornenia	134
Bezpečnosť	134
Poznámka	135

2 Váš Mikro Hi-Fi systém	136
Úvod	136
Čo je v škatuli	136
Hlavná jednotka - prehľad	137
Diaľkové ovládanie - prehľad	138

3 Pripojenie	140
Pripojenie reproduktorov	140
Pripojenie napájania	140

4 Úvodné pokyny	141
Príprava diaľkového ovládania	141
Automatická inštalácia rozhlasových staníc	141
Nastavenie hodín	141
Zapnutie	142

5 Prehrávanie	142
Prehrávanie diskov	142
Prehrávanie z USB	142

6 Možnosti prehrávania	143
Preskočenie na skladbu	143
Pozastaviť/obnoviť prehrávanie	143
Vyhľadávanie v rámci skladby	143
Zobrazenie informácií o prehrávaní	143
Opakované prehrávanie	143
Náhodné prehrávanie	143
Programovanie skladieb	144

7 Nastavenie úrovne hlasitosti a zvukových efektov	144
Nastavenie úrovne hlasitosti	144
Výber prednastaveného zvukového efektu	144
Zvýraznenie basov	144
Stlmenie zvuku	144

8 Počúvanie rádia	145
Naladenie rozhlasovej stanice	145
Automatické programovanie rozhlasových staníc	145
Ručné programovanie rozhlasových staníc	145
Zvolenie prednastavenej stanice rádia	145

9 Ďalšie funkcie	146
Nastavenie časovača budíka	146
Nastavenie časovača vypnutia	146
Počúvanie z externého zariadenia	146

10 Informácie o produkte	147
Technické údaje	147
Informácie o možnostiach prehrávania cez rozhranie USB	148
Podporované formáty MP3 diskov	148

11 Riešenie problémov	149
Žiadny zvuk alebo slabý zvuk	149

1 Dôležité upozornenia

Bezpečnosť

- ① Prečítajte si tieto pokyny.
- ② Odložte si tieto pokyny.
- ③ Dbajte na všetky varovania.
- ④ Dodržiavajte všetky pokyny.
- ⑤ Nepoužívajte toto zariadenie v blízkosti vody.
- ⑥ Čistite len pomocou suchej tkaniny.
- ⑦ Neblokujte vetracie otvory. Nainštalujte podľa pokynov výrobcu.
- ⑧ Neinštalujte v blízkosti zdrojov tepla, ako sú radiátory, tepelné regulátory, kachle či iné zariadenia (vrátane zosilňovačov), ktoré produkujú teplo.
- ⑨ Dbajte na to, aby na sieťový kábel nikto nestúpil ani ho neزالomil, najmä pri zástrčkách, elektrických objímkach a v mieste, kde vychádza zo zariadenia.
- ⑩ Používajte len nástavce/príslušenstvo špecifikované výrobcom.
- ⑪ Používajte len s vozíkom, stojanom, statívom, konzolou alebo stolom špecifikovaným výrobcom alebo predávanými so zariadením. Keď používate vozík, buďte opatrní pri premiestňovaní kombinácie vozík/zariadenie, aby nedošlo k poraneniu v dôsledku prevrátenia.
- ⑫ Počas búrok s bleskami alebo pri dlhodobom nepoužívaní odpojte toto zariadenie zo siete.



- ⑬ Všetok servis zverte kvalifikovanému servisnému personálu. Servis je potrebný, keď zariadenie bolo akýmkoľvek spôsobom poškodené, napríklad sa poškodil sieťový kábel alebo zástrčka, na zariadenie sa vyliala kvapalina alebo do neho spadli nejaké predmety, zariadenie bolo vystavené dažďu alebo vlhkosti, nefunguje správne alebo spadlo.
- ⑭ **UPOZORNENIE** pre používanie batérie – Aby nedošlo k vytečeniu batérie, ktoré by mohlo spôsobiť poranenie osôb, škody na majetku alebo poškodenie zariadenia:
 - Všetky batérie nainštalujte správne, s orientáciou pólov + a - podľa vyznačenia na zariadení.
 - Nemiešajte batérie (staré a nové alebo uhľíkové a alkalické atď.).
 - Keď sa zariadenie dlhšiu dobu nepoužíva, vyberte batérie.
- ⑮ Prístroje nesmú byť vystavené kvapkaniu alebo striekaniu kvapalín.
- ⑯ Neumiestňujte na zariadenie žiadne nebezpečné predmety (napr. predmety naplnené kvapalinou, zapálené sviečky).
- ⑰ Tento produkt môže obsahovať olovo a ortuť. Likvidácia týchto materiálov môže podliehať predpisom slúžiacim na ochranu životného prostredia. Informácie o likvidácii alebo recyklovaní vám poskytnú miestne úrady alebo aliancia Electronic Industries Alliance: www.eiae.org.
- ⑱ Tam, kde ako odpájacie zariadenie slúži sieťová zástrčka alebo prepájacie zariadenie, musí zostať toto odpájacie zariadenie ľahko prístupné pre okamžité použitie.



Varovanie

- Nikdy neodstraňujte kryt tela tohto zariadenia.
- Nikdy nemažte žiadnu časť tohto zariadenia.
- Nikdy nepokladajte toto zariadenie na iné elektrické zariadenie.
- Toto zariadenie chráňte pred priamym slnečným svetlom, otvoreným ohňom alebo zdrojom tepla.
- Nikdy sa nepozerajte do laserového lúča vo vnútri zariadenia.
- Aby ste mohli toto zariadenie kedykoľvek odpojiť zo siete, uistite sa, že k sieťovému káblu, zástrčke alebo adaptéru máte voľný prístup.

Bezpečné počúvanie

Hlasitosť prehrávania vždy nastavte na primeranú hodnotu.

- Používanie slúchadiel pri vysokej hlasitosti môže poškodiť váš sluch. Tento produkt môže vytvárať zvuky v decibelových rozsahoch, ktoré môžu u bežnej osoby spôsobiť stratu sluchu, a to aj pri vystavení kratšom ako jedna minúta. Vyššie decibelové rozsahy sa poskytujú pre osoby, ktorých úroveň sluchu je už čiastočne znížená.
- Zvuk môže byť klamlivý. Časom sa „pohodlná úroveň“ sluchu prispôsobí vyšším hlasnostiam zvuku. Takže po dlhodobom počúvaní to, čo znie „normálne“, môže byť v skutočnosti príliš hlasné a škodlivé pre váš sluch. Aby ste sa pred tým ochránili, nastavte hlasitosť na bezpečnú úroveň skôr, ako sa váš sluch prispôsobí, a nechajte nastavenú túto hlasitosť.

Vytvorenie bezpečnej úrovne hlasitosti:

- Nastavte ovládanie hlasitosti na nízke nastavenie.
- Pomaly zvyšujte hlasitosť, kým nebudete počuť pohodlne a jasne bez rušenia.

Počúvanie musí mať rozumnú časovú dĺžku:

- Dlhodobé vystavenie sa zvuku, a to aj pri normálnych „bezpečných“ úrovniach, môže tiež spôsobiť stratu sluchu.
- Vždy používajte zariadenie rozumne a doprajte si dostatočne dlhé prestávky.

Keď používate svoje slúchadlá, nezabudnite dodržiavať nasledujúce pokyny.

- Počúvajte pri rozumnej úrovniach hlasitosti po primerane dlhú dobu.
- Dávajte si pozor, aby ste nezvyšovali hlasitosť, ako sa váš sluch postupne prispôsobuje.
- Nezvyšujte hlasitosť na tak vysokú úroveň, že nebudete počuť, čo sa deje okolo vás.
- V potenciálne nebezpečných situáciách by ste mali byť opatrní alebo dočasne prerušiť používanie. Nepoužívajte slúchadlá počas riadenia motorového vozidla, bicyklovania, skateboardovania atď. Mohla by vzniknúť nebezpečná situácia v cestnej premávke a na mnohých miestach je to protizákonné.

Poznámka

Toto zariadenie spĺňa požiadavky Európskeho spoločenstva týkajúce sa rádiového rušenia.



Tento produkt vyhovuje požiadavkám nasledovných nariadení a smerníc: 2004/108/ES + 2006/95/ES

Akékoľvek zmeny alebo modifikácie vykonané na tomto zariadení, ktoré nie sú výslovné schválené spoločnosťou Philips Consumer Lifestyle, môžu anulovať oprávnenie používateľa obsluhovať toto zariadenie.

Pri navrhovaní a výrobe produktu sa použili vysokokvalitné materiály a komponenty, ktoré možno recyklovať a znova využiť.



Keď sa na produkte nachádza symbol prečiarknutého koša s kolieskami, znamená to, že sa na tento produkt vzťahuje Európska smernica 2002/96/ES.



Informujte sa o lokálnom systéme separovaného zberu pre elektrické a elektronické zariadenia. Dodržiavajte miestne predpisy a nevyhadzujte použité zariadenia do bežného domáceho

odpadu. Správnou likvidáciou starého produktu pomôžete zabrániť možným negatívnym následkom pre životné prostredie a ľudské zdravie.

Produkt obsahuje batérie, ktoré na základe Smernice EÚ č. 2006/66/EC nemožno likvidovať spolu s bežným domovým odpadom. Informujte sa o miestnych pravidlách separovaného zberu batérií, pretože správna likvidácia pomáha zabrániť možným negatívnym následkom na životné prostredie a ľudské zdravie.



Environmentálne informácie

Všetky nepotrebné baliace materiály boli vynechané. Pokúsili sme sa o dosiahnutie jednoduchého oddelenia balenia do troch materiálov: kartón (škafuľa), polystyrénová pena (vypodloženie) a polyetylén (vrecká, ochranná penová pokrývka).

Váš systém pozostáva z materiálov, ktoré je možné recyklovať a opakovane použiť, v prípade rozkladu špecializovanou spoločnosťou. Dodržujte miestne nariadenia týkajúce sa likvidácie obalových materiálov, vybitých batérií a starého vybavenia.

Windows Media a logo Windows sú ochrannými známkami alebo registrovanými ochrannými známkami spoločnosti Microsoft Corporation v Spojených štátoch a/alebo iných krajinách.



Toto zariadenie je označené štítkom:



SLOVAK REPUBLIC

Prístroj sa nesmie používať v mokrom a vlhkom prostredí! Chráňte pred striekajúcou a kvapkajúcou vodou!

2 Váš Mikro Hi-Fi systém

Blahoželáme Vám ku kúpe a vítame Vás medzi používateľmi produktov spoločnosti Philips. Ak chcete naplno využiť podporu ponúkanú spoločnosťou Philips, zaregistrujte svoj produkt na lokalite www.philips.com/welcome.

Úvod

Toto zariadenie vám umožňuje:

- vychutnávať si hudbu z hudobných diskov, zariadení USB ako aj priamo z iných externých zariadení
- počúvať vysielanie rozhlasových staníc v pásme FM

Reprodukciu zvuku môžete obohatiť týmito zvukovými efektmi:

- Digitálne ovládanie zvuku (Digital Sound Control – DSC)
- Dynamické zosilnenie basov (Dynamic Bass Boost – DBB)

Toto zariadenie podporuje nasledujúce formáty médií:



Čo je v škatuli

Skontrolujte a identifikujte obsah balenia:

- Hlavná jednotka
- 2 x skrinky reproduktorov
- Sieťový kábel
- 1 x kábel na pripojenie MP3 link
- Diaľkový ovládač
- Stručná úvodná príručka
- Návod na použitie

Hlavná jednotka - prehľad

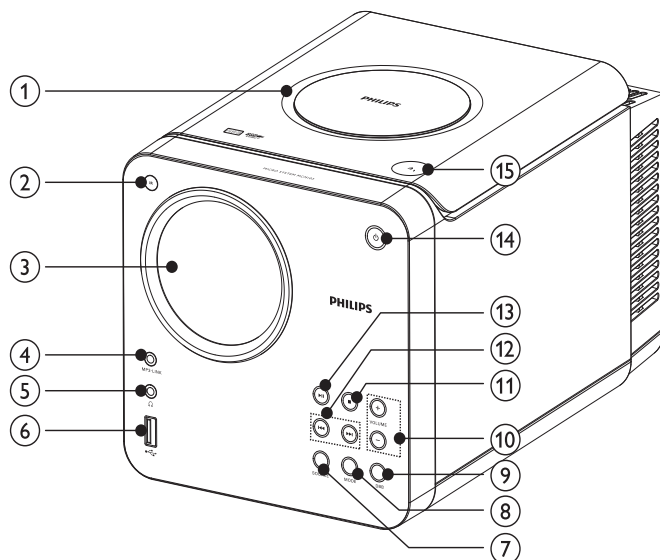

① Priečnik na disk

② IR

- Snímač diaľkového ovládania

③ Panel displeja

- Zobrazenie aktuálneho stavu.

④ MP3 LINK

- Konektor pre externé zvukové zariadenie.

⑤ 

- Konektor slúchadiel

⑥ 

- Zásuvka USB

⑦ SOURCE

- Výber zdroja: Disk, USB, rádiový prijímač FM alebo pripojenie MP3 link.

⑧ MODE

- Výber režimu opakovaného/ náhodného prehrávania.

⑨ DBB

- Zapnutie alebo vypnutie dynamického zvýraznenia basov.

⑩ VOLUME +/-

- Nastavenie hlasitosti.

⑪ 



- Zastavenie prehrávania alebo vymazanie programu.

⑫ 

- Preskočenie na predchádzajúcu/nasledujúcu skladbu.
- Rýchle vyhľadávanie smerom dopredu alebo dozadu.
- Naladíte rádiovú stanicu.
- Nastavenie času.

⑬ 

- Spustenie alebo prerušenie prehrávania.

- 14  Zapnutie jednotky alebo jej prepnutie do pohotovostného režimu.
- 15  Otvorenie/zatvorenie priečky na disk.

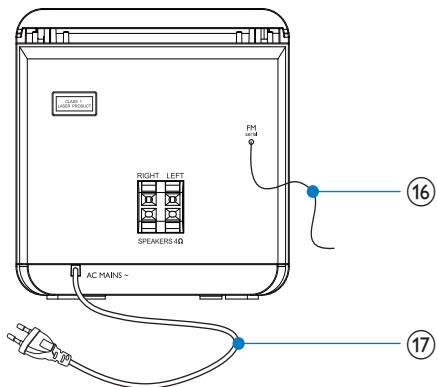

- 16 Anténa na príjem vysielania v pásme FM
- Zlepšenie príjmu staníc v pásme FM.
- 17 AC MAINS~
- Sieťový kábel

Diaľkové ovládanie - prehľad

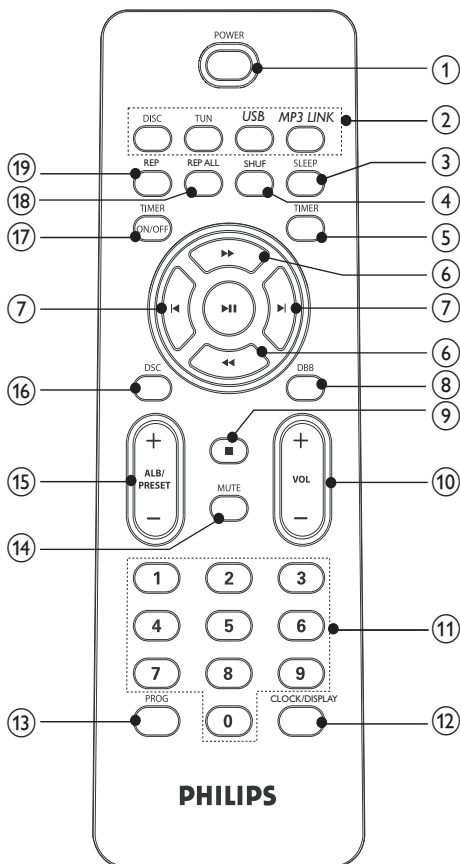

- 1 **POWER**
- Zapnutie jednotky alebo jej prepnutie do pohotovostného režimu.
- 2 **Tlačidlá výberu zdroja (DISC, TUN, USB, MP3 LINK)**
- Výber zdroja: DISK, TUNER, USB alebo MP3 LINK.
- 3 **SLEEP**
- Nastavenie časovača spánku.
- 4 **SHUF**
- Prehrávanie skladieb v náhodnom poradí.

- ⑤ **TIMER**
- Nastavenie časovača budíka.
- ⑥ **◀◀▶▶**
- Vyhľadávanie v rámci skladby/disku/USB.
 - Naladíte rádiovú stanicu.
 - Nastavenie času.
- ⑦ **⏪▶**
- Preskočenie na predchádzajúcu/nasledujúcu skladbu.
- ⑧ **DBB**
- Zapnutie alebo vypnutie dynamického zvýraznenia basov.
- ⑨ **■**
- Zastavenie prehrávania alebo vymazanie programu.
- ⑩ **VOL +/-**
- Nastavenie hlasitosti.
- ⑪ **Numerická klávesnica**
- Zvoľte stopu priamo z disku.
- ⑫ **CLOCK/DISPLAY**
- Nastavenie hodín.
 - Zobrazenie hodín.
 - Výber zobrazených informácií počas prehrávania
- ⑬ **PROG**
- Programovanie skladieb.
 - Programovanie staníc rádia.
 - Výber 12 hodinového alebo 24 hodinového formátu.
- ⑭ **MUTE**
- Stlmenie hlasitosti.
- ⑮ **ALB/PRESET+/-**
- Preskočenie na predchádzajúci/nasledujúci album.
 - Zvolenie prednastavenej stanice rádia.
- ⑯ **DSC**
- Výber predvoleného zvukového nastavenia: POP, JAZZ, CLASSIC alebo ROCK.
- ⑰ **TIMER ON/OFF**
- Zapnutie alebo vypnutie časovača alarmu.
- ⑱ **REP ALL**
- Opakované prehrávanie všetkých skladieb.
- ⑲ **REP**
- Opakované prehrávanie skladby.

3 Pripojenie

Pripojenie reproduktorov

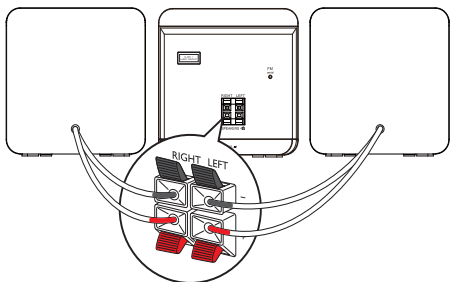

Poznámka

- Dbajte na to, aby sa zhodovali farby káblov a zásuviek reproduktorov.

- 1 Podržte klapku konektora dole.
- 2 Úplne zasuňte odizolovanú časť vodiča.
 - Káble pravého reproduktora zapojte do konektora „RIGHT“, ľavého reproduktora do konektora „LEFT“.
 - Zasuňte červené káble do konektorov s označením „+“ a čierne káble do konektorov s označením „-“.

- 3 Uvoľnite klapku konektora.

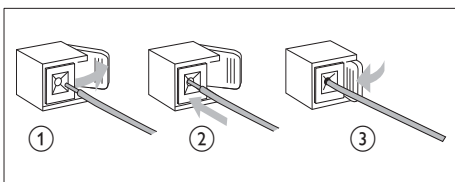

Pripojenie napájania

! Výstraha

- Nebezpečenstvo poškodenia produktu! Uistite sa, že napätie zdroja napájania zodpovedá napätiu vyznačenému na zadnej strane výrobku.
- Pred pripojením sieťového kábla striedavého prúdu sa uistite, že ste dokončili všetky ostatné pripojenia.

☰ Poznámka

- Typový štítok sa nachádza na zadnej strane hlavnej jednotky.

- 1 Do sieťovej zásuvky pripojte napájací sieťový kábel.

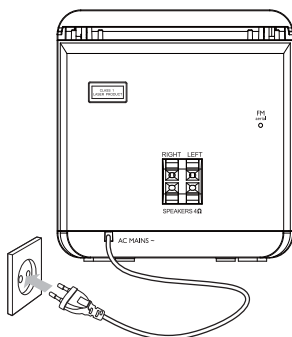

4 Úvodné pokyny

! Výstraha

- Používanie iných ovládacích prvkov alebo vykonávanie úprav a iných postupov, než sú uvedené v tomto dokumente, môže mať za následok vystavenie sa nebezpečnému žiareniu alebo zapríčiniť nebezpečnú prevádzku.

Vždy postupujte podľa poradia pokynov v tejto kapitole.

Ak sa rozhodnete obrátiť na spoločnosť Philips, pripravte si číslo modelu a sériové číslo tohto zariadenia. Číslo modelu a sériové číslo sú uvedené na zadnej strane zariadenia. Tieto čísla si zapíšte sem:

Číslo modelu _____

Sériové číslo _____

Príprava diaľkového ovládania

! Výstraha

- Nebezpečenstvo explózie! Batérie odkladajte mimo dosahu zdrojov tepla, slnečného žiarenia a ohňa. Nikdy nevhadzujte batérie do ohňa.

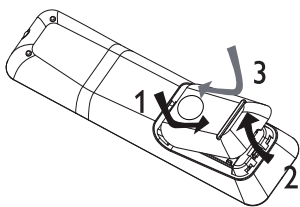

- 1 Otvorte priečinok na batériu.
- 2 Vložte 2 batérie typu AAA so správnou polaritou (+/-) podľa označenia.
- 3 Zatvorte priestor pre batérie.

☰ Poznámka

- Ak diaľkové ovládanie nebudete dlhší čas používať, batérie vyberte.
- Nekombinujte staré a nové batérie ani batérie rôznych typov.
- Batérie obsahujú chemické látky, a preto si vyžadujú náležitú likvidáciu.

Automatická inštalácia rozhlasových staníc

Keď pripojíte zariadenie k sieťovej zásuvke po prvýkrát alebo v tomto zariadení nie je uložená žiadna rozhlasová stanica, aktivuje sa režim Plug and Play, aby sa všetky dostupné rozhlasové stanice uložili automaticky.

- 1 Zariadenie pripojte k zdroju napájania.
 - ↳ Zobrazí sa hlásenie [AUTO INSTALL - PLEASE PRESS PLAY, STOP CANCEL] (automatická inštalácia – stlačte tlačidlo PLAY; na zrušenie stlačte tlačidlo ■).
- 2 Stlačte tlačidlo ►|| na hlavnej jednotke, čím spustíte inštaláciu.
 - ↳ Zobrazí sa hlásenie [AUTO] (automaticky).
 - ↳ Zariadenie automaticky uloží rozhlasové stanice s dostatočnou intenzitou signálu.
 - ↳ Po uložení všetkých dostupných rozhlasových staníc sa automaticky spustí vysielanie stanice uloženej na prvej predvolbe.

Nastavenie hodín

- 1 Stlačte a podržte tlačidlo **CLOCK/ DISPLAY**, aby ste aktivovali režim nastavenia hodín.
 - ↳ Zobrazí sa formát 12-hodinového alebo 24-hodinového zobrazenia času.

- 2 Opakovaným stlačením **PROG** zvolíte 12 hodinový alebo 24 hodinový formát.
- 3 Stlačením tlačidla **CLOCK/DISPLAY** nastavenie potvrdíte.
↳ Číslice hodín sa zobrazia a začnú blikať.
- 4 Stlačte tlačidlo **◀▶**, aby ste nastavili hodinu.
- 5 Stlačením tlačidla **CLOCK/DISPLAY** nastavenie potvrdíte.
↳ Číslice minút sa zobrazia a začnú blikať.
- 6 Stlačte tlačidlo **◀▶**, aby ste nastavili minútu.
- 7 Stlačením tlačidla **CLOCK/DISPLAY** nastavenie potvrdíte.

Tip

- Aby ste zobrazili hodiny počas prehrávania, opakovane stláčajte **CLOCK/DISPLAY**, kým sa nezobrazia hodiny.

Zapnutie

- 1 Stlačte tlačidlo **POWER**.
↳ Zariadenie sa prepne na naposledy vybraný zdroj.

Prepnutie do pohotovostného režimu

- 1 Stlačením tlačidla **POWER** prepnete systém do pohotovostného režimu.
↳ Zníži sa intenzita podsvietenia panelu displeja.
↳ Na zobrazovacom paneli sa zobrazia hodiny (ak sú nastavené).

5 Prehrávanie

Prehrávanie diskov

- 1 Stlačením tlačidla **DISC** zvolíte ako zdroj disk.
- 2 Stlačením tlačidla **▲** otvorte priečinok na disk.
- 3 Vložte disk potlačenou stranou nahor a potom zatvorte dvierka priečinka na disk.
↳ Prehrávanie sa spustí automaticky.

Prehrávanie z USB

Poznámka

- Uistite, že zariadenie USB obsahuje prehrávateľný zvukový obsah v podporovaných formátoch.

- 1 Zasuňte zástrčku USB na zariadení USB do zásuvky .
- 2 Stlačením tlačidla **USB** zvolíte ako zdroj zariadenie USB.
↳ Zobrazí sa celkový počet skladieb.
- 3 Stlačením tlačidla **ALB/PRESET+/-** vyberte priečinok.
- 4 Stlačením tlačidiel **◀▶** vyberte súbor.
- 5 Stlačením tlačidla **▶||** spustíte prehrávanie.

6 Možnosti prehrávania

Preskočenie na skladbu

Pre CD:

- 1 Stlačte tlačidlo **⏮▶**, aby ste zvolili inú skladbu.
 - Aby ste skladbu zvolili priamo, môžete taktiež stlačiť tlačidlo na numerickej klávesnici.

Pre disk MP3 a USB:

- 1 Stlačte tlačidlo **ALB/PRESET+/-**, aby ste zvolili album alebo priečinok.
- 2 Stlačte tlačidlo **⏮▶**, aby ste zvolili skladbu alebo súbor.

Pozastaviť/obnoviť prehrávanie

- 1 Počas prehrávania stlačte tlačidlo **▶||**, aby ste pozastavili/obnovili prehrávanie.

Vyhľadávanie v rámci skladby

- 1 Počas prehrávania stlačte a podržte tlačidlo **◀◀▶▶**.
- 2 Uvoľnite tlačidlo, aby ste obnovili normálne prehrávanie.

Zobrazenie informácií o prehrávaní

- 1 Počas prehrávania opakovane stláčajte tlačidlo **CLOCK/DISPLAY**, aby ste zvolili odlišné informácie o prehrávaní.

Opakované prehrávanie

Opakované prehrávanie skladby

- 1 Počas prehrávania stlačte tlačidlo **REP**.
 - ↳ Zobrazí sa [REP] (opakovanie): aktuálna skladba sa bude prehrávať opakovane.
- 2 K normálnemu prehrávaniu sa vrátite opakovaným stláčaním tlačidla **REP**.

Opakované prehrávanie všetkých skladieb alebo albumu

- 1 Počas prehrávania opakovane stláčajte tlačidlo **REP ALL**, aby ste zvolili:
 - ↳ Zobrazí sa [REP ALL] (opakovať všetky): všetky skladby sa budú prehrávať opakovane.
 - ↳ Zobrazí sa [REP ALB] (opakovať album) (len pre MP3 a USB): aktuálny album sa bude prehrávať opakovane.
- 2 Ak sa chcete vrátiť k normálnemu prehrávaniu, stláčajte opakovane **REP ALL**, pokiaľ sa prestane zobrazovať režim opakovania.

Náhodné prehrávanie

- 1 Stlačte **SHUF**.
 - ↳ Zobrazí sa [SHUF] (náhodné poradie): všetky skladby sa budú prehrávať v náhodnom poradí.
- 2 K normálnemu prehrávaniu sa vrátite opakovaným stláčaním tlačidla **SHUF**.

Tip

- Funkcie opakovaného prehrávania a prehrávania v náhodnom poradí nemožno aktivovať súčasne.

Programovanie skladieb

Je možné naprogramovať maximálne 40 skladieb.

- 1 V režime CD/USB v stave zastavenia stlačíte tlačidlo **PROG**, aby ste aktivovali režim programu.
 - ↳ Na displeji bude blikať [PROG] (program).
- 2 U skladieb vo formáte MP3/WMA stláčaním **ALB/PRESET+/-** zvolíte album.
- 3 Stláčením tlačidla **◀/▶** zvolíte číslo skladby a potom na potvrdenie stlačíte tlačidlo **PROG**.
- 4 Opakujte kroky 2 až 3, aby ste zvolili a uložili všetky skladby do programu.
- 5 Stláčením tlačidla **▶||** prehráte naprogramované skladby.
 - ↳ Počas prehrávania sa zobrazuje [PROG] (program).
 - Ak chcete program vymazať, v stave zastavenia stlačíte tlačidlo **■**.

7 Nastavenie úrovne hlasitosti a zvukových efektov

Nastavenie úrovne hlasitosti

- 1 Počas prehrávania stláčením tlačidla **VOL +/-** zvýšte/znížte úroveň hlasitosti.

Výber prednastaveného zvukového efektu

- 1 Počas prehrávania opakovaným stláčaním tlačidla **DSC** vyberte:
 - [POP] (pop)
 - [JAZZ] (džez)
 - [ROCK] (rock)
 - [CLASSIC] (klasika)

Zvýraznenie basov

- 1 Počas prehrávania stláčením tlačidla **DBB** zapnete alebo vypnete dynamické zvýraznenie basov.
 - ↳ Ak je aktivovaný režim dynamického zvýraznenia basov **DBB**, zobrazí sa hlásenie **DBB**.

Stlmenie zvuku

- 1 Počas prehrávania stlačíte tlačidlo **MUTE**, aby ste zapli/zrušili stlmenie zvuku.

8 Počúvanie rádia

Naladenie rozhlasovej stanice

- 1 Stlačením tlačidla **TUN** vyberte pásmo FM.
- 2 Stlačte a dlhšie ako 2 sekundy podržte stlačené tlačidlá **◀▶**.
 - ↳ Zobrazí sa hlásenie [SEARCH] (vyhľadávanie).
 - ↳ Rádio automaticky naladí stanicu so silným signálom.
- 3 Opakovaním kroku 2 naladíte ďalšie stanice.
 - Stanicu so slabým signálom naladíte opakovaným stláčaním **◀▶**, až kým nenájdete optimálny príjem.

Automatické programovanie rozhlasových staníc

Poznámka

- Môžete naprogramovať maximálne 20 predvolieb rozhlasových staníc.

- 1 V režime tunera stlačením a podržaním tlačidla **PROG** po dobu 2 sekúnd aktivujete režim automatického programovania.
 - ↳ Zobrazí sa hlásenie [AUTO] (automaticky).
 - ↳ Všetky dostupné stanice sa naprogramujú v poradí podľa sily signálu vlnového pásma.
 - ↳ Prvá naprogramovaná rádiová stanica bude automaticky odvysielaná.

Ručné programovanie rozhlasových staníc

Poznámka

- Môžete naprogramovať maximálne 20 predvolieb rozhlasových staníc.

- 1 Naladenie rozhlasovej stanice.
- 2 Stlačením tlačidla **PROG** aktivujete režim programovania.
 - ↳ Na displeji bude blikať [PROG] (program).
- 3 Stlačením tlačidla **ALB/PRESET+/-** k tejto rozhlasovej stanici pridelite číslo (od 1 do 20), potom na potvrdenie stlačte tlačidlo **PROG**.
 - ↳ Zobrazí sa číslo predvolby a frekvencia predvolenej rozhlasovej stanice.
- 4 Opakujte vyššie uvedené kroky, aby ste naprogramovali ostatné stanice.

Poznámka

- Ak chcete naprogramovanú stanicu prepísať, uložte na jej miesto inú stanicu.

Zvolenie prednastavenej stanice rádia

- 1 Stlačením tlačidla **ALB/PRESET+/-** zvolte číslo predvolby.

Tip

- Anténa FM je pripojená k hlavnej jednotke.
- Umiestnite anténu čo najďalej od televízora, videorekordéra alebo iného zdroja vyžarovania.
- Pre optimálny príjem v plnej miere vyťahnite a nastavte polohu antény.



9 Ďalšie funkcie

Nastavenie časovača budíka

Toto zariadenie je možné použiť ako budík. Prehrávanie z DISKU, TUNERA alebo USB sa aktivuje v nastavenom čase.

- 1 Uistite sa, že ste správne nastavili hodiny.
- 2 Stlačte a podržte tlačidlo **TIMER**.
- 3 Stlačením tlačidla **DISC**, **TUN** alebo **USB** zvolte zdroj.
- 4 Výber potvrďte stlačením tlačidla **TIMER**.
↳ Číslice hodín sa zobrazia a začnú blikať.
- 5 Stlačením tlačidiel **◀▶** nastavte hodinu.
- 6 Výber potvrďte stlačením tlačidla **TIMER**.
↳ Číslice minút sa zobrazia a začnú blikať.
- 7 Stlačením tlačidiel **◀▶** nastavte minúty.
- 8 Výber potvrďte stlačením tlačidla **TIMER**.
↳ Časovač je nastavený a aktivovaný.

Aktivovanie a deaktivovanie časovača budíka

- 1 Opakovaným stláčaním **TIMER ON/OFF** aktivujte alebo deaktivujte časovač.
↳ Ak je časovač aktivovaný, displej zobrazí .
↳ Ak je časovač deaktivovaný,  zmizne z displeja.



Poznámka

- Časovač budíka nie je dostupný v režime MP3 LINK.
- Ak je zvolený zdroj DISK/USB (DISK/USB) a skladbu nemožno prehrať, automaticky sa aktivuje tuner.

Nastavenie časovača vypnutia

Toto zariadenie sa môže po uplynutí nastaveného času automaticky prepnúť do pohotovostného režimu.

- 1 Opakovaným stláčaním tlačidla **SLEEP** nastavte dobu (v minútach). Systém musí byť pri nastavovaní zapnutý.
↳ Ak je časovač vypnutia aktivovaný, displej zobrazí „z“.

Deaktivovanie časovača vypnutia

- 1 Opakovane stláčajte tlačidlo **SLEEP**, až kým sa nezobrazí položka **[OFF]**.
↳ Ak je časovač vypnutia deaktivovaný, „z“ zmizne z displeja.

Počúvanie z externého zariadenia

Toto zariadenie vám umožňuje reprodukovat' zvukový obsah z MP3 prehrávača.

- 1 Stlačením tlačidla **MP3 LINK** vyberte zdroj MP3 LINK.
- 2 Pripojte dodaný prepojovací kábel MP3 link ku:
 - zásuvke **MP3 LINK** (3,5 mm) na tomto zariadení
 - konektoru pre slúchadlá na externom zariadení
- 3 Na externom zariadení spustite prehrávanie (podrobnosti nájdete v návode na používanie daného zariadenia).

10 Informácie o produkte



Poznámka

- Informácie o produkte sa môžu zmeniť bez predchádzajúceho upozornenia.

Technické údaje

Zosilňovač

Menovitý výstupný výkon	2 X 5 W RMS
Kmitočtová odozva	60 - 16 kHz, ± 3 dB
Odstup signálu od šumu	> 65 dB
Aux vstup	0,5 V RMS 20 kohm

Disk

Typ lasera	Polovodičový
Priemer disku	12 cm/8 cm
Podporované disky	CD-DA, CD-R, CD-RW, MP3-CD, WMA-CD
Audio DAC	24 bitov/44,1 kHz
Celkové harmonické skreslenie	< 1 %
Kmitočtová odozva	60 Hz -16 kHz (44,1 kHz)
Odstup signálu od šumu	> 65 dBA

Tuner

Rozsah ladenia	FM: 87,5 – 108 MHz
Ladiaca mriežka	50 KHz
Citlivosť	- Mono, odstup signálu < 22 dBf od šumu 26 dB
Citlivosť vyhľadávania	< 36 dBu
Celkové harmonické skreslenie	< 3 %
Odstup signálu od šumu	> 45 dBu

Reproduktory

Impedancia reproduktorov	4 ohmy
Budič reproduktora	3,5" stredobasový + 0,8" výškový
Citlivosť	> 82 dB/m/W

Všeobecné informácie

Sieťové napájanie AC	230 V, 50 Hz
Prevádzková spotreba energie	25 W
Spotreba energie v pohotovostnom režime	< 2 W
Spotreba energie v pohotovostnom režime EKO	< 1 W
USB Direct	Verzia 2.0/1.1
Rozmery	- Hlavná jednotka 150 x 152 x 250 mm (Š x V x H) - Skrinka reproduktora 150 x 152 x 197 mm (Š x V x H)
Hmotnosť	- S obalom 5,14 kg - Hlavná jednotka 2,002 kg - Skrinka reproduktora 2 x 0,895 kg

Informácie o možnostiach prehrávania cez rozhranie USB

Kompatibilné zariadenia USB:

- Pamäť USB flash (USB 2.0 alebo USB 1.1)
- Prehrávače USB flash (USB 2.0 alebo USB 1.1)
- Pamäťové karty (potrebná prídavná čítačka kariet)

Podporované formáty:

- Formát USB alebo formát pamäťového súboru FAT12, FAT16, FAT32 (veľkosť sektora: 512 bajtov)
- Prenosová rýchlosť MP3 (rýchlosť údajov): 32 až 320 kbit/s a variabilná prenosová rýchlosť
- WMA v9 alebo starší
- Vnorené priečinka maximálne do 8 úrovní
- Počet albumov/priečinkov: maximálne 99
- Počet skladieb/titulov: maximálne 999
- Označenie ID3 v2.0 alebo novšie
- Názov súboru vo formáte Unicode UTF8 (maximálna dĺžka: 128 bajtov)

Nepodporované formáty:

- Prázdne albumy: prázdny album predstavuje album, ktorý neobsahuje súbory MP3/WMA a nezobrazí sa na displeji.
- Nepodporované formáty súborov budú preskočené. Napríklad, dokumenty aplikácie Word (.doc) alebo súbory MP3 s príponou .dlf budú ignorované a neprehrajú sa.
- Zvukové súbory AAC, WAV, PCM
- Súbory WMA chránené prostredníctvom DRM (.wav, .m4a, .m4p, .mp4, .aac)
- Súbory WMA vo formáte Lossless.

Podporované formáty MP3 diskov

- ISO9660, Joliet
- Maximálne číslo titulu: 512 (v závislosti od dĺžky názvu súboru)
- Maximálny počet albumov: 255
- Podporované vzorkovacie frekvencie: 32 kHz, 44,1 kHz, 48 kHz
- Podporované prenosové rýchlosti: 32 až 256 (kb/s), prenosové rýchlosti s variabilným tokom

11 Riešenie problémov



Varovanie

- Nikdy neodstraňujte kryt tela tohto zariadenia.

Aby ste zachovali záruku, nikdy sa sami nepokúšajte opravovať systém. Ak sa pri používaní tohto zariadenia vyskytne nejaký problém, skôr než sa obrátite na servisné stredisko, vyskúšajte nasledujúce riešenia. Ak sa problém neodstráni, prejdite na webovú lokalitu spoločnosti Philips (www.philips.com/welcome). Ak sa rozhodnete obrátiť na spoločnosť Philips, okrem zariadenia si pripravte číslo modelu a sériové číslo.

Žiadne napájanie

- Uistite sa, že sieťová zástrčka zariadenia je správne pripojená.
- Skontrolujte, či je sieťová zásuvka pod prúdom.
- V rámci funkcie zníženia spotreby energie sa systém automaticky vypína 15 minút po ukončení prehrávania skladieb, ak v tomto čase nedôjde k aktivácii žiadneho z ovládacích prvkov.

Žiadny zvuk alebo slabý zvuk

Žiadny zvuk alebo slabý zvuk

- Nastavte hlasitosť.
- Odpojte slúchadlá.
- Skontrolujte, či sú správne pripojené reproduktory.
- Skontrolujte, či sú odizolované vodiče reproduktorov uchytené v svorkách.

Obrátenie ľavého a pravého výstupu zvuku

- Skontrolujte pripojenia reproduktorov a ich umiestnenie.

Zariadenie nereaguje

- Odpojte a opakovane pripojte sieťovú zástrčku, potom znovu zapnite systém.
- V rámci funkcie zníženia spotreby energie sa systém automaticky vypína 15 minút po ukončení prehrávania skladieb, ak v tomto čase nedôjde k aktivácii žiadneho z ovládacích prvkov.

Nefunguje diaľkový ovládač

- Pred stlačením ktoréhokoľvek funkčného tlačidla najskôr vyberte správny zdroj pomocou diaľkového ovládania, a nie na hlavnej jednotke.
- Znížte vzdialenosť medzi diaľkovým ovládaním a zariadením.
- Vložte batériu so správnou polaritou (podľa symbolov +/-) ako na obrázku.
- Vymeňte batériu.
- Nasmerujte diaľkové ovládanie priamo na snímač na prednej strane zariadenia.

Nebol rozpoznaný žiaden disk

- Vložte disk.
- Skontrolujte, či disk nebol vložený naopak.
- Počkajte na odparenie skondenzovanej vlhkosti zo šošovky.
- Vymeňte alebo vyčistite disk.
- Použite ukončené CD alebo správny formát disku.

Nie je možné zobrazit' niektoré súbory na zariadení USB

- Počet priečinkov alebo súborov v zariadení USB prekročil určitý limit. Tento jav nepredstavuje poruchu.
- Formáty týchto súborov nie sú podporované.

Zariadenie USB nie je podporované

- Zariadenie USB nie je s touto jednotkou kompatibilné. Skúste iné.

Nekvalitný príjem rádia

- Zväčšite vzdialenosť medzi zariadením a vaším televízorom alebo videorekordérom.
- Úplne vysuňte anténu FM.

Nefunguje časovač

- Správne nastavte hodiny.
- Zapnite časovač.

Nastavenie hodín/časovača bolo vymazané

- Napájanie bolo prerušené alebo došlo k odpojeniu sieťového kábla.
- Opakovane nastavte hodiny/časovač.

