

CD Clock Radio

AJ3910

Manuale per l'utente
Manual do usuário
Brugermanual
Användarhandböckerna
Käyttöoppaita
εγχειρίδιο χρήσης



Meet Philips at the Internet
<http://www.audio.philips.com>

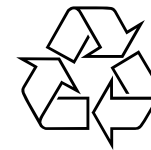

AJ 3910

PHILIPS



Printed in China

Jason-0441

1

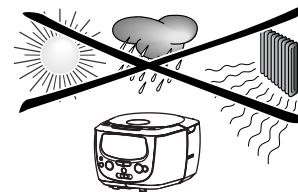
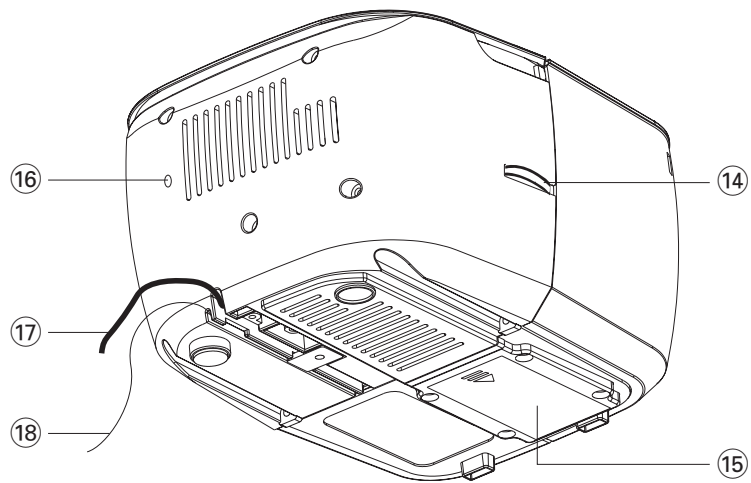
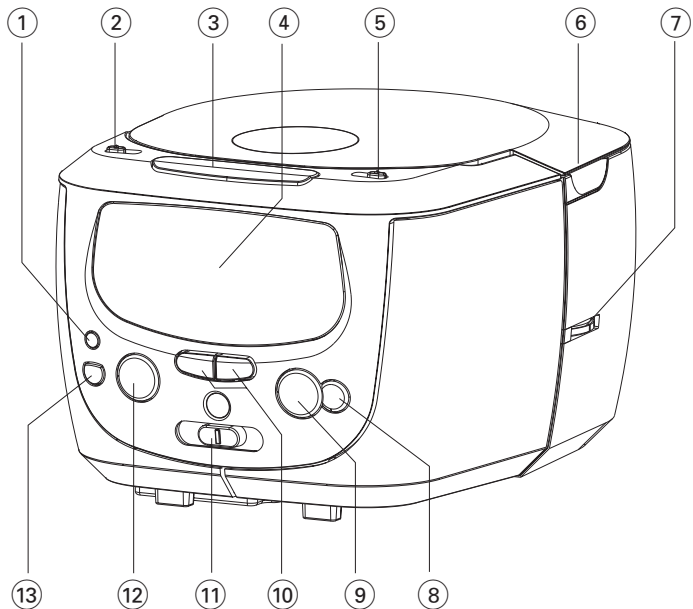

Italiano

Comandi (Vedi 1)

- ① **SET TIME** – regola l'ora dell'orologio
- ② **ALARM 1**
 - **ON** – accende la sveglia 1
 - **SET** – regola l'ora della sveglia 1
 - **OFF** – spegne la sveglia 1
- ③ **REPEAT ALARM** – spegna la sveglia per un periodo di 6 minuti
- ④ **Visualizzatore** – visualizza l'ora della sveglia/allarme e lo stato dell'apparecchio
- ⑤ **ALARM 2**
 - **ON** – accende la sveglia 2
 - **SET** – regola l'ora della sveglia 2
 - **OFF** – spegne la sveglia 2
- ⑥ **LIFT TO OPEN** – sollevare qui per aprire lo sportello del CD del nastro.
- ⑦ **TUNING** – sintonizza su di una stazione radio.
- ⑧ **STOP ■** – arresta la riproduzione del CD
- ⑨ **PLAY / PAUSE ►II** – avvia/ pausa la riproduzione del CD.
- ⑩ **MIN ◀◀ / HOUR ▶▶**
 - regola le ore dell'orologio/allarme;
 - salta i brani del CD/ cerca un particolare passaggio.
- ⑪ **FM•MW•BUZ•CD**
 - seleziona funzione: FM, MW o CD
 - seleziona la modalità radio, buzzer o allarme CD
- ⑫ **POWER / ALARM RESET**
 - Accendere/ spegnere l'unità
 - interrompe la sveglia attiva per 24 ore
 - disattiva lo spegnimento programmato
- ⑬ **SLEEP**
 - attiva la radio, il CD per la modalità timer
 - modifica le opzioni del timer per la radio / riproduzione CD
- ⑭ **VOLUME** – regola il livello dell'audio

Comandi/ Alimentazione

- ⑮ **Comparto batterie** – inserire una batteria da 9 volt, tipo 6F22 (non fornita in dotazione) per il backup della memoria dell'orologio.
- ⑯ **RESET** – premere se l'apparecchio / visualizzatore non reagisce al funzionamento di nessun pulsante
- ⑰ **Cavo di rete** – collega alla presa a parete.
- ⑱ **Flessibile** – migliora la ricezione radio in FM

Alimentazione

- 1 Controllare che la tensione dell'alimentazione, indicata sulla targhetta del modello in fondo all'apparecchio, corrisponda a quella dell'alimentazione locale.
- 2 Collegare la spina dell'alimentazione nella presa a muro. A questo punto l'alimentazione è inserita ed il display visualizzerà 0:00. È necessario impostare l'ora corretta.
- 3 Per scollegare completamente l'apparecchio dall'alimentazione elettrica, tirare la spina dalla presa a muro.

La targhetta del tipo si trova sul fondo dell'apparecchio.

Consumo d'energia nella modalità d'attesa (modalità orologio) 1.6W

Backup della memoria dell'orologio

Quando si verifica un'interruzione di corrente, la radiosveglia si spegne. Quando ritorna la corrente, sul display dell'orologio viene visualizzata l'ora 0:00 e sarà necessario reimpostare l'ora corretta. Per evitare di reimpostare l'ora e gli allarmi in caso di interruzione di alimentazione CA o sconnessione, inserire una batteria da 9 volt, preferibilmente di tipo 6F22, (non fornita in dotazione) nel vano batterie. Questa batteria consente di eseguire il backup della memoria dell'orologio.

Orologio

Tuttavia, l'ora non verrà visualizzata sul display dell'orologio e le operazioni di allarmi, radio FM / MW e CD non saranno attive. Appena l'alimentazione ritorna, il display indica l'ora corretta.

- 1 Collegare il cavo di alimentazione alla presa a muro.
- 2 Aprire il vano batterie e inserire una batteria.
- Sostituire la batteria una volta all'anno o più spesso se necessario.

Le batterie contengono sostanze chimiche, pertanto devono essere smaltite correttamente.

Impostazione dell'orologio Display dell'orologio

Sul display sono visualizzati l'ora e l'eventuale o gli eventuali allarmi attivati. Queste indicazioni si illumineranno rispettivamente accanto ad **AL1** e **AL2**. L'ora viene visualizzata utilizzando l'orologio di 24 ore.

- 1 Premere e tenere premuto **SET TIME**.
- 2 Tenere premuto **MIN ◀◀** o **HOUR ▶▶** per regolare rispettivamente minuti e ore.
- 3 Lasciare andare **SET TIME** e **MIN ◀◀ / HOUR ▶▶** quando hanno raggiunto l'impostazione corretta.

Sintonizzatore

- 1 Premere **POWER** sull'apparecchio per accenderlo.
 - Il pulsante **POWER** si illuminerà.
- 2 Utilizzare **FM•MW•BUZ•CD** per selezionare la gamma di lunghezza d'onda FM o MW.
- 3 Utilizzare **TUNING**, sul pannello laterale, per individuare la stazione.
- 4 Regolare il suono con **VOLUME**.
- 5 Premere **POWER** per spegnere l'apparecchio.
 - Il pulsante **POWER** si spegnerà.

Per migliorare la ricezione:

Sintonizzatore/ Lettore di CD

FM: estendere completamente il flessibile e posizionarlo per ottenere la migliore ricezione..

MW: Utilizza un'antenna incorporata. Indirizzare l'antenna regolando la posizione dell'apparecchio.

Questo prodotto è conforme ai requisiti delle interferenze radio della Unione Europea.

Riproduzione di un CD

Questo lettore di CD può riprodurre dischi audio e CD registrabili (CD-R). Non tentare di riprodurre CD-ROM, CD-RW, Cdi, VCD, DVD o un CD di computer:

- 1 Aprire lo sportello del CD.
- 2 Inserire un CD col lato stampato rivolto verso l'alto, e chiudere lo sportello.
- 3 Premere **POWER** sull'apparecchio per accenderlo.
 - Il pulsante **POWER** si illuminerà.
- 4 Utilizzare **FM•MW•BUZ•CD** per selezionare CD
- 5 Premere **PLAY / PAUSE ►II** per iniziare la riproduzione.
 - il corrente numero di brano si visualizza brevemente.
- 6 Regolare il suono con **VOLUME**.
- 7 Per interrompere, premere **►II**.
- 8 Premere **►II** nuovamente per iniziare la riproduzione.
- 9 Premere **STOP ■** per arrestare la riproduzione.
 - il numero totale dei brani si visualizza brevemente.
- 10 Premere **POWER** per spegnere l'apparecchio.
 - Il pulsante **POWER** si spegnerà.

Suggerimenti utili: Si può anche premere **POWER** per arrestare la riproduzione del CD.

Selezione di un brano diverso durante la riproduzione

- Premere una o più volte ►► per saltare al successivo brano.
- Preme più di una volta ◀◀ per saltare a brani precedenti.
- Premere una volta ◀◀ e la riproduzione ritorna all'inizio del brano corrente.

Il numero del brano appare brevemente sul display quando si preme ◀◀, ►► per saltare dei brani.

Come trovare un passaggio all'interno di un brano

- 1 Durante la riproduzione, premere e tenere premuto ◀◀ o ►►.
→ Il CD viene letto ad alta velocità e basso volume.
- 2 Rilasciare ◀◀ o ►► quando si riconosce il passaggio desiderato.
→ La normale riproduzione riprende.

**Italia
DICHIARAZIONE DI CONFORMITA'**

Si dichiara che l'apparecchio Lettore CD/Radioregistratore mod. AZ1003, AZ1004 Philips risponde alle prescrizioni dell'art. 2 comma 1 del D. M. 28 Agosto 1995 n. 548.

Philips Consumer Electronics
Philips, Glaslaan 2, SFF 10
5616 JB Eindhoven, The Netherlands

Usando la sveglia

Generalità

Si possono impostare due orari di allarme, ALARM 1 o ALARM 2 nelle modalità CD, suoneria o radio.

Impostare l'ora dell'allarme

- 1 Posizionare il dispositivo di **ALARM 1** o **ALARM 2** su **SET**.
→ Si visualizza: l'ora della sveglia (la sveglia 1 o la sveglia 2).

Suggerimenti utili: Non posizionare entrambi i dispositivi di ALARM su SET contemporaneamente.

- 2 Premere e tenere premuto **MIN** ◀◀ / **HOUR** ►► per regolare le ore ed i minuti.
- 3 Lasciare andare **MIN** ◀◀ o **HOUR** ►► quando hanno raggiunto l'impostazione corretta.
→ Per modificare l'ora lentamente, minuto per minuto, premere e rilasciare ripetutamente **MIN** ◀◀ / **HOUR** ►►.
- 4 Spingere il cursore di **ALARM 1** o **ALARM 2** su **OFF**.
→ Il display ritorna alla visualizzazione dell'orario. Per modificare l'ora dell'allarme, spingere il cursore di **ALARM 1** o **ALARM 2** su **SET**

Impostare modalità allarme

- 1 Premere **POWER** per spegnere l'apparecchio
- 2 Selezionare la modalità dell'allarme: FM, MW, buzzer o CD tramite **FM•MW•BUZ•CD**.
- 3 spingere il cursore di **ALARM 1** o **ALARM 2** su **ON**.
→ L'indicatore ALARM impostato si illuminerà sul display.

- All'ora specificata, la radio, il CD o il buzzer si attiverà e si disattiverà automaticamente dopo 60 minuti.

Suggerimenti utili:

- Se si seleziona la modalità di allarme CD, è necessario inserire un CD che verrà riprodotto a partire dalla prima traccia.
- Se la modalità sleep è impostata su Radio o CD, questa rappresenta anche la modalità dell'allarme.

Spegnimento la sveglia

Ci sono tre modi di spegnere la sveglia. A meno che cancelliate completamente la sveglia, verrà automaticamente selezionata l'opzione della **reimpostazione della sveglia in 24 ore** dopo 60 minuti da quando l'allarme è partito.

Reimpostazione della sveglia in 24 ore

Se volete interrompere automaticamente la modalità di sveglia ma volete anche mantenere l'impostazione per il giorno seguente:
→ Durante la sveglia, premere **POWER / ALARM RESET**.

Sveglia ripetuta

Questo ripeterà il suono della sveglia a intervalli di 6 minuti.

- 1 Durante la sveglia, premere **REPEAT ALARM**.
- 2 Se desiderato ripetere fino ad un'ora.

Cancellare completamente la sveglia

Spingere il cursore di **ALARM 1** o **ALARM 2** su **OFF**.
→ L'indicatore dell'allarme scomparirà dal display.

SLEEP (sonno)

Questo apparecchio a un timer per il sonno incorporato che mette la radio in grado di spegnersi automaticamente dopo un periodo di tempo stabilito. Sono presenti quattro opzioni: 90, 60, 30 minuti e spegnere

Impostazione e spegnimento del Sleep

- 1 Premere **POWER** per spegnere l'apparecchio..
- 2 Selezionare il tempo di sonno premendo una o più volte **SLEEP** fino a quando si visualizza il tempo di sonno.
→ Sul display apparirà: - - (spegnere) → 90 (minuti) → 60 → 30 → - - ...
- 3 Dopo alcuni secondi, la modalità impostata si attiverà.
→ Se è stata selezionata la modalità CD, premere **PLAY / PAUSE** ►► per avviare la riproduzione.
- 4 La modalità impostata si disattiverà automaticamente dopo l'ora selezionata.
- 5 Per annullare la funzione timer, premere il pulsante **SLEEP** una o più volte finché non appare "- -" oppure premere **POWER** per disattivare il timer.
Suggerimenti utili:
– La funzione sleep non influenza l'impostazione o le impostazioni dell'ora dell'allarme.
– Se è stato impostato un allarme in modalità radio o CD, verificare che il volume impostato sia sufficientemente alto da essere udito come sveglia e poi specificare l'ora di sleep.

Manutenzione & sicurezza

Informazioni di sicurezza

- Poggiare l'apparecchio su una superficie piana e dura, in modo che non si muova.
- Non esporre l'apparecchio, le batterie, i CD o le cassette ad umidità, pioggia, sabbia o calore eccessivo, generato da apparecchi di riscaldamento o dai raggi solari diretti.
- L'apparecchio non deve venir esposto a sgocciolamento e a schizzi.
- Non coprire l'apparecchio. E' necessario provvedere ad una ventilazione adeguata, lasciando una distanza minima di 15 cm fra le prese d'aria e le superfici circostanti, per evitare la formazione di calore.
- Non si dovrebbe impedire la ventilazione coprendo con articoli, come giornali, tovaglie, tende le aperture di ventilazione ecc.
- Non vanno messe sull'apparecchio fiamme libere, come candele accese.
- Non vanno messi sull'apparecchio oggetti pieni di liquido, come vasi.
- Non oliare né lubrificare le parti meccaniche dell'apparecchio contenenti cuscinetti autolubrificanti.
- Per pulire l'apparecchio, usare un panno in pelle di camoscio, soffice e leggermente inumidito. Non utilizzare detergenti a base di alcool, ammoniaca, benzene o abrasivi, che potrebbero danneggiare l'alloggiamento.

Manipolazione dei CD e del lettore di CD

- Non toccare mai la lente del lettore di CD!
- Variazioni improvvise della temperatura ambientale possono causare la formazione di condensa, con il conseguente appannamento della lente del lettore di CD. Ciò rende impossibile la lettura del CD. Non cercare di pulire la lente, ma lasciare l'apparecchio in ambiente caldo, per fare evaporare l'umidità.
- Chiudere sempre lo sportello dello scomparto del CD in modo da tenerlo pulito dalla polvere. Per pulire lo scomparto spolverarlo con un panno pulito e morbido.
- Per pulire il CD, passare su di esso uno straccio morbido e privo di filacce, dal centro verso il bordo. Non utilizzare detergenti, che potrebbero danneggiare il disco.
- Non scrivere mai su un CD e non attaccare adesivi su di esso.

ATTENZIONE

L'uso dei comandi o regolazioni o prestazioni delle procedure oltre a quelle descritte nel presente potrebbero causare esposizione a radiazioni pericolose o altre operazioni rischiose.

RICERCA DEI GUASTI

Se si verifica un malfunzionamento, controllare in primo luogo i punti elencati prima di portare l'apparecchio ad essere riparato. Se non riuscite a rettificare il problema seguite questi consigli, consultate il rivenditore o il centro di assistenza.

AVVERTENZA: *Non aprire l'apparecchio poiché c'è il rischio di scossa elettrica. In nessuna circostanza dovete tentare di riparare l'apparecchio da voi stessi, poiché ciò ne invaliderebbe la garanzia.*

Assenza di suono

- Volume non regolato
- Regolare il volume

Nessuna reazione a qualsiasi azione dei tasti

- Scarica elettrostatica
- Premere il foro RESET o scollegare l'unità dalla corrente elettrica e ricollegarla dopo 5 minuti.

Il riproduttore di CD non funziona

- CD graffiato o sporco.
- Sostituire/ pulire il CD
- La lente del laser appannata
- Attendere che la lente si acclimatizzi
- Lente del laser sporca
- Pulire la lente facendo girare un disco di pulizia del CD
- CD-R non è finalizzato
- Usare un CD-R finalizzato

Occasionale crepitio durante la trasmissione FM

- Segnale debole
- Allungare e posizionare l'antenna flessibile

Continuo disturbi di crepitio/fruscio durante la trasmissione MW

- Interferenze elettriche da TV, computer, lampade fluorescenti, ecc.
- Distanziare l'apparecchio da apparecchi elettrici

L'allarme non funziona

- Ora dell'allarme non impostato
- Vedi **Impostare l'ora dell'allarme**
- Modalità allarme non selezionata
- Vedi **Impostare modalità allarme.**
- È stata impostata la modalità di allarme CD, ma non è stato inserito alcun CD.
- Inserire un CD

Informazioni ambientali

Non è stato utilizzato materiale di imballaggio non necessario. E' stato fatto il possibile per agevolare la separazione dell'imballaggio in tre mono-materiali: cartone (scatola), polistirene espansibile (anticolpi), polietilene (sacchetti, espanso di protezione).

L'apparecchio è composto da materiali che possono essere riciclati, se smontato da una compagnia specializzata. Osservare le norme locali sullo smaltimento dei materiali di imballaggio, delle batterie esaurite e delle apparecchiature obsolete.