

Register your product and get support at
www.philips.com/welcome

HTS6520



EN	User manual	3
MS-MY	Manual pengguna	3
ZH-TW	使用手冊	3
ZH-CN	用户手册	3

PHILIPS

目錄

1 重要事項	4	6 調整聲音	31
安全性與重要說明	4	控制音量	31
商標說明	4	調整低音/高音	31
		選擇 Ambisound	31
		選擇預設音效	31
2 您的家庭劇院組合	6	7 調整設定	32
功能特色	6	通用設定	32
產品概覽	6	音訊設定	33
		視訊設定	34
		偏好設定	36
3 連接	9	8 其他資訊	38
放置家庭劇院組合	9	更新軟體	38
連接視訊線	10	保養	38
連接揚聲器和重低音揚聲器	12		
連接收音機天線	12	9 規格	39
連接音訊纜線/其他裝置	13		
連接電源線	16	10 疑難排解	40
安裝桌面腳架	16		
架設家庭劇院組合	16	11 詞彙表	42
架設揚聲器	17		
4 開始使用	18		
安裝遙控器電池	18		
搜尋正確的觀賞頻道	19		
選取選單的顯示語言	19		
開始 Ambisound 設定	19		
開啟逐行掃描	20		
使用 Philips EasyLink	21		
選擇播放來源	22		
5 播放	23		
播放光碟	23		
播放視訊	23		
播放音樂	26		
播放相片	27		
從 USB 裝置播放	27		
從行動媒體播放器播放	28		
播放 iPod 內容	28		
播放收音機	29		

1 重要事項

安全性與重要說明

警告

- 有過熱危險！請勿將本產品放置於狹隘的空間。本產品周圍務必至少預留 4 英吋的空間以保持通風。請確保勿使窗簾或其他物品遮蓋本產品的通風孔。
- 請勿將本產品、遙控器或電池直接靠近火燄或熱源，也勿直接曝曬於陽光下。
- 本產品僅能在室內使用。請勿本產品接近水、溼氣及盛滿液體的容器。
- 請勿將產品放置在其他電器上。
- 雷擊時請遠離本產品。
- 在電源插頭或電器連接器用作中斷連接裝置之處，中斷連接裝置應保持隨時可進行操作。
- 打開時會有可見及不可見的雷射輻射。請避免受雷射光束照射。

回收說明

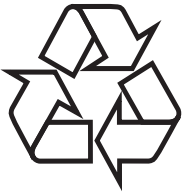

本電子設備內含大量可回收或可重複使用的材質，須經由專業公司進行拆解。請將舊機台攜至資源回收中心棄置。請根據各地法規丟棄包裝材料、廢電池和舊機器。

版權說明



本產品採用具有版權保護的技術，受到某些美國專利方法權利要求及其他 Macrovision Corporation 和權利擁有者的智慧財產權保護。使用本版權保護技術必須經由 Macrovision Corporation 授權，且除非 Macrovision Corporation 另外授權，否則僅限於家用及其他有限的檢視用途。禁止進行反向工程或拆解。

關於逐行掃描

消費者請注意，本產品不一定與所有高解析度電視相容，而且可能出現殘影畫面。若發生 525 或 625 逐行掃描影像問題，建議使用者將連線切換為「標準解析度」輸出。如果您有關於 525p 及 625p DVD 播放機與電視的相容性的任何疑問，請聯絡客戶服務中心。

商標說明



依據 Dolby Laboratories 之授權製造。Dolby Pro Logic 與雙 D 符號為 Dolby Laboratories 之商標。



DivX、DivX Ultra Certified 及其相關標誌為 DivX, Inc. 的商標，並依據授權使用。

DivX® Ultra Certified 產品。

使用強化的 DivX® 媒體檔案及 DivX® 媒體格式播放功能播放 DivX 視訊的所有版本 (包括 DivX® 6)。

播放 DivX® 視訊並支援選單、字幕及音訊曲目功能



依據美國授權製造。專利號碼：5,451,942
：5,956,674；5,974,380；5,978,762
：6,487,535 且其他美國 及全球專利已核發
與申請中。DTS 與 DTS Digital Surround
為 DTS, Inc. 的註冊商標，而 DTS 標誌和符
號為 DTS, Inc. 的商標 © 1996-2008 DTS,
Inc. 版權所有。



Windows Media 及 Windows 標誌為
Microsoft Corporation 在美國及/或其他國
家的商標或註冊商標。



HDMI、HDMI 標誌以及 High-Definition
Multimedia Interface (HDMI，高畫質媒體
介面) 為 HDMI 授權 LLC 的商標或註冊商
標。



USB-IF 標誌為 Universal Serial Bus
Implementers Forum, inc 的商標。



iPod 為 Apple Computer, Inc.在美國 及其
其他國家的註冊商標。



ENERGY STAR 與 ENERGY STAR 標誌屬
於美國的註冊 標誌。



2 您的家庭劇院組合

感謝您購買本產品，歡迎使用 Philips！請至 www.philips.com/welcome 登錄您的產品，以獲得 Philips 的完整支援。

功能特色

飛利浦 EasyLink

家庭劇院組合 支援採用 HDMI CEC (消費性電子控制) 通訊協定的飛利浦 EasyLink。與 EasyLink 相容的裝置透過 HDMI 接頭連接，即可以單一遙控器控制。

備註

- Philips 不保證能與所有 HDMI CEC 裝置 100% 互通。

飛利浦 Ambisound

飛利浦 Ambisound 技術以少數的揚聲器重現多聲道環繞音效，無需費心裝設全頻揚聲器系統就能呈現多重環繞體驗。

視訊升級至 1080p

您可以使用高解析度電視 (HDTV) 所提供的最高畫質欣賞光碟。家庭劇院組合 提供完整的高解析度視訊播放表現，解析度高達 1080p，畫質細緻、銳利更上一層，栩栩如生的畫面給您驚豔的視覺體驗。

高速 USB 2.0 連線與 MP3 連線



只要將 USB 裝置插入 USB 插槽，就可以播放 MP3/WMA/JPEG/DivX 檔案，或將您的行動媒體播放器插入 MP3 LINK 插孔，就能夠享受音質絕佳的音樂。

將音訊輸出與視訊播放同步

若傳送至電視的視訊訊號比音訊串流慢，則將音訊輸出延遲，讓音訊和視訊同步。

區碼

您可以使用以下區碼播放光碟。

DVD 區碼	國家
	亞太地區、台灣、韓國
	澳洲、紐西蘭
	中國

產品概覽

主裝置

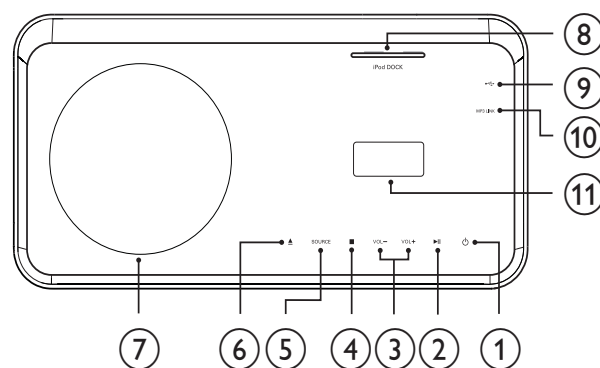

- ① **⏻ (待機 - 開啟)**
 - 開啟 家庭劇院組合 或切換到待機模式。
- ② **▶|| (播放/暫停)**
 - 開始、暫停或恢復播放光碟。
 - 在收音機模式中，初次設定時會自動調整廣播電台。
- ③ **VOL +/-**
 - 提高或降低音量。
- ④ **■ (停止)**
 - 停止播放光碟。
 - 在收音機模式中，清除目前預設的收音機電台。



- ⑤ SOURCE
 - 選擇要播放的媒體，或從連接的裝置選擇要收聽的音訊。
- ⑥ ▲ (開啟/關閉)
 - 開啟/關閉光碟插槽。
- ⑦ 光碟插槽
- ⑧ iPod DOCK
 - 將 iPod 連接擴充底座。
- ⑨ 
 - 連接支援 USB 的裝置。
- ⑩ MP3 LINK
 - 連接到攜帶式音樂播放機
- ⑪ 顯示面板





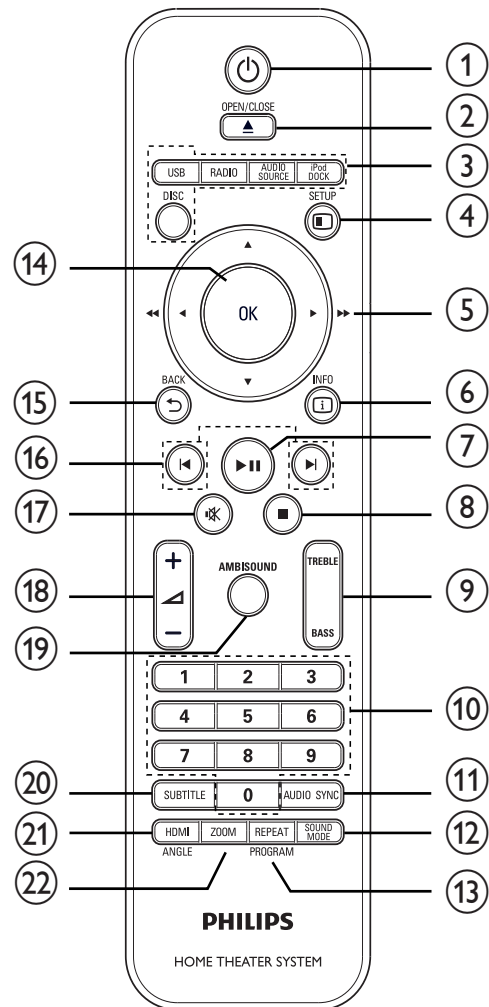



備註

- 家庭劇院系統上的控制按鈕需透過觸控螢幕顯示操作。控制顯示會在閒置一秒後變暗。
- 您可以變更觸控螢幕顯示的亮度 (請參閱「調整設定」>「一般設定」> [顯示亮度])。

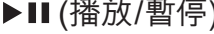
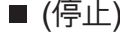
遙控器



- ①  (待機 - 開啟)
 - 開啟 家庭劇院組合 或切換到待機模式。
 - 在 EasyLink 啟用的情況下，將 家庭劇院組合 及所有 EasyLink 裝置 切換至待機。請注意，您必須按住  (待機 - 開啟) 至少 3 秒，此操作才會成功。
- ② ▲ OPEN/CLOSE
 - 開啟/關閉光碟插槽。

- ③ 來源按鈕
- DISC：切換至光碟來源。
 - USB：切換至 USB 來源。
 - RADIO：切換至 FM 波段。
 - AUDIO SOURCE：選擇一個音源輸入來源。
 - iPod DOCK：切換至擴充機座中的 iPod。
- ④  SETUP
- 存取或退出設定選單。
- ⑤  (導航按鈕)
- 瀏覽選單。
 - 按左鍵及右鍵進行倒轉或快轉搜尋。
 - 在收音機模式中，可按上下鍵調整電台頻率。
 - 在收音機模式中，可按左鍵或右鍵開始自動搜尋。
- ⑥  INFO
- 若為光碟，顯示目前狀態或該光碟的相關資訊。
 - 若為幻燈片展示，顯示相片檔案的縮圖檢視。
- ⑦  (播放/暫停)
- 開始、暫停或恢復播放光碟。
 - 在收音機模式中，初次設定時會自動調整廣播電台。
- ⑧  (停止)
- 停止播放光碟。
 - 在收音機模式中，清除目前預設的收音機電台。
- ⑨ TREBLE / BASS
- 選擇高音或低音模式，然後按  +/- 設定高音或低音輸出的音量。
- ⑩ 數字按鈕
- 選取要播放的項目。
- ⑪ AUDIO SYNC
- 在光碟上選擇音訊語言或頻道。
 - 按住存取音訊同步設定，然後按  +/- 設定音訊延遲時間。
 - 在收音機模式中，切換 FM 立體聲及 FM 單聲道。
- ⑫ SOUND MODE
- 選擇預設音效效果。
- ⑬ REPEAT / PROGRAM
- 選擇或關閉重複或隨機模式。
 - 在收音機模式中重設電台清單：按一下為手動重設，按住不放為自動重設。
- ⑭ OK
- 確認輸入或選項。
- ⑮  BACK
- 返回前一畫面。
 - 若為 DVD 則跳至標題選單。
 - 若為 VCD 2.0 版或為啟動 PBC 的 SVCD，則會在播放時返回選單。
- ⑯  (上一個/下一個)
- 跳至上一個或下一個標題、章節或曲目。
- ⑰  (靜音)
- 靜音或恢復音源輸出。
- ⑱  +/-
- 提高或降低音量。
- ⑲ AMBISOUND
- 選擇立體聲道輸出或多聲道環繞輸出。
- ⑳ SUBTITLE
- 在光碟上選擇字幕語言。
- ㉑ HDMI / ANGLE
- 選擇 HDMI 輸出的視訊解析度。
 - 按住以從不同的攝影機角度播放視訊。
- ㉒ ZOOM
- 放大或縮小影像。

3 連接

請連接下列線路以使用您的 家庭劇院組合。

基本線路連接：

- 視訊
- 揚聲器及重低音喇叭
- 電源

選擇性線路連接：

- 收音機天線
- 音訊
 - 電視音訊
 - 有線電視盒/錄影機/電玩主機的音訊
- 其他裝置
 - 行動媒體播放器
 - USB 裝置
 - iPod
- 安裝桌面腳架
- 架設 家庭劇院組合
- 架設揚聲器

備註

- 請參閱產品背面或底部的機型牌，以辨識產品機型與電源供應功率。
- 在您進行或變更任何線路連接前，請確認所有裝置皆已拔除電源。

秘訣

- 您可以視需要與相容性，使用不同類型的接頭連接產品與電視。如需完整的互動式指南，來協助您安裝產品，請造訪下列網站：
www.connectivityguide.philips.com。

放置家庭劇院組合

- 請將 家庭劇院組合 放置於不容易觸動、翻覆或推落的地方。請勿放置在密閉的櫥櫃中。
- 請確保 家庭劇院組合 的電源線插拔方便。

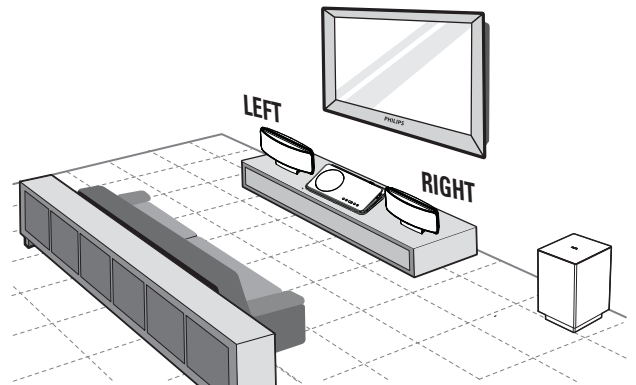

- 1 請將 家庭劇院組合 置於電視附近。
- 2 請將揚聲器系統調整到與耳朵對齊的位置，直接與聆聽區域平行。
- 3 請將重低音喇叭放在屋角，或離電視至少 3 呎。

秘訣

- 為避免磁波干擾或產生雜音，請勿將 家庭劇院組合 放在輻射裝置的附近。

備註

- 請先將桌面腳架裝上 家庭劇院組合，再放置在桌上。(請參閱 16 頁面 ‘安裝桌面腳架’)
- 您可以掛置 家庭劇院組合 (請參閱 16 頁面 ‘架設家庭劇院組合’)

連接視訊線

將家庭劇院組合連接電視，觀賞光碟播放。選擇電視可支援的最佳視訊連線。

- 選項 1: 連接 HDMI 插孔 (適用於 HDMI、DVI 或 HDCP 相容的電視)。
- 選項 2: 連接色差視訊插孔 (適用於標準電視或逐行掃描電視)。
- 選項 3: 連接視訊 (CVBS) 插孔 (適用於標準電視)。

備註

- 您必須將本家庭劇院組合直接連接至電視。

連線之前

- 1 將卡榫向上推以取下背蓋。

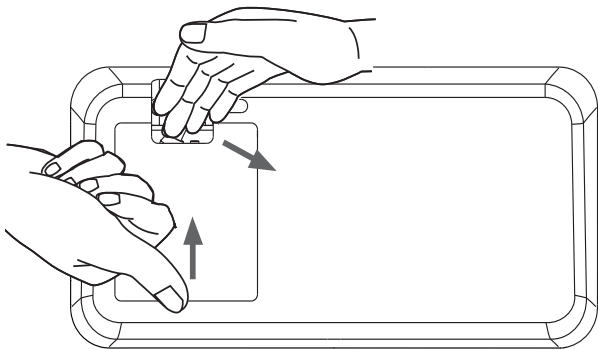

- 2 將纜線連接對應的插孔，並將纜線集中至上方開孔。

- 請參閱下列頁面中的連線選擇。

- 3 完成後，請關閉背蓋。

備註

- 所有纜線必須放在後方面板內，後方面板才能正確關閉。

選項 1：連接 HDMI 插孔

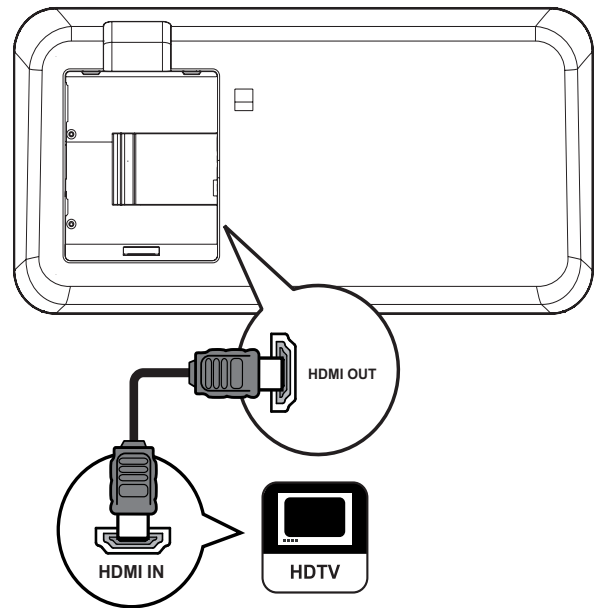

- 1 將 HDMI 纜線 (未隨附) 連接家庭劇院組合的 HDMI OUT 插孔以及電視的 HDMI 輸入插孔。

備註

- 如果您的裝置支援 HDMI CEC，您可以使用一部遙控器控制相容的裝置。(請參閱「開始使用」>「使用飛利浦 EasyLink」)。

秘訣

- 如果電視僅有一個 DVI 連線，請使用 HDMI/DVI 配接器進行連接。連接音訊纜線以輸出音效。
- 您可以對視訊輸出進行最佳化設定。(請參閱「調整設定」>「視訊設定」> [HDMI 設定])。
- 此類型線路連接提供最佳畫質。

選項 2：連接色差視訊插孔

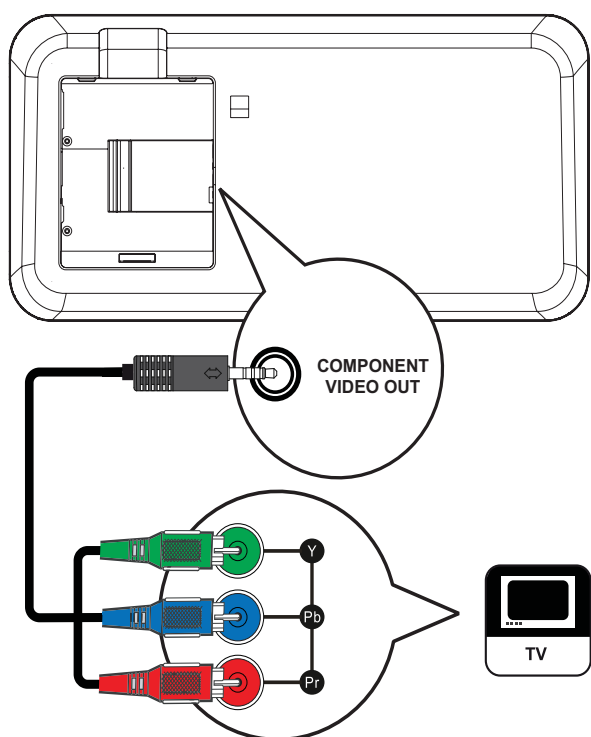

- 1 將色差視訊纜線連接 家庭劇院組合的 **COMPONENT VIDEO OUT** 插孔以及電視的 **COMPONENT VIDEO** 輸入插孔。
 - 如果您使用的是逐行掃描電視，您可以開啟逐行掃描模式。

備註

- 電視的色差視訊輸入插孔可能標示為 Y Pb/Cb Pr/Cr 或 YUV。
- 此類型線路連接提供最佳畫質。

選項 3：連接視訊 (CVBS) 插孔

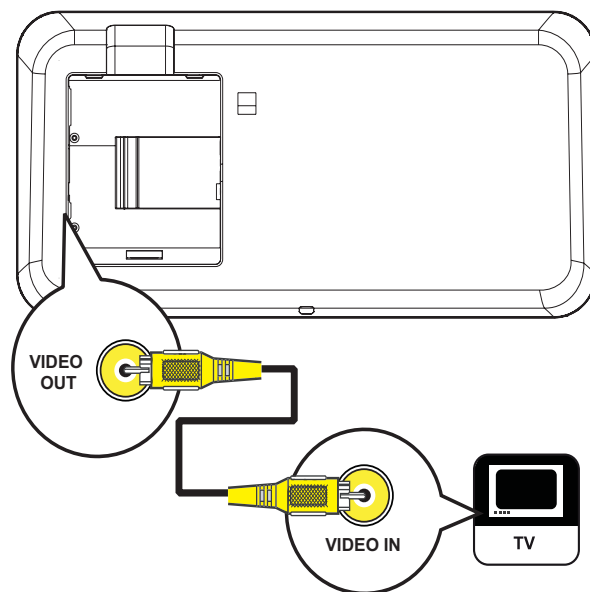

- 1 將複合視訊纜線的兩端連接 家庭劇院組合的 **VIDEO OUT** 插孔與電視的 **VIDEO** 輸入插孔。

備註

- 電視的視訊輸入插孔可能標示為 A/V IN、VIDEO IN、COMPOSITE 或 BASEBAND。
- 此類型線路連接提供標準畫質。

連接揚聲器和重低音揚聲器

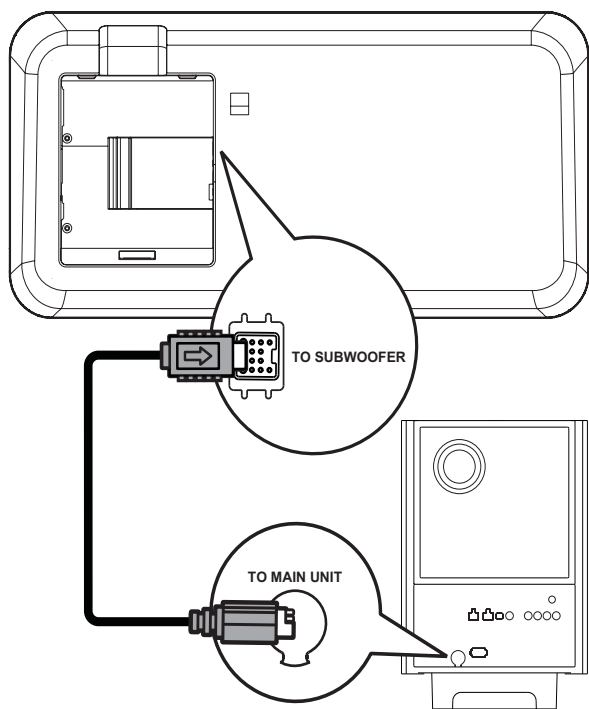
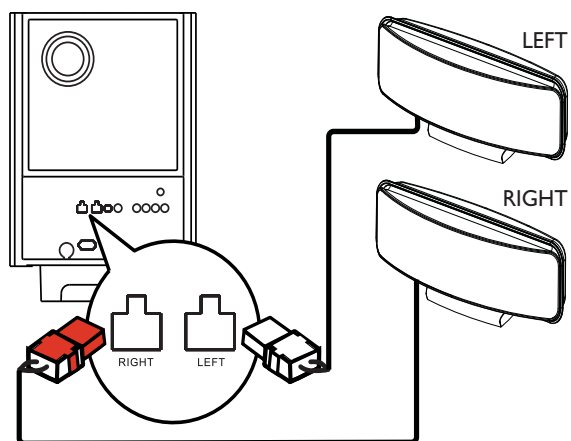

- 1 將左右兩邊的揚聲器連接至重低音揚聲器上對應的插孔。
- 2 解開重低音揚聲器的 TO MAIN UNIT 連接線，將它連接到 家庭劇院組合 的 TO SUBWOOFER 插孔。

備註

- 請確認插頭前部完全插入插孔中。

連接收音機天線

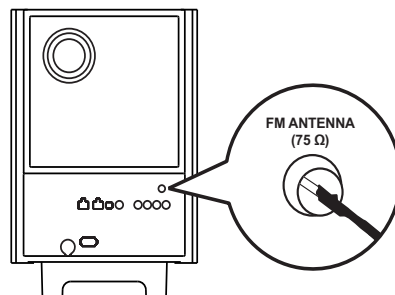

- 1 將 FM 天線連接到重低音揚聲器上的 FM75Ω 插孔 (某些機型的纜線已經連接)。
- 2 拉長 FM 天線並將頂端固定在牆上。

秘訣

- 要得到最佳的 FM 立體聲收訊，可連接外接式 FM 天線。

連接音訊纜線/其他裝置

將其他裝置的音訊連接到 家庭劇院組合，享受多聲道的環繞音效。

連接電視音訊

(亦適用於 EasyLink 控制)

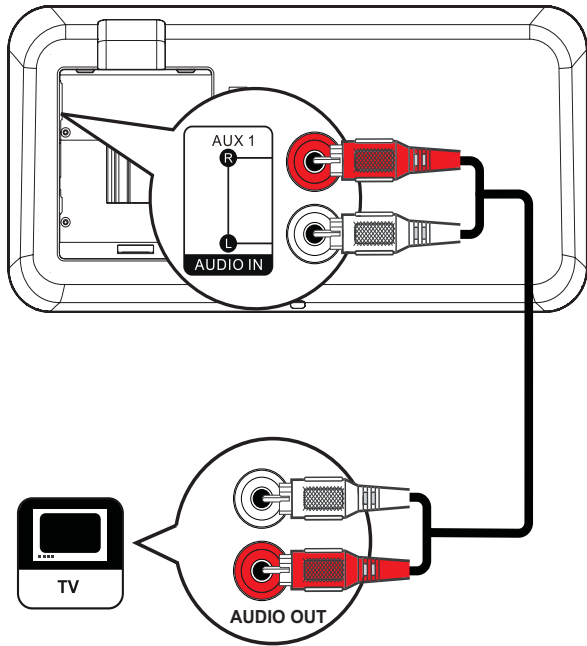

- 1 將音訊纜線 (未隨附) 連接 家庭劇院組合的 **AUDIO IN-AUX1** 插孔以及電視的 **AUDIO** 輸出插孔。

備註

- 若想聆聽此連線的音訊輸出，請重複按下 **AUDIO SOURCE**，直到面版上顯示「**AUX1 INPUT**」為止。

連接有線電視盒/錄影機/電玩主機的音訊

視裝置的功能，您可選擇連接類比或數位插孔。

連接類比插孔

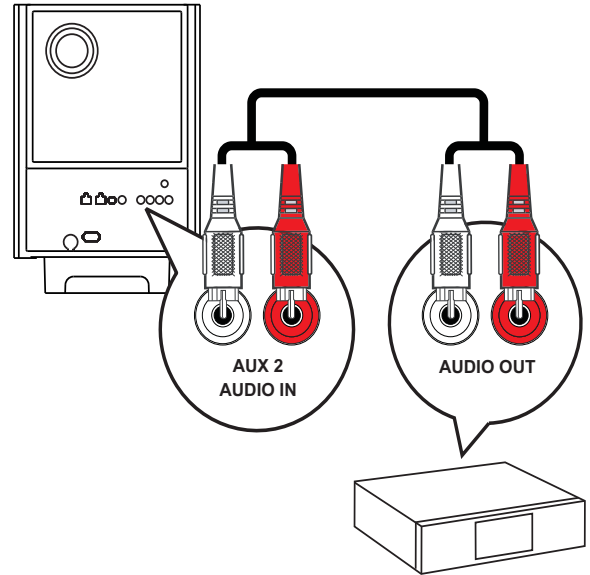

- 1 將音訊纜線 (未隨附) 的兩端連接重低音揚聲器的 **AUDIO IN-AUX2** 或 **AUX3** 插孔以及裝置的 **AUDIO** 輸出插孔。

備註

- 若要聆聽此連線的音訊輸出，請重複按下 **AUDIO SOURCE**，直到面版上顯示「**AUX2 INPUT**」或「**AUX3 INPUT**」為止。

連接同軸插孔

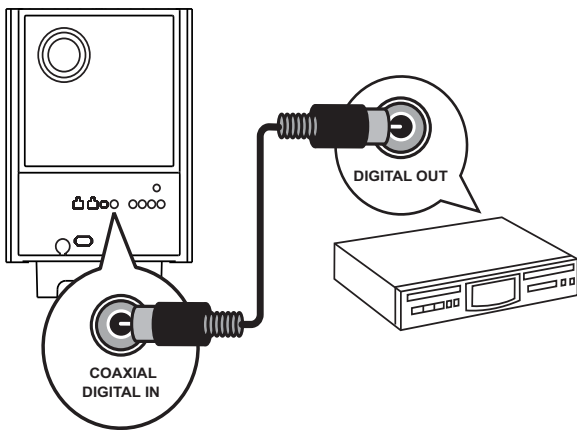

- 1 將同軸纜線 (未隨附) 的兩端連接重低音揚聲器的 **COAXIAL DIGITAL-IN** 插孔以及裝置的 **COAXIAL/DIGITAL** 輸出插孔。

備註

- 若想聆聽此連線的音訊輸出，請重複按下 **AUDIO SOURCE**，直到面版上顯示「**COAXIAL INPUT**」為止。

連接光纖插孔

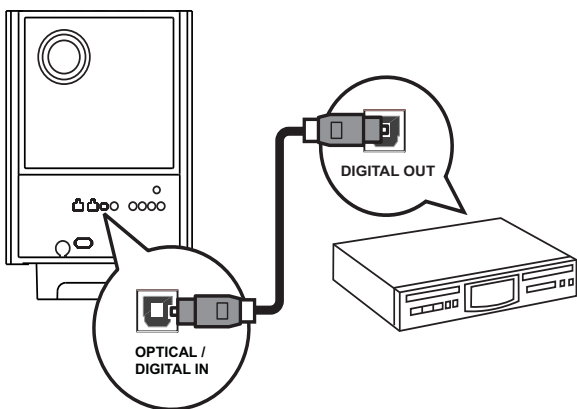

- 1 將光纖纜線 (未隨附) 的兩端連接重低音揚聲器的 **OPTICAL DIGITAL-IN** 插孔以及裝置的 **OPTICAL/SPDIF** 輸出插孔。

備註

- 若想聆聽此連線的音訊輸出，請重複按下 **AUDIO SOURCE**，直到面版上顯示「**OPTICAL INPUT**」為止。

連接可攜式媒體播放器

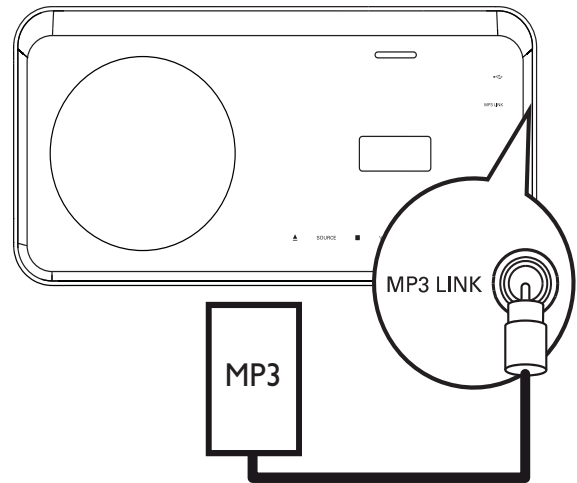

- 1 將 3.5mm 立體聲音訊纜線 (未隨附) 連接家庭劇院組合的 **MP3 LINK** 插孔，以及行動媒體播放器 (例如 MP3 播放器) 上的耳機插孔。

備註

- 若想聆聽此連線的音訊輸出，請重複按 **AUDIO SOURCE**，直到面版上顯示「**MP3 LINK**」為止。

連接 USB 裝置

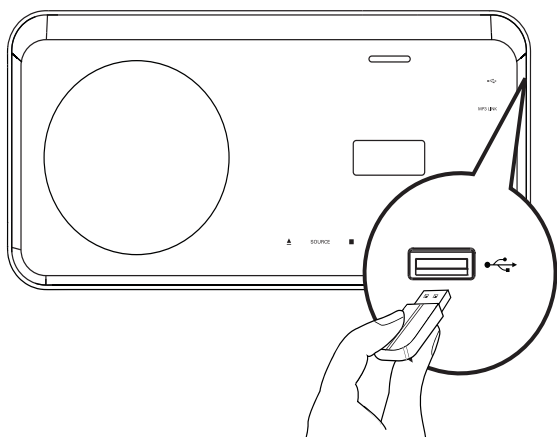

- 1 將 USB 裝置連接 家庭劇院組合 的 USB。

備註

- 本 家庭劇院組合 僅能播放/檢視儲存在此類裝置上的 MP3、WMA、DivX (Ultra) 或 JPEG 檔案。
- 按 **USB** 存取內容並播放檔案。

連接 iPod

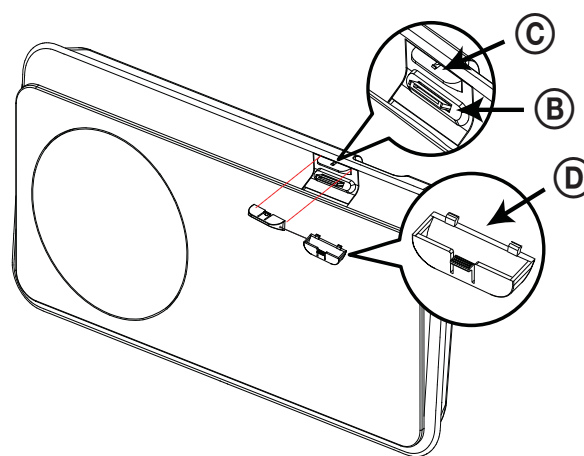
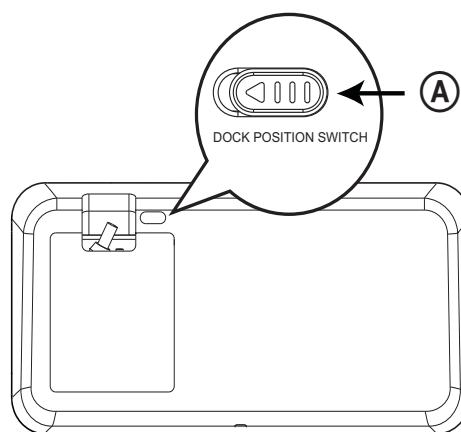

- 1 將「滑鈕」(A) 推向另一邊，然後移動「插槽」(C)，直到您找到符合 iPod 大小的最佳位置。
- 2 放開「滑鈕」(A)。
- 3 選擇合適的擴充底座轉接頭(D)，安裝至「插槽」(C)。
- 4 將 iPod 裝入 家庭劇院組合 的 iPod DOCK 插孔。

備註

- 要由此連線聆聽音訊輸出，請按下 iPod DOCK。

連接電源線

警告

- 產品可能會損壞！確定電源的電壓與重低音揚聲器背面或底部所印的電壓相符。正確設定電壓調節器 (如果有的話) 再將重低音揚聲器連接到電源輸出。

- 1 完成所有連線之後再將電源線連接到電源插座。
↳ 您可以開始設定及使用本 家庭劇院組合 了。

安裝桌面腳架

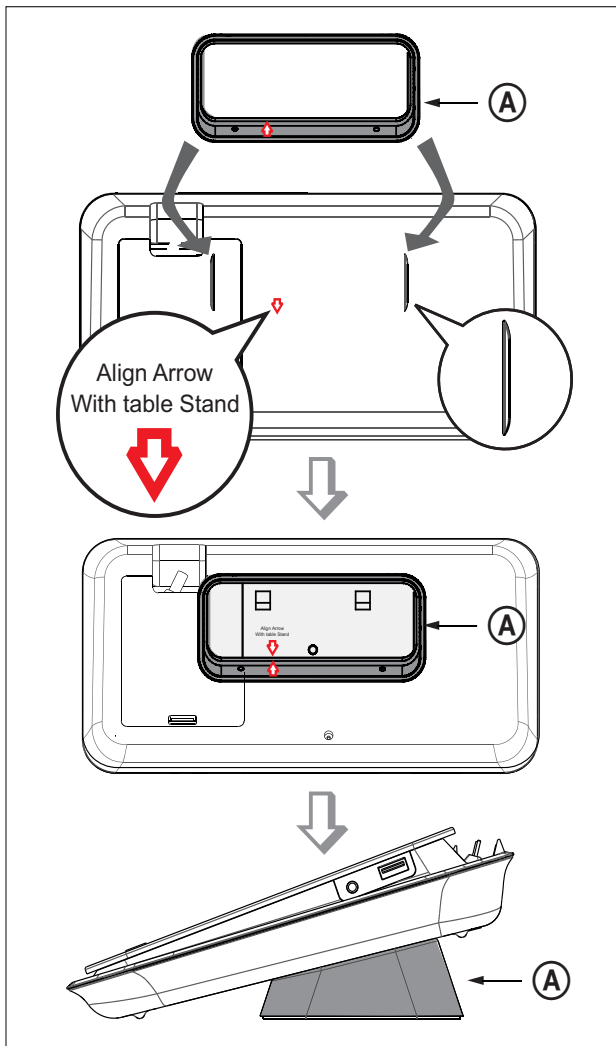

(A) = 桌面腳架支架。

- 1 確認所有必要的纜線已連接至本 家庭劇院組合，然後關閉背蓋。
- 2 將桌面腳架支架安裝在 家庭劇院組合 後方。
 - 請對齊箭頭指示的正確位置。
 - 請利用突出面板固定桌面腳架支架。

架設家庭劇院組合

注意

- 若有不慎，可能受傷或損壞產品。請交由合格人員為您安裝產品。

- 1 確認所有必要的纜線已連接至本 家庭劇院組合，然後關閉背蓋。
- 2 使用螺絲將固定大型的壁掛支架與桌面腳架支架。

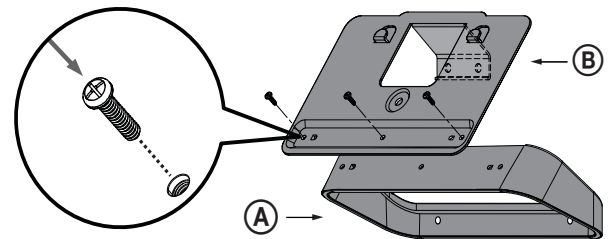

- 3 請將支架置放在牆上，鑽四個螺絲孔然後使用螺絲 (未隨附) 將支架固定在牆壁上。

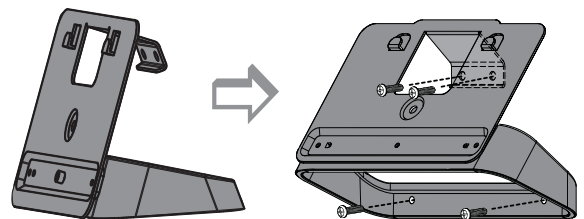

- 4 將 家庭劇院組合 穩固的掛置在安裝好的支架上。

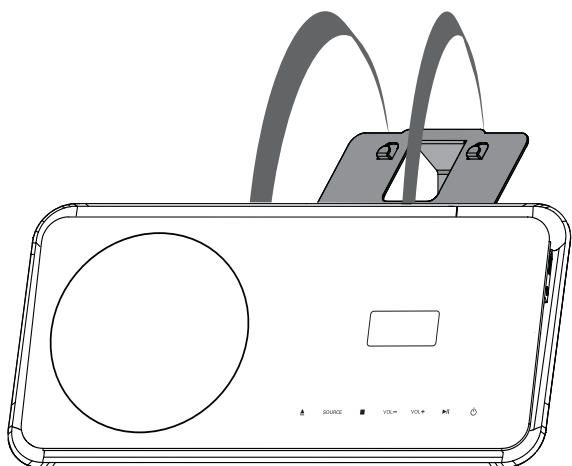

- 5 將隨附的旋鈕鎖在後方中央的栓孔，以固定支架。

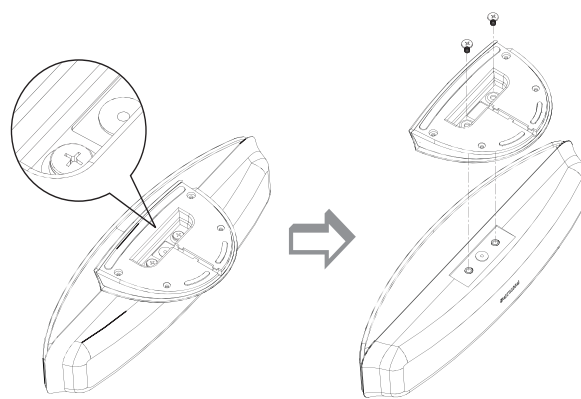
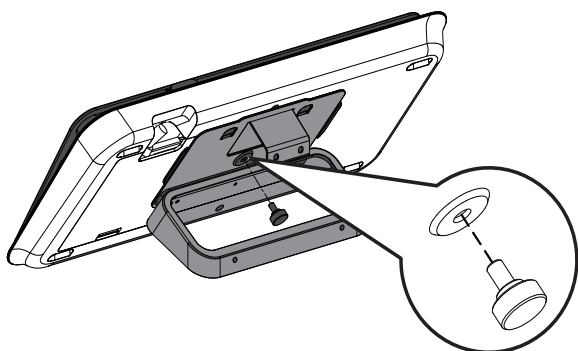

- 2 使用螺絲固定小型的壁掛支架與揚聲器。

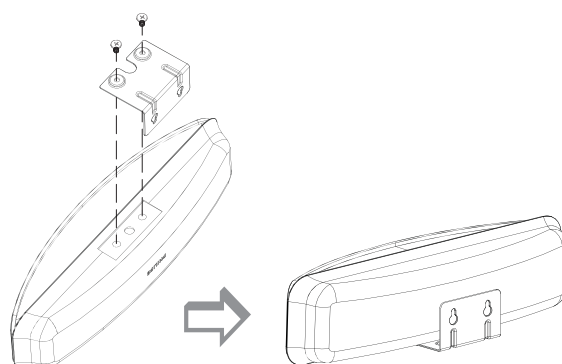

- 3 將兩個螺絲 (未隨附) 固定在牆上，然後將支架掛在螺絲上，並將揚聲器鎖入定位。

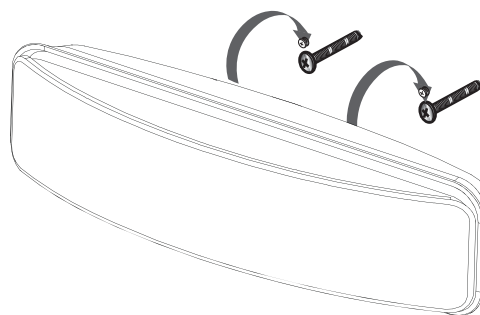

架設揚聲器

! 注意

- 若有不慎，可能受傷或損壞產品。請交由合格人員為您安裝產品。

- 1 卸下揚聲器底部的螺絲，以取下揚聲器底座。

4 開始使用

安裝遙控器電池

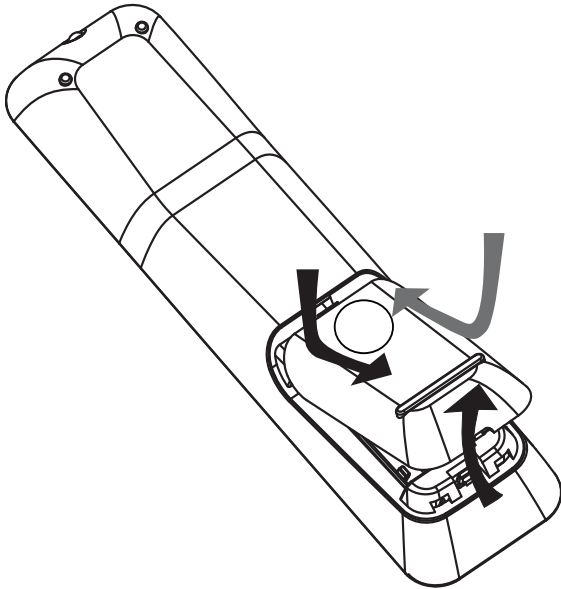

- 1 推開遙控器背面的電池蓋。
- 2 裝入 2 個隨附的電池 (AAA)。電池的 + 和 - 務必對準電池盒內的標示。
- 3 將蓋子推回定位。

備註

- 請勿混用電池 (新舊混用或碳鹼性電池混用等)。
- 若電池電量耗盡或長時間不使用遙控器，請將電池取出。
- 電池內含化學物質，請妥善丟棄。

控制播放來源

- 1 按 RADIO、USB 或 DISC 按鈕，選擇所要控制的來源。
- 2 選擇欲執行的功能 (例如 ◀、▶)。

瀏覽選單

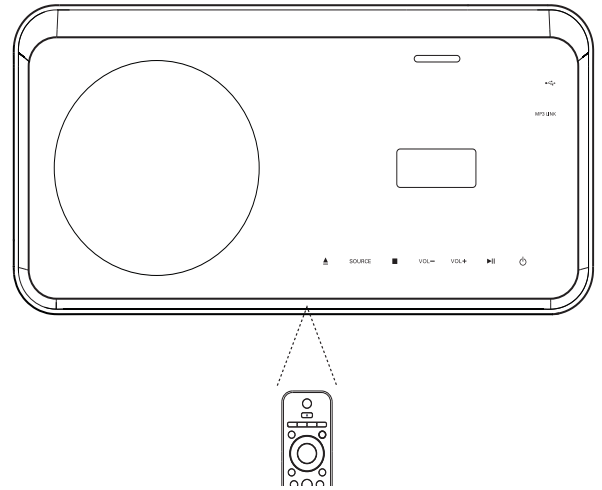

- 1 將遙控器直接指向產品的遙控感應器，並選擇您想使用的功能。
- 2 請按下列遙控器按鈕以瀏覽螢幕上的選單。

按鈕	動作
▲▼	上下移動
◀▶	左右移動
OK	確認選擇
1 2 3	輸入數字
4 5 6	
7 8 9	
0	

搜尋正確的觀賞頻道

- 1 按 開啟此 家庭劇院組合。
- 2 按 DISC 切換至光碟模式。
- 3 開啟電視，然後以下列任一方式切換至正確的視訊輸入頻道：
 - 請從最低的電視頻道開始，然後按 Channel Down 按鈕，直到出現 Philips 畫面為止。
 - 請重複按電視遙控器上的 SOURCE 按鈕。

秘訣

- 視訊輸入頻道通常介於最低和最高頻道之間，名稱可能是 FRONT、A/V IN、VIDEO 或 HDMI。請參閱電視使用手冊，瞭解如何在電視上選擇正確的輸入。

選取選單的顯示語言

備註

- 如果 家庭劇院組合 連接到 HDMI CEC 相容的電視，請略過此設定，系統會依照電視設定，自動切換為相同的畫面顯示選單語言。

通用設定	
EasyLink 設定	<input checked="" type="radio"/> 自動
碟片鎖定	<input type="radio"/> English
顯示亮度	<input type="radio"/> 中文 (简体)
畫面顯示語言	<input type="radio"/> 中文 (繁體)
螢幕保護	<input type="radio"/> Melayu
睡眠定時器	<input type="radio"/> Русский
低電力待機	<input type="radio"/> ไทย
DIVX(R) 隨選視訊	

- 1 按 DISC。
- 2 按 SETUP。
↳ 畫面會顯示 [通用設定] 選單。
- 3 按 。

- 4 按 選擇選單的 [畫面顯示語言]，然後按 。
 - 語言選項根據您所在的國家或區域而有所差異。可能與本指南的圖示不同。
- 5 按 選擇語言，然後按 OK。

秘訣

- 您可設定 DVD 光碟選單的預設語言 (請參閱 [調整設定] > [偏好設定] > [光碟選單])。

開始 Ambisound 設定

請根據您的房間環境和擺設來變更 Ambisound 設定，才能擁有最佳環繞音效。

備註

- 在您開始以前，請確認您已完成所有必要的連線。
- 在您插入光碟播放之前，請先完成本裝置的 Ambisound 設定。

音訊設定	
Ambisound 設定	
HDMI 音訊	
夜間模式	

- 1 請按 DISC。
- 2 請按 SETUP。
- 3 按 選擇選單中的 [音訊設定]，然後按 。
- 4 選擇選單中的 [Ambisound 設定]，然後按 。
 - 如果無法存取設定選項，請先按兩次 再試一次上述步驟。

- 按 ▲▼ 選擇選單的設定，然後按 OK。
 - 若要退出選單，請按 SETUP。

Ambisound 設定	
室內音響	<input checked="" type="radio"/> 困難
房間架設位置	<input checked="" type="radio"/> 柔和
喇叭距離	
聆聽音樂的位置	

要選擇室內環境狀況

- 選擇 [室內音響]，然後按 ▶。

要選擇 家庭劇院組合 在房間內的配置

- 選擇 [房間架設位置]，然後按 ▶。

要選擇兩個揚聲器之間的距離

- 選擇 [喇叭距離]，然後按 ▶。

要選擇揚聲器和聆聽音樂位置間的距離

- 選擇 [聆聽音樂的位置]，然後按 ▶。

開啟逐行掃描

如果電視支援逐行掃描輸出，您可以使用色差視訊連線連接 家庭劇院組合 與電視。(請參閱「連接視訊纜線」>「連接至色差視訊插孔」)。

視訊設定	
電視系統	<input checked="" type="radio"/> 開
電視顯示	<input checked="" type="radio"/> 關
影像設定	
HDMI 設定	
隱藏字幕	
逐行掃描	

- 開啟電視，並務必關閉電視逐行掃描模式 (請參閱電視機使用手冊)。
- 切換電視到 家庭劇院組合 的正確觀賞頻道。
- 按 DISC。
- 按 SETUP。
- 按 ▼ 選擇選單的 [視訊設定]，然後按 ▶。
- 選取 [逐行掃描] > [開]，然後按 OK。
↳ 畫面會顯示警告訊息。
- 若要繼續，選取 [確認] 並按 OK。
↳ 完成逐行掃描設定。

備註

- 如果出現空白/扭曲畫面，請靜待 15 秒自動復原。
- 如果未顯示影像，請關閉逐行掃描模式，步驟如下：1) 按 ▲ 開啟光碟插槽。2) 按 ◀。3) 按 AUDIO SYNC。

- 按 SETUP 退出選單。
- 現在您可以開啟電視的逐行掃描模式。

備註

- 在播放期間，若是本 家庭劇院組合 及電視的逐行掃描模式皆為開啟，將可能出現扭曲畫面。關閉本 家庭劇院組合 及電視的逐行掃描功能。

使用 Philips EasyLink

家庭劇院組合 支援採用 HDMI CEC (消費性電子控制) 通訊協定的飛利浦 EasyLink。與 EasyLink 相容的裝置透過 HDMI 接頭連接，即可以單一遙控器控制。

備註

- Philips 不保證能與所有 HDMI CEC 裝置 100% 互通。

- 開啟電視及其他連接裝置上的 HDMI CEC 操作。請參閱電視/裝置使用手冊以取得詳細資訊。
- 現在您可以享受下列飛利浦 EasyLink 控制。

EasyLink

您可以開啟或關閉所有的 EasyLink 功能。

單鍵播放

將 家庭劇院組合 連接支援單鍵播放的裝置時，即可以單一遙控器控制 家庭劇院組合 和這些裝置。例如，按 DVD 遙控器上的「Play」時，電視會自動切換至正確的頻道，顯示 DVD 內容。

若要啟用單鍵播放，前請將視訊光碟放入光碟插槽再開始操作。

單鍵待機

將 家庭劇院組合 連接支援待機的裝置時，使用 家庭劇院組合 遙控器即可將 家庭劇院組合 及所有連接的 HDMI 裝置切換至待機模式。您可以使用遙控器對任一連接的 HDMI 裝置執行單鍵待機。

系統音訊控制

將 家庭劇院組合 連接 HDMI CEC 相容裝置時，家庭劇院組合 可自動切換為從連接的裝置播放音訊。

若要使用單鍵音訊，必須將音訊輸入從原本連接的裝置對應到 家庭劇院組合。

音訊輸入對應



正確對應音訊輸入後，家庭劇院組合 會自動切換為裝置播放的音訊。

將音訊輸入對應到連接裝置

備註

- 在開始前，HDMI TV 與其他 HDMI 裝置的音訊輸出確實連接到 家庭劇院組合 的音訊輸入插孔。

通用設定	
EasyLink 設定	<input type="radio"/> EasyLink
碟片鎖定	<input type="radio"/> 單鍵播放
顯示亮度	<input type="radio"/> 單鍵待機
畫面顯示語言	<input checked="" type="radio"/> 系統音訊控制
螢幕保護	<input checked="" type="radio"/> 音訊輸入對應
睡眠定時器	
低電力待機	
DIVX(R) 隨選視訊	

- 請按 DISC。
- 請按  SETUP。
↳ 畫面會顯示 [通用設定] 選單。
- 請按 。
- 選取 [EasyLink 設定]，然後按 。
 - 原廠預設已開啟 [單鍵播放] 與 [單鍵待機] 功能。
- 選擇 [系統音訊控制] > [開]，然後按 OK 開始掃描裝置。
↳ 完成後，會顯示音訊輸入對應選單。

音訊輸入對應	
Aux1 輸入	<input type="radio"/> [TV]
Aux2 輸入	<input type="radio"/> [DVD 3400]
Aux3 輸入	<input type="radio"/> other(non-HDMI)
Coaxial Input	
光纖輸入	

- 6 選擇 家庭劇院組合 上要用來連接其他 HDMI 裝置的音訊輸入，然後按 ▶。
 - 例如，如果電視音訊已連接 家庭劇院組合 的 **AUX1** 插孔，請選擇 **[Aux1 輸入]**，然後對應右側面版的電視 (品牌名稱)。
- 7 選擇正確的連接裝置，然後按 **OK**。
 - ↳ 重複步驟 5~7，對應其他連接的裝置。
- 8 按 **SETUP** 退出選單。

選擇播放來源

在主裝置上

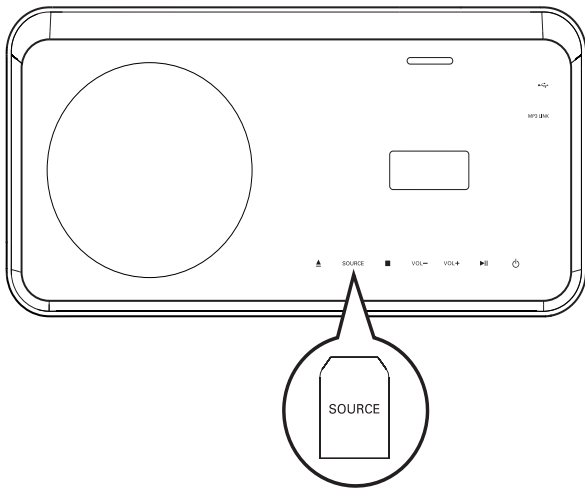

- 重複按 **SOURCE** 選擇： **DISC > IPOD > RADIO FM > COAXIAL INPUT > OPTICAL INPUT > AUX1 INPUT > AUX2 INPUT > AUX3 INPUT > MP3 連結 > USB > DISC ...**

在遙控器上

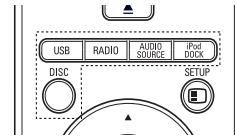

- 按 **iPod DOCK** 即可切換至擴充底座模式。
- 重複按 **AUDIO SOURCE** 切換至連接的音訊來源：

顯示	裝置連接至
AUX1 INPUT	AUDIO IN-AUX1 插孔
AUX2 INPUT	AUDIO IN-AUX2 插孔
AUX3 INPUT	AUDIO IN-AUX3 插孔
COAXIAL INPUT	DIGITAL IN-COAXIAL 插孔
OPTICAL INPUT	DIGITAL IN-OPTICAL 插孔
MP3 連結	MP3 LINK 插孔

- 按 **RADIO** 即可切換至 FM 波段。
- 按 **USB** 即可切換至 USB 模式。
- 按 **DISC** 切換至光碟模式。

5 播放

播放光碟

! 注意

- 請勿將光碟以外的任何物品放入光碟插槽中。
- 請勿觸摸光碟插槽內的光碟光纖鏡頭。

- 1 按 ▲ 開啟光碟插槽。
- 2 將光碟標籤面朝上放入光碟。
 - 如果是單層雙面光碟，請將要播放的面朝上放入。
- 3 按 ▲ 關閉光碟插槽並開始播放光碟。
 - 若要欣賞光碟播放，請開啟電視並切換至本 家庭劇院組合 適用的正確觀賞頻道。
 - 若要停止播放光碟，請按 ■ 。

☰ 備註

- 檢查支援的光碟類型 (請參閱「規格」>「播放媒體」)。
- 如果畫面顯示密碼輸入選單，您必須先輸入密碼才能播放鎖定或受限制的光碟。
- 如果您暫停或停止播放光碟長達 15 分鐘，螢幕保護畫面即會啟動。若要停用螢幕保護畫面，請按 DISC。
- 若您暫停或停止播放光碟，並在 30 分鐘內未按下任何按鈕，本 家庭劇院組合 會自動切換至待機模式。

播放視訊

☰ 備註

- 若為視訊光碟，就會自動從上次停止的位置開始播放。若要從頭開始播放，請在出現訊息時按 ◀。

控制視訊播放

- 1 播放標題。
- 2 使用遙控器控制標題。

按鈕	動作
▶	開始、暫停或恢復播放光碟。
■	停止播放光碟。
▶	跳至下一個標題或章節。
◀	跳至目前標題或章節的起點。連按兩次跳至前一個標題或章節。
◀◀/▶▶	快轉 (右) 或倒轉 (左) 搜尋。重複按即可變更搜尋速度。在暫停模式中，慢動作倒轉或向前播放。
▲/▼	慢動作向前 (下) 或倒轉 (上) 搜尋。重複按即可變更搜尋速度。 VCD 只能慢動作播放。

變更視訊播放

- 1 播放標題。
- 2 使用遙控器變更視訊播放。

按鈕	動作
AUDIO SYNC	在光碟上選擇音訊語言或頻道。
SUBTITLE	在光碟上選擇字幕語言。
REPEAT	選擇或關閉重複或隨機模式。重複播放選項會根據光碟類型而有所差異。VCD 只有在關閉 PBC 模式時才能重複播放。
ZOOM	放大或縮小影像。若要平移檢視縮放的影像，請按 導航按鈕 。
 INFO	顯示目前狀態或光碟資訊。您可以在此變更視訊播放選項，而不需要中斷光碟播放。

備註

- 某些操作在某些光碟上可能無法發揮作用。如需詳細資訊，請參閱光碟隨附資訊。

存取 DVD 選單

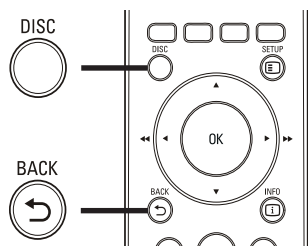

- 1 按 DISC 存取光碟主選單。
- 2 選取播放選項，然後按 OK。
 - 在某些選單中，請按 **數字按鈕** 輸入選取的項目。
 - 若在播放期間要返回標題選單，請按 **BACK**。

進入 VCD 選單

VCD 的 PBC (播放控制) 原廠預設值為啟動。當您載入 VCD 時，會顯示內容選單。

- 1 按 **▲▼** 選取播放選項，然後按 **OK** 開始播放。
 - 如果 PBC 為關閉，即會跳過選單並從第一個標題開始播放。
 - 播放時，按 **↩ BACK** 即可返回選單 (必須開啟 PBC 模式)。

秘訣

- 您可變更 PBC 設定 (請參閱「調整設定」>「偏好設定」> [PBC])。

將音訊輸出與視訊播放同步

如果視訊播放的速度比音訊輸入慢 (聲音與畫面不相符)，您可以延遲音訊的輸入以配合視訊。

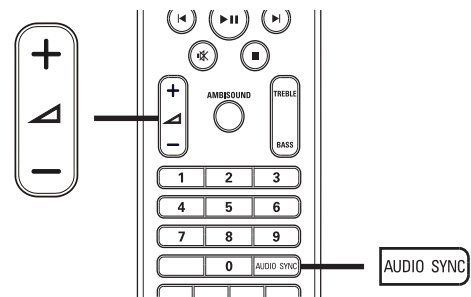

- 1 按住 **AUDIO SYNC** 直到顯示「AUDIO SYNC」為止。
- 2 五秒內按下 **▲ +/-**，設定音訊輸出的延遲時間。

備註

- 如果沒有在 5 秒內調整音量控制，就會恢復正常的音量控制功能。

從不同的攝影機角度觀賞視訊播放

- 1 播放中，按住 **ANGLE** 不動，可顯示角度選項。
- 2 按下 **數字按鈕** 以選擇角度。
↳ 播放畫面會變更至選取的角度。

備註

- 僅適用於包含多角度片段的光碟。

快速跳過播放至特定時間

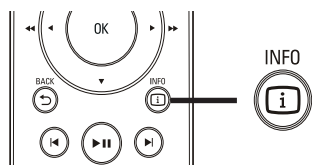

- 1 在播放期間按 **INFO**。
↳ 畫面會顯示光碟狀態選單。
- 2 按 **▲▼** 檢視資訊，然後按 **OK**。
 - [標題時間] (標題時間)
 - [章節時間] (章節時間)
 - [碟片時間] (光碟時間)
 - [曲目時間] (曲目時間)
- 3 按 **數字按鈕** 輸入您想跳過的時間，然後按 **OK**。

備註

- 選項根據光碟類型而有所差異。

播放 DivX® 視訊

DivX 視訊是一種數位媒體格式，儘管經過高比率壓縮，依然維持高品質畫面。家庭劇院組合經 DivX® 認證，可讓您觀賞 DivX 視訊。

- 1 插入內含 DivX 視訊的光碟或 USB。
- 2 按 **DISC** 或 **USB**。
↳ 畫面會顯示內容選單。
- 3 選取要播放的標題，然後按 **▶||**。
- 4 使用遙控器控制標題。

按鈕	動作
AUDIO	選擇一個音效語言或頻道。
SYNC	
SUBTITLE	選擇 DVD 或 DivX 字幕語言。
■	停止播放。 如果是 DivX Ultra 視訊，請再按一下此按鈕以播放內容選單。
INFO	顯示 DivX Ultra 視訊資訊。

備註

- 您僅能播放使用此家庭劇院組合 DivX 註冊碼所租用或購買的 DivX 視訊 (請參閱「調整設定」>「一般設定」> [DIVX(R) 隨選視訊])。
- 可以播放最大 4GB 的 DivX 視訊檔案。
- 如果字幕顯示不正確，請變更字元設定 (請參閱「調整設定」>「偏好設定」> [DIVX 字幕])。
- 家庭劇院組合 最多可在字幕顯示 45 個字元。

播放音樂

控制音訊曲目播放

- 1 播放曲目。
- 2 使用遙控器控制曲目。

按鈕	動作												
▶	開始、暫停或恢復播放光碟。												
■	停止播放光碟。												
▶	跳至下一個曲目。												
◀	跳至目前曲目的開頭處。連按兩下跳至前一個曲目。												
<table border="1"><tr><td>1</td><td>2</td><td>3</td></tr><tr><td>4</td><td>5</td><td>6</td></tr><tr><td>7</td><td>8</td><td>9</td></tr><tr><td>0</td><td colspan="2"></td></tr></table>	1	2	3	4	5	6	7	8	9	0			選取要播放的項目。
1	2	3											
4	5	6											
7	8	9											
0													
◀◀/▶▶	快轉 (右) 或倒轉 (左) 搜尋。重複按即可變更搜尋速度。												
REPEAT	選擇或關閉重複或隨機模式。												

播放 MP3/WMA 音樂

MP3/WMA 是一種高壓縮的音訊檔 (副檔名為 .mp3 或 .wma 的檔案)。

- 1 插入內含 MP3/WMA 音樂的光碟或 USB。
- 2 按 DISC 或 USB。
↳ 畫面會顯示內容選單。
- 3 選擇資料夾，然後按 OK。
- 4 選取要播放的曲目，然後按 ▶||。
 - 若要返回主選單，請按 ◀ BACK 或按 ▲，直到選擇「上一個」資料夾，然後按 OK。

備註

- 以多個區段錄製的光碟，僅能播放第一個區段。
- 此家庭劇院組合不支援 MP3PRO 音訊格式。
- 如果 MP3 曲目名稱 (ID3) 或專輯名稱出現任何特殊字元，可能因為不支援這些字元而無法在螢幕上正確顯示。
- 部分 WMA 檔案受數位版權管理保護，因此無法在此家庭劇院組合播放。
- 資料夾/檔案若超過家庭劇院組合支援的上限，則無法顯示或播放。

秘訣

- 您可以選擇資料內容的顯示方式，用以檢視資料夾或檔案 (請參閱「調整設定」>「偏好設定」> [MP3/JPEG 顯示])。

播放相片

以幻燈片方式播放相片

本家庭劇院組合可以播放 JPEG 相片 (副檔名為 .jpeg 或 .jpg 的檔案)。

- 1 插入內含 JPEG 相片的光碟或 USB。
- 2 按 DISC 或 USB。
↳ 幻燈片隨即開始 (Kodak 光碟) 或隨即顯示內容選單 (JPEG 光碟)。
- 3 選取您要播放的資料夾/相簿。
 - 若要預覽資料夾/相簿中的相片，請按 ⓘ INFO。

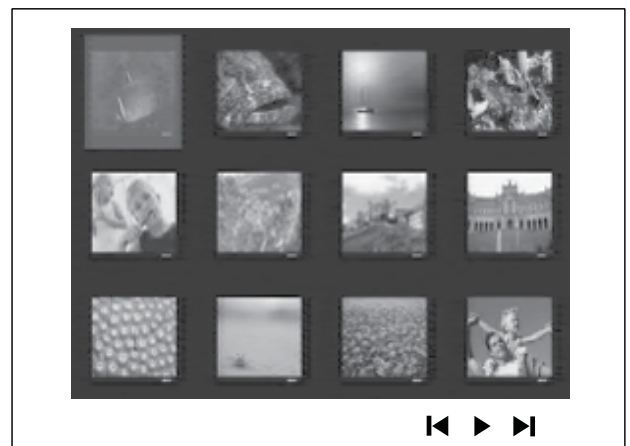

- 若要前往上一個或下一個畫面顯示，請按 ◀ / ▶。
- 若要選擇相片，請按 **導航按鈕**。
- 若只要顯示選擇的相片，請按 **OK**。

4 按 ▶|| 開始播放幻燈片。

- 若要返回選單，請按 ↶ **BACK**。

備註

- 由於光碟內含有大量的歌曲/相片，在電視上顯示光碟內容可能需要較長的時間。
- 如果 JPEG 相片並非以 [exif] 類型檔案燒錄，實際的縮圖將不會顯示在畫面上。系統會以「藍山」縮圖取代。
- 本家庭劇院組合 僅能依一般數位相機所採用的 JPEG-EXIF 格式，顯示數位相機圖片。無法顯示動態 JPEG 及非 JPEG 格式的圖片，或與圖片相關的音效剪輯。
- 資料夾/檔案若超過 家庭劇院組合 支援的上限，則無法顯示或播放。

控制相片播放

1 播放相片幻燈片。

2 使用遙控器控制相片。

按鈕	動作
◀	跳至上一張相片。
▶	跳至下一張相片。
▲	順時鐘旋轉相片。
▼	逆時鐘旋轉相片。
ZOOM	放大或縮小影像。 在縮放模式時會暫停播放。
■	停止播放。

播放音樂幻燈片

同步播放 MP3/WMA 音樂檔案及 JPEG 相片檔案，以建立音樂幻燈片。MP3/WMA 及 JPEG 檔案必須儲存在同一光碟或 USB 裝置上。

1 播放 MP3/WMA 音樂。

2 瀏覽至相片資料夾/相簿，並按 **OK** 開始播放幻燈片。

↳ 幻燈片開始並持續播放至相片資料夾或相簿結束為止。

↳ 音訊持續播放直到光碟結束為止。

- 若要停止播放幻燈片，請按 ■。
- 若要停止播放音樂，請再按一次 ■。

從 USB 裝置播放

家庭劇院組合 可播放/顯示下列 USB 裝置上的 MP3、WMA、DivX (Ultra) 或 JPEG 檔案：

- 遵循 PTP 標準的數位相機
- 快閃磁碟機
- 記憶卡讀取裝置
- HDD (需要使用外部電源)

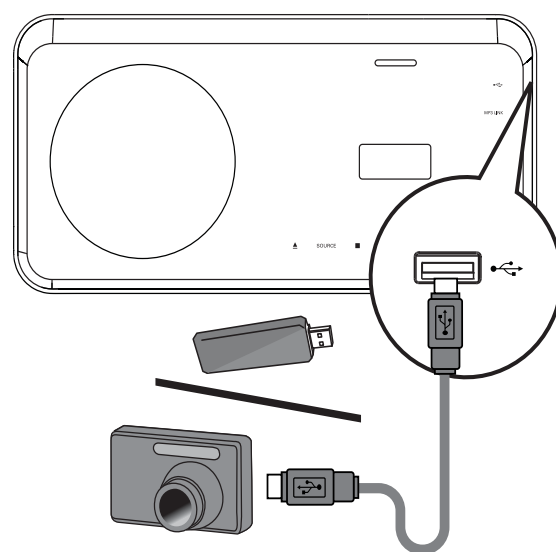

1 將 USB 裝置連接到 ⚡ (USB) 插孔。

2 按 **USB**。

↳ 畫面會顯示內容選單。

3 選取要播放的檔案，然後按 ▶||。

↳ 開始播放。

- 若要停止播放，請按 ■ 或移除 USB 裝置。

備註

- 如果裝置無法插入 USB 插孔，請使用 USB 延長線進行連接。
- 如果連接多合一 USB 卡/裝置讀取器，您僅能存取單一卡/裝置。

從行動媒體播放器播放

將行動媒體播放器 (例如 MP3 播放器) 連接至 家庭劇院組合，即可以絕佳音效品質享受您的音樂收藏。

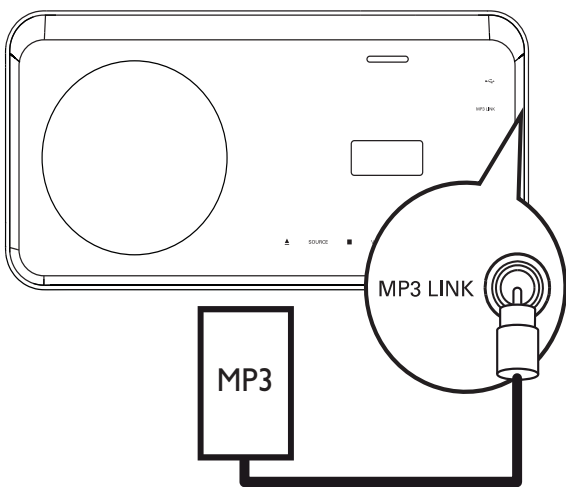

- 1 將 3.5mm 的立體聲音訊纜線 (未隨附)，從 家庭劇院組合的 **MP3 LINK** 插孔連接至行動媒體播放器的「耳機」插孔。
- 2 重複按 **AUDIO SOURCE** 直到顯示「**MP3 LINK**」。
- 3 開始在行動媒體播放器上播放。
 - 若要停止播放，請按行動媒體播放器上的 **STOP**。

備註

- 控制播放只能在行動媒體播放器上執行。
- 切換至其他播放媒體/來源前，請先停止行動媒體播放器的播放。

播放 iPod 內容

只要將您的 iPod 裝入 **iPod DOCK** 插槽，便能透過本 家庭劇院組合 播放您的 iPod。支援的 iPod 機型清單：

iPod mini	iPod mini 2 代
iPod touch	iPod touch 2 代
iPod classic (80/120/160 GB)	iPod nano 1、2、3、 4 代
彩色螢幕 iPod	iPod 五代

備註

- 請參閱飛利浦網站取得支援 iPod 機型的最新資訊。

控制 iPod 音樂

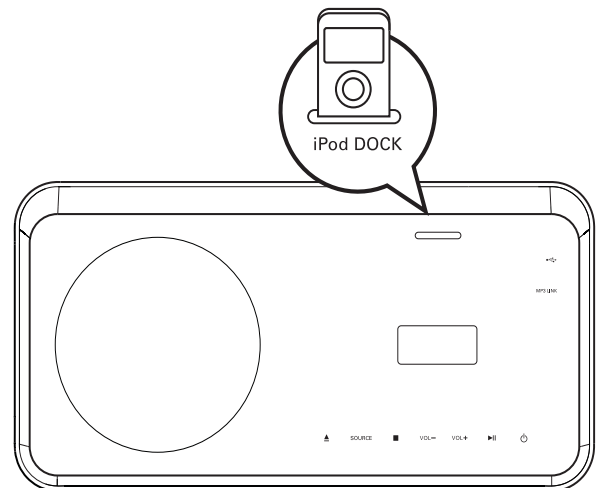

- 1 將 iPod 裝入 **iPod DOCK** 插槽並開啟電源。
- 2 請按 **iPod DOCK**。
 - 驗證某些 iPod 機型相容性時，可能需要較久的時間。
- 3 開始播放 iPod。
- 4 使用遙控器控制音樂播放。

按鈕	動作
VOL +/-、  +/-	提高或降低音量。
SOUND MODE	選擇預設音效效果。
AMBISOUND	選擇立體聲道輸出或多聲道環繞輸出。
	跳至上一個或下一個曲目。
	快轉 (右) 或倒轉 (左) 搜尋。重複按即可變更搜尋速度。
	開始、暫停或繼續由 EasyLink 裝置播放。
 INFO	切換到「延伸控制模式」以透過電視上顯示的內容來啟用 iPod 播放控制。 iPod 上的控制按鈕在此模式中無法使用。 請再按一下此按鈕回到簡易播放模式。

備註

- 在 iPod 模式時，會為您的 iPod 電池充電。
- 在「延伸控制模式」，僅能使用遙控器上的導航按鈕，透過電視上的螢幕顯示控制 iPod 播放。

播放收音機

檢查 FM 天線是否已連接 家庭劇院組合。如果沒有，請將隨附的 FM 天線連接 FM75 Ω 插孔，然後將頂端固定在牆上。

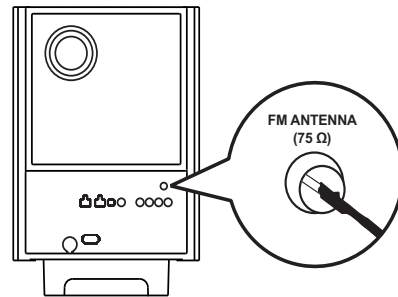

秘訣

- 為了得到最佳的 FM 立體聲收訊，請接上外接式 FM 天線 (未隨附)。
- 盡量讓天線遠離電視、VCR 或其他輻射源，以避免不必要的干擾。

首次調整

首次進入收音機模式時，請依照指示設置廣播電台。



- 1 按 RADIO。
 - ↳ 會顯示「AUTO INSTALL ... PRESS PLAY」。
- 2 按 。
 - ↳ 儲存所有偵測到的廣播電台。
 - ↳ 完成時，會調至第一個預設的廣播電台。
 - 若要停止自動調整，請按 。

備註

- 家庭劇院組合 最多可儲存 40 個廣播電台。
- 如果自動安裝未啟動或儲存的廣播電台不到 5 個，則系統會提示您再次設置廣播電台。

收聽收音機

- 1 按 RADIO。
- 2 使用遙控器控制收音機。

按鈕	動作
	選擇預設廣播電台。
	將電台頻率向上或向下調整。
	按住此鈕可從預設清單中移除現有的預設廣播電台。 其他電台的預設編號不變。

秘訣

- 按下 AUDIO SYNC 切換 FM 立體聲或 FM 單聲道模式。



重新設置所有廣播電台

- 1 按 RADIO。
- 2 按住 PROGRAM 5 秒鐘以上。
↳ 取代已儲存的所有廣播電台。

備註

- 如果設置收音機時未偵測到任何立體聲訊號，或是偵測到的電台不到 5 個，請檢查收音機天線連線。

搜尋並個別儲存廣播電台

- 1 按 RADIO。
- 2 按 。
↳ 系統會開始搜尋，直到偵測到廣播電台為止。
- 3 重複步驟 2，直到調至所要儲存的電台為止。
 - 若要微調無線電頻率，請按 。
- 4 按 PROGRAM。
↳ 預設電台編號會閃爍。
↳ 如果在上述步驟後 20 秒內沒有執行任何動作，就會退出預設模式。

- 5 按  (或 數字按鈕) 選擇要儲存的預設編號。
- 6 按 PROGRAM 確認。

變更調柵

部分國家/地區 FM 頻道的鄰近頻率間隔是 50kHz 或 100 kHz。

備註

- 此功能僅適用於某些區域。
- 變更調柵會清除所有預設的廣播電台。

- 1 按 RADIO。
- 2 按 。
- 3 按住  直到出現「GRID 9」或「GRID 10」。
↳ 「GRID 9」適用於 50 kHz 而「GRID 10」適用於 100 kHz。

6 調整聲音

控制音量

- 1 按 \blacktriangleleft +/- (VOL +/-) 提高或降低音量。
 - 若要靜音，請按 M 。
 - 若要恢復音量，請再按一次 M 或按 VOL +。

調整低音/高音

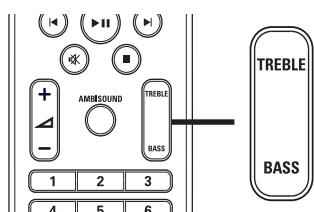

- 1 按 TREBLE 或 BASS。
- 2 5 秒內按下 \blacktriangleleft +/- (VOL +/-) 設定高 (TREBLE) 或低 (BASS) 音量。

選擇 Ambisound

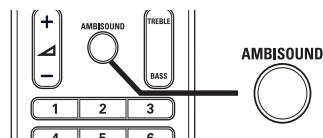

- 1 重複按 AMBISOUND，選擇最適合您視訊或音樂的最佳 Ambisound 輸出。

選項	說明
AUTO (自動)	以音訊串流為準的環繞輸出。
MULTI-CHANNEL (多聲道)	標準電影觀賞使用 5.1 多聲道輸出。
STEREO (立體聲)	從兩個前置揚聲器輸出立體聲音效。

選擇預設音效

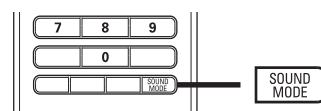





- 1 重複按 SOUND MODE，選擇最適合您視訊或音樂的音效。

視訊/音樂	說明
ACTION / ROCK	提升高低音域，表現絕佳電影音效和氣氛。適合觀賞動作片或聆聽搖滾/流行樂。
CONCERT/ CLASSIC	平穩而純淨的音效模式。適合聆聽古典樂或觀賞現場音樂會光碟。
DRAMA / JAZZ	清晰的中高音域。重現酒吧中樂手在您眼前現場演奏的臨場感。適合聆聽爵士樂及觀賞戲劇。
NEWS	加強中音，凸顯人聲/語音。
GAMING / PARTY	稍強化低音並凸顯中音，適合派對播放或玩電玩遊戲時使用。
SPORTS	中音域適中加上環繞音效，人聲音質更清晰，創造有如親臨比賽現場的身歷其境。

7 調整設定

您可依個人喜好自訂各種設定。請依照下列指示瀏覽設定選單。



符號	選項
	[通用設定]
	[音訊設定]
	[視訊設定]
	[偏好設定]



備註

- 如果選項變成灰色，表示目前狀態無法變更此設定。

通用設定

通用設定	
EasyLink 設定	
碟片鎖定	
顯示亮度	
畫面顯示語言	
螢幕保護	
睡眠定時器	
低電力待機	
DIVX(R) 隨選視訊	

- 1 按  SETUP。
- ↳ 畫面會顯示 [通用設定] 選單。
- 2 按 。
- 3 選擇選項，然後按 OK。

- 4 選取設定，然後按 OK。
 - 若要返回上一選單，請按  BACK。
 - 若要退出選單，請按  SETUP。

備註

- 請參閱下列各頁中有關上述選項的相關說明。

[EasyLink 設定]

如果本 家庭劇院組合 連接至 HDMI CEC 相容的電視/裝置，所有連接裝置會同時回應下列命令：

選項	說明
[EasyLink]	關閉或開啟所有 EasyLink 功能。 若要停用此功能，請選取 [關]。
[單鍵播放]	按 PLAY 時，電視與 家庭劇院組合 會開啟。如果 家庭劇院組合 內有光碟，將會開始播放。 若要停用此功能，請選取 [關]。
[單鍵待機]	若您按住 STANDBY 超過 3 秒鐘，家庭劇院系統與所有 HDMI CEC 裝置將同時切換成待機。 若要停用此功能，請選取 [關]。
[系統音訊控制]	播放來自連接裝置的音訊時，家庭劇院組合 會自動切換為對應的音訊來源。 若要啟用此功能，請選擇 [開]。然後繼續 [音訊輸入對應]，掃描及對應所有連接的裝置。
[音訊輸入對應]	正確對應音訊輸入後，家庭劇院系統會自動切換為播放裝置的音訊。

備註

- 您必須啟動電視/裝置上的 HDMI CEC 操作，才能使用 EasyLink 控制功能。請參閱電視/裝置使用手冊以取得詳細說明。
- Philips 不保證能與所有 HDMI CEC 相容裝置 100% 互通。

[碟片鎖定]

針對特定光碟設定播放限制。開始前，請將光碟放入光碟插槽 (最多可鎖定 40 片光碟)。

- **[鎖定]** — 限制存取目前光碟。一旦啟動，需要密碼才能解除鎖定及播放光碟。
- **[不鎖定]** — 播放所有光碟。

秘訣

- 您可以設定或變更密碼 (請參閱「調整設定」>「偏好設定」> [密碼])。

[顯示亮度]

變更 家庭劇院組合 顯示面板的亮度。

- **[100%]** — 正常亮度。
- **[70%]** — 中等亮度。
- **[40%]** — 最低亮度。

[畫面顯示語言]

選擇螢幕顯示選單的預設語言。

[螢幕保護]

關閉或開啟螢幕保護模式。有助於保護電視螢幕，避免因長時間顯示靜態影像而受損。

- **[開]** — 設定在停止動作 15 分鐘之後顯示螢幕保護 (例如，暫停或停止模式)。
- **[關]** — 停用螢幕保護模式。

[睡眠定時器]

預設時間一到，自動切換至待機模式。

- **[15 分鐘]、[30 分鐘]、[45 分鐘]、[60 分鐘]** — 選擇 家庭劇院組合 切換至待機模式前的倒數時間。
- **[關]** — 停用睡眠定時器模式。

[低電力待機]

關閉或開啟節能待機模式。減低待機模式時的耗電量。

- **[開]** — 設定以低電量待機。
- **[關]** — 設定以正常電量待機。

[DIVX(R) 隨選視訊]





顯示 DivX® 註冊碼。

秘訣

- 當您在 www.divx.com/vod 租用或購買影片時，請輸入本 家庭劇院組合 的 DivX 註冊碼。透過 DivX® VOD (隨選視訊) 服務所租用或購買的 DivX 影片，僅能在註冊的裝置上播放。

音訊設定

音訊設定	
Ambisound 設定	
HDMI 音訊	
夜間模式	

- 1 請按  **SETUP**。
↳ 畫面會顯示 [通用設定] 選單。
- 2 按  選擇 [音訊設定]，然後按 。
- 3 選擇選項，然後按 **OK**。
- 4 選取設定，然後按 **OK**。
 - 若要返回上一選單，請按  **BACK**。
 - 若要退出選單，請按  **SETUP**。

備註

- 請參閱下列各頁中有關上述選項的相關說明。

[Ambisound 設定]

根據 家庭劇院組合 於房間內的配置最佳化 Ambisound (請參閱「使用入門」 > 「開始 Ambisound 設定」)。

選項	說明
[室內音響]	選擇您房間周遭的牆面類型。
[房間架設位置]	選擇房內的設置位置。
[喇叭距離]	選擇揚聲器之間的距離。
[聆聽音樂的位置]	選擇 家庭劇院組合 和聆聽位置間的距離。

[HDMI 音訊]

使用 HDMI 纜線連接 家庭劇院組合 與電視時，請選擇 HDMI 音訊設定。

- **[開]** — 允許電視和揚聲器系統的音訊輸出。如果光碟上的音訊格式不受支援，音訊會縮混為二聲道音效 (線性 PCM)。
- **[關]** — 停用電視音訊輸出。聲音只透過揚聲器系統輸出。

[夜間模式]

將大聲音量調低，柔和音量調高，以低音量觀賞 DVD 電影才不會吵到別人。





- **[開]** — 享受深夜寧靜觀影體驗。
- **[關]** — 享受具備完整動態範圍的環繞音效。

備註

- 僅適用於杜比數位編碼光碟。

視訊設定

視訊設定	
電視系統	
電視顯示	
影像設定	
HDMI 設定	
隱藏字幕	
逐行掃描	

- 1 請按  **SETUP**。
↳ 畫面會顯示 [通用設定] 選單。
- 2 按  選擇 [視訊設定]，然後按 。
- 3 選擇選項，然後按 **OK**。
- 4 選取設定，然後按 **OK**。
 - 若要返回上一選單，請按  **BACK**。
 - 若要退出選單，請按  **SETUP**。

備註

- 請參閱下列各頁中有關上述選項的相關說明。

[電視系統]

如果視訊顯示不正確，請變更此設定。根據預設，此項設定符合您所在國家的一般電視設定。

- **[PAL]** — 適用 PAL- 系統電視。
- **[NTSC]** — 適用 NTSC- 系統電視。
- **[自動]** — 適用與 PAL 及 NTSC 皆相容的電視。

[電視顯示]

選擇下列任一顯示格式：



4:3 PAN SCAN



4:3 LETTER BOX



16:9 寬螢幕

- **[4:3 PAN SCAN]** — 若為 4:3 螢幕電視：完整高度顯示，側邊會稍作修剪。
- **[4:3 LETTER BOX]** — 若為 4:3 螢幕電視：寬螢幕顯示，螢幕最上方和最下方會有黑色邊緣。
- **[16:9 寬螢幕]** — 若為寬螢幕電視：16:9 的顯示比例

[影像設定]

選取一組預先定義的圖片色彩設定，或自訂個人設定。

- **[標準]** — 原始色彩設定。
- **[明亮]** — 鮮豔色彩設定。
- **[柔和]** — 柔和色彩設定。
- **[個人]** — 自訂色彩設定。設定亮度、對比度、清晰度/色調及色彩飽和度，然後按 OK。

[HDMI 設定]

當您使用 HDMI 纜線連接本家庭劇院組合與電視時，選取 HDMI 視訊設定。

- **[寬螢幕格式]** — 定義播放光碟時的寬螢幕格式。

選項	說明
[超廣角]	螢幕中間延展程度小於側邊。僅適用於 720p 以上的視訊解析度設定。
[4:3 PILLAR BOX]	畫面不會延展。螢幕兩側皆會顯示黑色橫條。
[關]	圖片會根據光碟格式顯示。

備註

- 僅有將 **[電視顯示]** 設定為 **[16:9 寬螢幕]** 時，才能使用本設定。

- **[HDMI 視訊]** — 選擇與電視顯示功能相容的 HDMI 視訊輸出解析度。

選項	說明
[自動]	自動偵測並選擇支援的最佳視訊解析度。
[480i]、[480p]、[576i]、[576p]、[720P]、[1080i]、[1080p]	選取電視所支援的最佳視訊解析度。請參閱電視使用手冊，以取得詳細說明。

備註

- 如果設定與電視不相容，會顯示空白畫面。請稍等 15 秒自動復原，或重複按下 **HDMI** 直到畫面出現。

[隱藏字幕]

關閉或開啟顯示字幕。

- **[開]** — 顯示字幕的音效。僅適用包含「隱藏字幕」資訊的光碟，而電視必須支援此功能。
- **[關]** — 停用隱藏字幕。

[逐行掃描]

如果電視支援逐行掃描輸出，您可以開啟逐行掃描模式，提升影像品質。必須有「色差視訊」的視訊連線。

- **[開]** — 開啟逐行掃描模式。
- **[關]** — 停用逐行掃描模式。

秘訣

- 您可取得更詳細的說明 (請參閱「開始使用」>「開啟逐行掃描」)。

偏好設定

備註

- 請先停止光碟播放再存取 [偏好設定]。

偏好設定	
聲音	
字幕	
光碟選單	
節目分級控制	
PBC	
MP3/JPEG 顯示	
密碼	
DIVX 字幕	▼

- 請按 **SETUP**。
↳ 畫面會顯示 [通用設定] 選單。
- 按 ▼ 選擇 [偏好設定]，然後按 ►。
- 選擇選項，然後按 **OK**。
- 選取設定，然後按 **OK**。
 - 若要返回上一選單，請按 **BACK**。
 - 若要退出選單，請按 **SETUP**。

備註

- 請參閱下列各頁中有關上述選項的相關說明。

[聲音]

選擇光碟播放預設的音訊語言。

[字幕]

選擇光碟播放預設的字幕語言。

[光碟選單]

選擇光碟選單的語言。

備註

- 如果光碟上沒有您所設定的語言，光碟會使用預設的語言。
- 部分光碟只能從光碟選單改變字幕/音訊語言。
- 若要選取未列於選單中的語言，請選擇 [其他]。接著查看此使用手冊背面的「語言代碼」清單，輸入對應的 4 位數語言代碼。

[節目分級控制]

限制存取兒童不宜的光碟。這類光碟必須以分級的方式錄製。

- 按 **OK**。
- 選擇分級，然後按 **OK**。
- 按 **數字按鈕** 輸入密碼。

備註

- 光碟分級若高於您在 [節目分級控制] 中的分級設定，則需要密碼才能播放。
- 分級級數隨國家而異。若要允許播放所有光碟，請選取 [8]。
- 有些光碟印有分級，但並非以分級方式錄製。這項功能對此類光碟沒有任何作用。

秘訣

- 您可以設定或變更密碼 (請參閱「偏好設定」> [密碼])。

[PBC]

關閉或開啟具備 PBC (播放控制) 功能的 VCD/SVCD 內容選單。

- [開]** - 載入光碟播放時，顯示索引選單。
- [關]** - 跳過選單，從第一個標題開始播放。

[MP3/JPEG 顯示]

選擇顯示資料夾或顯示所有檔案。

- [檢視資料夾]** - 顯示 MP3/WMA 檔案的資料夾。
- [檢視檔案]** - 顯示所有檔案。

[密碼]

設定或變更已鎖定之光碟的密碼，並播放限制的 DVD。

變更密碼	
舊密碼	<input type="password"/>
新密碼	<input type="password"/>
確認密碼	<input type="password"/>
	<input type="button" value="確認"/>

- 1) 按 **數字按鈕** 在 **[舊密碼]** 欄位中輸入「136900」或最新設定的密碼。
- 2) 在 **[新密碼]** 欄位中輸入新密碼。
- 3) 在 **[確認密碼]** 欄位中再次輸入新密碼。
- 4) 按 **OK** 退出選單。

備註

- 若忘記密碼，在設定新的密碼前請輸入「136900」。

[DIVX 字幕]

選取支援 DivX 字幕的字元設定。

[標準] 英語、愛爾蘭語、丹麥語、愛沙尼亞語、芬蘭語、法語、德語、義大利語、葡萄牙語、盧森堡語、挪威語 (Bokmål 及 Nynorsk)、西班牙語、瑞典語、土耳其語

[簡體中文] 簡體中文

[韓文] 韓文

備註

- 確認字幕檔案名稱和影片檔案名稱完全相同。例如，若影片檔名為「Movie.avi」，則文字檔須命名為「Movie.sub」或「Movie.srt」。

[版本資訊]

顯示本家庭劇院系統的軟體版本。

秘訣

- 您需要這項資訊，以便了解 Philips 網站是否有最新軟體版本可下載並安裝在本家庭劇院系統上。

[原廠設定值]

除了 **[碟片鎖定]**、**[密碼]** 及 **[節目分級控制]** 設定外，將本家庭劇院組合所有設定重設為原廠預設值。

8 其他資訊

更新軟體

若要檢查新的更新，請比較 家庭劇院組合 目前的軟體版本與 Philips 網站上最新的軟體版本 (若有提供)。

偏好設定	
光碟選單 ▲	
節目分級控制	
PBC	
MP3/JPEG 顯示	
密碼	
DIVX 字幕	
版本資訊	
原廠設定值	

- 1 按 **SETUP**。
- 2 選擇 [偏好設定] > [版本資訊]，然後按 **OK**。
- 3 抄下版本型號，然後按 **SETUP** 退出選單。
- 4 請至 www.philips.com/support 檢查家庭劇院組合 最新的軟體版本。
- 5 若最新軟體版本高於 家庭劇院組合 的軟體版本，請下載該軟體並儲存於 CD-R 或 USB 快閃磁碟機中。
- 6 將 CD-R 或 USB 快閃磁碟機插入 家庭劇院組合。
- 7 按 **DISC** 或 **USB**，然後依照電視上的指示確認更新作業。
 - ↳ 軟體更新完成後，家庭劇院組合 會自動關閉，進入待機模式。

備註

- 軟體更新進行中，請勿移除 CD-R 或 USB。

- 8 建議您拔除電源線幾秒鐘，再重新連接電源以重新啟動系統。

保養

注意

- 請勿使用溶劑，例如苯、稀釋劑、商用清潔劑或是專為光碟設計的抗靜電噴劑。

清潔光碟

請使用超細纖維的清潔布，由光碟中央到邊緣以直線方向擦拭。

清潔主機螢幕

以超細纖維清潔布擦拭螢幕表面。

9 規格

備註

- 規格與設計若有變更恕不另行通知。

播放媒體

- DVD-Video、DVD+R/+RW、DVD-R/-RW、DVD+R DL、CD-R/CD-RW、音訊 CD、視訊 CD/SVCD、相片 CD、MP3-CD、WMA-CD、DivX-CD、USB 快閃磁碟機

擴大機

- 總輸出功率：600 W RMS
- 頻率響應：30 Hz ~ 20 kHz / ± 3 dB
- 訊噪比：> 65 dB (CCIR)
- 輸入敏感度：
 - AUX1/2/3：250 mV
 - MP3 LINK：100 mV

光碟

- 雷射類型：半導體
- 光碟直徑：12 公分 / 8 公分
- 視訊解碼：MPEG1/MPEG2/DivX/DivX Ultra
- 視訊 DAC：12 位元、108 MHz
- 訊號系統：PAL / NTSC
- 視訊 S/N：56 dB
- 音訊 DAC：24 位元 / 96 kHz
- 頻率反應愉
 - 4 Hz - 20 kHz (44.1 kHz)
 - 4 Hz - 22 kHz (48 kHz)
 - 4 Hz - 44 kHz (96 kHz)
- PCM：IEC 60958
- 杜比數位：IEC 60958、IEC 61937
- DTS：IEC 60958、IEC 61937

收音機

- 調諧範圍：FM 87.5-108 MHz (50/100 kHz)
- 26 dB 寂靜靈敏度：FM 22 dBf
- 中頻抑制比：FM 60 dB
- 訊噪比：FM 60 dB

- 諧波失真：FM 3%
- 頻率響應：FM 180 Hz~10 kHz / ± 6 dB
- 立體聲分離：FM 26 dB (1 kHz)
- 立體聲閾值：FM 29 dB

USB

- 相容性：高速 USB (2.0)
- 類型支援：UMS (USB 大容量儲存級)
- 檔案系統：FAT12、FAT16、FAT32

主裝置

- 尺寸 (寬 x 高 x 深)：419 x 48 x 214 (公釐)
- 重量：1.7 公斤

Ambisound 揚聲器

- 系統：全頻衛星
- 揚聲器阻抗：8 ohm/聲道
- 揚聲器驅動器：2.5 吋全音域/聲道
- 頻率響應：120 Hz — 20 kHz
 - 尺寸 (寬 x 高 x 深)：335.5 x 113 x 128.5 (公釐)
 - 重量：1.72 公斤/個

電源 (重低音揚聲器)

- 電源：110-127 V / 220-240 V、~50-60 Hz
- 耗電量：150 瓦
- 待機耗電量：
 - 一般：< 3 W
 - 節能：< 0.3 瓦
- 系統：低音反射式系統
- 阻抗：4 ohm
 - 揚聲器驅動器：165 公釐 (6.5 吋) 低音揚聲器
- 頻率響應：30 Hz ~ 120 Hz
 - 尺寸 (寬 x 高 x 深)：295 x 440 x 295 (公釐)
 - 重量：10 公斤

雷射規格

- 類型：半導體雷射 GaAlAs (CD)
- 波長：645 - 660 nm (DVD)、770 - 800 nm (CD)
- 輸出功率：6 mW (DVD)、7 mW (VCD/CD)
- 光束發散：60 度。

10 疑難排解



警告

- 有觸電危險。請勿取下產品外殼。

為維持有效的保固，請勿自行嘗試修理產品。

若使用產品時發生任何問題，送修前請先檢查下列項目。如果問題仍未解決，請至 www.philips.com/welcome 註冊您的產品並取得支援。

如果您與 Philips 聯絡，您將需要提供您的家庭劇院組合的機型與序號。機型與序號位於家庭劇院組合的背面或底部。將號碼填寫與此：

機型 _____
序號 _____

主裝置

家庭劇院組合上的按鈕沒有作用。

- 中斷本家庭劇院組合的電源幾分鐘，然後再重新插上電源。

畫面

沒有畫面。

- 請參閱電視的使用手冊，以取得正確的視訊輸入頻道選項。變更電視頻道直到您看到 DVD 畫面為止。
- 按 **DISC**。
- 如果已變更 **[電視顯示]** 設定，請切換回預設模式：1) 按 **▲** 開啟光碟插槽。2) 按 **◀**。3) 按 **SUBTITLE**。

HDMI 連線上沒有畫面。

- 檢查 HDMI 纜線是否發生故障。更換新的 HDMI 纜線。
- 如果在您變更 HDMI 視訊解析度時發生這個情形，重複按下 **HDMI** 直到畫面出現。

音訊

沒有聲音。

- 請確定音訊纜線已連接，然後按下正確的輸入來源 (例如 **AUDIO SOURCE**、**USB**) 以選擇所要播放的裝置。

HDMI 連線上沒有聲音。

- 如果連接的裝置屬於非 HDCP 相容或僅 DVI-相容，則聲音無法透過 HDMI 連線傳送。進行類比或數位音訊連線。
- 確認 **[HDMI 音訊]** 設定已開啟。

電視節目沒有聲音。

- 將音訊纜線從家庭劇院組合的 **AUDIO** 輸入，連接至電視的 **AUDIO** 輸出。然後重複按 **AUDIO SOURCE** 選擇對應的音訊輸入來源。

播放

無法播放 DivX 視訊檔案。

- 確定 DivX 檔案根據 DivX 編碼器的「家庭劇院設定檔」編碼。
- 確認 DivX 視訊檔案是否完整。

螢幕長寬比與電視顯示設定不一致。

- 光碟的長寬比固定不變。

DivX 字幕無法正確顯示。

- 確認字幕檔案名稱和影片檔案名稱相同。
- 選擇正確的字元設定：1) 按 **Ⓜ** **SETUP**。2) 選擇 **[偏好設定]**，然後按 **▶**。3) 選擇 **[DIVX 字幕]**，然後按 **OK**。4) 選擇支援字幕的字元設定。

無法讀取 USB 隨身碟的內容。

- USB 隨身碟格式與本家庭劇院系統不相容。
- 磁碟機以本裝置不支援的檔案系統進行格式化 (例如 NTFS)。
- 支援記憶體最大至 160GB。

iPod 中的視訊內容 (電影、相片、短片... 等) 不能在延伸控制模式中顯示。

- 延伸控制模式不支援視訊瀏覽，您只能在 iPod 本體上瀏覽視訊內容。

11 詞彙表

D

DivX Video

DivX® 是 DivX, Inc. 創立的數位視訊格式。這是正式的 DivX 認證裝置，能播放 DivX 視訊。請造訪 www.divx.com 了解更多資訊，並下載軟體工具將檔案轉換為 DivX 視訊。

DivX Video-On-Demand

DivX Certified® 裝置必須先註冊才能播放 DivX Video-on-Demand (VOD) 內容。要產生註冊碼，請在您的裝置設定選單中，找出 DivX VOD 的部分。請到 vod.divx.com 使用此註冊碼完成註冊程序，並瞭解更多 DivX 視訊的相關資訊。

DTS

數位劇院音響系統。環繞音效系統，在消費電子產品和軟體內容中提供 5.1 聲道獨立數位音效。這不是杜比數位所開發。

H

HDCP

高頻寬數位內容保護。這是提供數位內容在不同裝置之間安全傳輸的規格 (以避免未經授權的著作權盜用行為)。

HDMI

High-Definition Multimedia Interface (HDMI，高畫質媒體介面) 可以傳輸未壓縮的高畫質視訊與數位多聲道音訊，可呈現高品質的影像與音效品質，完全沒有雜訊。HDMI 跟 DVI 可完全反向相容。根據 HDMI 標準，連接至沒有 HDCP (高頻寬數位內容保護) 的 HDMI 或 DVI 產品時，將會造成無視訊或音訊輸出。

J

JPEG

常見的數位靜態影像格式。由 Joint Photographic Expert Group 所提出的靜態影像資料壓縮系統，壓縮比高，但會稍微犧牲影像品質。檔案的副檔名為「.jpg」或「.jpeg」。

M

MP3

音效資料壓縮系統的檔案格式。MP3 是動畫專家群組格式第一代音訊第 3 層 (Motion Picture Experts Group 1 (或 MPEG-1) Audio Layer3) 的簡稱。使用 MP3 格式的 CD-R 或 CD-RW 可包含的資料是一般 CD 的 10 倍。

MPEG

動畫專家群組。數位音訊和視訊的壓縮系統集合。

P

PBC

播放控制。透過燒錄在光碟上的螢幕選單來瀏覽 VCD/Super VCD 的系統。您可以享有互動式播放與搜尋。

PCM

脈衝編碼調變。一種數位音效編碼系統。

W

WMA

Windows Media® Audio。為 Microsoft Corporation 所研發的音訊壓縮技術。您可以使用 Windows Media Player 9 或 Windows XP 的 Windows Media Player 來編碼 WMA 資料。此類檔案的副檔名是「.wma」。

杜

杜比數位

由杜比實驗室開發的環繞音效系統，其中包含高達六個數位聲道 (前左、前右、環繞左、環繞右、中央和重低音)。

逐

逐行掃描

逐行掃描每秒可顯示的畫格數是一般電視系統的兩倍，可提供較高的影像解析度與品質。

長

長寬比

長寬比是指電視螢幕長度相對於高度的比例。標準電視的比例是 4:3，而高解析度或寬螢幕電視的比例是 16:9。Letter Box 可讓您在標準 4:3 螢幕上享受寬視角效果。

